

AeroFIX

61 cm - 105 cm / max. 18,5 kg

- Инструкција за употреба & Гаранција
- Návod k obsluze & Záruka
- Bedienungsanleitung & Garantie
- Betjeningsvejledning & Garanti
- Οδηγίες χρήσης & Εγγύηση
- User's manual & Warranty
- Instrucciones de uso y Garantía
- Kasutusjuhend ja garantiitingimused
- Käyttöohjeet ja takuu
- Manuel d'utilisation & Garantie
- יוּרָחָא & הכרדה תרבוּח
- Upute za uporabu i jamstvo
- Használati útmutató és Garancia

- Istruzioni d'uso e Garanzia
- Naudojimo instrukcija ir garantija
- Lietošanas pamācība & garantija
- Bruksanvisning og garanti
- Instrukcja obsługi & Gwarancja
- Manual de instruções & Garantia
- Instruções de utilizar e Garantia
- Руководство по эксплуатации & Гарантия
- Bruksanvisning och garanti
- Návod na obsluhu & Záruka
- Navodila za uporabo in Garancija
- Kullanım Kılavuzu ve Garanti
- Інструкція з експлуатації та гарантія

index



8



17



20

BG	25	EST	71	LT	114	SE	158
CZ	32	FI	77	LV	120	SK	164
DE	38	FR	83	NO	126	SL	170
DK	45	HEB	90	PL	132	TUR	176
ELL	51	HR	96	PT	138	UA	182
EN	58	HU	102	RO	144		
ES	64	IT	108	RU	151		



Instrukcja obsługi fotelika Avionaut® AeroFIX™

Ważne!

Nie czytaj tej instrukcji w biegu. Zapoznaj się z nią uważnie, zachowaj na przyszłość i miej ją zawsze pod ręką. W razie wątpliwości skontaktuj się z nami. Podróżuj bezpiecznie i każdy przejazd samochodem traktuj poważnie. Nawet wtedy, gdy cel wyprawy jest oddalony tylko o kilka przecznic.

Instrukcje należy zachować i przechowywać razem z fotelikiem przez okres przydatności fotelika do użycia.



Ostrzeżenie:

Nie modyfikuj fotelika AeroFIX w żaden sposób, gdyż może to wpłynąć na bezpieczeństwo dziecka w trakcie jego użytkowania.



Ostrzeżenie:

Nigdy nie umieszczaj fotelika AeroFIX na podwyższeniu, np. na stole lub krześle.



Ostrzeżenie:

Nigdy nie montuj fotelika AeroFIX skierowanym tyłem do kierunku jazdy na przednim siedzeniu pasażera z aktywną poduszką powietrzną.



Ostrzeżenie:

Jeżeli pojazd posiada poduszkę powietrzną pasażera, odsuń do tyłu siedzenie z zamontowanym fotelikiem skierowanym przodem do kierunku jazdy najdalej jak to możliwe.



Ostrzeżenie:

Możesz skierować dziecko przodem do kierunku jazdy, kiedy skończy 76 cm



Ostrzeżenie:

Fotelik AeroFIX można montować w samochodzie w obu kierunkach jazdy.



Ostrzeżenie:

Więcej informacji znajduje się w instrukcji producenta pojazdu.

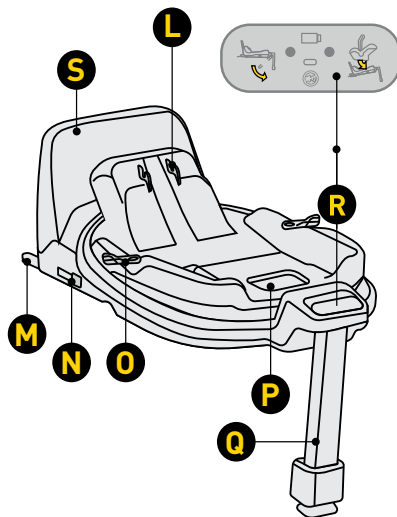
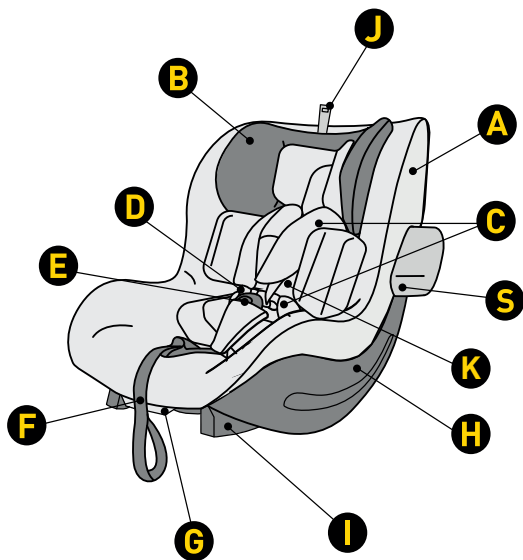

- A Tapicerka
- B Zagłówek
- C Ochroniacz pasów
- D Pasy barkowe upręży fotelika
- E Zamek pasów upręży
- F Pas do regulacji długości pasów upręży
- G Dźwignia regulacji kąta pochylenia fotelika
- H Skorupa fotelika
- I Mocowanie do bazy
- J Uchwyt do regulacji wysokości zagłówka
- K Wkładka Aerofix

- L Mechanizmy mocowania fotelika
- M Zaczep ISOFIX mocowania bazy
- N Przycisk pozwalający na wysunięcie złącza ISOFIX
- O Przycisk obrotu
- P Dźwignia zwalniająca blokadę fotelika
- Q Regulowana noga
- R Panel kontrolny
- S Rama antyrotacyjna

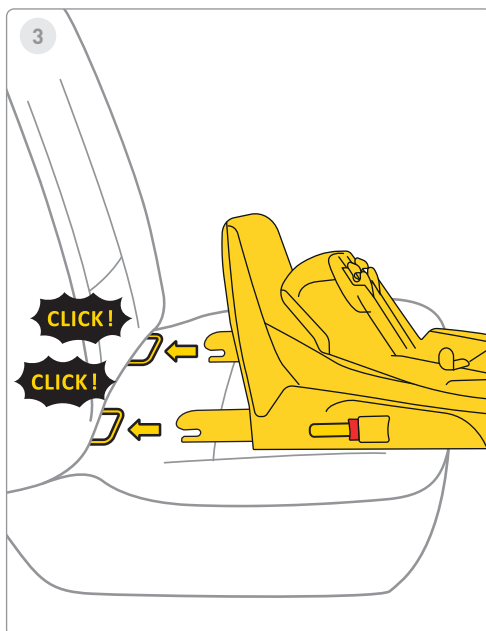
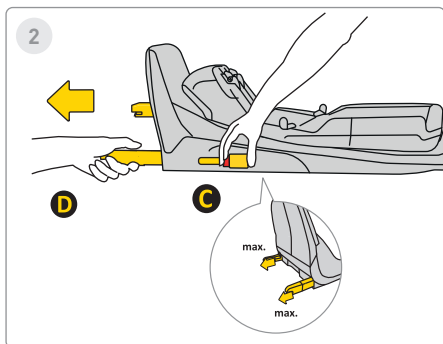
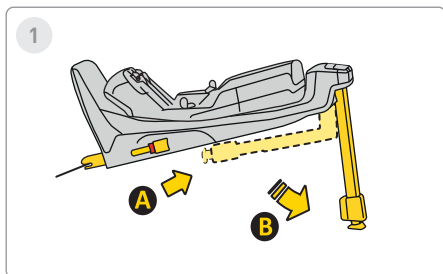

1 Krok

Rozłóż nogę stabilizującą stabilizującą z pozycji **A** do pozycji nogii **B**.

2 Krok

Naciśnij przycisk zwalnający Isofix **C** i wyciągnij go do maksymalnej pozycji **D**

3 Krok

Nakieruj bazę na uchwyty Isofix w kanapie pojazdu i wepchnij ramiona Isofix, aż usłyszysz „CLICK !”. Wskaźnik Isofix zmieni kolor z czerwonego na zielony. Oznacza to, prawidłowe zapięcie Isofixu.

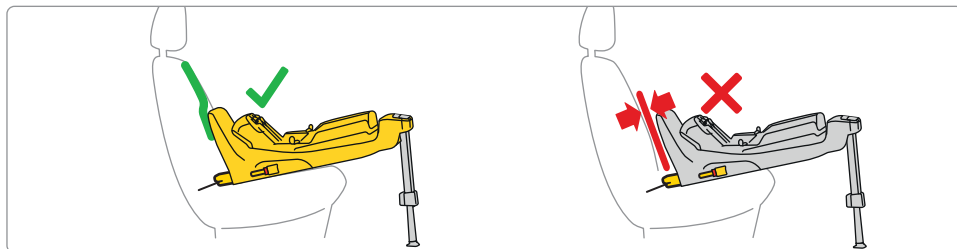
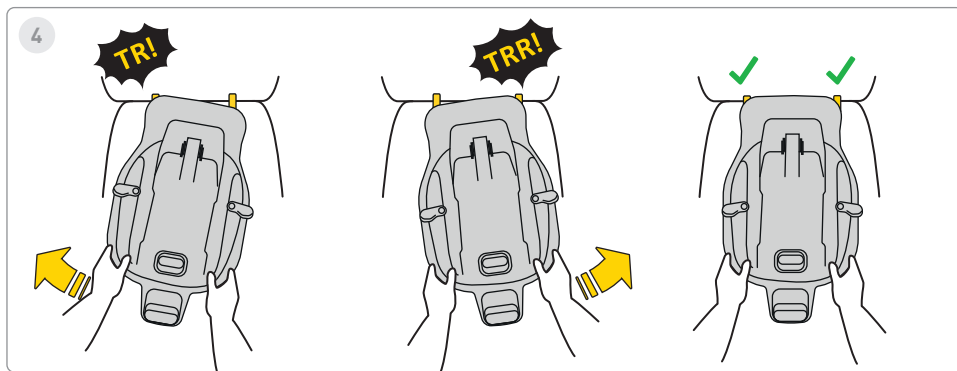

4 Krok

Dopychaj na zmianę bazę w kierunku oparcia siedzenia pojazdu, aż do maksymalnego oparcia ramy antyrotacyjnej z oparciem kanapy.

Pamiętaj, baza powinna być dosunięta tak mocno jak to możliwe poprzez dopychanie wahadłowe.

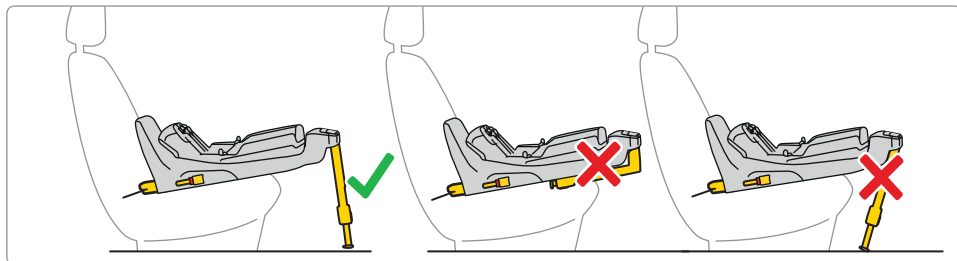
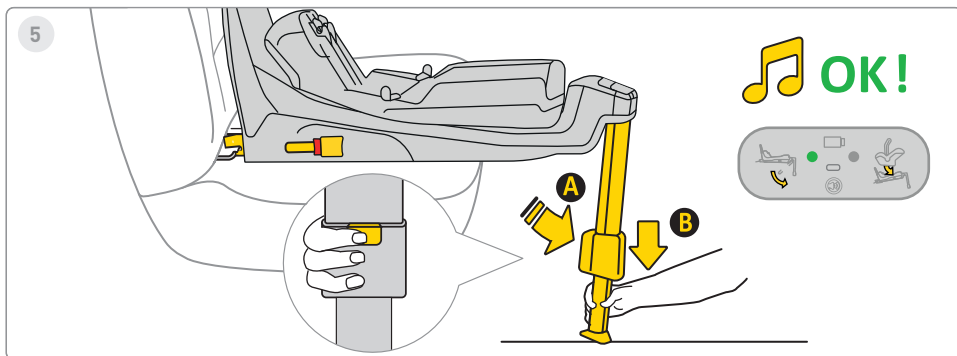

5 Krok

Naciśnij przycisk wysuwania nogi **A** i wyciągnij nogę do momentu stabilnego postawienia stopu na podłodze pojazdu. Podczas prawidłowego montażu nogi, na wyświetlaczu zmieni się światło z czerwonego na zielony.



6

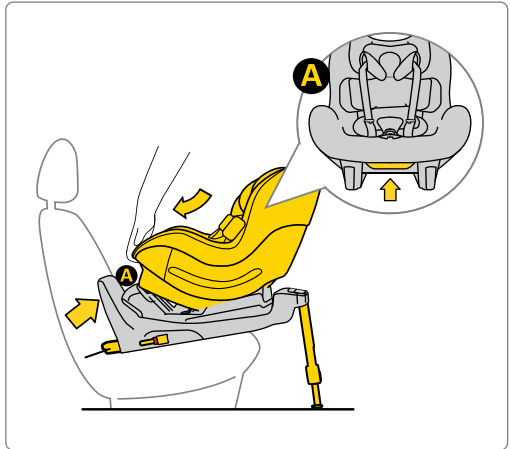

Jeżeli Aerofix został zakupiony z wkładką dla noworodka fotelik może być stosowany od 0cm do 105cm.

6 Krok

Umieść fotelik w bazie. W tym celu wsuń fotelik od strony **A** w haki bazy, a następnie wepnij fotelik w miejscu **B** w bazę. Po prawidłowym wpięciu fotelika w bazi na wyświetlaczu po prawej stronie pojawi się zielone światło.



6



61-105 cm
max. 18,5 kg
0M-4Y

OK!

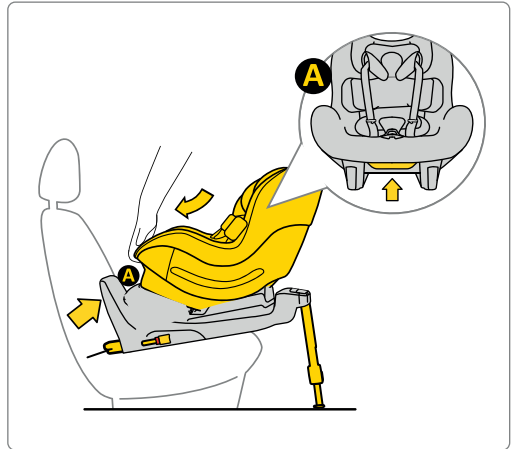

6 Krok

Umieść fotelik w bazie. W tym celu wsuń fotelik od strony **A** w haki bazy, a następnie wepnij fotelik w miejscu **B** w bazę. Po prawidłowym wpięciu fotelika w bazi na wyświetlaczu po prawej stronie pojawi się zielone światło.



7

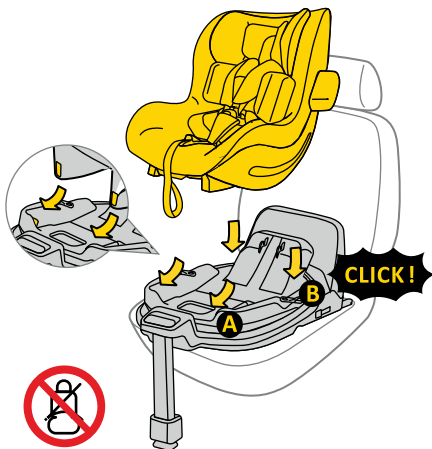

76-105 cm
max. 18,5 kg
15M - 4Y

OK!

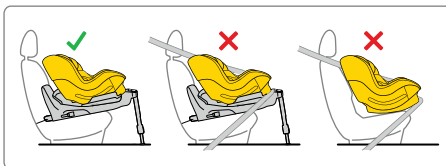
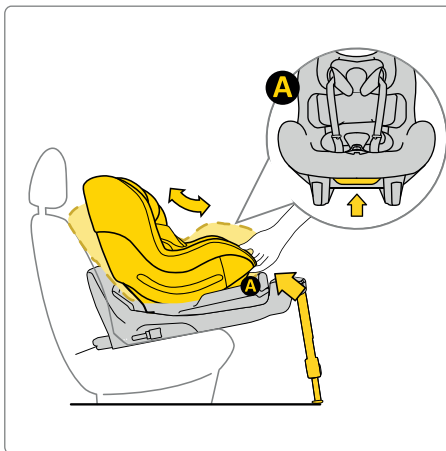

7 Krok



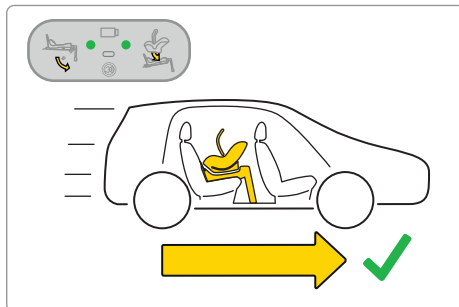
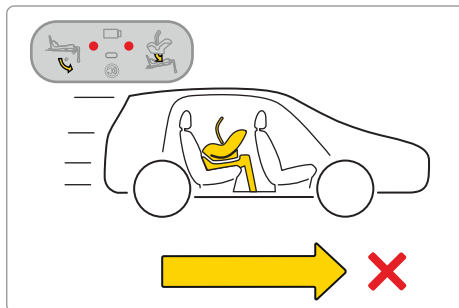
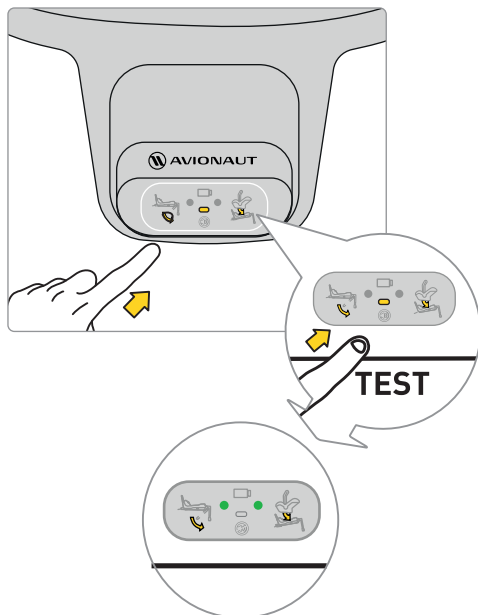





Umieść fotelik w bazie. W tym celu wsuń fotelik od strony **A** w haki bazy, a następnie wepnij fotelik w miejscu **B** w bazę. Po prawidłowym wpięciu fotelika w bazi na wyświetlaczu po prawej stronie pojawi się zielone światło.

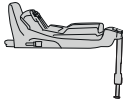

Przed wyruszeniem w podróż ze swoim dzieckiem przeprowadź test układu elektronicznego bazy. Po prawidłowym wpięciu fotelika oraz prawidłowym montażu nogi pojawią się dwa zielone punkty na wyświetlaczu.

Jeżeli pojawią się czerwone punkty, sprawdź, czy prawidłowo został zamontowany fotelik samochodowy oraz baza.



	✓	✗	✓
	✗	✓	✓
Dźwięk			
Dioda			



8

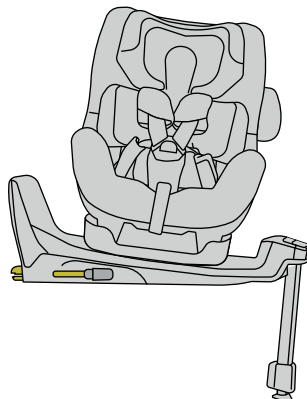
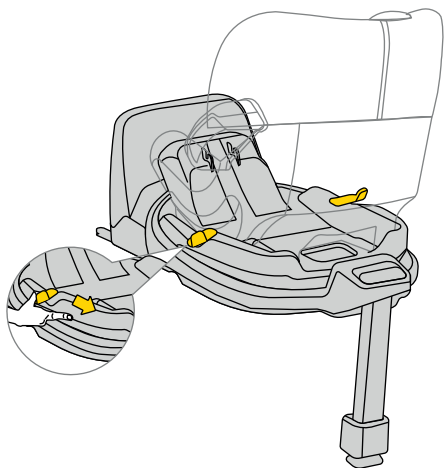

8 Krok

W celu obrotu fotelika pociągnij lub popchnij dźwignię **A** i jedną ręką obróć fotelik w pożądaną stronę.



9

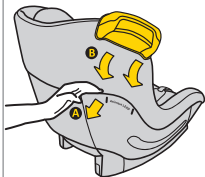

10

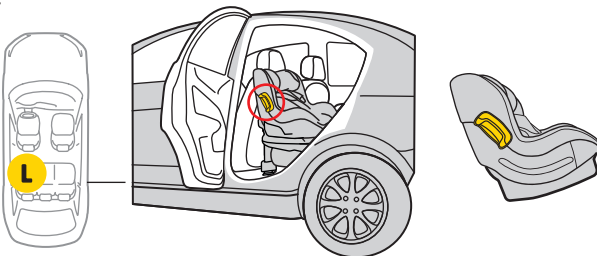
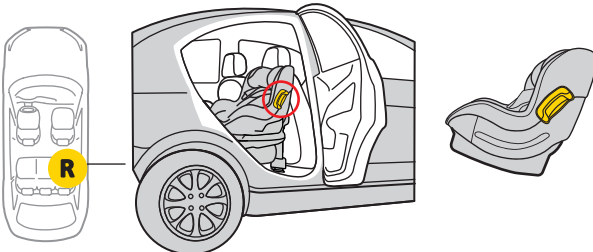

9 Krok

Po obu stroach fotelika znajduje się mocowanie bumpera

10 Krok

Wsuń. Bumper na mocowanie. Pamiętaj, nie przekraczaj, ani nie przesuwaj bumpera góra – dół.

Bumper zawsze montuj w foteliku od strony drzwi pojazdu.vv



11

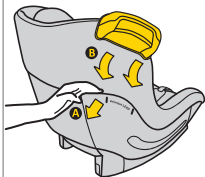

12

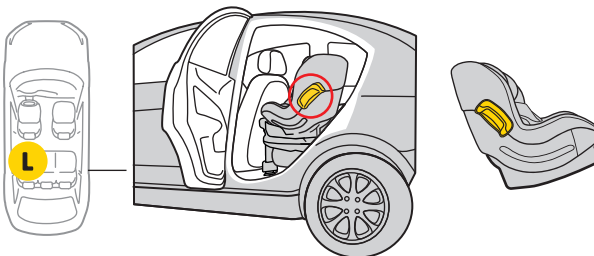
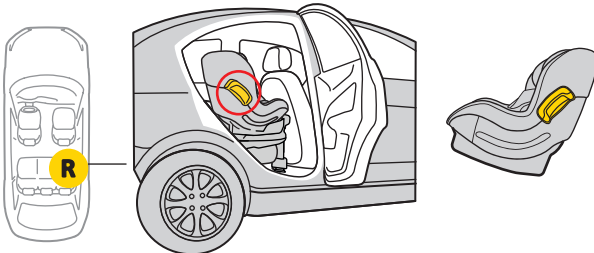

11 Krok

Po obu stroach fotelika znajduje się mocowanie bumpera

12 Krok

Wsuń. Bumper na mocowanie. Pamiętaj, nie przekraczaj, ani nie przesuwaj bumpera góra – dół.

Bumper zawsze montuj w foteliku od strony drzwi pojazdu.

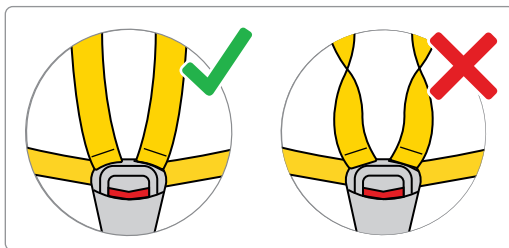
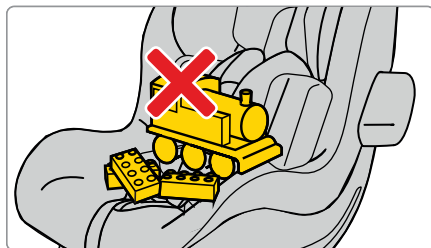
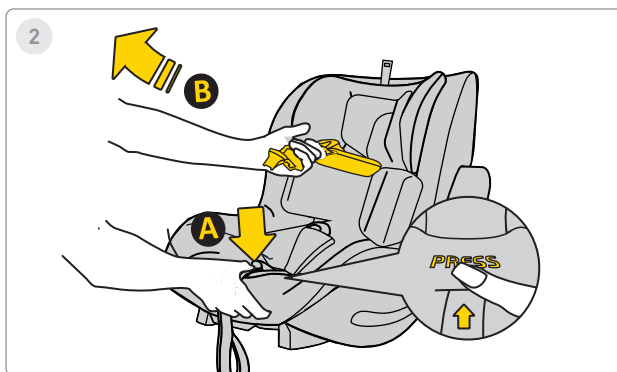
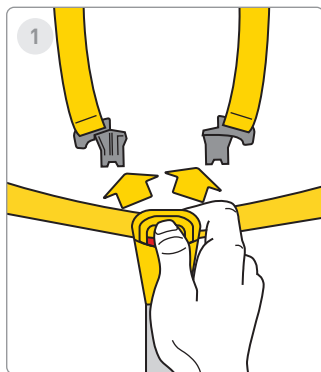

1 Krok

Naciśnij czerwony przyciski w celu otwarcia klamry pasów fotelika.

2 Krok

Poluzuj pasy bezpieczeństwa fotelika samochodowego, aby zrobić miejsce dla dziecka w foteliku. Naciśnij przycisk **A** i pociągnij pasy bezpieczeństwa **B**, aby zwiększyć ich długość.

Pamiętaj! W foteliku nie mogą znajdować się żadne inne elementy, a pasy bezpieczeństwa zawsze muszą być proste i odpowiednio spięte!



3



4

**ca. 40-60cm**

5

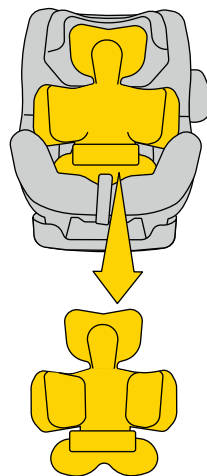
**ca. >60cm****3 Krok**

Przesuń pasy na boki fotelika. Umieść dziecko w foteliku. Upewnij się, że Twoje dziecko siedzi prawidłowo w foteliku samochodowym z pleckami całkowicie opartymi o fotelik samochodowy, a żadna część pasów nie znajduje się pod pleckami dziecka.

4 Krok

Jeżeli Twoje dziecko osiągnęło wzrost 40-60cm użyj pełnej poduszki wkładki **A** + **B**.

5 Krok

Gdy Twoje dziecko osiągnie wzrost >60cm dostosuj poduszkę pod wzrost dziecka.

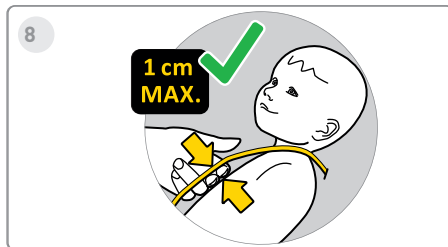
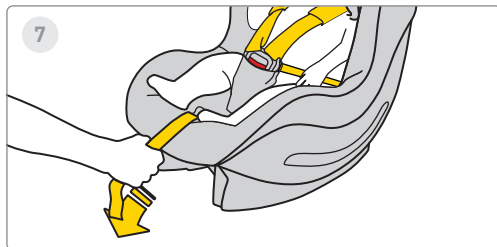
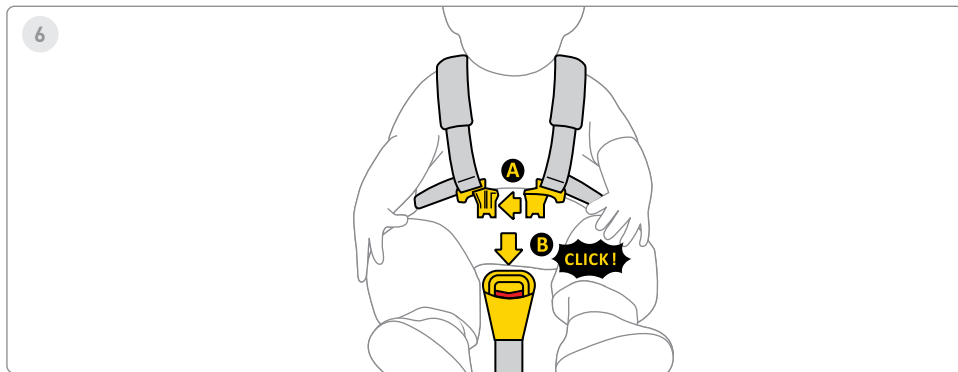

6 Krok

Złącz klamrę pasów A z obu pasów. Następnie wsuń plastikowe klamry A w otwór zapięcia B. Kliknięcie oznacza, że klamra została prawidłowo zapięta.

7 Krok

Pociągnij środkowy pasek z przodu fotelika samochodowego, aż dziecko zostanie zapięte.

8 Krok

Odległość pomiędzy pasem a ciałem dziecka powinna wynosić maksymalnie 1cm. Aby upewnić się, że pasy są odpowiednio dociągnięte, można przeprowadzić test "uszczypnięcia" - jeśli jesteś w stanie złapać i "uszczypnąć pas", oznacza to, że powinien być mocniej dociągnięty.

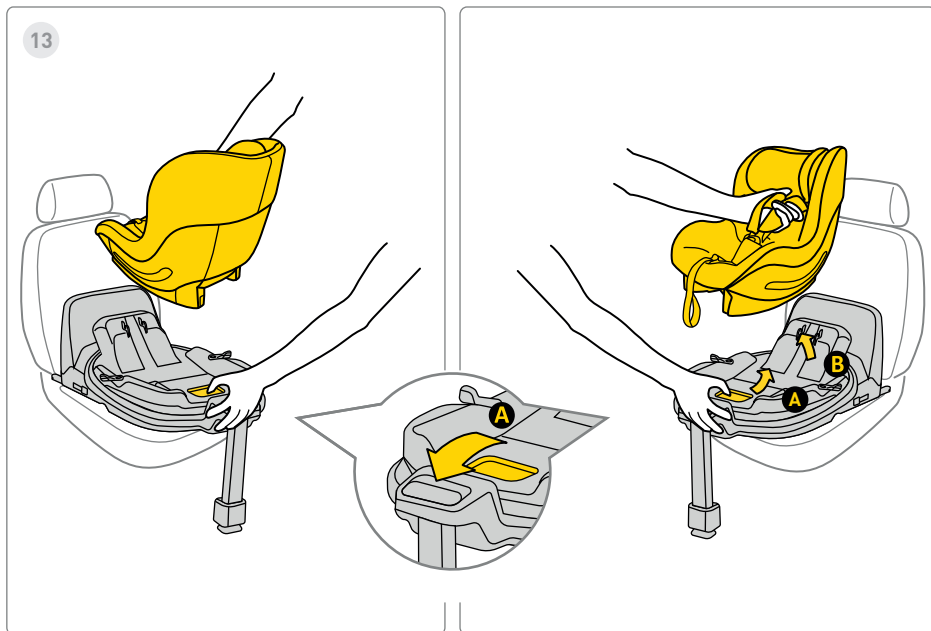

13 Krok

W celu wyjęcia fotelika z bazy, pociągnij rączkę wypinania **A** i pochylając fotelik delikatnie w kierunku przodu samochodu unieś fotelik **B**.

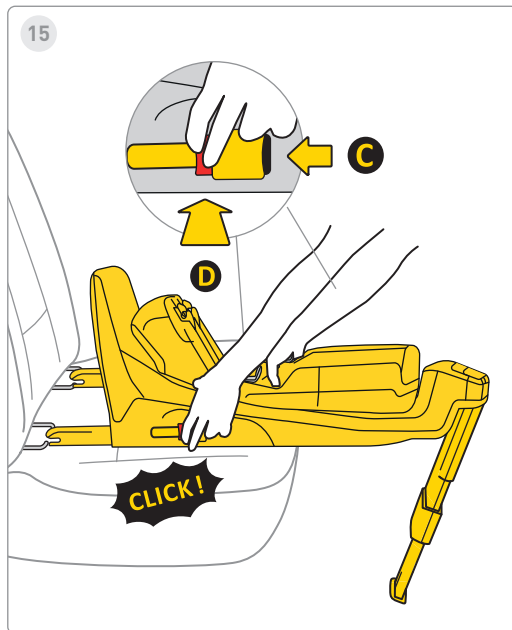
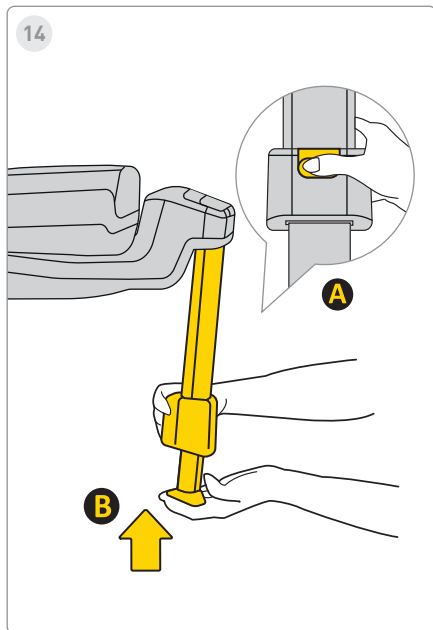

14 Krok

Aby wsunąć nogę naciśnij przycisk **A** i wsuń nogę **B** do pierwotnej pozycji, a następnie złóż ją w celu zaoszczędzenia miejsca.

15 Krok

W celu wypięcia bazy z zaczepów Isofix samochodu, najpierw naciśnij przycisk zabezpieczający **C** a następnie przycisk wypinający **D** i wsuń ramiona zaczepów Isofix do pozycji początkowej. Baza jest gotowa do wyjęcia z samochodu.

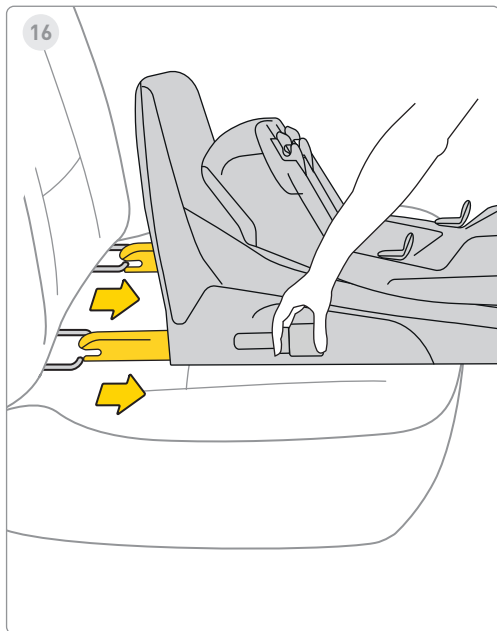

16 Krok

Wsuń Isofixy do maksymalnego schowania.

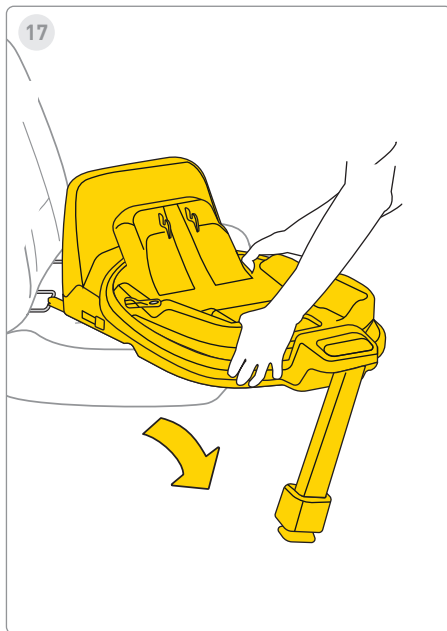

17 Krok

Wysuń bazę z pojazdu.

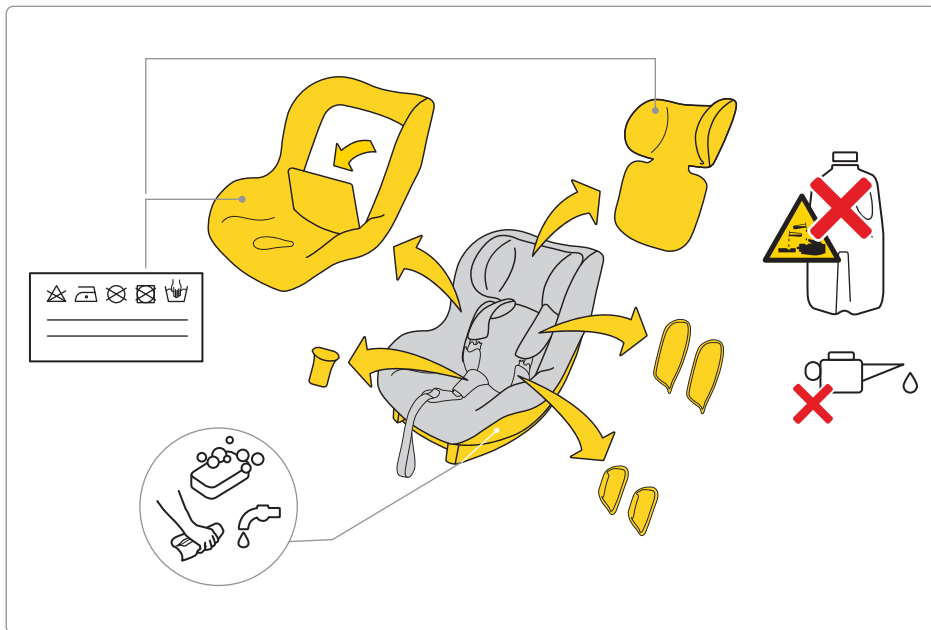

W celu wyprania tapicerki, stosuj się do przedstawionej instrukcji prania.

Tapicerkę w łatwy sposób zdejmiesz z fotelika. Postępuj zgodnie z instrukcją pokazaną na obrazkach

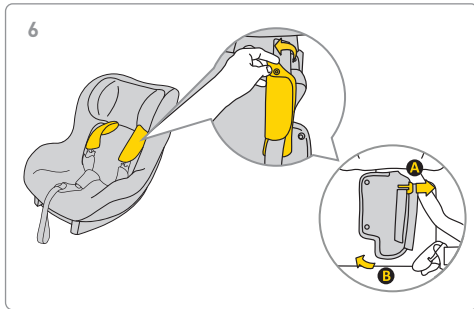
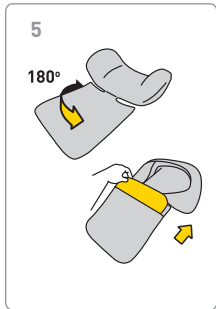
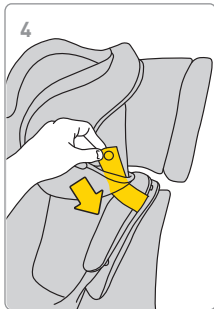
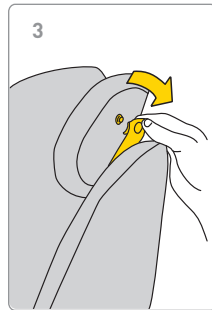
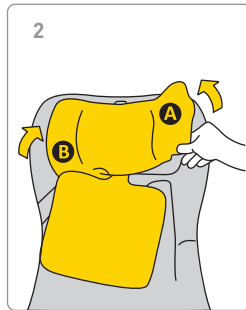
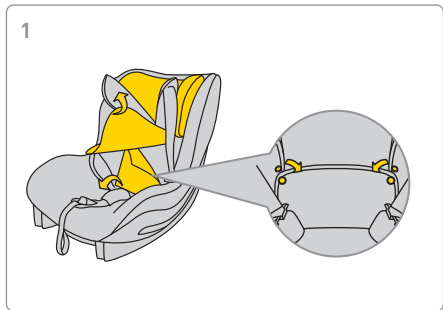



7

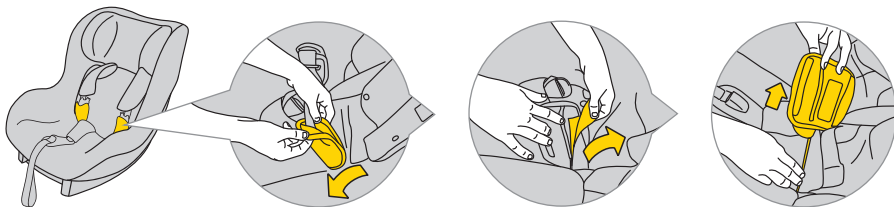

8

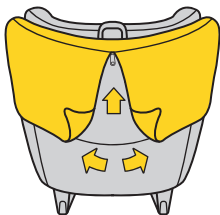

9

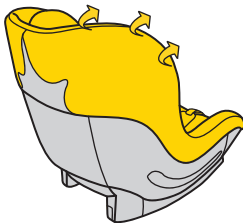

10

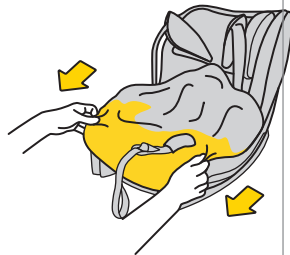

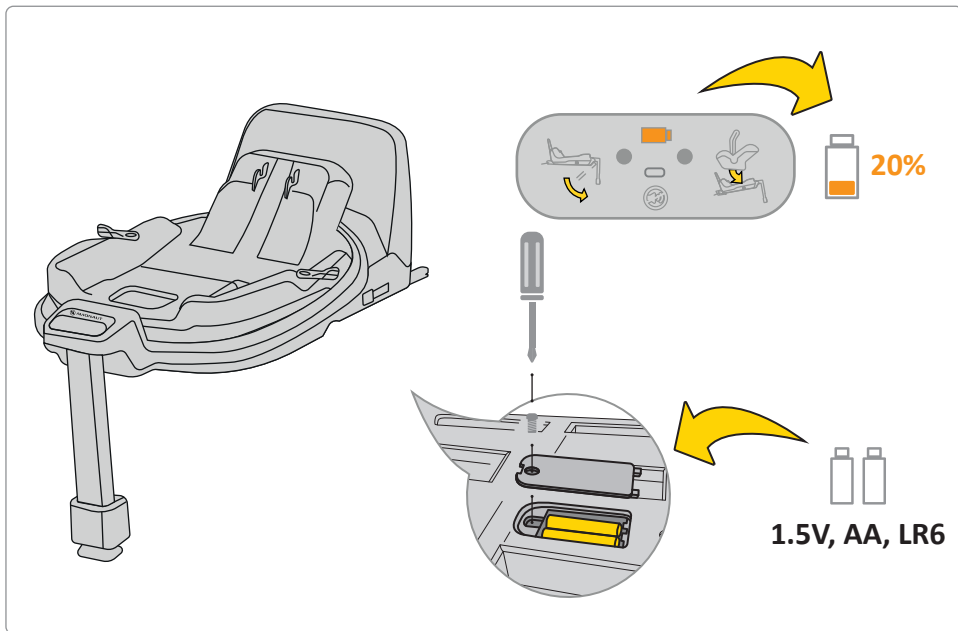

Jeżeli na wyświetlaczu pojawi się pomarańczowe światło baterii należy je wymienić.
Na spodzie bazy znajduje się pokrywa, którą należy odkręcić, a następnie wymienić baterie.

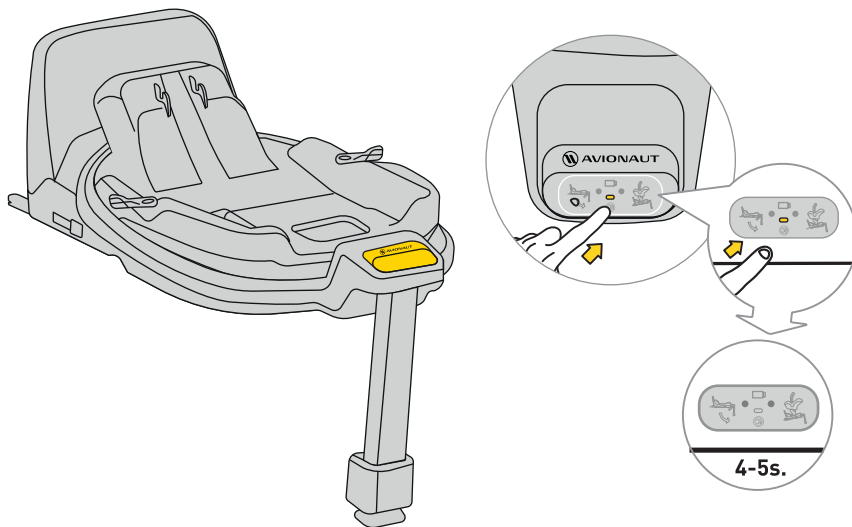

W celu wyciszenia dźwięku należy przytrzymać przycisk wyświetlacza przez 4-5 sekund. Wyświetlacz nadal będzie pokazywać prawidłowe/błędne zapięcie fotelika samochodowego oraz bazy, natomiast dźwięk zostanie wyciszony.

Bezpieczeństwo, użytkowanie i podróż

- Przed zakupem, każdy fotelik należy na próbę zainstalować w samochodzie, by sprawdzić czy w danym modelu można go we właściwy sposób zamontować i użytkować. Dopasowanie modelu fotelika do typu samochodu jest jednym z najistotniejszych kryteriów dotyczących bezpieczeństwa. Asysta sprzedawcy przy pierwszym montażu gwarantuje także, że instalacja będzie w pełni poprawna.
 - Pamiętaj, za bezpieczeństwo dziecka w trakcie jazdy samochodem zawsze odpowiedzialni są rodzice.
 - Nigdy nie pozostawiaj dziecka w foteliku bez opieki ani w samochodzie ani poza nim.
 - Nigdy w trakcie jazdy samochodem nie trzymaj dziecka na kolanach.
 - Najbezpieczniejszym miejscem dla Twojego dziecka podczas podróży są siedzenia na tylnej kanapie samochodu.
 - Przed każdą podróżą sprawdź, czy pasy bezpieczeństwa nie są uszkodzone lub poskręcane.
 - Gdy fotelik jest zamontowany, oparcie tylnej kanapy samochodu musi być zablokowane i nie może się ruszać.
 - Przed każdą podróżą sprawdź, czy fotelik AeroFIX nie został przytrzaśnięty drzwiami lub nie jest narażony na przemieszczanie się bagażu czy oparcia fotela.
 - Upewnij się, że wszystkie bagaże w samochodzie są stabilnie przymocowane.
 - Nie używaj fotelika AeroFIX bez tapicerki, gdyż jest ona częścią systemu odpowiedzialnego za bezpieczeństwo dziecka.
 - Podczas dłuższych wypraw rób krótkie przerwy. Twoje dziecko również potrzebuje ruchu.
 - Zawsze przykrywaj fotelik, gdy pozostawiasz auto zaparkowane w silnie nasłonecznionym miejscu. Tapicerka oraz metalowe i plastikowe części mogą się nadmiernie rozgrzać i oparzyć dziecko.
 - Zawsze zabezpieczaj dziecko w foteliku przypinając je pasami uprząży, również wtedy, gdy używasz fotelika poza samochodem.
 - Należy upewnić się, że pasy uprząży są odpowiednio zapięte, aby dziecko było prawidłowo ułożone w foteliku.
 - Odradzamy kupowania używanych fotelików samochodowych dla dzieci – nigdy nie możesz być pewny ich historii. Jeśli jednak zdecydujesz się na
-

zakup fotelika używanego, wybierz taki, którego historię użytkowania znasz.

- Nie użytkuj fotelika AeroFIX przez okres dłuższy niż 10 lat.
- Wymień swój fotelik, jeśli brał udział w wypadku.
- Nie wolno wprowadzać jakichkolwiek modyfikacji w foteliku. Mogą one spowodować częściową lub całkowitą utratę bezpieczeństwa produktu.
- Fotelik musi być zawsze zabezpieczony w samochodzie, nawet wówczas, jeśli nie jest przewożone w nim dziecko.
- Producent bierze pod uwagę fakt, że fotelik może zostawić wgniecenia w tapicerce fotela pojazdu. Jest to nieuniknione ze względu na wymóg ciasnego mocowania fotelika. Producent nie ponosi odpowiedzialności za ewentualne powstałe przez to uszkodzenia.
- Należy upewnić się, że pasy są odpowiednio zapięte, aby dziecko było prawidłowo ułożone w foteliku.
- Pasy uprząży utrzymujące dziecko nie mogą być używane bez oston.
- Upewnij się, że możesz wsadzić maksymalnie jeden palec między uprzężą, a dzieckiem (1cm). Jeżeli odległość ta jest większa ściągnij uprząż,
- Wkładka AeroFIX złożona jest z kilku elementów. Należy dopasować je tak, aby wysokość pasów

uprząży fotelika pozycjonowała je równolegle do poziomu barków dziecka. PAMIĘTAJ: Każde dziecko ma inną budowę – kontroluj regularnie poziom położenia pasów względem barków. Jest to niezbędne dla zachowania bezpieczeństwa dziecka w foteliku.

- Sprawdź, czy zagłówek jest ustawiony na prawidłowej wysokości.
- Używaj fotelika AeroFIX gdy Twoje dziecko jest między 61cm a 105cm oraz waży max 18,5kg. Jeżeli fotelik Aerofix został zakupiony z wkładką używaj go, gdy Twoje dziecko jest między 0cm a 105cm oraz waży max 18,5kg.
- Fotelik Aerofix nie jest przeznaczony do użytku domowego. Używaj go wyłącznie w samochodzie.
- Fotelik AeroFIX może być zwrócony tylko tyłem do kierunku jazdy samochodem,
- Wykonaj test poprawności instalacji fotelika. Jeżeli jedna z diod świeci się na czerwono popraw instalację fotelika i wykonaj test ponownie. Czynność tą wykonuj dopóki nie zapali się zielona dioda,
- Do fotelika AeroFIX dołączony jest odbojnik, który należy umiejscowić z boku fotelika w wyznaczonym do tego miejscu.
- Zalecamy regularne sprawdzanie czy nie doszło do uszkodzenia elementów wykonanych ze styropianu

(EPS) oraz materiałów energochłonnych w zagłówku (EPP).

Konserwacja i higiena

1. Tapicerkę fotelika AeroFIX można prać w pralce w temperaturze do 30°C przy obrotach do 600.
2. Pozostałe elementy fotelika można myć za pomocą wody z mydłem i miękkiej gąbki.
3. Utrzymuj swój fotelik w czystości. Nie używaj środków nawilżających ani agresywnych środków czyszczących.
4. Zarówno do ruchomych elementów, jak i innych części fotelika nie stosuj smarów, ostrej chemii i środków nawilżających.

Środowisko

- Plastikowe części opakowania należy trzymać poza zasięgiem dziecka, aby uniknąć ryzyka uduszenia.
- Baterie zasilające panel informacyjny umieszczone w bazie fotelika podlegają odpowiedniej utylizacji.
- Z uwagi na ochronę środowiska, po zakończeniu użytkowania fotelika, prosimy o jego utylizację we właściwym zakładzie gospodarowania odpadami, zgodnie z obowiązującymi lokalnymi przepisami.

Pytania

Jeśli masz jakiegokolwiek pytania, zadzwoń do Twojego sprzedawcy lub autoryzowanego dystrybutora.

Przygotuj następujące informacje:

- wiek, wzrost i waga Twojego dziecka,
- marka i typ samochodu oraz pozycja siedzenia, na którym instalujesz fotelik AeroFIX w samochodzie

Gwarancja

- AeroFIX objęty jest 24-miesięczną gwarancją.
- Niniejszym zapewniamy, że produkt został wyprodukowany zgodnie z aktualnymi wymogami europejskich norm bezpieczeństwa i jakości oraz, że w chwili zakupu produkt jest wolny od wad produkcyjnych i materiałowych.
- Gwarancja jest ważna w kraju zakupu oraz realizowana przez autoryzowanego dystrybutora.
- Gwarancja obejmuje wszelkie wady produkcyjne w zakresie materiałów i robocizny, pod warunkiem, że produkt jest użytkowany zgodnie z instrukcją obsługi, w normalnych warunkach, przez pierwszego użytkownika końcowego i w okresie 24 miesięcy od daty zakupu. Avionaut przejmuje odpowiedzialność za naprawę lub wymianę wadliwego produktu, lecz

o wyborze sposobu usunięcia wady i rozpatrzenia zgłoszenia decyduje gwarant.

- Gwarancja nie obejmuje uszkodzeń spowodowanych codziennym użytkowaniem, takich jak zużycie tkaniny, a także naturalna utrata kolorów oraz pogorszenie jakości materiałów, wynikające z normalnego starzenia się produktu.
- Gwarancja nie obowiązuje również w przypadku uszkodzeń produktu na skutek przypadkowych zniszczeń, nieprzestrzegania instrukcji obsługi, nieodpowiedniego użytkowania, szkód wynikających z zaniedbania, wywołanych ogniem, kontaktem z cieczą lub innych przyczyn zewnętrznych.
- W momencie zgłoszenia reklamacji, fotelik AeroFIX musi posiadać wszystkie etykiety lub numer identyfikacyjny i może być serwisowany tylko przez osobę, która została do tego upoważniona.

Chcesz zgłosić reklamację?

- Chcesz zgłosić reklamację? Kiedy zauważysz wadę i chcesz zgłosić reklamację skontaktuj się ze sprzedawcą, u którego zakupiłeś AeroFIX w momencie zgłaszania reklamacji należy przedstawić dowód zakupu, który musi być dokonany w ciągu 24 miesięcy poprzedzających zgłoszenie serwisowe.

- Jeśli zajdzie potrzeba wystania produktu do punktu serwisowego, należy zwrócić produkt do dystrybutora lub sprzedawcy. Należy jednocześnie uzgodnić sposób wysyłki i jego koszty, ponieważ w przypadku braku takiego uzgodnienia gwarant może odmówić pokrycia kosztów przesyłki. Uszkodzenia i/lub wady, których nie obejmuje nasza gwarancja lub prawa konsumenta, i/lub uszkodzenia, i/lub wady produktu nieobjęte naszą gwarancją mogą zostać usunięte za uzgodnioną opłatą.
- Wymień swój fotelik na nowy jeżeli brał on udział w wypadku. Będziesz do tego potrzebował: notatki z policji o wypadku, zdjęcie z wypadku z widocznym fotelikiem lub informację z policji o takim fakcie, dowód zakupu, potwierdzenie od ubezpieczyciela niewłaściwości fotelika w odszkodowanie, kartę gwarancyjną oraz przesłanie do nas powypadkowego fotelika.

Prawa konsumenta

- Konsumentowi przysługują prawa zgodne z odpowiednim ustawodawstwem, które mogą różnić się w zależności od kraju. Niniejsza gwarancja nie ma wpływu na prawa konsumenta podlegające odpowiedniemu ustawodawstwu krajowemu.
-

- Niniejsza gwarancja została przygotowana przez firmę Ł.KARWALA zarejestrowaną w Polsce.

Adres firmy to:

Ł.KARWALA

Szarlejka,

ul. Łukaszewicza 172

42-130 Wręczyca Wielka, Polska

(1) Zakupione produkty z usuniętymi albo zmienionymi etykietami lub numerami identyfikacyjnymi uważane są za nieautoryzowane. W związku z tym, że autentyczność takich produktów nie może być ustalona, gwarancja ich nie obejmuje.



Manual for using the Avionaut® AeroFIX car seat:

Important!

Do not read this manual while driving. Read it carefully, keep it for future reference, and always have it readily available. For any doubts, contact us.

Always travel safely and treat every car ride seriously, even if the destination is just a few blocks away.

Keep the instructions with the car seat throughout the car seat's useful life.



Warnings:

Do not modify the AeroFIX car seat in any way, as this may affect the child's safety during its use.



Warnings:

Never place the AeroFIX car seat on a pedestal, such as a table or chair.



Warnings:

Never install the AeroFIX car seat facing the opposite direction of travel on the front passenger seat with an active airbag.



Warnings:

If the vehicle has an airbag, move the seat with the forward-facing car seat as far back as possible.



Warnings:

You can turn the child to face forward when they reach 76cm in height.



Warnings:

The AeroFIX car seat can be installed in the vehicle in both directions.



Warnings:

More information can be found in the vehicle manufacturer's instructions.

Always read and follow the manufacturer's instructions for your car seat to ensure proper installation and usage.

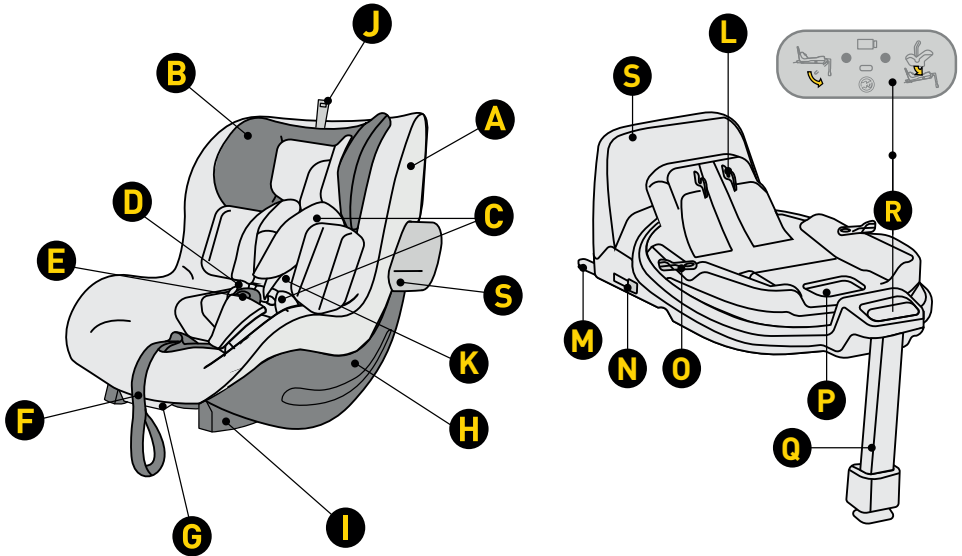

- A Seat cover
- B Headrest
- C Seat belts protectors
- D Straps of the harness
- E Belt buckle
- F Strap length adjustment belt
- G Lever adjusting the seat inclination angle
- H Shell
- I Base attachment
- J Headrest height adjustment
- K Insert Aerofix

- L Seat attachment mechanism
- M ISOFIX base attachment
- N Button to release ISOFIX connector
- O Rotation button
- P Release lever to unlock seat
- Q Adjustable footrest
- R Control panel
- S Anti-rotation frame

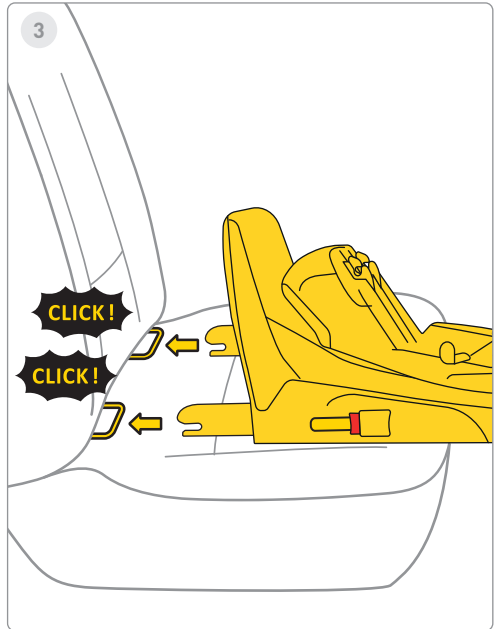
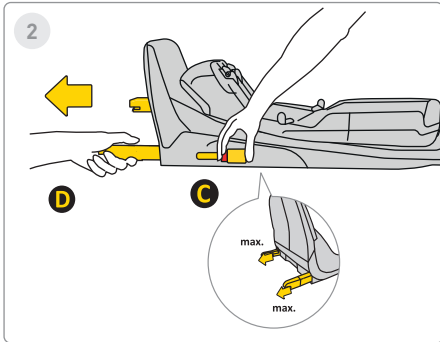
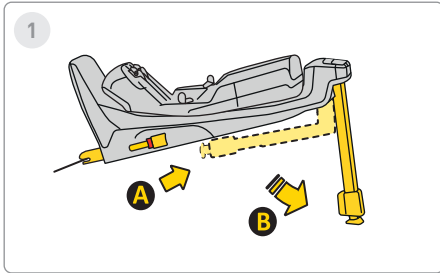

1 Step

Extend the stabilizing leg from position **A** to position **B**.

2 Step

Press the Isofix release button **C** and pull it out to its maximum position **D**.

3 Step

Align the base with the Isofix anchors in the vehicle's seat and push the Isofix arms until you hear a "click". The Isofix indicator changes from red to green, indicating a correct Isofix fastening.

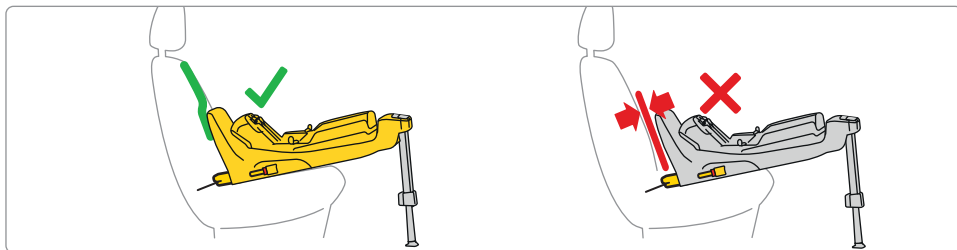
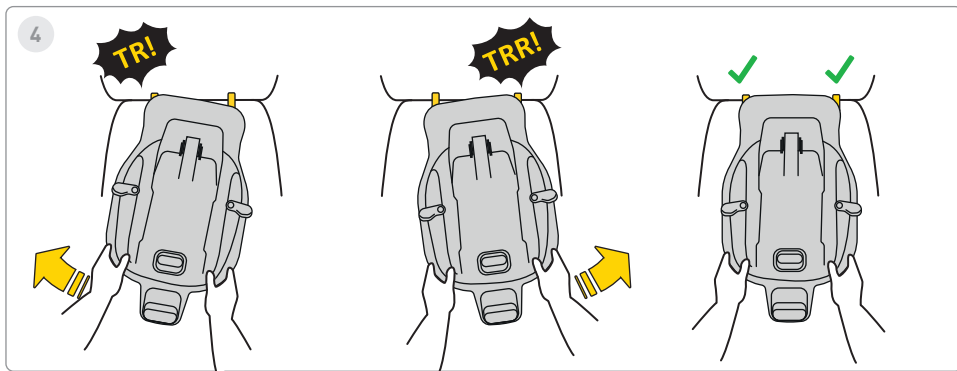

4 Step

Push the base towards the backrest of the vehicle's seat.

Remember, the base should be pushed as close as possible to the backrest.

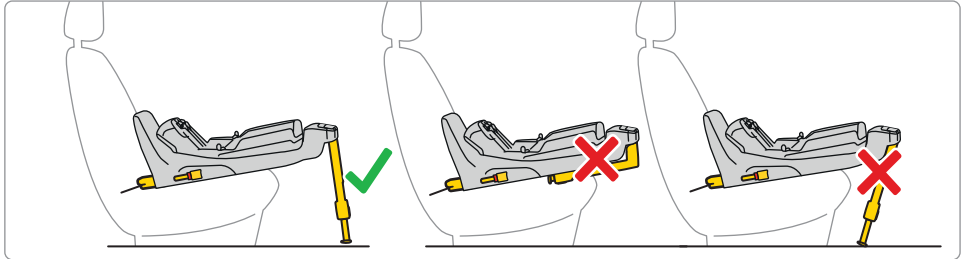
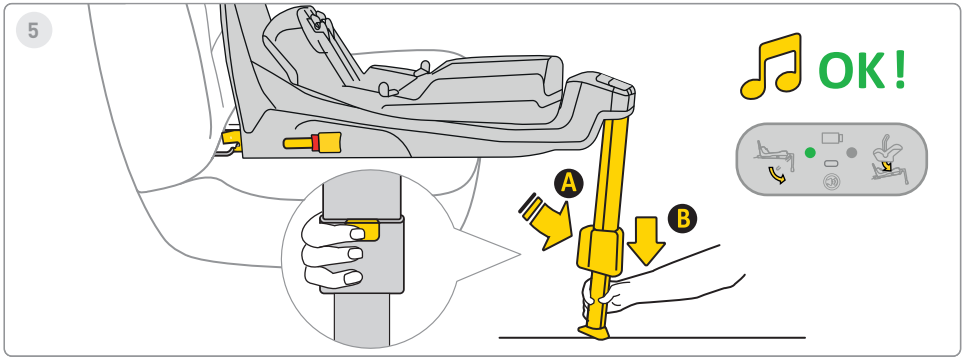

5 Step

Press the foot extension button **A** and extend the leg until the foot is firmly placed on the vehicle's floor. During proper installation, the foot's light on the display will change from red to green.



6

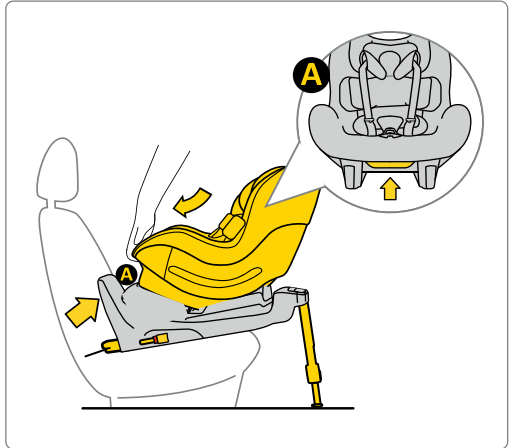

If Aerofix was purchased with a newborn insert, the seat can be used from 0cm to 105cm.

6 Step

Place the car seat in the base. To do this, insert the car seat from side **A** into the base's hooks, and then push the car seat into place **B** in the base. After properly inserting the car seat into the base, a green light will appear on the display on the right side.



6



61-105 cm
max. 18,5 kg

OK!

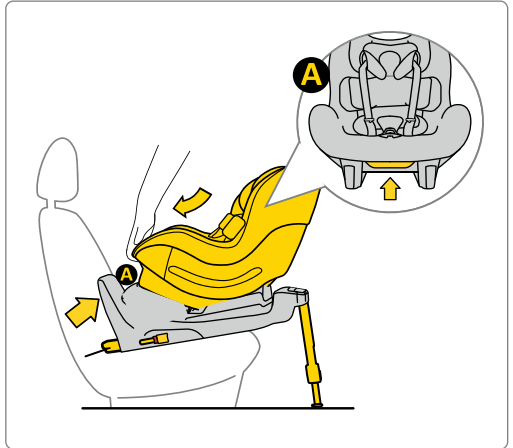

6 Step

Place the car seat in the base. To do this, insert the car seat from side **A** into the base's hooks, and then push the car seat into place **B** in the base. After properly inserting the car seat into the base, a green light will appear on the display on the right side.



7



76-105 cm
max. 18,5 kg
15M - 4Y

OK!

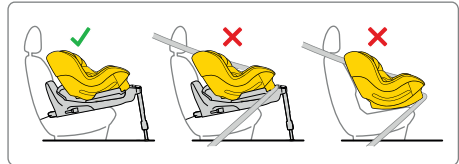
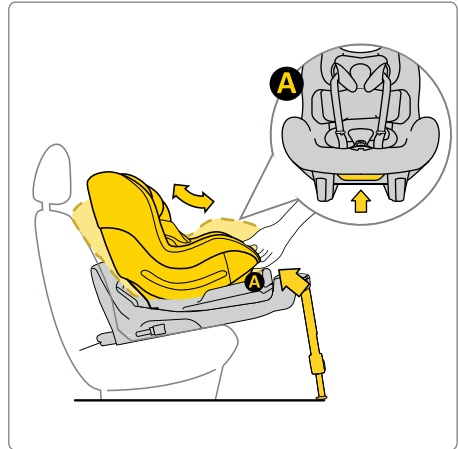

7 Step



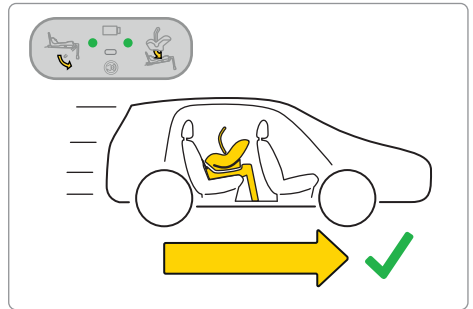
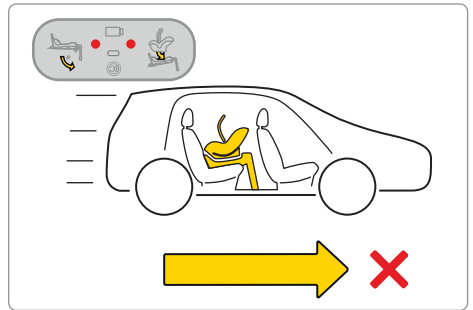
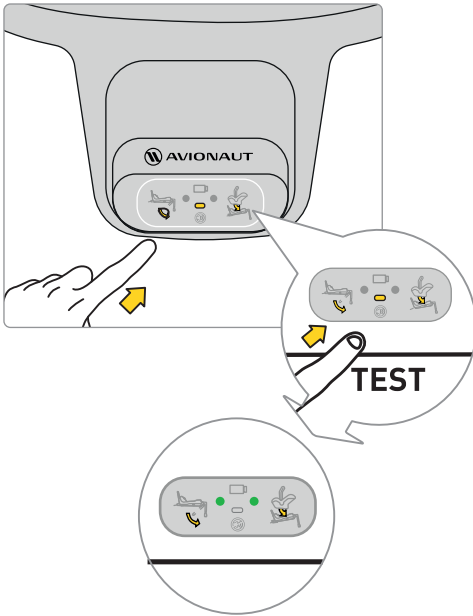





Place the car seat in the base. To do this, insert the car seat from side **A** into the base's hooks, and then push the car seat into place **B** in the base. After properly inserting the car seat into the base, a green light will appear on the display on the right side.

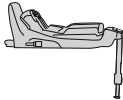

Before setting out on a journey with your child, perform a test of the base's electronic system. After properly securing the car seat and mounting the leg, two green dots should appear on the display.

If red dots appear, check if the car seat and base are correctly installed.



	✓	✗	✓
	✗	✓	✓
Sound			
Lights			



8

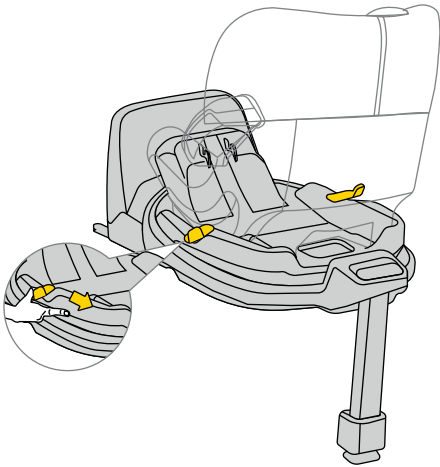

8 Step

To rotate the car seat, pull or push lever **A** and turn the seat with one hand in the desired direction.



9

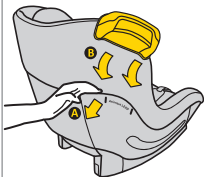

10

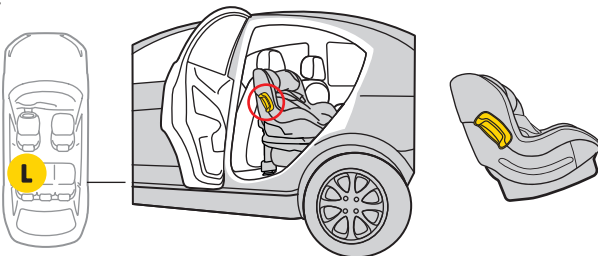
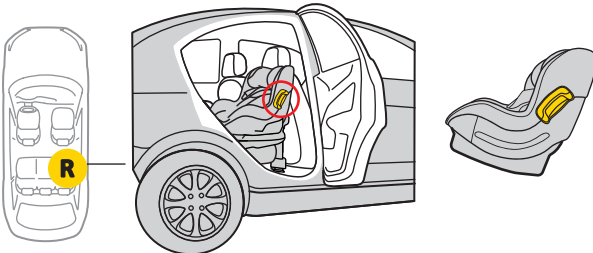

9 Step

The car seat has a bumper mounting on both sides.

10 Step

Insert the bumper into the mounting. Always mount the bumper on the car seat towards the vehicle's door side.



11

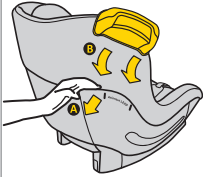

12

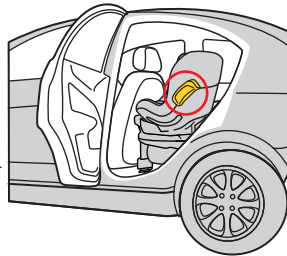
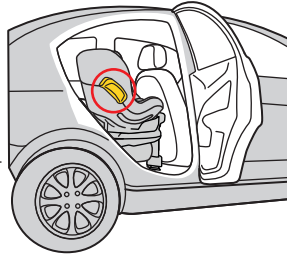

11 Step

The car seat has a bumper mounting on both sides.

12 Step

Insert the bumper into the mounting. Always mount the bumper on the car seat towards the vehicle's door side.

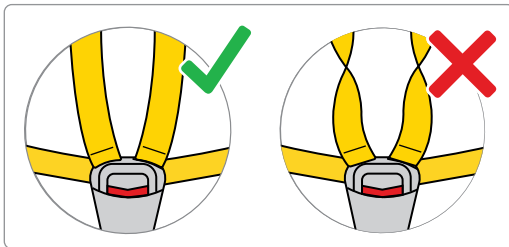
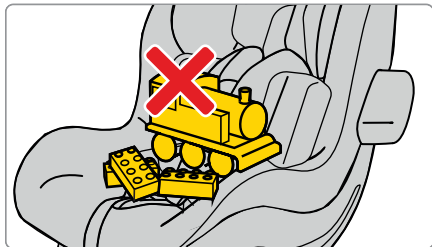
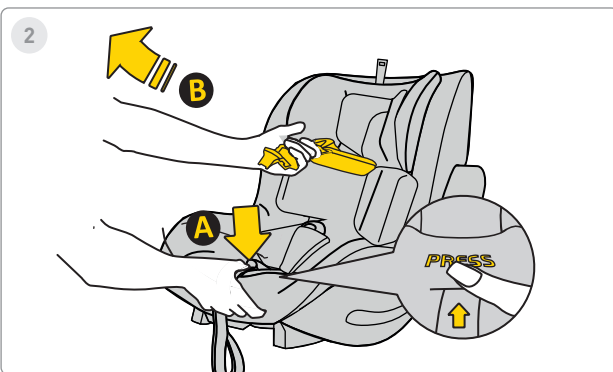
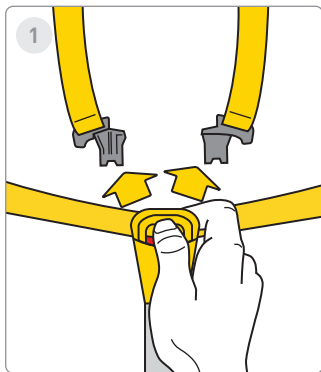

1 Step

Press the red buttons to release the car seat buckle.

2 Step

Loosen the car seat belts to make room for the child in the car seat. Press button **A** and pull belts **B**, to increase their length.

Remember! No other objects should be in the car seat, and the safety belts should always be straight and properly fastened!



3



4

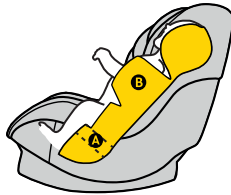

ca. 40-60cm

5

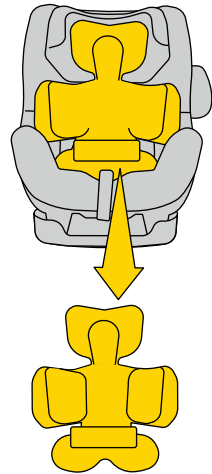

ca. >60cm

3 Step

Move the straps to the sides of the car seat. Place the child in the car seat. Make sure that your child sits properly in the car seat with their back completely against the car seat, and no part of the straps is under the child's back.

4 Step

If your child reaches a height of 40-60cm, use the full cushion insert **A** + **B**.

5 Step

****WARNING!**** The indicated height measurements regarding the child in relation to the insert arrangement are mere SUGGESTIONS. Each child is different and grows at a different rate, so the ABSOLUTE priority in adjusting the insert is the level of the straps in relation to the child's shoulders. REMEMBER - THE STRAPS SHOULD COME OUT AT OR JUST BELOW SHOULDER LEVEL.



6

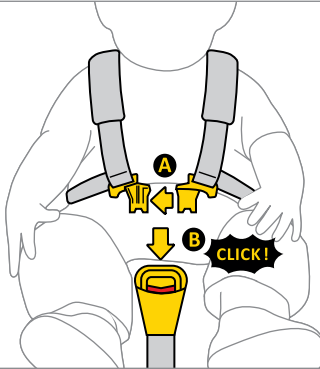

7

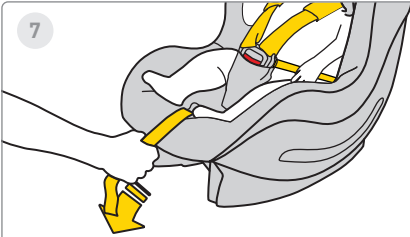

8



6 Step

Connect clip A of the belts together, then insert the plastic clips **A** into the slot of clip **B**. A click indicates that the clip is properly secured.

7 Step

Pull the middle strap of the car seat forward until the child is secured.

8 Step

The distance between the strap and the child's body should be a maximum of 1cm. To ensure the straps are properly tightened, perform the "pinch test" - if you can grab and pinch the strap, it should be tightened more.

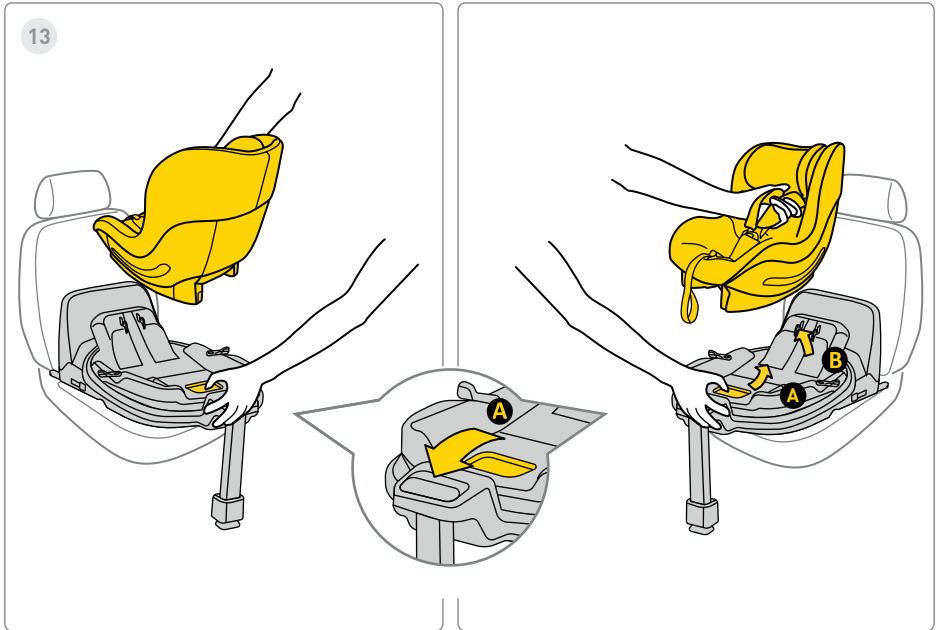

13 Step

To remove the car seat from the base, pull the release handle **A** and gently tilt the seat forward while lifting it up.

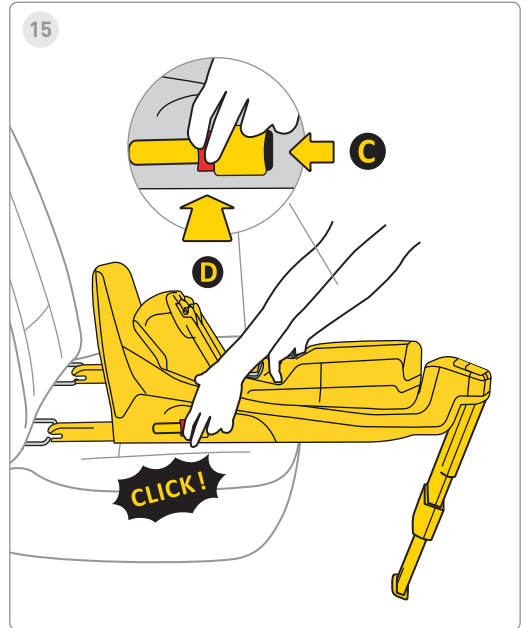
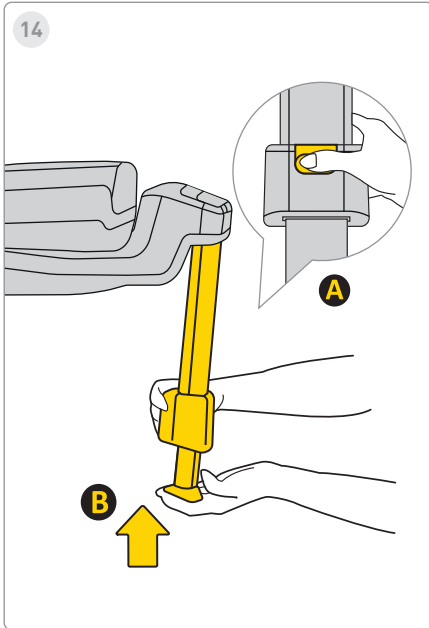

14 Step

To insert the leg, press the button **A** and insert leg **B** to its original position, and then fold it to save space.

15 Step

To uninstall the base from the car's Isofix attachments, first press the lock button **C**, then press the release button **D** and fold the Isofix hooks back to their original position.

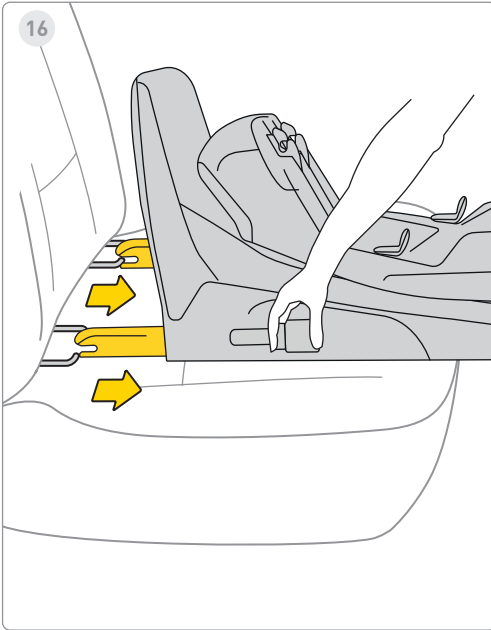

16 Step

Insert Isofix into maximum storage.

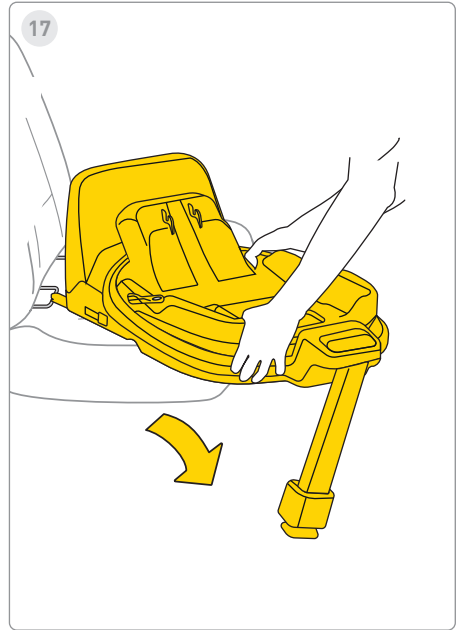

17 Step

Remove the base from the vehicle.

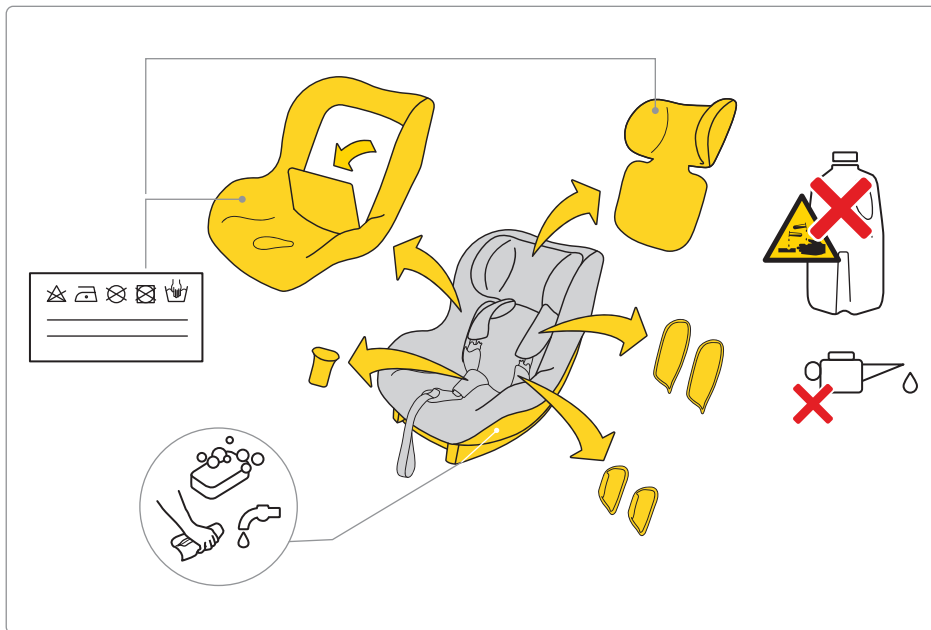

To wash the upholstery, follow the provided washing instructions.

You can easily remove the upholstery from the car seat. Follow the instructions shown in the pictures.

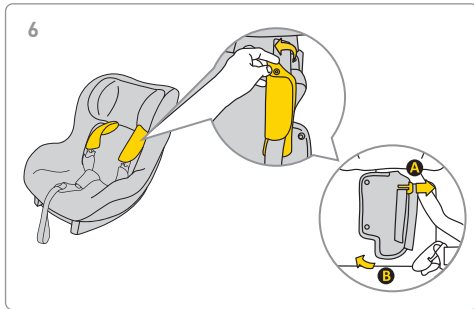
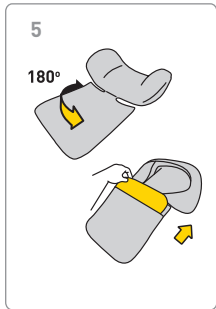
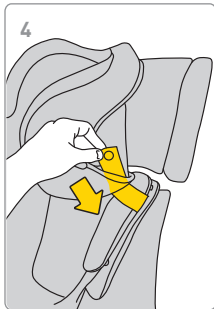
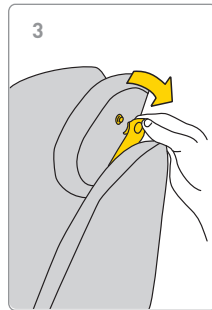
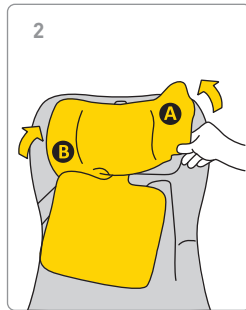
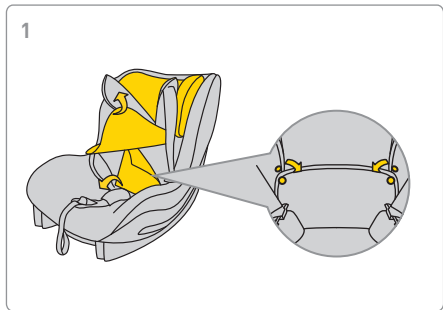



7

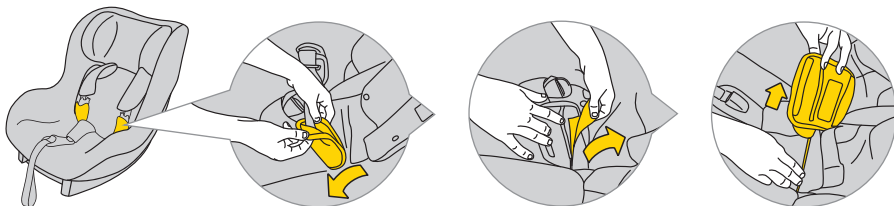

8

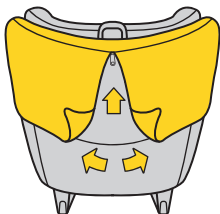

9

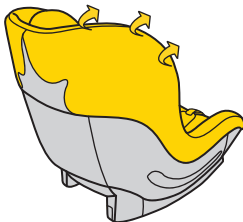

10

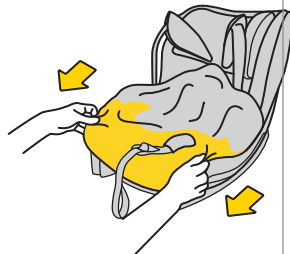

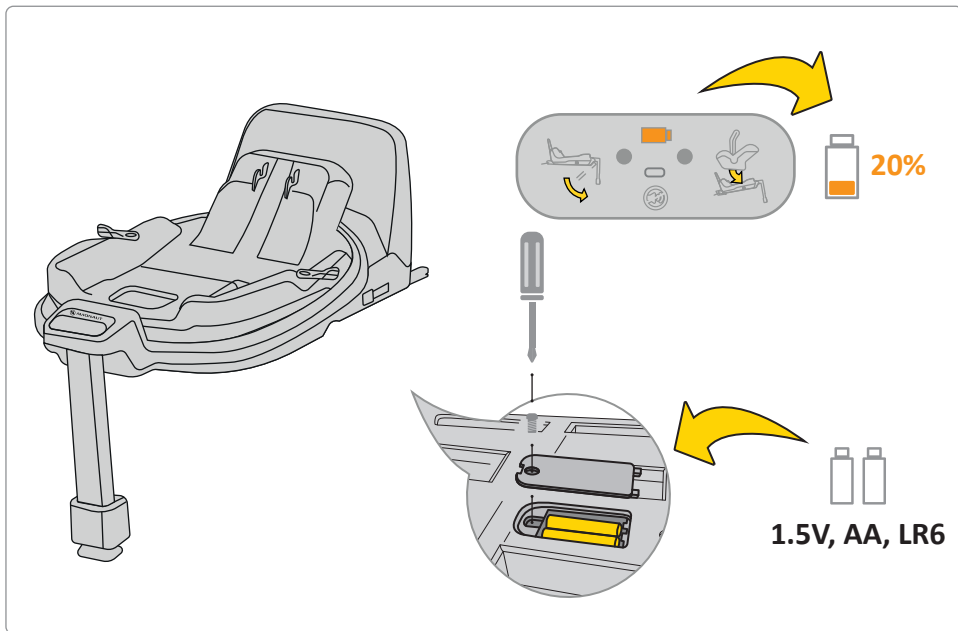

If the battery indicator on the display is orange, it needs to be replaced. To do this, remove the cover at the base and take out the batteries.

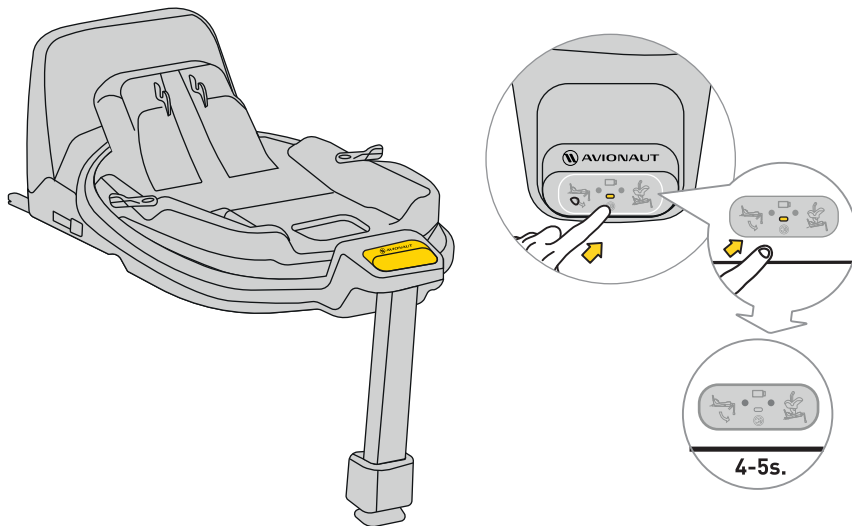

To mute the sound, press the display button for 4-5 seconds. The display will still show the correct/incorrect seatbelt and base attachment, but the sound will be muted.

Safety, Use, and Travel

- Before purchasing, each car seat should be installed in the car to test whether it can be properly fitted and used in that specific model. Ensuring the car seat matches the type of vehicle is one of the most crucial safety criteria. Assistance from the seller during the initial installation also guarantees that the setup will be fully correct.
 - Remember, parents are always responsible for the child's safety while driving.
 - Never leave a child unattended in the car seat, whether inside or outside the vehicle.
 - Never hold a child on your lap while driving.
 - The safest place for your child during travel is the back seat of the car.
 - Before each trip, check that the seat belts are not damaged or twisted.
 - When the car seat is installed, the backrest of the vehicle's rear seat must be locked and should not move.
 - Before every trip, ensure that the AeroFIX car seat is not pinched by the doors or at risk of movement from luggage or the seat back.
 - Make sure all luggage in the car is securely fastened.
 - Do not use the AeroFIX seat without padding, as it is part of the system that ensures the child's safety.
 - During longer journeys, take short breaks. Your child also needs to move
 - Always cover the car seat when leaving the car parked in a sunny spot. Upholstery and metal or plastic parts may overheat and burn the child.
 - Always secure the child in the car seat with harness straps, even when using the seat outside the vehicle. Ensure that the harness straps are properly fastened for the child to be correctly positioned in the seat.
 - We advise against purchasing used car seats for children – you can never be sure of their history. However, if you decide to buy a used seat, choose one whose usage history you know.
 - Do not use the AeroFIX seat for more than 10 years.
 - Replace your seat if it has been involved in an accident.
 - Do not make any modifications to the seat. They may result in partial or complete loss of product safety.
 - The manufacturer acknowledges that the seat may leave indentations in the upholstery of the vehicle. This is unavoidable due to the requirement for a tight fit of the seat. The manufacturer is not responsible for any damage that may occur as a result.
 - Ensure that the straps are properly fastened so that
-

the child is correctly positioned in the seat.

- The harness straps holding the child must not be used without covers.
- Make sure you can fit a maximum of one finger between the harness and the child (1cm). If this distance is greater, tighten the harness.
- The AeroFIX insert is composed of several elements. They should be adjusted so that the height of the harness straps positions them parallel to the child's shoulders. **REMEMBER:** Every child has a different body structure – regularly check the position of the straps in relation to the shoulders. This is essential for the child's safety in the seat.
- Check that the headrest is set at the correct height.
- Use the AeroFIX seat when your child is between 61cm and 105cm tall and weighs a maximum of 18.5kg. If the AeroFIX seat was purchased with an insert, use it when your child is between 0cm and 105cm and weighs a maximum of 18.5kg.
- The AeroFIX seat is not intended for home use. Use it only in the car.
- Perform an installation check of the seat. If one of the indicators lights up red, adjust the seat installation and test again. Repeat this process until the green light comes on.

- The AeroFIX seat comes with a buffer that should be placed on the side of the seat in the designated area.
- We recommend regularly checking for damage to components made of expanded polystyrene (EPS) and energy-absorbing materials in the headrest (EPP).

Maintenance and Hygiene

1. The upholstery of the AeroFIX seat can be washed in a washing machine at a temperature of up to 30°C with a spin speed of up to 600 RPM.
2. Other components of the seat can be cleaned with water and soap using a soft sponge.
3. Keep your seat clean. Do not use moisturizers or aggressive cleaning agents.
4. Do not use lubricants, harsh chemicals, or moisturizers on both movable parts and other components of the seat.

Environment

- Plastic packaging parts should be kept out of the reach of children to avoid the risk of choking.
 - Batteries powering the information panel located in the base of the seat should be disposed of properly.
-

- For environmental protection, after the seat is no longer in use, please dispose of it at the appropriate waste management facility, in accordance with local regulations.

Questions

- If you have any questions, call your retailer or authorized distributor. Please prepare the following information:
 - the age, height, and weight of your child,
 - the make and model of the car and the seating position where you are installing the AeroFix 2.0 C seat in the vehicle.

Warranty

- The AeroFIX is covered by a 24-month warranty.
- We hereby assure that the product has been manufactured according to current European safety and quality standards and that at the time of purchase, the product is free from manufacturing and material defects.
- The warranty is valid in the country of purchase and is fulfilled by an authorized distributor.
- The warranty covers any manufacturing defects in materials and workmanship, provided that the

product is used according to the instruction manual, under normal conditions, by the first end user, and within 24 months from the date of purchase. Avionaut assumes responsibility for the repair or replacement of the defective product; however, the warranty holder decides on the method of remedying the defect and addressing the claim.

- The warranty does not cover damages caused by everyday use, such as fabric wear, as well as natural fading of colors and deterioration of material quality resulting from normal aging of the product.
- The warranty also does not apply to damages caused by accidental destruction, failure to adhere to the instruction manual, inappropriate use, damage due to neglect, fire, contact with liquids, or other external causes.
- At the time of a warranty claim, the AeroFIX seat must have all labels or identification numbers and can only be serviced by an authorized person.

Want to file a claim?

- If you notice a defect and want to file a claim, contact the seller from whom you purchased the AeroFIX. When reporting a claim, you must present proof of

purchase, which must have been made within the 24 months preceding the service claim.

- If it becomes necessary to send the product to a service point, return the product to the distributor or seller. At the same time, agree on the shipping method and its costs, as failure to do so may result in the guarantor refusing to cover shipping costs. Damages and/or defects not covered by our warranty or consumer rights, and/or damages and/or defects of the product not covered by our warranty, may be repaired for an agreed fee.
- Replace your seat with a new one if it has been involved in an accident. You will need: a police report of the accident, a photo of the accident showing the seat, or information from the police confirming the occurrence, proof of purchase, confirmation from the insurance company that the seat was not included in the compensation, the warranty card, and to send us the accident seat.

Consumer Rights

- Consumers have rights in accordance with applicable legislation, which may vary by country. This warranty does not affect consumer rights under the appropriate national legislation.

- This warranty has been prepared by Ł.KARWALA registered in Poland.

The company address is:

Ł.KARWALA
Szarlejka,
ul. Łukaszewicza 172
42-130 Wręczyca Wielka, PoLAND

[1] Products purchased with removed or altered labels or identification numbers are considered unauthorized. Due to the inability to verify the authenticity of these products, the warranty does not apply to them.

GUARANTEE CARD

NO	START DATE OF	RANGE OF REPAIR	DATE OF COMPLETION	SIGN

SELLING DATE

SHOP STAMP

ADRESS:

Ł.KARWALA

Szarlejka, ul. Łukaszewicza 172

42-130 Wręczyca Wielka

POLAND

Telefon: +48 34 317 66 10

Fax: +48 34 317 66 95

E-mail: avionaut@avionaut.com

www.avionaut.com