



Read



Scan

<https://manuals.avionaut.com/product/292-1>

Stardust

61-125cm / max. 21kg, 105-150cm



User's manual for the Avionaut Stardust child safety seat

Important!

Do not read this manual hastily. Read it carefully, save it for the future and keep it always at hand. If in doubt please contact us. Please travel safely and treat each car ride seriously. Even when the destination is only a few blocks away.

We recommend that the instructions shall be kept with the car seat during its life period.



Warning:

Do not modify the Stardust child safety seat in any way, as it may affect the child's safety during its use.



Warning:

Never place the Stardust child safety seat on an elevated surface, e.g. on a table or chair.



Warning:

Do not use in rearward facing configuration in seating positions where there is an active frontal airbag installed.



Warning:

The Stardust child safety seat should only be installed in the car facing backwards to the driving direction.



Warning:

It is totally forbidden the use of the child safety seat in forward facing configuration before of 15 months of the baby.



Warning:

Follow closely the installation instructions provided by the child restraint manufacturer

**Warning:**

For more information, please refer to the vehicle manufacturer's handbook.

**Warning:**

If the vehicle has an airbag, move the seat with the forward-facing car seat as far back as possible.

**Warning:**

You can turn the child to face forward when they reach 76 cm in height.

**Warning:**

Avionaut Stardust car seat can be installed in the vehicle in both directions.

**Warning:**

It is totally forbidden any alterations or additions to the device without the approval of the Type Approval Authority.



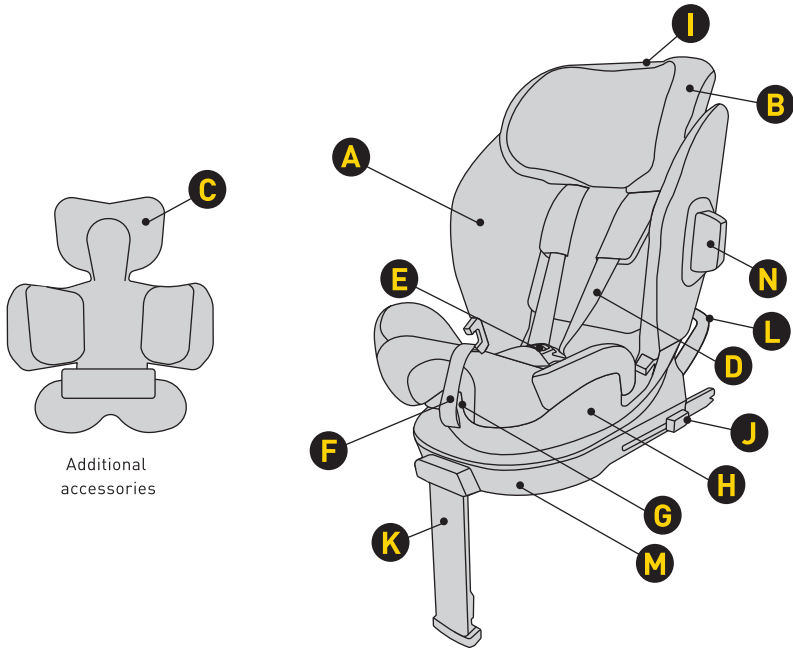

- A Seat cover
- B Headrest
- C Insert
- D Straps of the harness
- E Belt buckle
- F Strap length adjustment belt
- G Rotation and lever adjusting the seat inclination angle

- H Shell
- I Headrest height adjustment
- J Button to release Isofix connector
- K Adjustable footrest
- L Anti-rotation frame
- M Base
- N Bumper

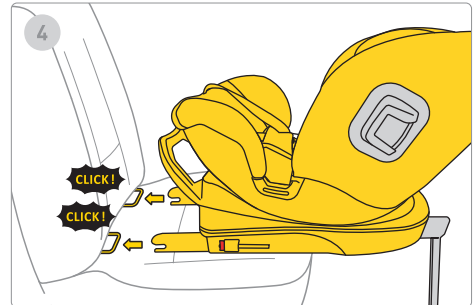
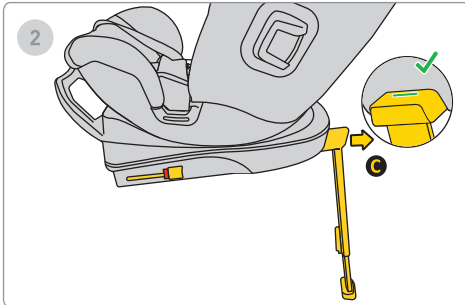
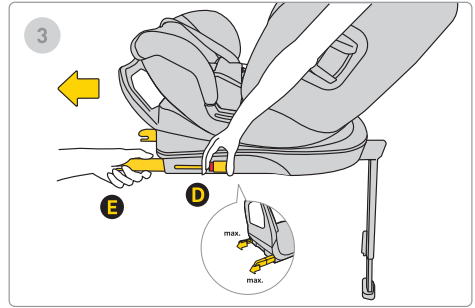
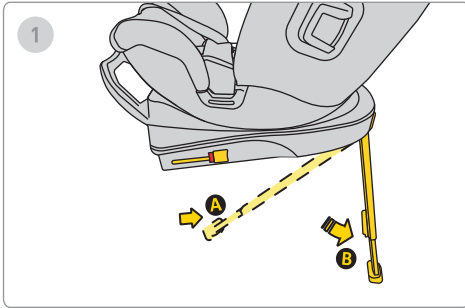

1. Extend the stabilizing leg from position B to position C
2. Move the leg A to the front until you see a green check mark confirming that support leg is extended correctly.
3. Press the Isofix release button D and pull. It out to its maximum position E.
4. Align the base with the Isofix anchors in the vehicle's seat and push the Isofix arms until you hear a "click". The Isofix change from red to green, indicating a correct Isofix.

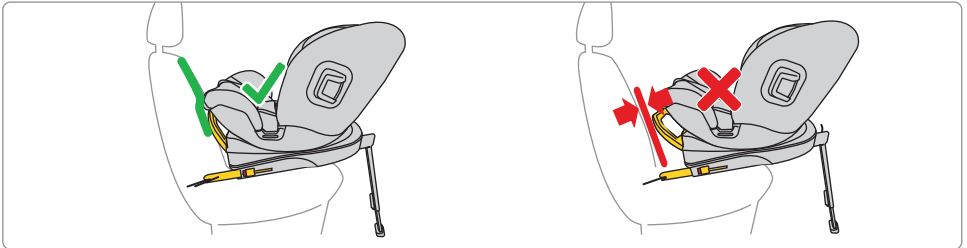
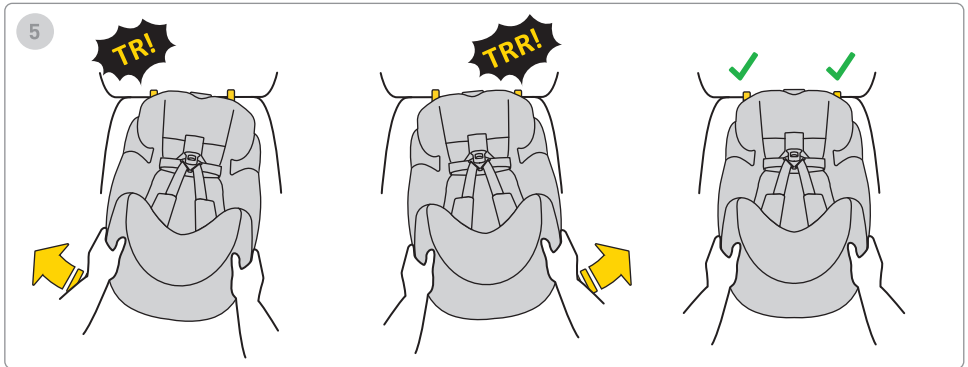

5. Push the base towards the backrest of the vehicle's seat.

Remember, the base should be pushed as close as possible to the backrest.

To adjust the frame, set it in the correct position – as close to the seat as possible.

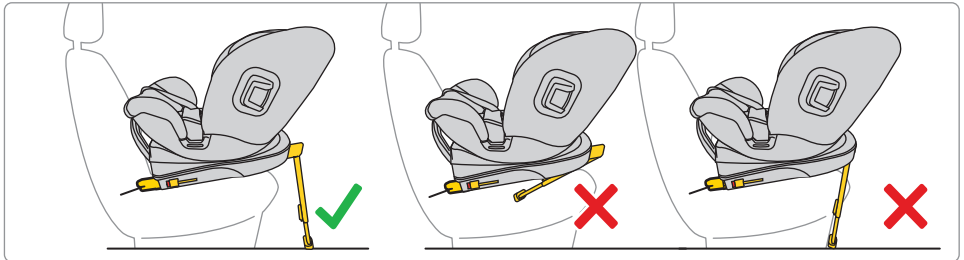
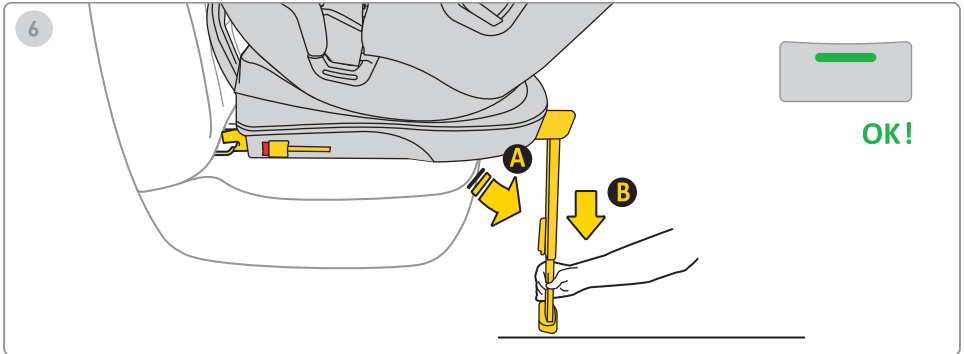

6. Press the foot extension button and extend the leg until the foot is firmly placed on the vehicle's floor.

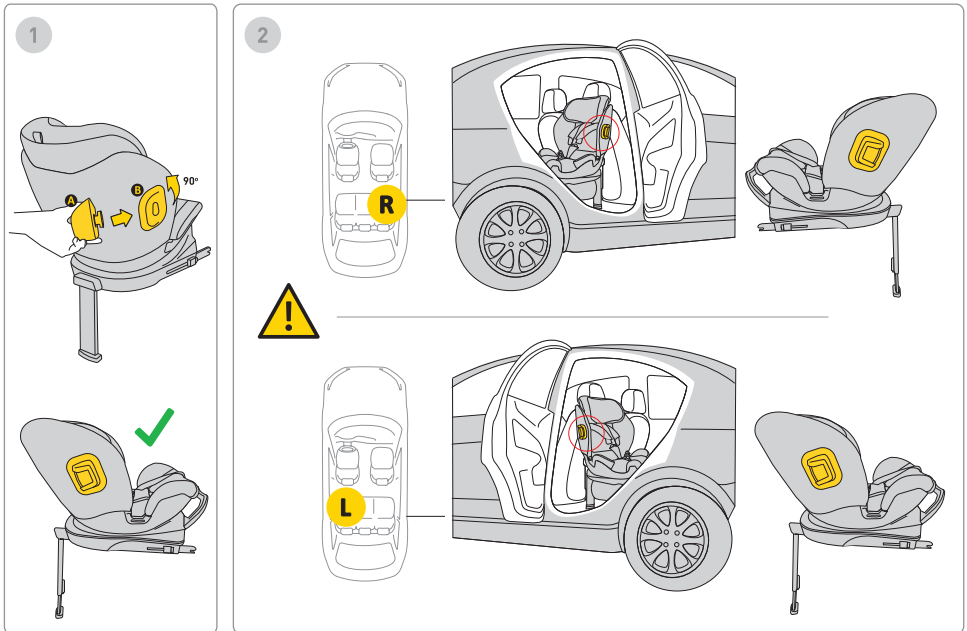

1. Insert the bumper into the mounting and turn. The car seat has a bumper mounting on both sides.
2. Always mount the bumper on the car seat towards the vehicle's door side.

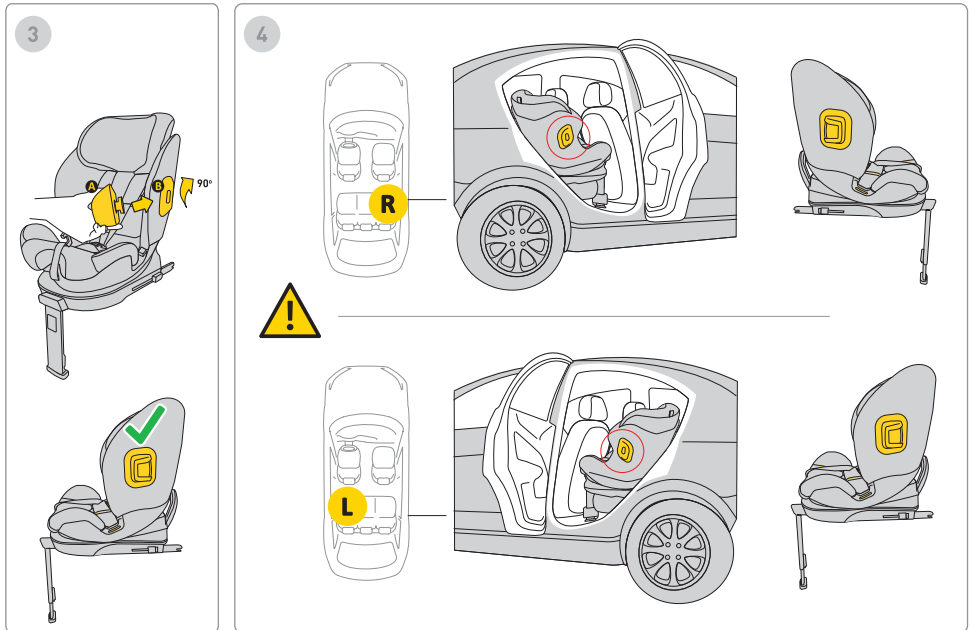

3. Insert the bumper into the mounting and turn. The car seat has a bumper mounting on both sides.

4. Always mount the bumper on the car seat towards the vehicle's door side.

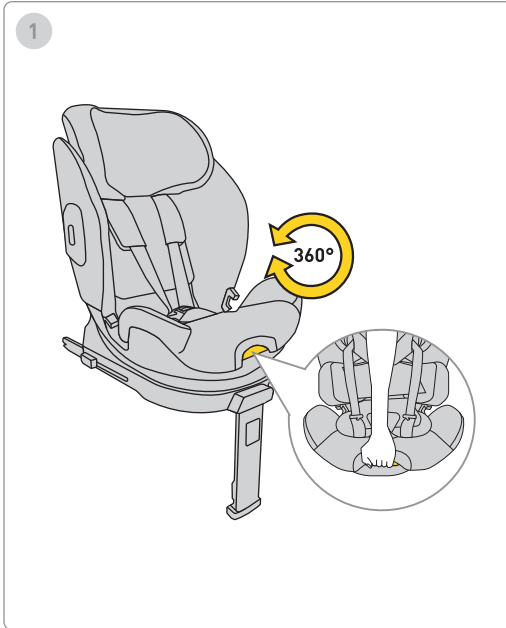

1. To rotate the car seat, pull the lever and turn the seat with one hand in the desired direction.

Remember: Only use the car seat with the back facing the direction of travel.

1



61-125 cm
max. 21 kg

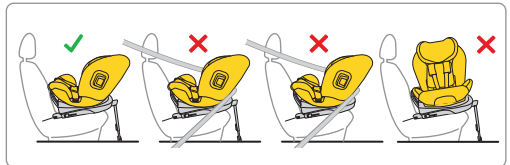

1. After installing the rear-facing car seat in the car, adjust the reclined/upright position to the desired one.

Remember: Only use the car seat with the back facing the direction of travel.

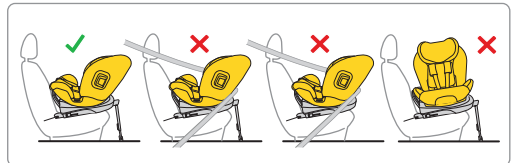

1. After installing the rear-facing car seat in the car, adjust the reclined/upright position to the desired one.

Remember: Only use the car seat with the back facing the direction of travel.

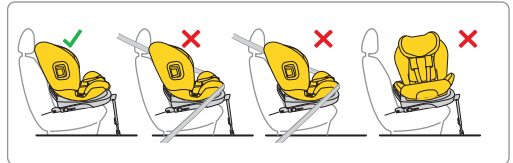
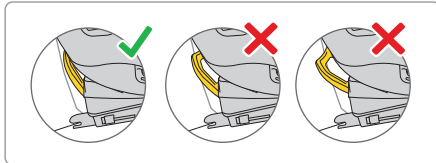
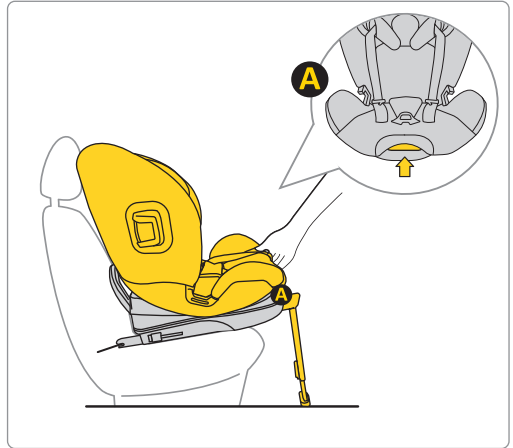

1. After installing the front-facing car seat in the car, adjust the reclined/upright position to the desired one.

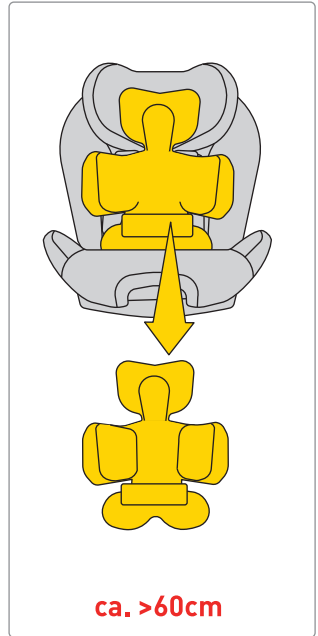

Move the straps to the sides of the car seat. Place the child in the car seat. Make sure that your child sits properly in the car seat with their back completely against the car seat, and no part of the straps is under the child's back.

If your child measures between 40 and 60cm, use the full cushion insert

WARNING! The indicated height measurements regarding the child in relation to the insert arrangement are mere SUGGESTIONS. Each child is different and grows at a different rate, so the ABSOLUTE priority in adjusting the insert is the level of the straps in relation to the child's shoulders.

REMEMBER – THE STRAPS SHOULD COME OUT AT OR JUST BELOW SHOULDER LEVEL.

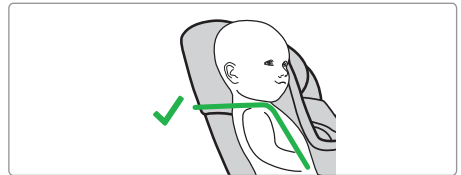
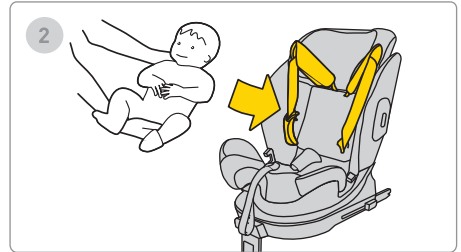
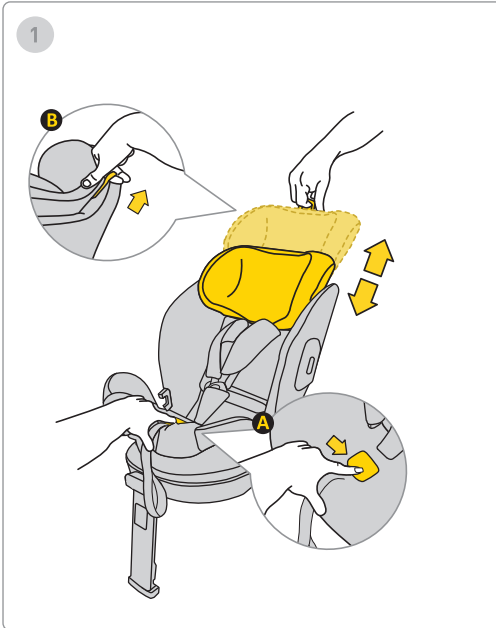

1. Place your baby in the car seat.

2. Adjust the height of the headrest so that the seat belts are level with your shoulders.

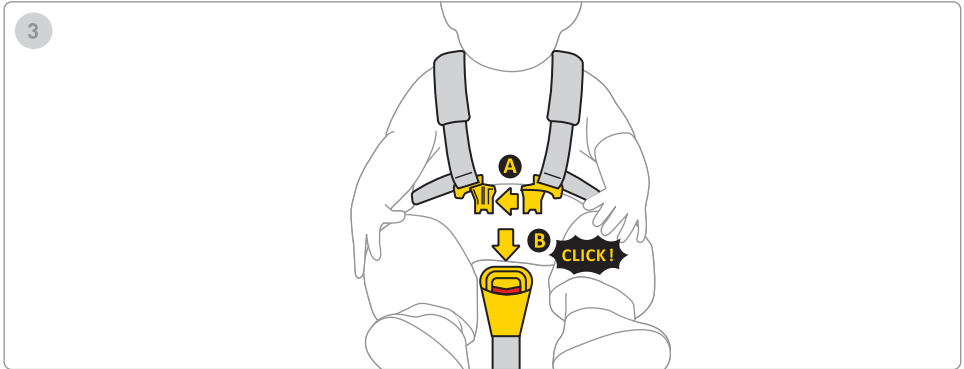

1. Connect both parts of clip A, then insert the plastic clips into the slot of clip B. A click indicates that the clip is properly secured.

2. Pull the strap in the middle of the seat forward until the child is secured.

3. The distance between the strap and the child's body should be a maximum of 1 cm. To ensure the straps are properly tightened, perform the "pinch test" – if you can grab and pinch the strap, it should be tightened more.

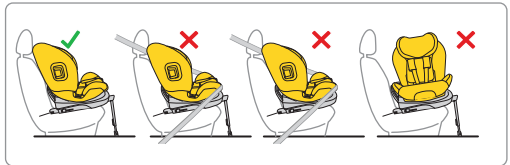
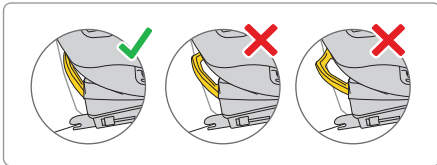
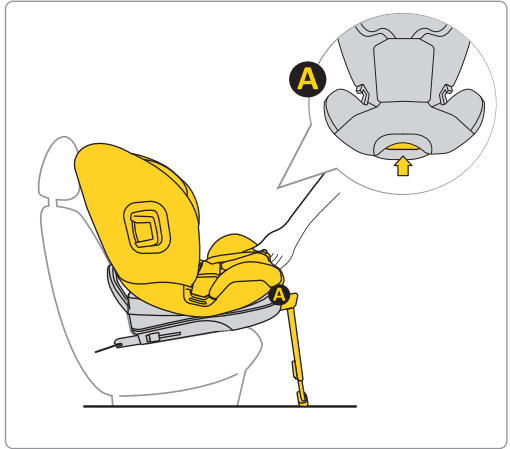

1. After installing the front-facing car seat in the car, adjust to the most upright position.

Remember: Only use the car seat with the back facing the direction of travel.

Remember: Use a car seat for the child from 105 to 150 cm in the upright position.

105-150 cm



105-150 cm



Remember: Use a car seat for the child from 105 to 150 cm only forward facing.

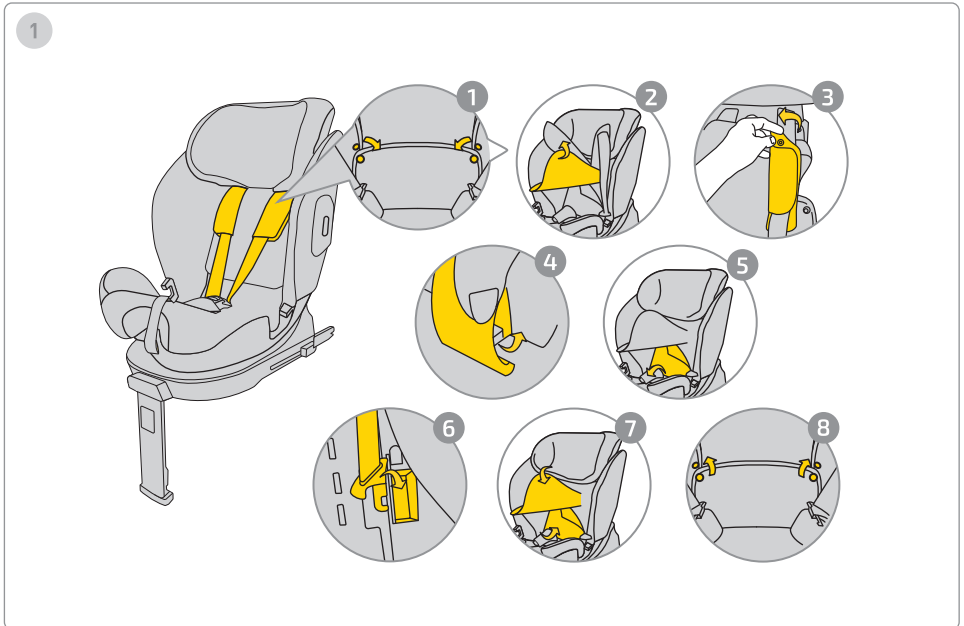

To hide the belts, follow the instructions below:

1. Unfasten the snaps from the cover.
2. Lift the headrest element to expose the belt protector attachment.
3. Remove the snaps from the belt protectors.
4. Remove the belt protectors from the car seat shell.
5. Move the cover element on the lower back to expose the inner part of the car seat.
6. Hide the belt buckle in the designated place, and place the belts along the back so that they do not cause bulges under the cover.
7. Replace the cover.
8. Fasten the snaps in the cover.

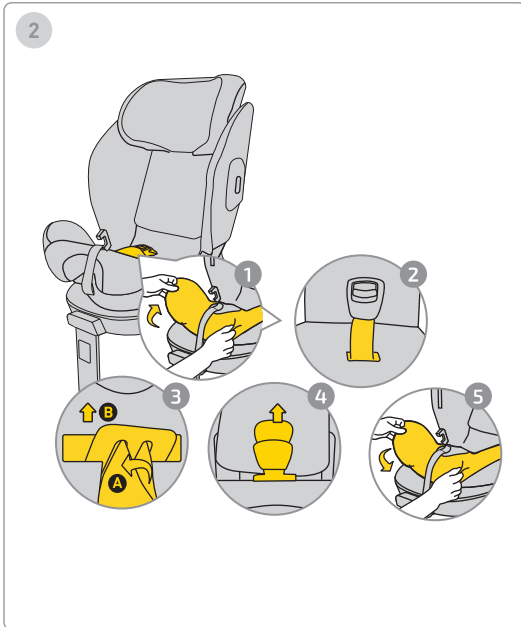

To remove buckle follow the instructions below:

1. Remove the lower part of the cover to expose the place where the buckle is attached
2. Pull the buckle and the strap out of the cover.
3. To remove the buckle, turn the metal element hidden in the shell and slide it out through the hole.
4. Pull the buckle protector and slide it out of the cover.
5. Put the cover back on the lower part of the car seat

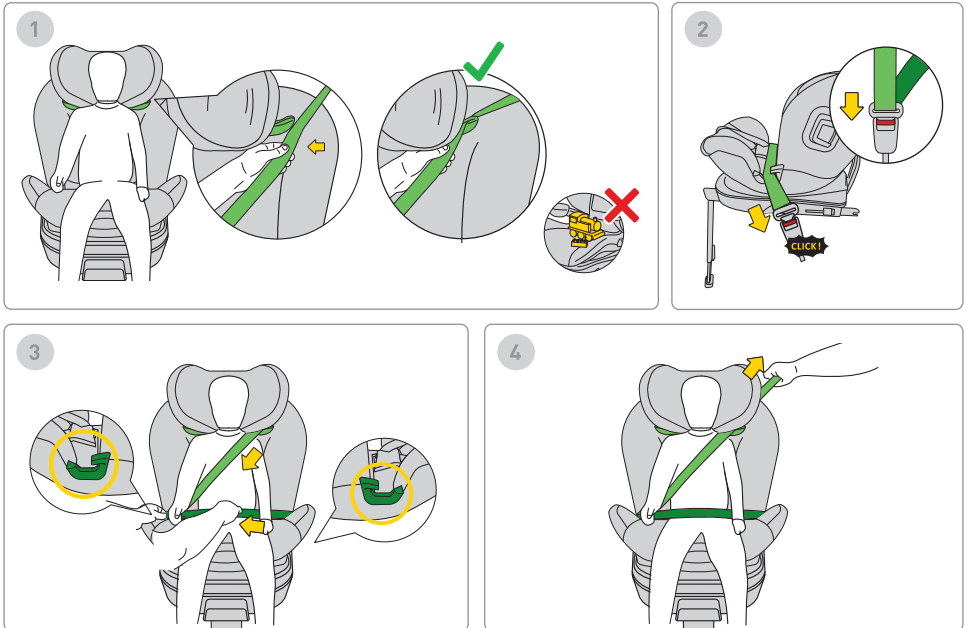

1. To install the vehicle seat belt, thread the seat belt (marked in light green) through the upper belt guide. Remember: Do not leave toys in the car seat
2. Fasten the seat belt buckle until you hear a click.
3. Place the lower part of the vehicle seat belt (lap belts) in the lower belt guide in the green designated places.
4. Pull the seat belt tight to hold your child securely in the car seat.

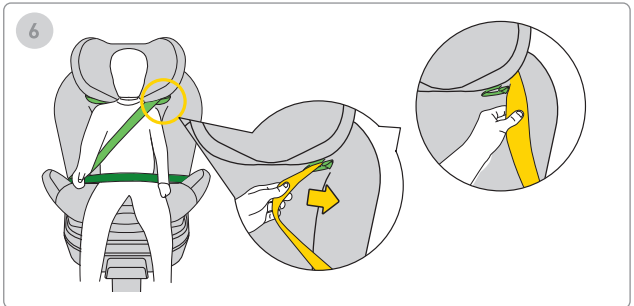
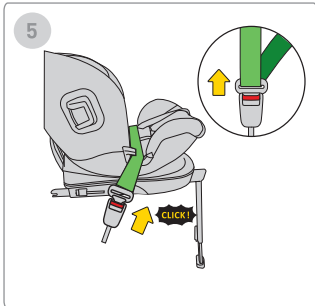
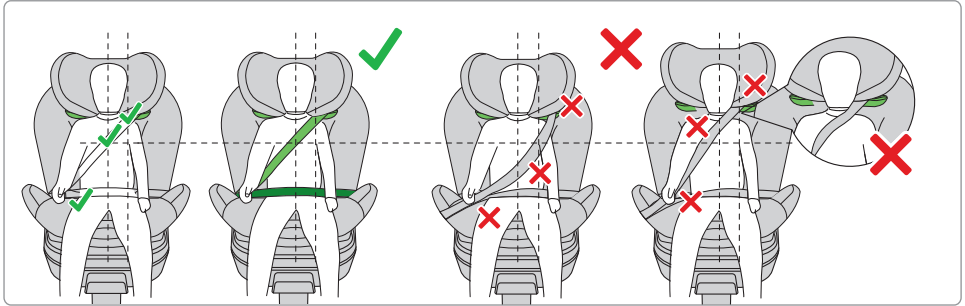

REMEMBER: MAKE SURE THAT THE BELT RUNS IN THE CORRECT POSITION AFTER INSTALLATION. IT SHOULD FOLLOW THE DESIGNATED INSTRUCTIONS SHOWN IN THE MANUAL.

5. To unfasten the belts, remove the belt from the buckle in the car.
6. Pull the belt out of the upper belt guide.

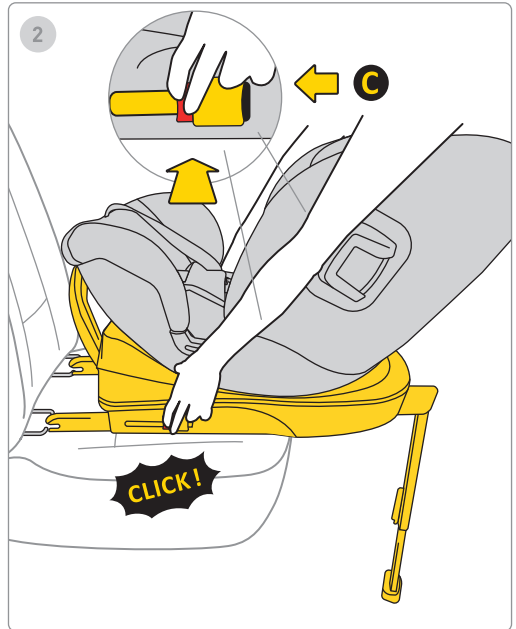
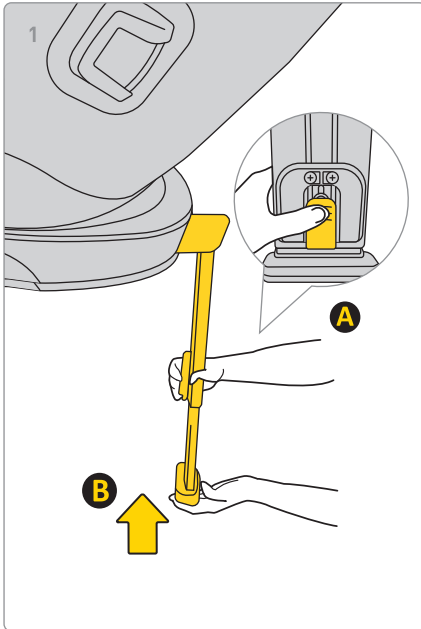

1. To shorten the leg, press button A and push leg B into its original position, press the button A and insert leg B into its original position, and then fold it to save space.

2. To uninstall the base from the car's Isofix attachments, first press the lock button C, then press the release button and fold the Isofix hooks back to their original position.

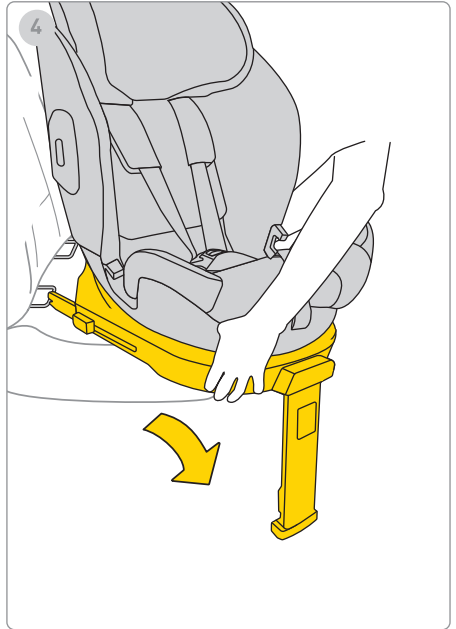
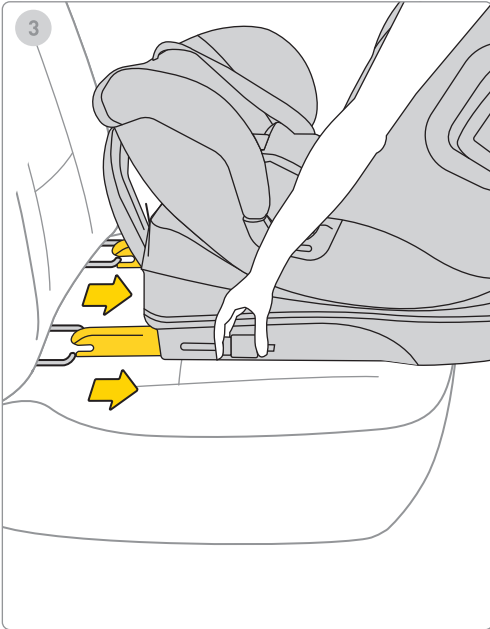

- 3. Insert Isofix into maximum storage
- 4. Remove the car seat from the vehicle.

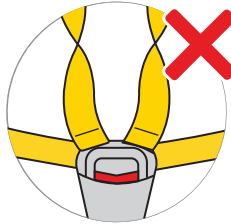
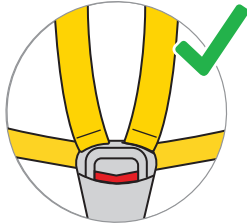
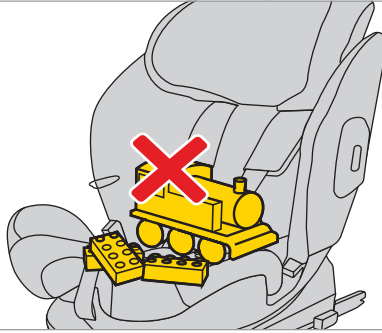

Loosen the car seat belts to make room for the child in the car seat. Press button and pull belts, to increase their length.

Remember! No other objects should be in the car seat, and the safety belts should always be straight and properly fastened!

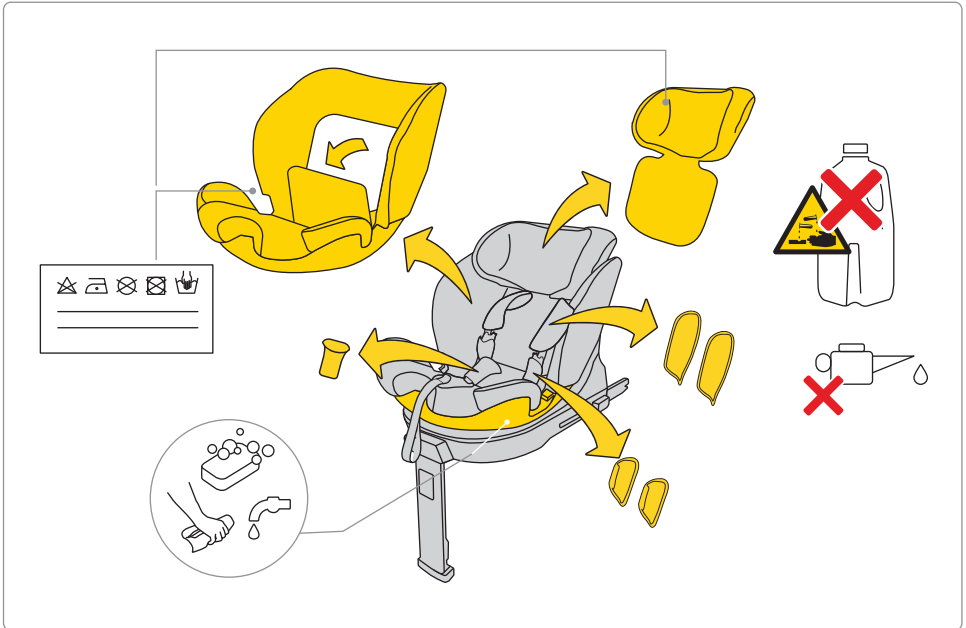

To wash the upholstery, follow the provided washing instructions.

You can easily remove the upholstery from the car seat. Follow the instructions shown in the pictures.

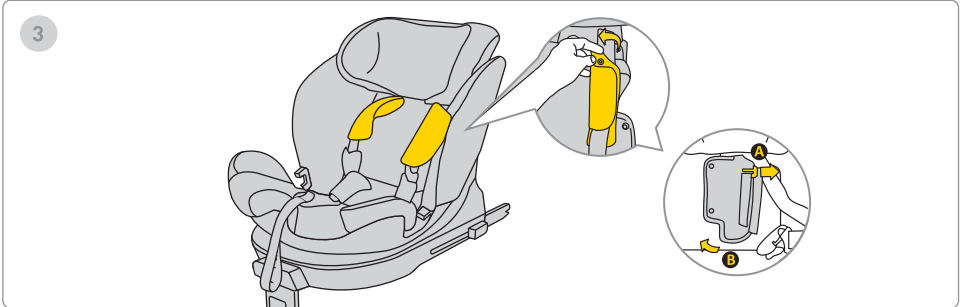
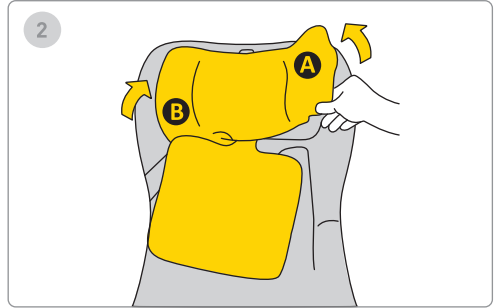
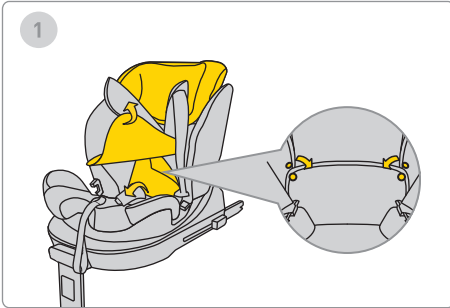

To wash the upholstery, follow the provided washing instructions.
You can easily remove the upholstery from the car seat. Follow the instructions shown in the pictures.

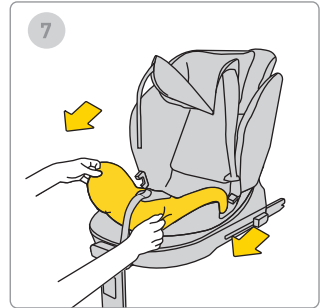
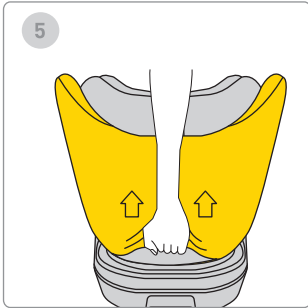
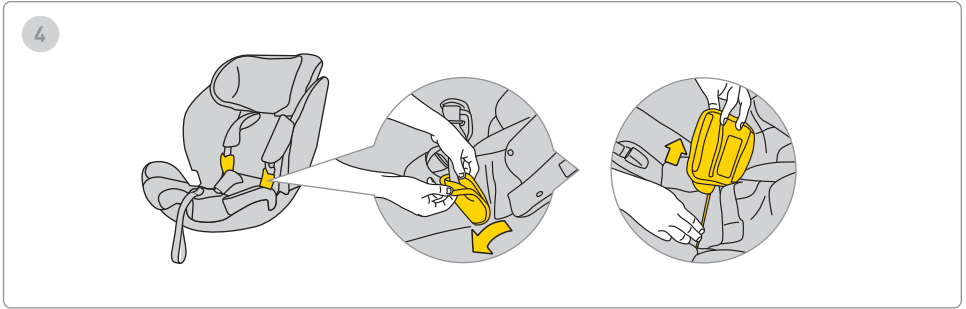

To wash the upholstery, follow the provided washing instructions.
You can easily remove the upholstery from the car seat. Follow the instructions shown in the pictures.

Safety, use and travel

- Before purchasing, each car seat should be installed in the car to test whether it can be properly fitted and used in that specific model. Ensuring the car seat matches the type of vehicle is one of the most crucial safety criteria. Assistance from the seller during the initial installation also guarantees that the setup will be fully correct.
 - Remember, parents are always responsible for the child's safety while driving.
 - Never leave a child unattended in the car seat, whether inside or outside the vehicle.
 - Never hold a child on your lap while driving.
 - The safest place for your child during travel is the back seat of the car.
 - Before each trip, check that the seat belts are not damaged or twisted.
 - When the car seat is installed, the backrest of the vehicle's rear seat must be locked and should not move.
 - Before every trip, ensure that the Stardust car seat is not pinched by the doors or at risk of movement from luggage or the seat back.
 - Make sure all luggage in the car is securely fastened.
 - Do not use the Stardust seat without padding, as it is part of the system that ensures the child's safety.
 - During longer journeys, take short breaks. Your child also needs to move.
 - Always cover the car seat when leaving the car parked in a sunny spot. Upholstery and metal or plastic parts may overheat and burn the child.
 - Always secure the child in the car seat with harness straps, even when using the seat outside the vehicle. Ensure that the harness straps are properly fastened for the child to be correctly positioned in the seat.
 - We advise against purchasing used car seats for children – you can never be sure of their history. However, if you decide to buy a used seat, choose one whose usage history you know.
 - Do not use the Stardust seat for more than 12 years.
 - Replace your seat if it has been involved in an accident.
 - Do not make any modifications to the seat. They may result in partial or complete loss of product safety.
 - The manufacturer acknowledges that the seat may leave indentations in the upholstery of the vehicle. This is unavoidable due to the requirement for a tight fit of the seat. The manufacturer is not responsible for any damage that may occur as a result.
-

- Ensure that the straps are properly fastened so that the child is correctly positioned in the seat.
 - The harness straps holding the child must not be used without covers.
 - Make sure you can fit a maximum of one finger between the harness and the child (1 cm). If this distance is greater, tighten the harness.
 - The Stardust insert is composed of several elements. They should be adjusted so that the height of the harness straps positions them parallel to the child's shoulders. **REMEMBER:** Every child has a different body structure – regularly check the position of the straps in relation to the shoulders. This is essential for the child's safety in the seat.
 - Check that the headrest is set at the correct height.
 - Use the Stardust seat when your child is between 61 cm and 125 cm tall and weighs a maximum of 21 kg. If the stardust seat was purchased with an insert you may use it from 40 cm up to 125 cm and maximum weight of 21kg
 - Use the Avionaut Stardust safety seat solely when your child's height is between 105–150 cm.
 - If your child is higher than 150 cm, change the safety seat to a model suitable for the height range or use a standard car seat.
- If you use the seat from 105 cm up to 150 cm the seat can be installed in two way: with isofix system and three-point car seat belt, or without the use of the ISOFIX system, only with the three-point seat belts.
 - The Stardust seat is not intended for home use. Use it only in the car.
 - Perform an installation check of the seat. If one of the indicators lights up red, adjust the seat installation and test again. Repeat this process until the green light comes on.
 - The Stardust seat comes with a buffer that should be placed on the side of the seat in the designated area.
 - We recommend regularly checking for damage to components made of expanded polystyrene (EPS) and energy-absorbing materials in the headrest (EPP).

Maintenance and hygiene

1. The upholstery of the Stardust seat can be washed in a washing machine at a temperature of up to 30°C with a spin speed of up to 600 RPM.
 2. Other components of the seat can be cleaned with water and soap using a soft sponge.
 3. Keep your seat clean. Do not use moisturizers or aggressive cleaning agents.
-

4. Do not use lubricants, harsh chemicals, or moisturizers on both movable parts and other components of the seat.

Environment

- Plastic packaging parts should be kept out of the reach of children to avoid the risk of choking.
- For environmental protection, after the seat is no longer in use, please dispose of it at the appropriate waste management facility, in accordance with local regulations.

Questions

- If you have any questions, call your retailer or authorized distributor. Please prepare the following information:
 - the age, height, and weight of your child,
 - the make and model of the car and the seating position where you are installing the Aerofix seat in the vehicle.

Warranty

- The Stardust is covered by a 24-month warranty.
- We hereby assure that the product has been manufactured according to current European

safety and quality standards and that at the time of purchase, the product is free from manufacturing and material defects.

- The warranty is valid in the country of purchase and is fulfilled by an authorized distributor.
- The warranty covers any manufacturing defects in materials and workmanship, provided that the product is used according to the instruction manual, under normal conditions, by the first end user, and within 24 months from the date of purchase. Avionaut assumes responsibility for the repair or replacement of the defective product; however, the warranty holder decides on the method of remedying the defect and addressing the claim.
- The warranty does not cover damages caused by everyday use, such as fabric wear, as well as natural fading of colors and deterioration of material quality resulting from normal aging of the product.
- The warranty also does not apply to damages caused by accidental destruction, failure to adhere to the instruction manual, inappropriate use, damage due to neglect, fire, contact with liquids, or other external causes.

- At the time of a warranty claim, the Stardust seat must have all labels or identification numbers and can only be serviced by an authorized person.

Want to file a claim?

- If you notice a defect and want to file a claim, contact the seller from whom you purchased the Stardust.
- When reporting a claim, you must present proof of purchase, which must have been made within the 24 months preceding the service claim.
- If it becomes necessary to send the product to a service point, return the product to the distributor or seller. At the same time, agree on the shipping method and its costs, as failure to do so may result in the guarantor refusing to cover shipping costs. Damages and/or defects not covered by our warranty or consumer rights, and/or damages and/or defects of the product not covered by our warranty, may be repaired for an agreed fee.
- Replace your seat with a new one if it has been involved in an accident. You will need: a police report of the accident, a photo of the accident showing the seat, or information from the police confirming the occurrence, proof of purchase, confirmation from the insurance company that the seat was not included in

the compensation, the warranty card, and to send us the accident seat.

Consumer rights

- Consumers have rights in accordance with applicable legislation, which may vary by country. This warranty does not affect consumer rights under the appropriate national legislation.
- This warranty has been prepared by Ł.KARWALA registered in Poland.

The company address is:

Ł.KARWALA
Szarlejka,
ul. Lukaszewicza 172
42-130 Wreczyca Wielka, Poland

(1) Products purchased with removed or altered labels or identification numbers are considered unauthorized. Due to the inability to verify the authenticity of these products, the warranty does not apply to them.



Ръководство за потребителя на детско столче за автомобил Avionaut Stardust

Важно!

Не четете това ръководство прибързано. Прочетете го внимателно, запазете го за бъдеща употреба и го дръжте винаги под ръка. Ако имате съмнения, свържете се с нас. Пътувайте безопасно и възприемайте всяко пътуване с кола сериозно – дори когато дестинацията е само на няколко преки разстояние.

Препоръчваме инструкциите да се съхраняват с детското столче през целия му период на употреба.



Предупреждение:

Не модифицирайте по никакъв начин детското столче Stardust, тъй като това може да застраши безопасността на детето по време на употреба.



Предупреждение:

Никога не поставяйте детското столче Stardust на повдигната повърхност, например маса или стол.



Предупреждение:

Не използвайте в положение с лице назад на места, където има активна предна въздушна възглавница.



Предупреждение:

Детското столче Stardust трябва да се монтира в автомобила само с гръб към посоката на движение.



Предупреждение:

Използването на столчето в позиция с лице напред е абсолютно забранено преди детето да навърши 15 месеца.



Предупреждение:

Стриктно следвайте инструкциите за монтаж, предоставени от производителя на обезопасителната система.

**Предупреждение:**

За повече информация се обърнете към ръководството на производителя на превозното средство.

**Предупреждение:**

Ако автомобилът е снабден с въздушна възглавница, преместете седалката с обърнато напред детско столче възможно най-назад.

**Предупреждение:**

Можете да обърнете детето с лице напред, когато достигне ръст от 76 см.

**Предупреждение:**

Детското столче Avionaut Stardust може да се монтира в автомобила и в двете посоки.

**Предупреждение:**

Всякакви промени или добавки към устройството без одобрението на Органа за типово одобрение са абсолютно забранени.



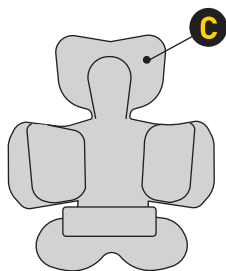

Additional accessories

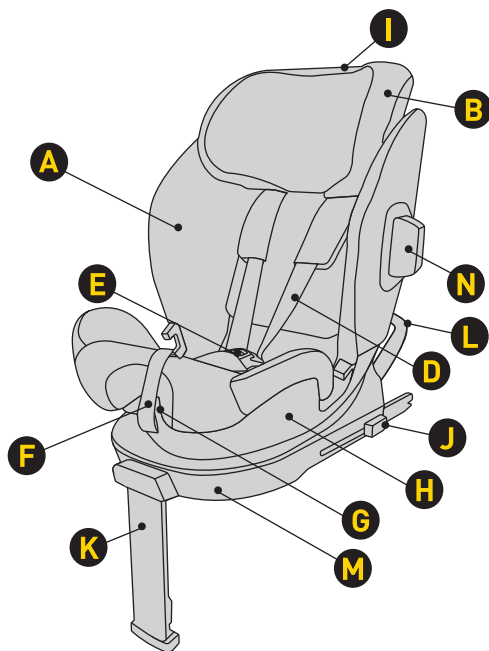

- A Калъф на седалката
- B Подглавник
- C Вложка
- D Колани на предпазния колан
- E Закопчалка на колана
- F Колан за регулиране на дължината на презрамките

- G Лост за въртене и регулиране на наклона на седалката
- H Черупка (корпус)
- I Регулиране на височината на подглавника
- J Бутон за освобождаване на Isofix конектора
- K Регулируема поставка за крака
- L Антивъртяща рамка
- M Основа
- N Предпазен борд (бронировка)

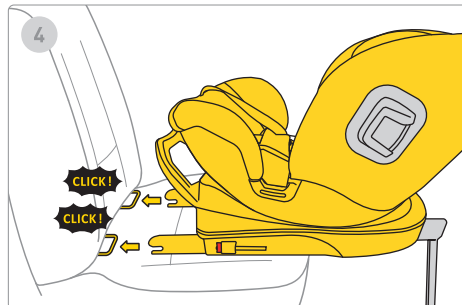
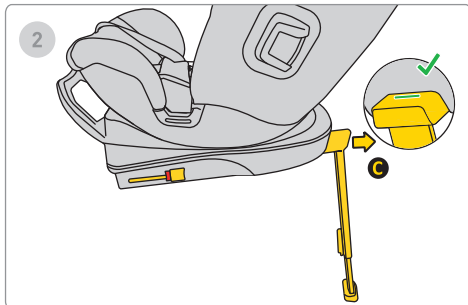
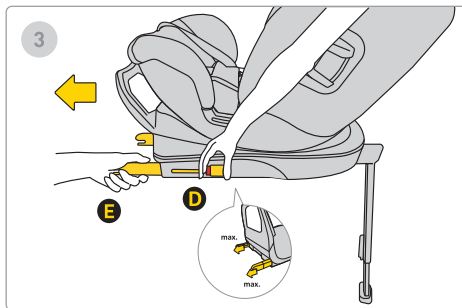
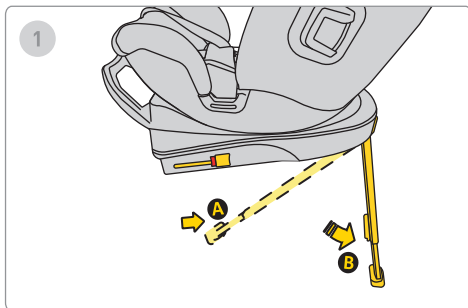

1. Издърпайте стабилизиращия крак от позиция В до позиция С.
2. Преместете крака А напред, докато не видите зелена отметка, потвърждаваща, че опорният крак е правилно разгънат.
3. Натиснете бутона за освобождаване на Isofix D и издърпайте напълно конектора до максимална позиция Е.
4. Подравнете основата с Isofix котвите в седалката на автомобила и натиснете Isofix раменете, докато не чуете „щракване“. Индикаторът на Isofix ще се промени от червен на зелен, което показва правилен монтаж.

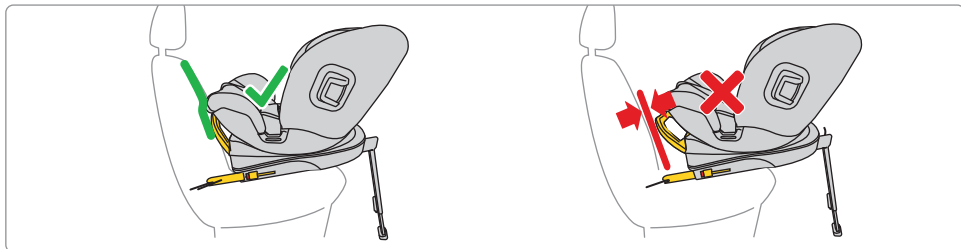
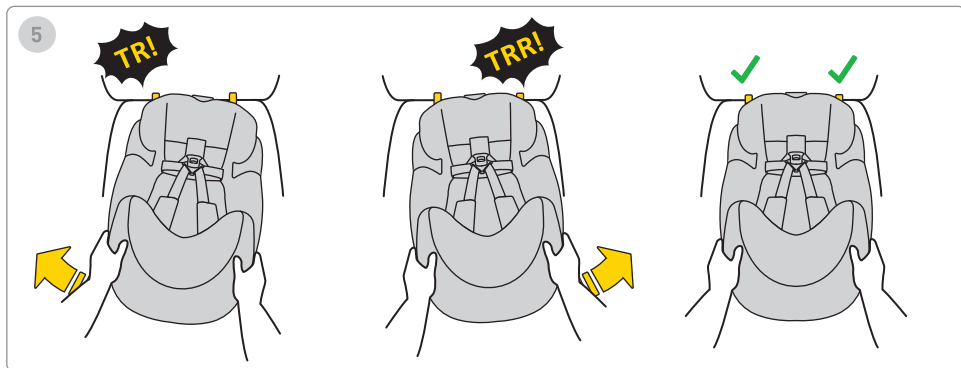

5. Натиснете основата към облегалката на седалката на автомобила.

Не забравяйте, че основата трябва да бъде притисната възможно най-близо до облегалката.

За да регулирате рамката, поставете я в правилната позиция – възможно най-близо до седалката.

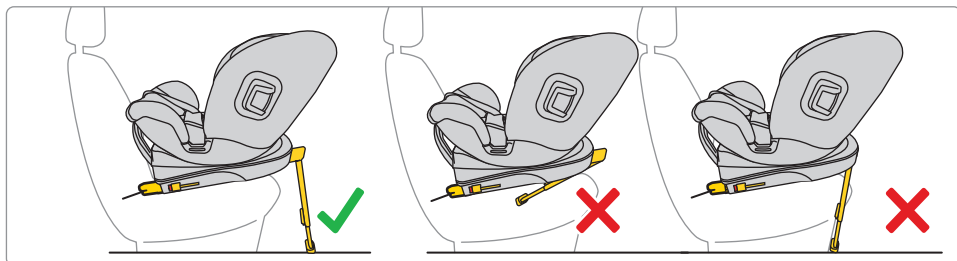
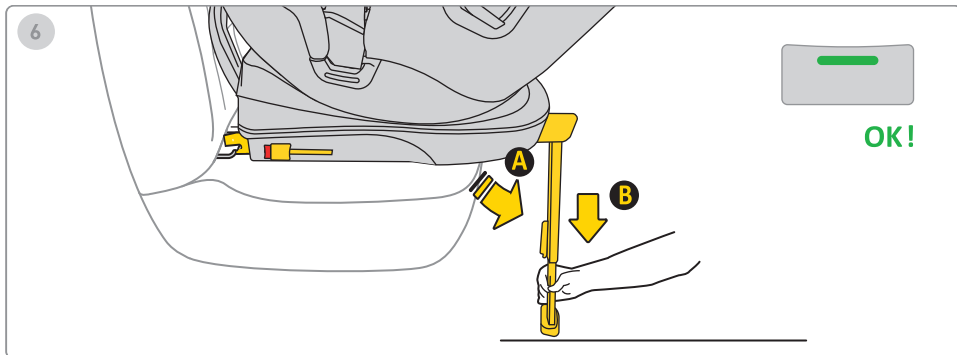

6. Натиснете бутона за удължаване на опората и разгънете крака, докато стъпалото не легне стабилно върху пода на автомобила.

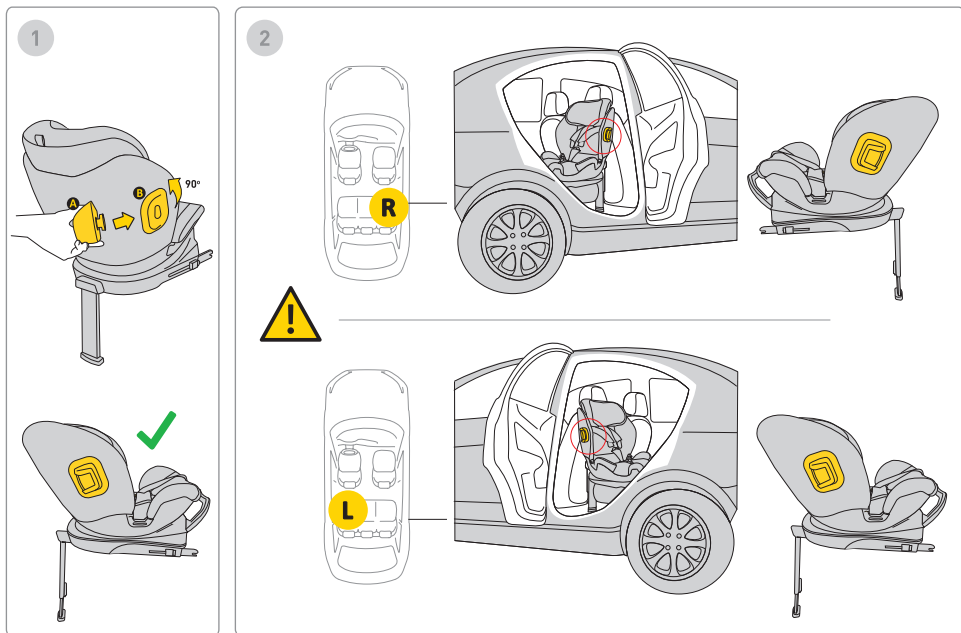

1. Поставете предпазния борд в отвора за монтаж и завъртете. Детското столче има монтажен отвор за борда от двете страни.

2. Винаги монтирайте борда от страната на вратата на автомобила.

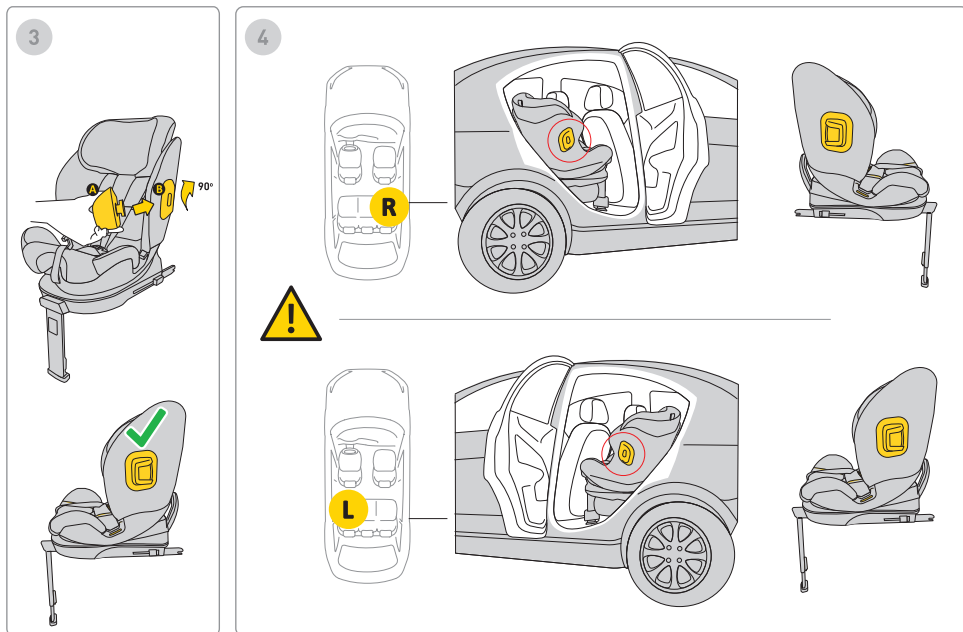

3. Поставете предпазния борд в отвора за монтаж и завъртете. Детското столче има отвори за монтаж на борда от двете страни.

4. Винаги монтирайте борда от страната на детското столче, която е обърната към вратата на автомобила.

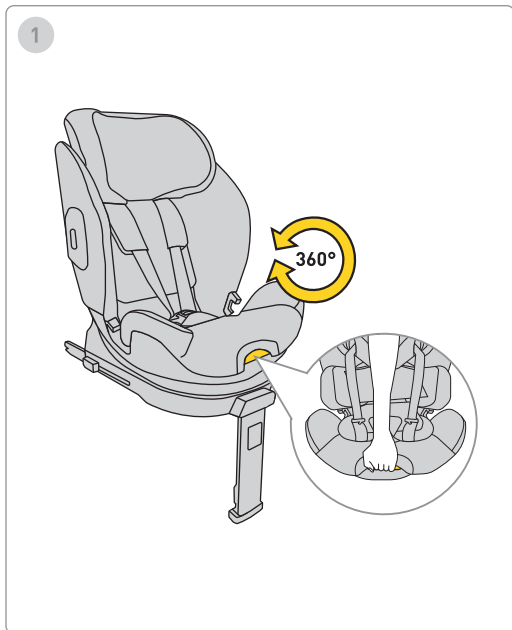

1. За да завъртите детското столче, издърпайте лоста и с една ръка завъртете столчето в желаната посока.

Запомнете: Използвайте детското столче само с гръб към посоката на движение.

1



61-125 cm
max. 21 kg

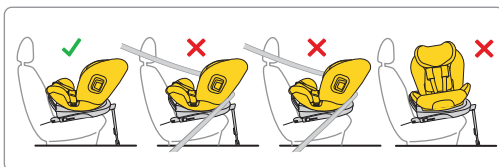
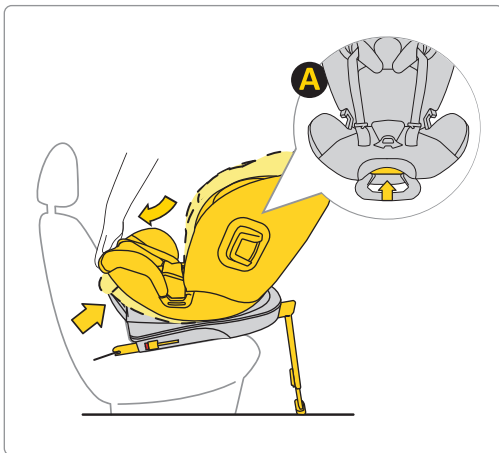

1. След като монтирате детското столче в позиция с гръб към движението, регулирайте наклона в желаната позиция (легнало/изправено).

Запомнете: Използвайте детското столче само с гръб към посоката на движение.

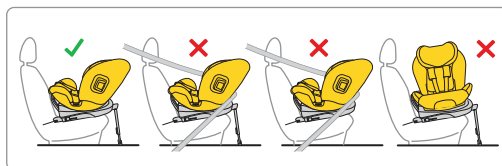

1. След като монтирате детското столче в позиция с гръб към движението, регулирайте наклона в желаната позиция (легнало/изправено).

Запомнете: Използвайте детското столче само с гръб към посоката на движение.

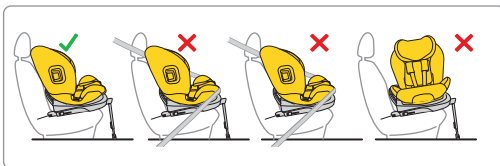
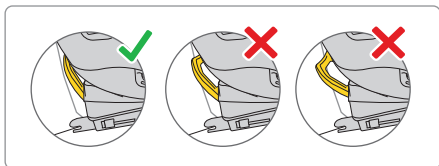
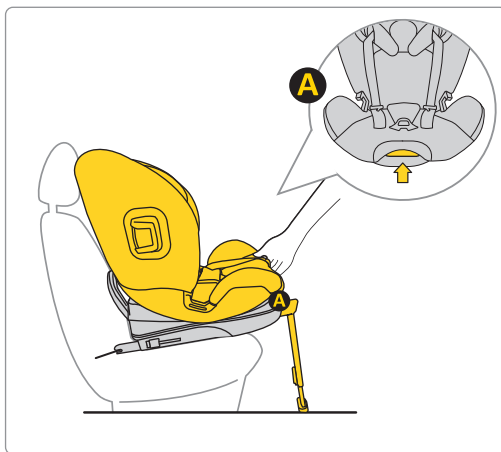

1. След като монтирате детското столче в позиция с лице към движението, регулирайте наклона в желаната позиция (легнало/изправено).



са. 40-60cm

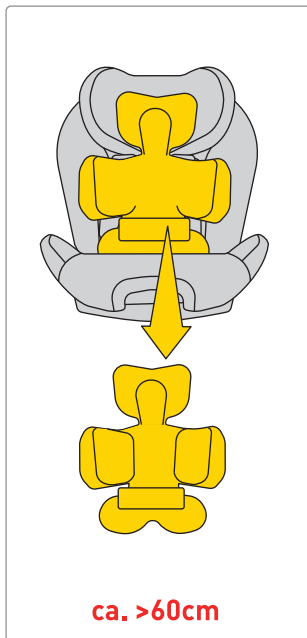

са. >60cm

Преместете коланите встрани от детското столче. Поставете детето в столчето. Уверете се, че детето седи правилно – с гръб, плътно облегат на столчето, и че никоя част от коланите не минава под гърба на детето.

Ако детето ви е с ръст между 40 и 60 см, използвайте пълната вложка за възглавница A + B.

Стъпка

ПРЕДУПРЕЖДЕНИЕ! Посочените ръстови стойности относно детето и използването на вложката са само ПРЕПОРЪКИ. Всяко дете е различно и расте с различно темпо, така че АБСОЛЮТЕН приоритет при регулиране на вложката е нивото на коланите спрямо раменете на детето. **ЗАПОМНЕТЕ – КОЛАНИТЕ ТРЯБВА ДА ИЗЛИЗАТ НА ИЛИ МАЛКО ПОД НИВОТО НА РАМЕНЕТЕ.**

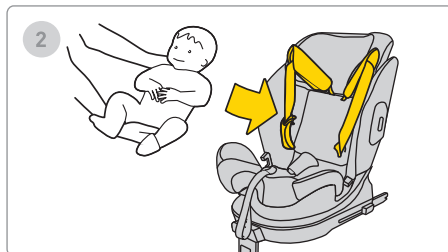
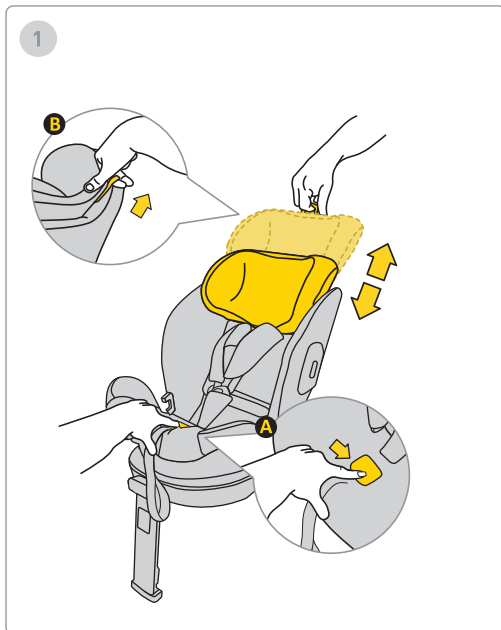

1. Поставете бебето в детското столче.

2. Регулирайте височината на подглавника така, че предпазните колани да са на нивото на раменете на детето.

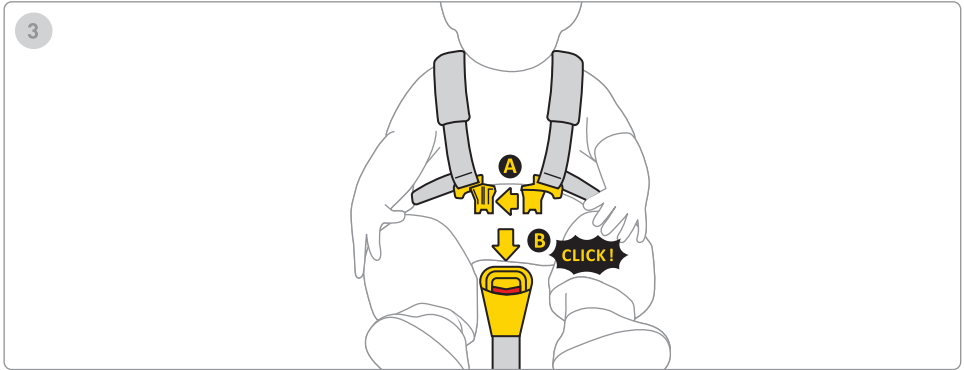

1. Свържете щипките A на коланите една с друга, след това вкарайте пластмасовите щипки в отвора на щипка B. Щракване показва, че закопчалката е правилно заключена.
2. Издърпайте средния колан на столчето напред, докато детето бъде стабилно обезопасено.
3. Разстоянието между колана и тялото на детето трябва да бъде максимум 1 cm. За да проверите дали коланите са достатъчно стегнати, направете теста с прищипване – ако можете да хванете и прищипете колана с пръсти, той трябва да се затегне още.

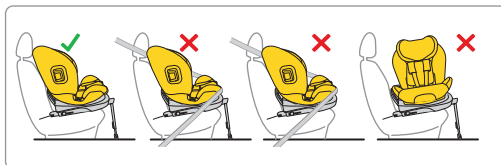
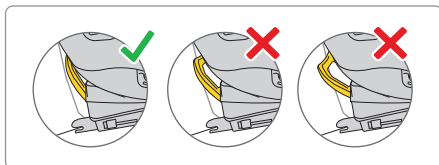
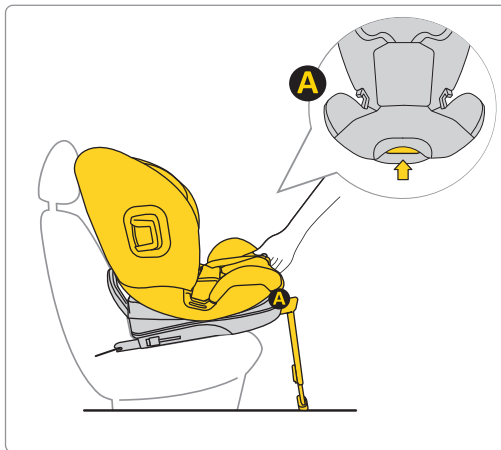

1. След като монтирате столчето за кола, обърнато напред, в колата, го регулирайте в най-изправено положение.

Запомнете: Използвайте детското столче само с гръб към посоката на движение.

Запомнете: Използвайте детското столче от 105 до 150 cm само в изправено положение.

105-150 cm



105-150 cm



Запомнете: Използвайте детското столче за деца с ръст от 105 до 150 cm само в позиция с лице към посоката на движение.

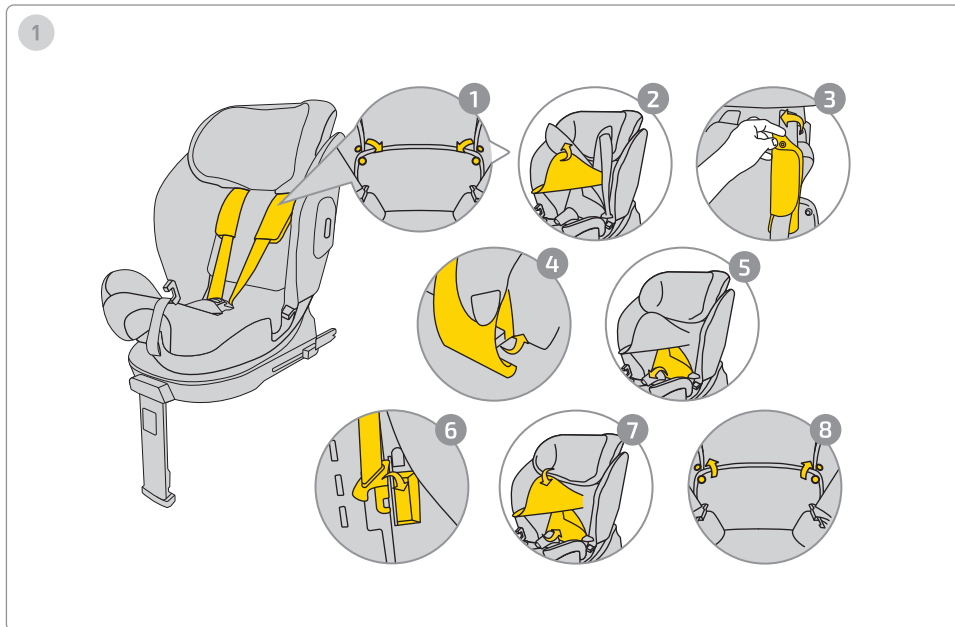

За да приберете коланите, следвайте следните стъпки:

1. Откопчайте копчетата от калъфа.
2. Повдигнете елемента на подглавника, за да откриете закрепването на предпазителите на коланите.
3. Откачете копчетата от предпазителите на коланите.
4. Извадете предпазителите на коланите от черупката на столчето.
5. Преместете частта от калъфа в долната част на облегалката, за да откриете вътрешната част на столчето.
6. Приберете закопчалката на колана в обозначеното място и подредете коланите по протежение на облегалката, така че да не създават неравности под калъфа.
7. Върнете калъфа на мястото му.
8. Закопчайте копчетата върху калъфа.

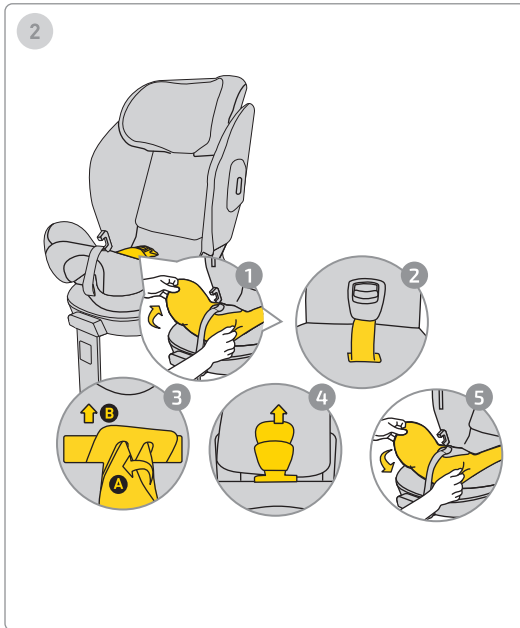

За да отстраните закопчалката, следвайте инструкциите по-долу:

1. Свадете долната част на калъфа, за да откриете мястото, където е закрепена закопчалката.
2. Издърпайте закопчалката и колана от калъфа.
3. За да премахнете закопчалката, завъртете металния елемент, скрит в черупката, и го извадете през отвора.
4. Издърпайте предпазителя на закопчалката и го извадете от калъфа.
5. Поставете отново калъфа върху долната част на детското столче.

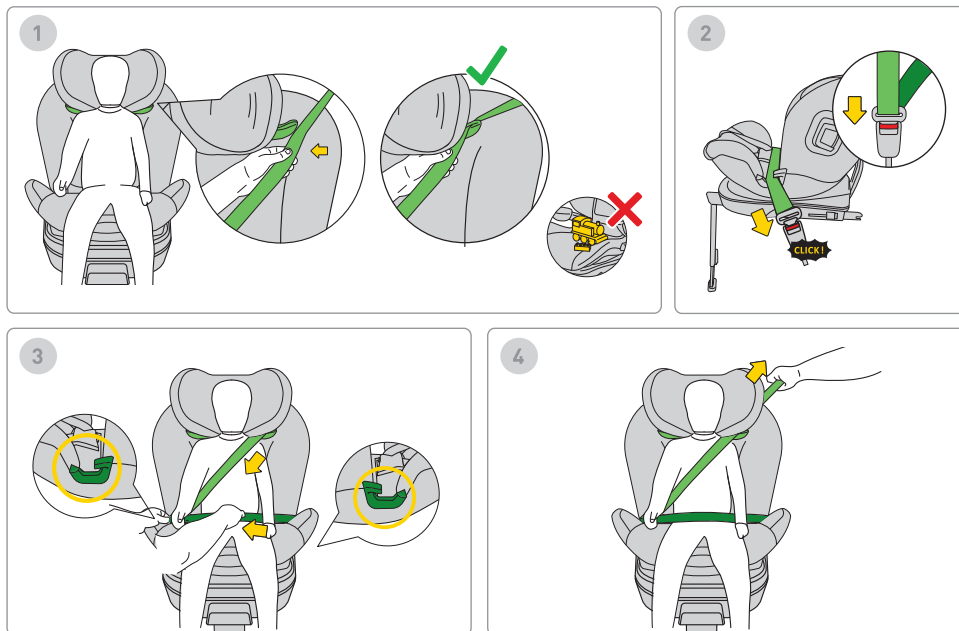

1. За да монтирате автомобилния предпазен колан, прекарайте колана (отбелязан в светлоселено) през горния водач на колана.

Запомнете: Не оставяйте играчки в детското столче.

2. Закопчайте катарамата на предпазния колан, докато чуе щракване.

3. Поставете долната част на автомобилния колан (тазовите ленти) в долния водач на колана, в обозначените със зелено места.

4. Издърпайте колана, за да се уверите, че е стегнат и държи детето стабилно в детското столче.

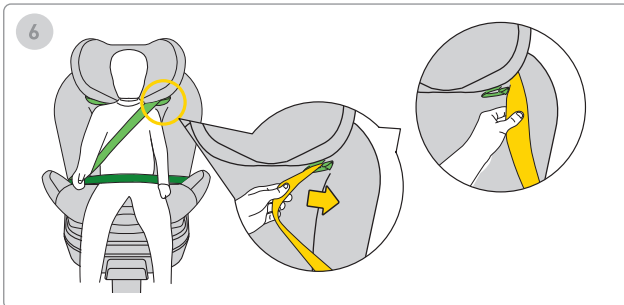
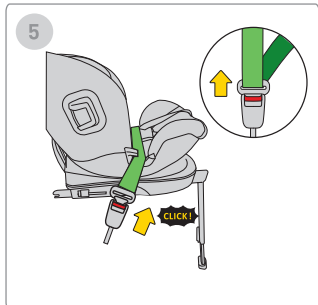
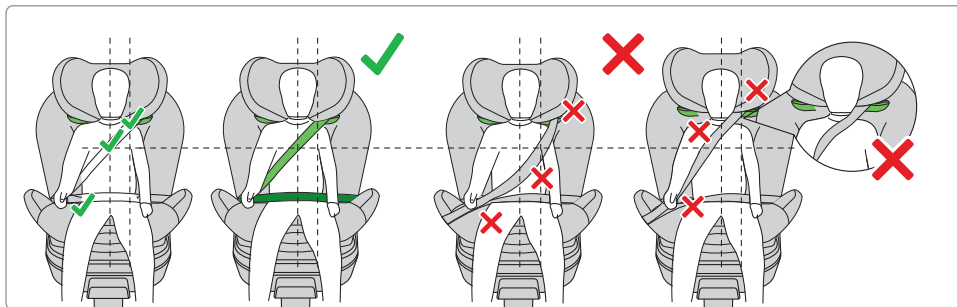

ЗАПОМНЕТЕ: УВЕРЕТЕ СЕ, ЧЕ КОЛАНЪТ МИНАВА ПРАВИЛНО СЛЕД МОНТАЖА. ТОЙ ТРЯБВА ДА СЛЕДВА ПОСОЧЕНИТЕ В ИНСТРУКЦИЯТА НАСОКИ.

5. За да разкопчаете коланите, извадете колана от катарамата в автомобила.
6. Издърпайте колана от горния водач на колана.

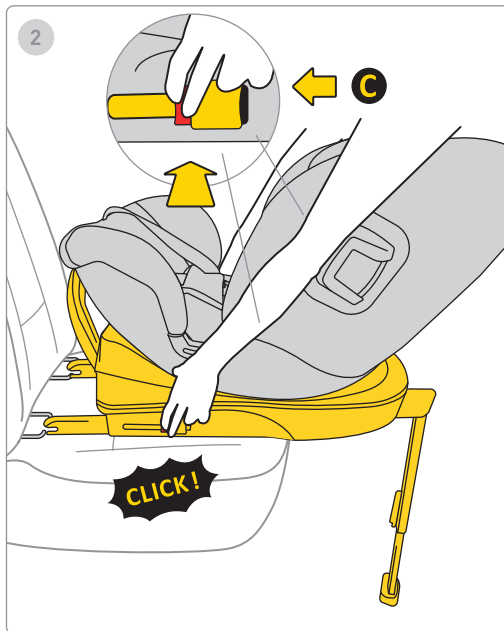
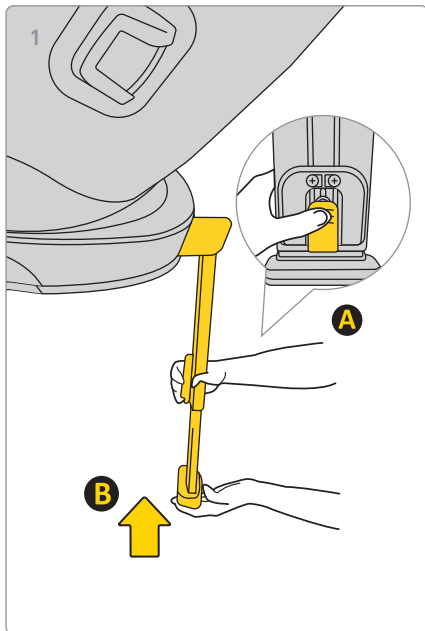

1. За да скъсите крака, натиснете бутон А и бутнете крак В в първоначалното му положение, натиснете бутон А и поставете крак В в първоначалното му положение, след което го сгънете, за да спестите място.

2. За да демонтирате основата от Isofix захватите на автомобила, първо натиснете бутона за заключване С, след това натиснете бутона за освобождаване и върнете Isofix кукичките в първоначалното им положение.

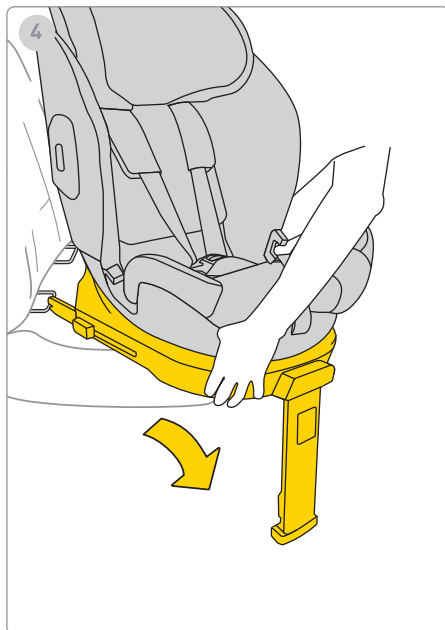
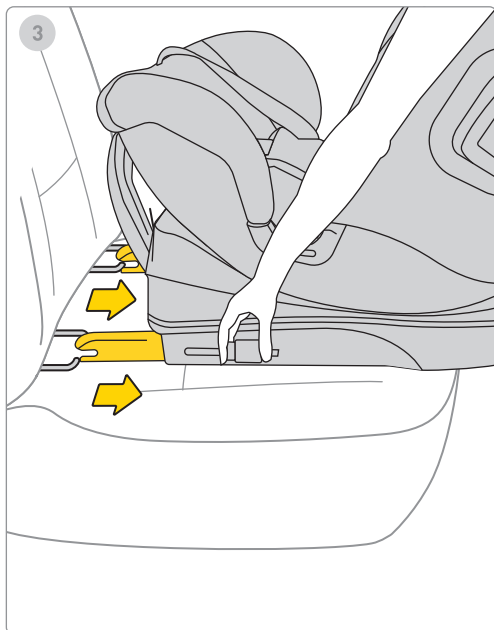

3. Приберете Isofix раменете докрай в позиция за съхранение.

4. Извадете детското столче от автомобила.

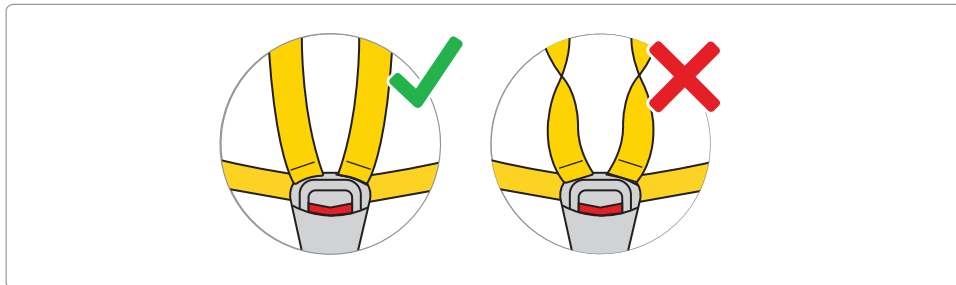
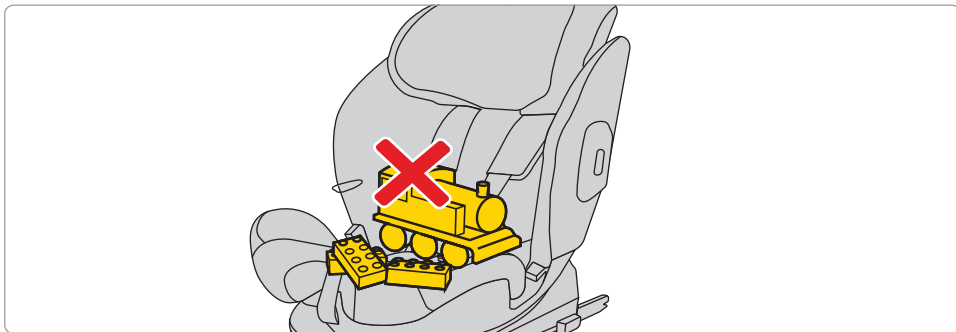

Разхлабете предпазните колани на детското столче, за да освободите място за детето. Натиснете бутона и издърпайте коланите, за да увеличите дължината им.

Запомнете! В детското столче не трябва да има други предмети, а предпазните колани винаги трябва да са опънати и правилно закопчани!



За да изперете тапицериата, следвайте предоставените инструкции за пране.

Тапицериата лесно може да се свали от детското столче. Следвайте инструкциите, показани на снимките.

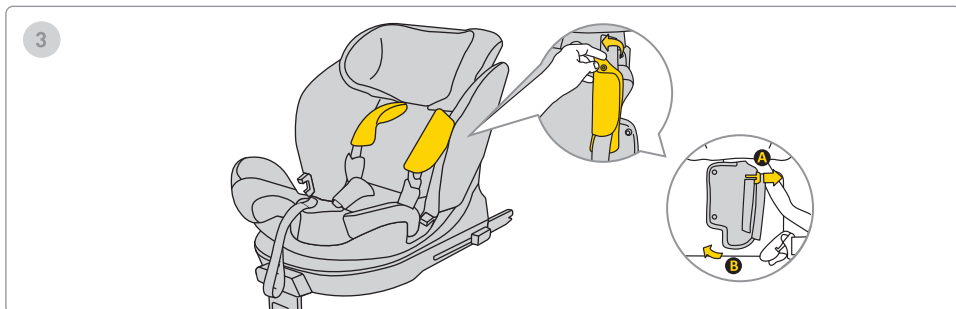
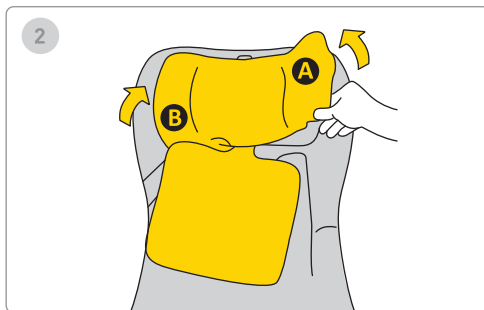
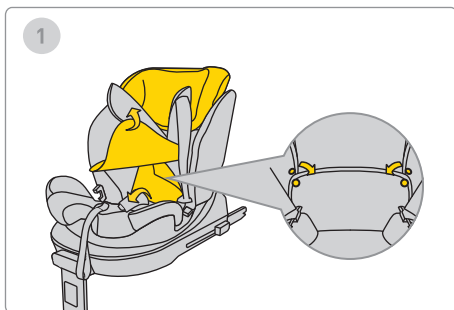

За да изперете тапицерията, следвайте предоставените инструкции за пране.

Тапицерията лесно може да се свали от детското столче. Следвайте инструкциите, показани на снимките.

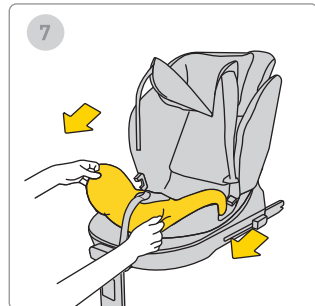
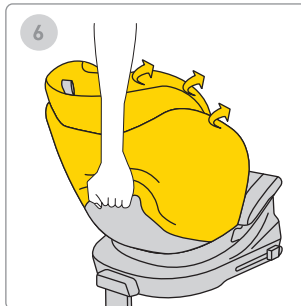
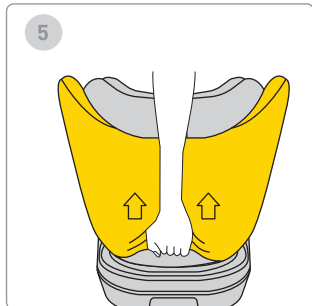
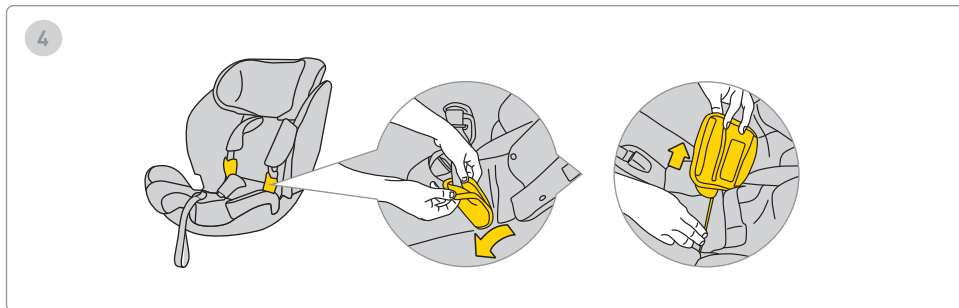

За да изперете тапицериата, следвайте предоставените инструкции за пране.

Тапицериата лесно може да се свали от детското столче. Следвайте инструкциите, показани на снимките.

Безопасност, употреба и пътуване

- Преди покупка, всяко детско столче трябва да бъде инсталирано в автомобила, за да се провери дали може да се монтира и използва правилно в конкретния модел. Осигуряването, че столчето съответства на типа автомобил, е един от най-важните критерии за безопасност. Помощта от продавача при първоначалния монтаж гарантира правилна инсталация.
 - Запомнете, че родителите носят винаги отговорност за безопасността на детето по време на шофиране.
 - Никога не оставяйте дете без надзор в детското столче, независимо дали е вътре или извън автомобила.
 - Никога не държете дете на скута си по време на шофиране.
 - Най-безопасното място за вашето дете по време на пътуване е задната седалка на автомобила.
 - Преди всяко пътуване проверявайте дали предпазните колани не са повредени или усукани.
 - Когато столчето е монтирано, облегалката на задната седалка трябва да е заключена и да не се движи.
 - Преди всяко пътуване се уверете, че столчето Stardust не е притиснато от вратите и не е изложено на риск от движение от багаж или облегалката.
 - Уверете се, че целият багаж в автомобила е здраво закрепен.
 - Не използвайте столчето Stardust без подплънки, тъй като те са част от системата, която осигурява безопасността на детето.
 - При по-дълги пътувания правете кратки почивки – детето също има нужда от движение.
 - Винаги покривайте столчето, когато оставяте колата паркирана на слънце. Тапицерията и металните или пластмасовите части могат да се нагреят и да изгорят детето.
 - Винаги обезопасявайте детето в столчето с предпазни колани, дори когато използвате столчето извън автомобила. Уверете се, че коланите са правилно закопчани, за да бъде детето коректно позиционирано.
 - Препоръчваме да не купувате употребявани детски столчета – никога не можете да сте сигурни в историята им. Ако все пак решите, изберете столче с известна история на употреба.
-

- Не използвайте столчето Stardust повече от 12 години.
 - Сменете столчето, ако е било замесено в инцидент.
 - Не правете никакви модификации на столчето, тъй като това може да доведе до частична или пълна загуба на безопасността му.
 - Производителят информира, че столчето може да остави отпечатащи върху тапицерията на автомобила. Това е неизбежно заради изискването за плътно прилепване на столчето. Производителят не носи отговорност за възможни щети вследствие на това.
 - Препоръчваме да не купувате употребявани детски столчета – никога не можете да сте сигурни в историята им. Ако все пак решите, изберете столче с известна история на употреба.
 - Не използвайте столчето Stardust повече от 10 години.
 - Сменете столчето, ако е било замесено в инцидент.
 - Не правете никакви модификации на столчето, тъй като това може да доведе до частична или пълна загуба на безопасността му.
 - Производителят информира, че столчето може да остави отпечатащи върху тапицерията на автомобила. Това е неизбежно заради изискването за плътно прилепване на столчето. Производителят не носи отговорност за възможни щети вследствие на това.
 - Уверете се, че коланите са правилно закрепени, така че детето да е правилно позиционирано в столчето.
 - Коланите на колана, които държат детето, не трябва да се използват без покривала.
 - Уверете се, че можете да поберете максимум един пръст между колана и детето (1 см). Ако това разстояние е по-голямо, затегнете колана.
 - Вложката Stardust се състои от няколко елемента. Те трябва да се регулират така, че височината на коланите да ги позиционира успоредно на раменете на детето. **ЗАПОМНЕТЕ:** Всяко дете има различна структура на тялото – редовно проверявайте позицията на коланите спрямо раменете. Това е от съществено значение за безопасността на детето в столчето.
 - Проверете дали облегалката за глава е настроена на правилната височина.
-

- Използвайте столчето Stardust, когато детето ви е с височина между 61 см и 125 см и тежи максимум 21 кг. Ако столчето Stardust е закупено с вложка, можете да го използвате от 40 см до 125 см и максимално тегло 21 кг.
- Използвайте столчето Avionaut Stardust, обърнато напред с триточковия предпазен колан на автомобила, само когато ръстът на детето ви е между 105 и 150 см.
- Ако използвате столчето от 105 см до 150 см, столчето може да се монтира по два начина: със система Isofix и триточков колан на автомобила или без използване на системата ISOFIX, само с триточковите предпазни колани.
- Столчето Stardust не е предназначено за домашна употреба. Използвайте го само в автомобила.
- Извършете проверка на монтажа на столчето. Ако един от индикаторите светне в червено, регулирайте монтажа на столчето и тествайте отново. Повторете този процес, докато светне зелената светлина.
- Столчето Stardust се предлага с предпазител, който трябва да се постави отстрани на столчето в обозначената зона.

- Препоръчваме редовно да проверявате за повреди по компонентите, изработени от експандиран полистирол (EPS) и енергопоглъщащи материали в облегалката за глава (EPP).

Поддръжка и хигиена

1. Тапицерията на седалката Stardust може да се пере в пералня при температура до 30°C и скорост на центрофугиране до 600 об/мин.
2. Други компоненти на седалката могат да се почистват с вода и сапун, като се използва мека гъба.
3. Поддържайте седалката чиста. Не използвайте овлажнителни или агресивни почистващи препарати.
4. Не използвайте смазочни материали, агресивни химикали или овлажнителни както върху подвижните части, така и върху други компоненти на седалката.

Околна среда

- Пластмасовите опаковъчни части трябва да се държат далеч от деца, за да се избегне рискът от задавяне.
-

- За опазване на околната среда, след като седалката вече не се използва, моля, изхвърлете я в съответното съоръжение за управление на отпадъци, в съответствие с местните разпоредби.

Въпроси

- Ако имате въпроси, свържете се с вашия търговец или упълномощен дистрибутор. Моля, подгответе следната информация:
 - възрастта, ръста и теглото на вашето дете,
 - марката и моделът на автомобила и мястото за сядане, където монтирате столчето Aerofix в автомобила.

Гаранция

- Stardust е покрит с 24-месечна гаранция.
- Ние гарантираме, че продуктът е произведен съгласно действащите европейски стандарти за безопасност и качество и че към момента на покупката продуктът е без производствени и материални дефекти.
- Гаранцията важи в страната на покупка и се обслужва от упълномощен дистрибутор.
- Гаранцията покрива всички производствени дефекти в материали и изработка, при условие

че продуктът се използва според инструкциите, при нормални условия, от първия краен потребител и в рамките на 24 месеца от датата на покупка. Avionaut носи отговорност за ремонта или замяната на дефектния продукт; все пак гаранционният притежател решава начина за отстраняване на дефекта и подаване на претенция.

- Гаранцията не покрива повреди, причинени от ежедневна употреба, като износване на тъканите, естествено избледняване на цветовете и влошаване на качеството на материала вследствие на нормалното остаряване на продукта.
 - Гаранцията не важи и за повреди, причинени от случайни инциденти, неспазване на инструкциите за употреба, неправилна употреба, пропуски в грижата, пожар, контакт с течности или други външни фактори.
 - При предявяване на гаранционна претенция столчето Stardust трябва да има всички етикети или идентификационни номера и може да бъде обслужвано само от упълномощено лице.
-

Искате да предявите претенция?

- Ако забележите дефект и искате да предявите претенция, свържете се с търговеца, от когото сте закупили столчето Stardust.
- При предявяване на претенция е необходимо да представите доказателство за покупка, направена в рамките на 24 месеца преди предявяване на услугата.
- Ако е необходимо да изпратите продукта в сервизен пункт, върнете продукта на дистрибутора или търговеца. Съгласувайте начина на изпращане и разходите за него, тъй като неспазването на това може да доведе до отказ от покриване на транспортните разходи от страна на гарантора. Повреди и/или дефекти, които не са покрити от гаранцията или правата на потребителя, както и повреди и/или дефекти, които не са покрити от гаранцията, могат да бъдат ремонтирани срещу договорена такса.
- * Смяна на столчето с ново е необходима, ако то е било участник в инцидент. За това ще ви трябват: полицейски доклад за инцидента, снимка на инцидента, на която се вижда столчето, или информация от полицията, потвърждаваща

случилото се, доказателство за покупка, потвърждение от застрахователната компания, че столчето не е включено в компенсацията, гаранционна карта и изпращане на столчето, участвало в инцидента.

Права на потребителите

- Потребителите имат права съгласно приложимото законодателство, което може да варира в различните държави. Тази гаранция не засяга правата на потребителите съгласно съответното национално законодателство.
- * Тази гаранция е изготвена от Ł.KARWALA, регистрирана в Полша.
Адрес на фирмата:
Ł.KARWALA
Szarlejka,
ул. Łukasiewiczza 172
42-130 Wręczyca Wielka, Полша

(1) Продукти, закупени с премахнати или променени етикети или идентификационни номера, се считат за неотризирани. Поради невъзможността за проверка на тяхната автентичност, гаранцията не се прилага за тях.



Uživatelská příručka pro dětskou autosedačku Avionaut Stardust

Důležité!

Nečtěte tuto příručku uspěchaně. Přečtěte si ji pečlivě, uložte si ji pro budoucí použití a mějte ji vždy po ruce. V případě nejasností nás prosím kontaktujte. Cestujte bezpečně a berte každou jízdu vážně – i když jedete jen pár bloků.

Doporučujeme uchovávat tyto pokyny spolu s autosedačkou po celou dobu jejího používání.

Varování:

Nijak neměňte dětskou autosedačku Stardust, protože by to mohlo ovlivnit bezpečnost dítěte při jejím používání.

Varování:

Nikdy neumísťujte dětskou autosedačku Stardust na vyvýšený povrch, např. na stůl nebo židli.

Varování:

Nepoužívejte v proti-směrném (zadním) uspořádání na sedadlech, kde je aktivní čelní airbag.

Varování:

Dětská autosedačka Stardust smí být v autě instalována pouze proti směru jízdy.

Varování:

Použití autosedačky ve směru jízdy je přísně zakázáno před dosažením věku 15 měsíců dítěte.

Varování:

Pečlivě dodržujte pokyny pro instalaci uvedené výrobcem dětského zádržného systému.

Varování:

Další informace naleznete v uživatelské příručce výrobce vozidla.

! **Varování:**

Pokud má vozidlo airbag, posuňte sedadlo s čelem směrem dopředu co nejdále dozadu.

! **Varování:**

Dítě může být otočeno po směru jízdy, jakmile dosáhne výšky 76 cm.

! **Varování:**

Autosedáčku Avionaut Stardust lze instalovat ve vozidle v obou směrech.

! **Varování:**

Jakékoliv úpravy nebo přidání k zařízení jsou přísně zakázány bez schválení příslušného schvalovacího orgánu.



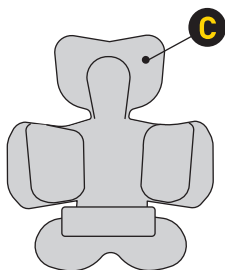

Additional accessories

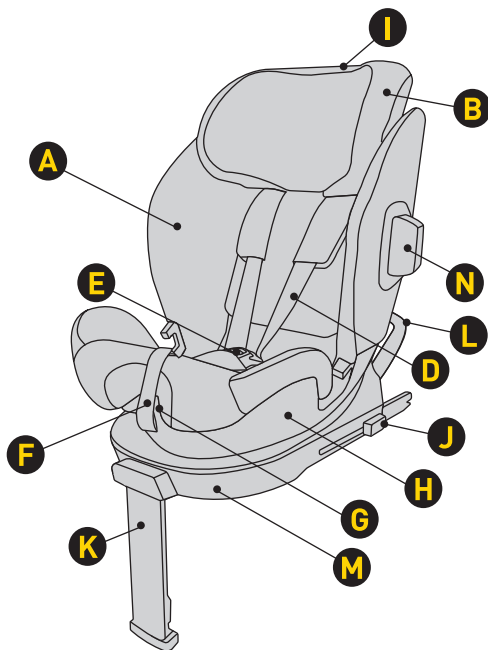

- | | | | |
|---|---|---|--|
| A | Potah sedadla | H | Skořepina |
| B | Opěrka hlavy | I | Nastavení výšky opěrky hlavy |
| C | Vložka | J | Tlačítko pro uvolnění konektoru Isofix |
| D | Popruhy bezpečnostního pásu | K | Nastavitelná opěrka nohou |
| E | Přezka pásu | L | Rám proti přetočení |
| F | Pásek pro nastavení délky popruhů | M | Základna |
| G | Páčka pro otáčení a nastavení úhlu sklonu sedadla | N | Nárazník |

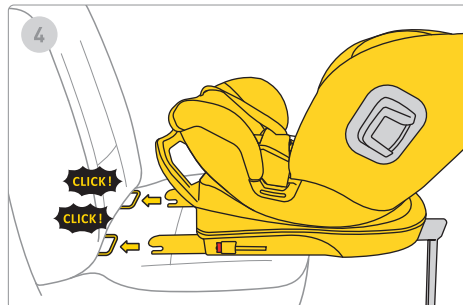
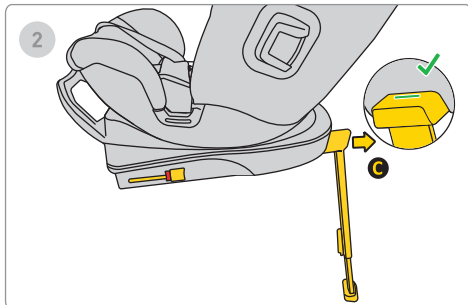
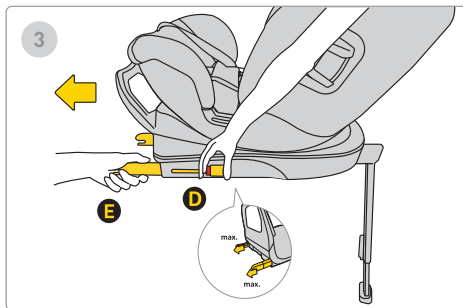
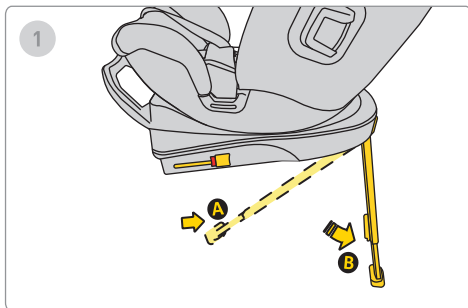

1. Vytáhněte stabilizační nohu z polohy B do polohy C.

2. Posuňte nohu A směrem dopředu, dokud nevidíte zelenou značku, která potvrzuje, že opěrná noha je správně vysunuta.

3. Stiskněte uvolňovací tlačítko Isofix D a vytáhněte jej do maximální polohy E.

4. Zarovnejte základnu s úchyty Isofix v sedadle vozidla a zatlačte ramena Isofix, dokud neuslyšíte „kliknutí“.

Indikátor Isofix se změní z červené na zelenou, což znamená, že připojení Isofix je správné.

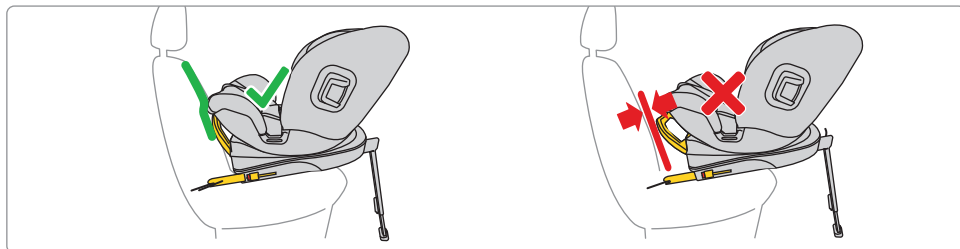
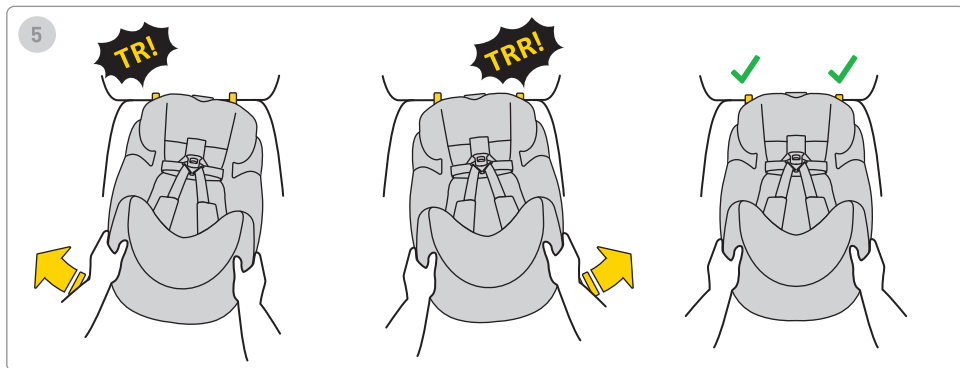

"5. Zatlačte základnu směrem k opěradlu sedadla vozidla.

Pamatujte, že základna by měla být zatlačena co nejbliže k opěradlu.

Pro nastavení rámu jej nastavte do správné polohy – co nejbliže k sedadlu.

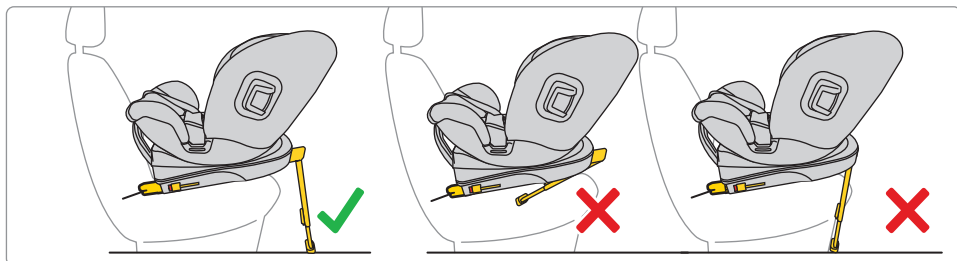
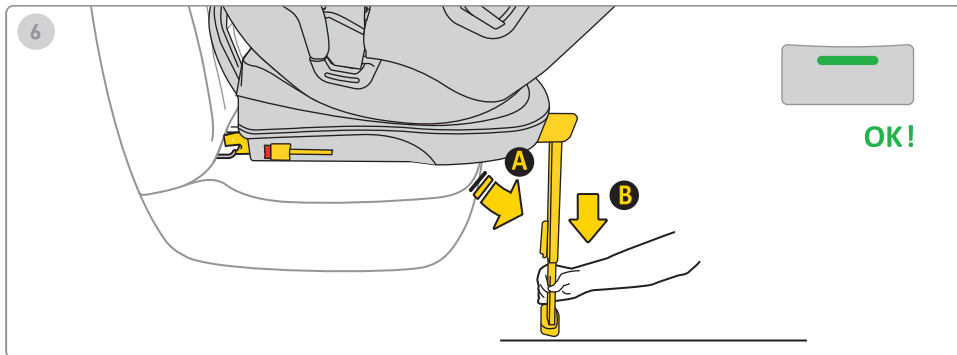

6. Stiskněte tlačítko pro vysunutí nohy a prodlužte opěrnou nohu, dokud nebude pevně opřena o podlahu vozidla.

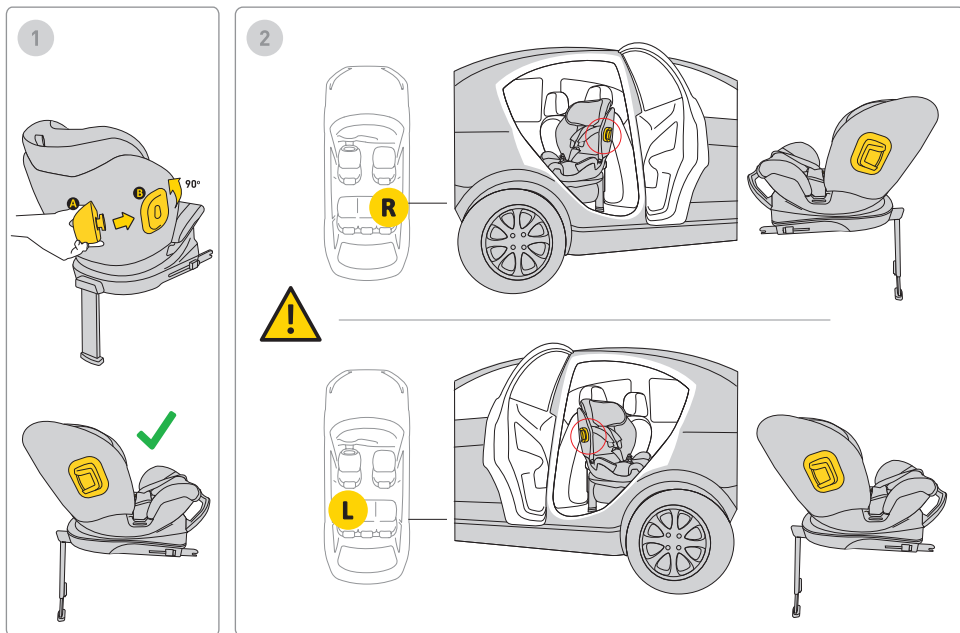

1. Vložte nárazník do úchytu a otočte. Autosedačka má úchyty pro nárazník na obou stranách.
2. Nárazník vždy upevněte na straně autosedačky, která směřuje ke dveřím vozidla.

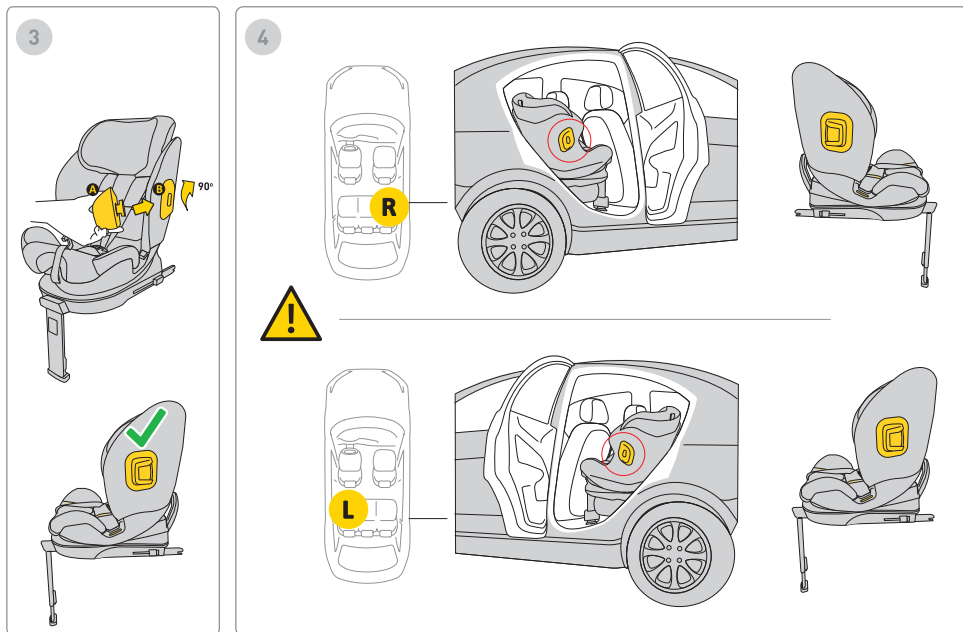

3. Vložte nárazník do úchyty a otočte. Autosedačka má úchyty pro nárazník na obou stranách.

4. Nárazník vždy upevněte na straně autosedačky, která směřuje ke dveřím vozidla.

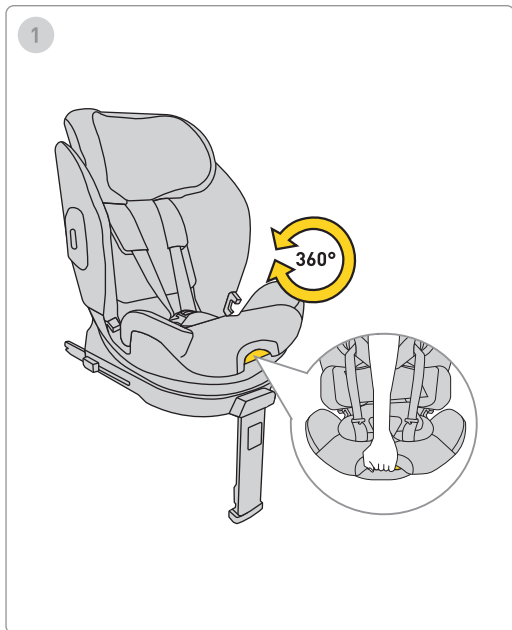

1. Pro otočení autosedačky zatáhněte za páčku a druhou rukou otočte sedačku požadovaným směrem.

Pamatujte: Autosedačku používejte pouze v poloze proti směru jízdy.

1



61-125 cm
max. 21 kg

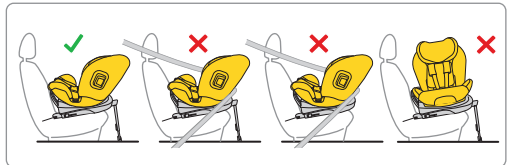

1. Po instalaci autosedačky proti směru jízdy v automobilu nastavte požadovanou polohu – sklopenou nebo vzpřímenou.

Pamatujte: Autosedačku používejte pouze v poloze proti směru jízdy.

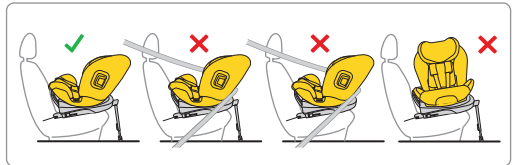
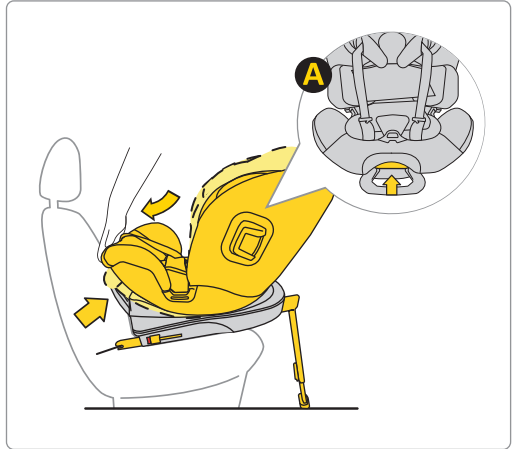

1. Po instalaci autosedačky proti směru jízdy v automobilu nastavte požadovanou polohu – sklopenou nebo vzpřímenou.

Pamatujte: Autosedačku používejte pouze v poloze proti směru jízdy.

1

76-105 cm
max. 21 kg

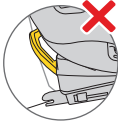
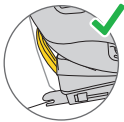
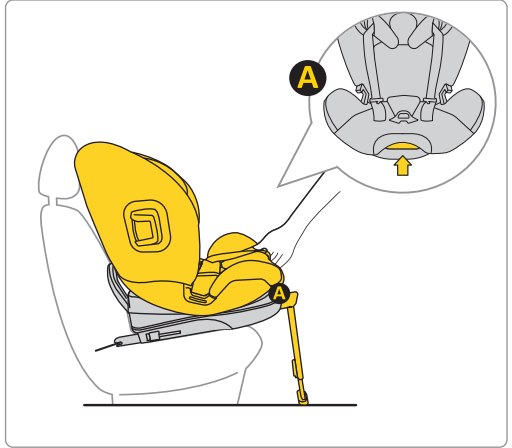

1. Po instalaci autosedačky po směru jízdy v automobilu nastavte požadovanou polohu – sklopenou nebo vzpřímenou.

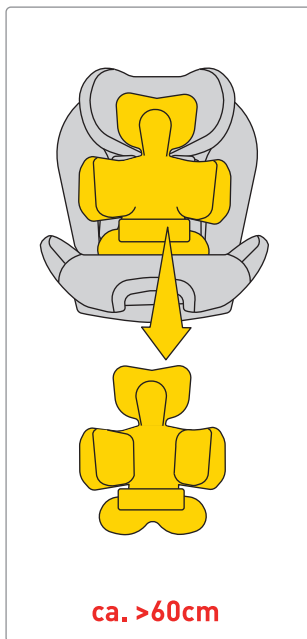

Přesuňte popruhy ke stranám autosedačky. Usadte dítě do autosedačky. Ujistěte se, že dítě sedí správně – zády zcela přitisknutými k opěradlu – a žádná část popruhů se nenachází pod jeho zády.

Pokud vaše dítě měří mezi 40 a 60 cm, použijte celopolštářovou vložku A + B.

VAROVÁNÍ! Uvedené výškové rozmezí dítěte vzhledem k použití vložky je pouze orientační doporučení. Každé dítě je jiné a roste odlišným tempem, takže **ABSOLUTNÍM** kritériem pro nastavení vložky je umístění popruhů vůči ramenům dítěte.

PAMATUJTE – POPRUHY BY MĚLY VYCHÁZET VE VÝŠCE RAMEN, NEBO TĚSNĚ POD NIMI.

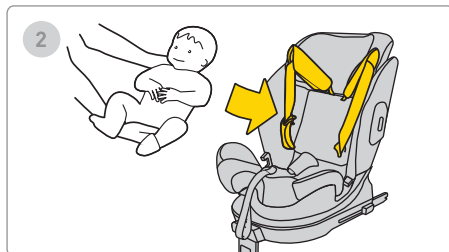
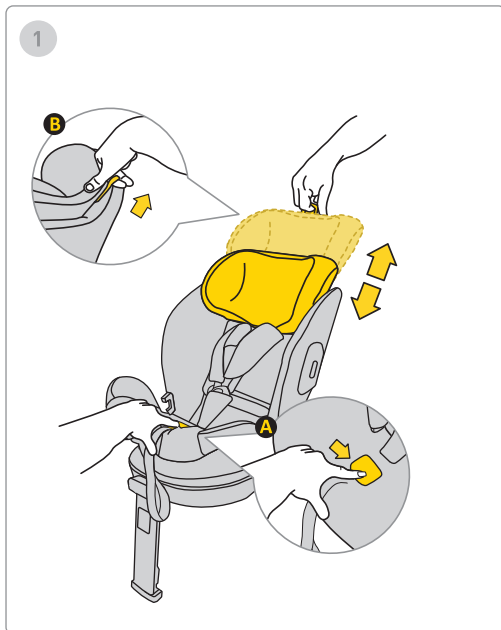

1. Umístěte dítě do autosedačky.

2. Nastavte výšku opěrky hlavy tak, aby byly bezpečnostní pásy v úrovni ramen dítěte.

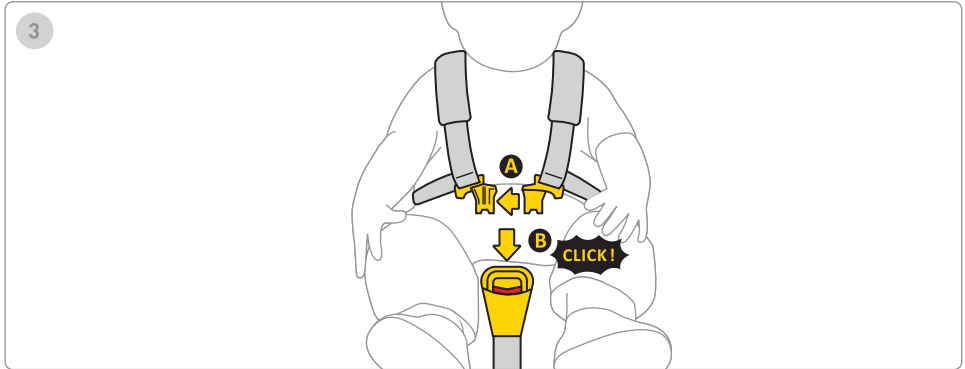

3. Spojte obě části spony A a poté vložte plastové spony do drážky spony B. Cvaknutí signalizuje, že spona je správně zajištěna.

4. Zatáhněte za pás uprostřed sedačky dopředu, dokud není dítě zajištěno.

5. Vzdálenost mezi popruhem a tělem dítěte by měla být maximálně 1 cm.

Pro ověření správného dotažení proveďte „test štípnutím“ – pokud lze popruh uchopit mezi prsty a zmáčknout, je třeba jej více utáhnout.

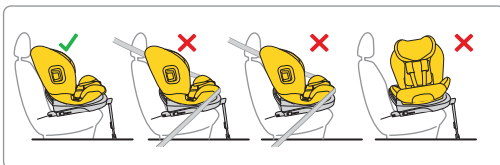
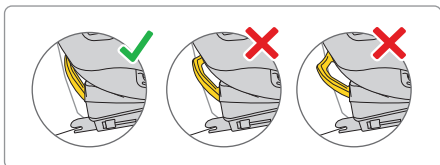
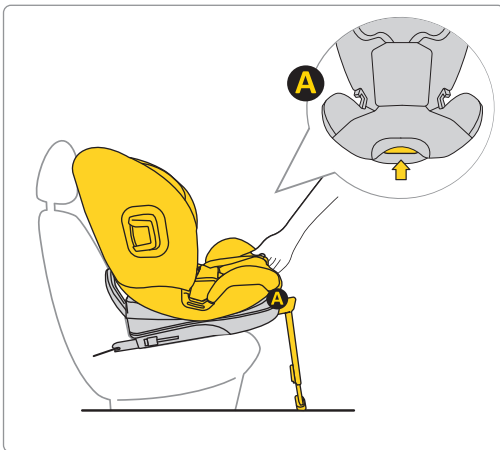

1. Po instalaci autosedačky otočené po směru jízdy do auta ji nastavte do nejpřímenější polohy.

Pamatujte: Autosedačku používejte pouze v poloze po směru jízdy.

Pamatujte: Pro dítě vysoké 105 až 150 cm používejte autosedačku pouze ve vzpřímené poloze.

105-150 cm



105-150 cm



Pamatujte: Autosedačku pro dítě vysoké 105 až 150 cm použijte pouze po směru jízdy.

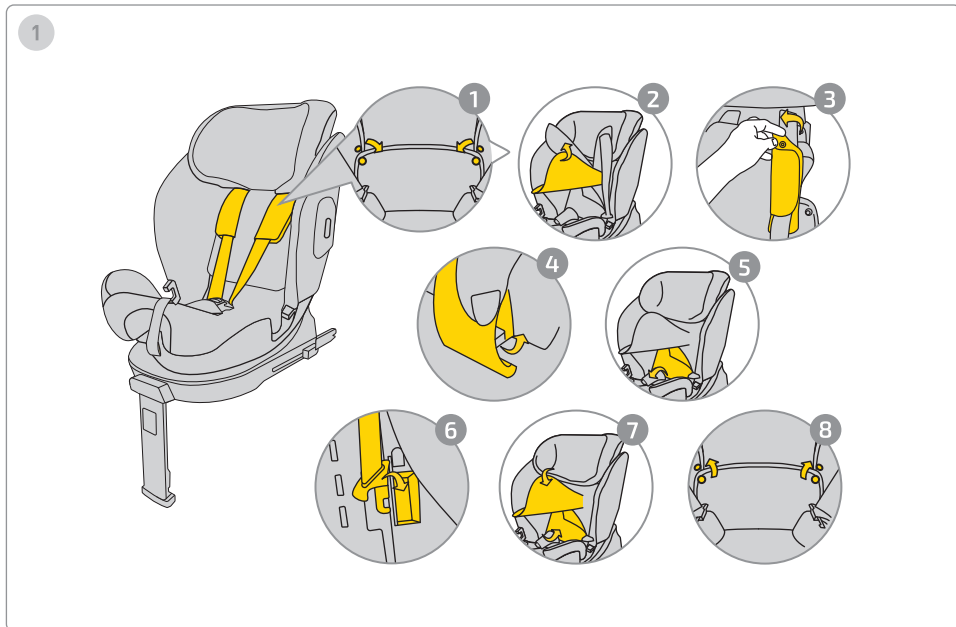

Pro skrytí pásů postupujte podle následujících pokynů:

1. Odepněte druky z potahu.
2. Zvedněte opěrku hlavy, abyste odkryli uchycení chráničů pásů.
3. Odepněte druky z chráničů pásů.
4. Vyměňte chrániče pásů ze skořepiny autosedačky.
5. Posuňte část potahu ve spodní části zad, abyste odkryli vnitřní část autosedačky.
6. Skryjte přezku pásu do určeného prostoru a pásy uložte podél zadní části tak, aby nezpůsobovaly nerovnosti pod potahem.
7. Vraťte potah na místo.
8. Zapněte druky v potahu.

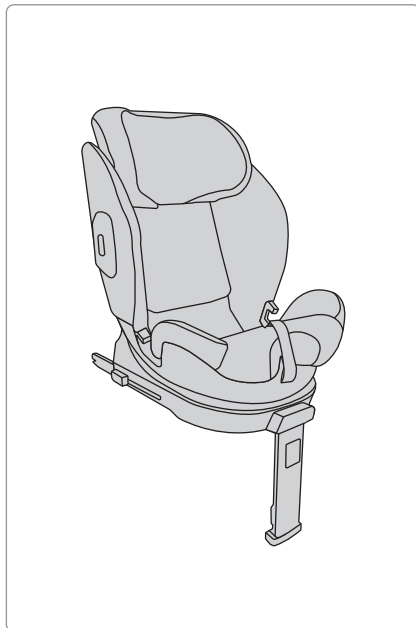
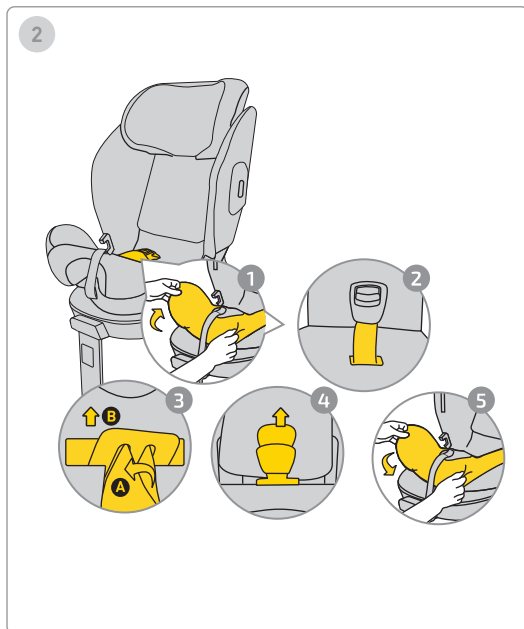

Pro vyjmutí přezky postupujte podle následujících pokynů:

1. Sejměte spodní část potahu, abyste odkryli místo, kde je přezka připevněna.
2. Vytáhněte přezku i s popruhem z potahu.
3. Pro vyjmutí přezky otočte kovový prvek ukrytý ve skořepině a vysuňte jej otvorem ven.
4. Sejměte chránič přezky a vytáhněte jej z potahu.
5. Nasadte potah zpět na spodní část autosedačky.

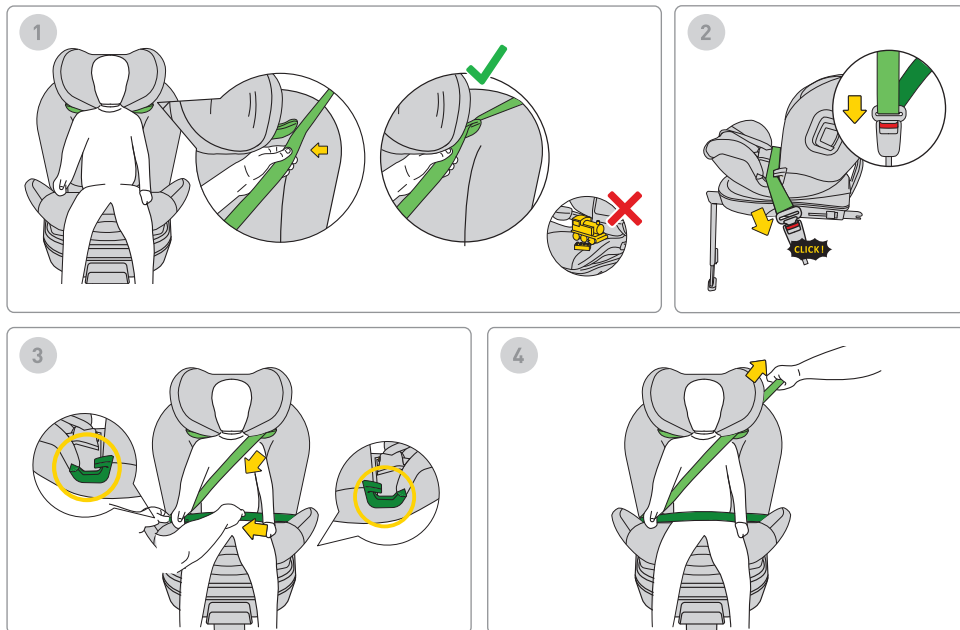

1. Pro instalaci bezpečnostního pásu vozidla provlečte pás (označený světle zeleně) horním vedením pásu.

Pamatujte: Nenechávejte v autosedačce žádné hračky.

2. Zapněte přezku bezpečnostního pásu, dokud neuslyšíte „kliknutí“.

3. Umístěte spodní část bezpečnostního pásu vozidla (bederní pás) do spodního vedení pásu ve vyznačených zelených místech.

4. Pás pevně utáhněte, aby dítě bylo bezpečně připoutané v autosedačce.

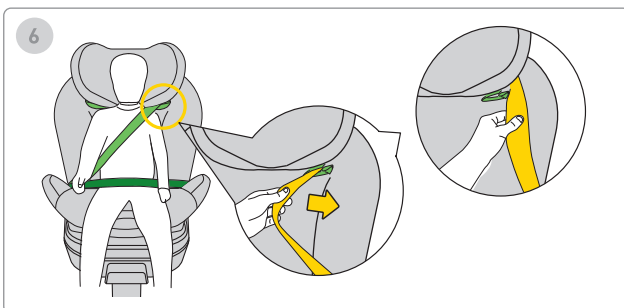
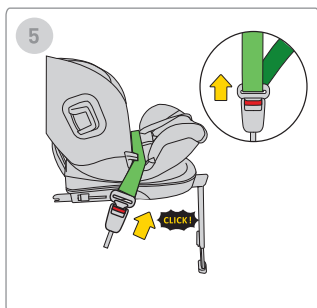
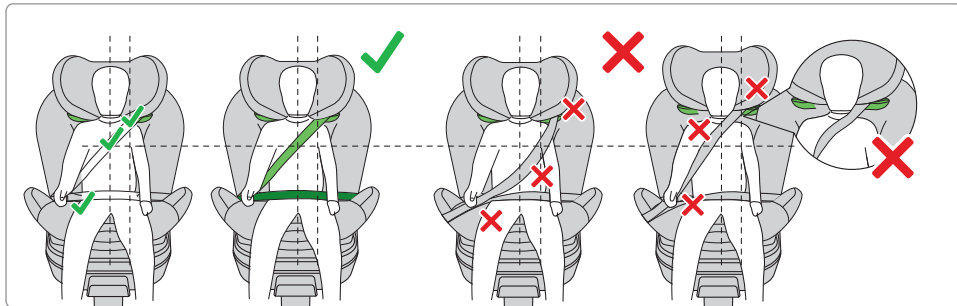

**PAMATUJTE: UJISTĚTE SE, ŽE PÁS PO INSTALACI VEDE SPRÁVNĚ.
MĚL BY SLEDOVAT POKYNY UVEDENÉ V NÁVODU K POUŽITÍ.**

5. Pro odepnutí pásu jej vyjměte z přezky ve vozidle.
6. Vytáhněte pás z horního vedení pásu.

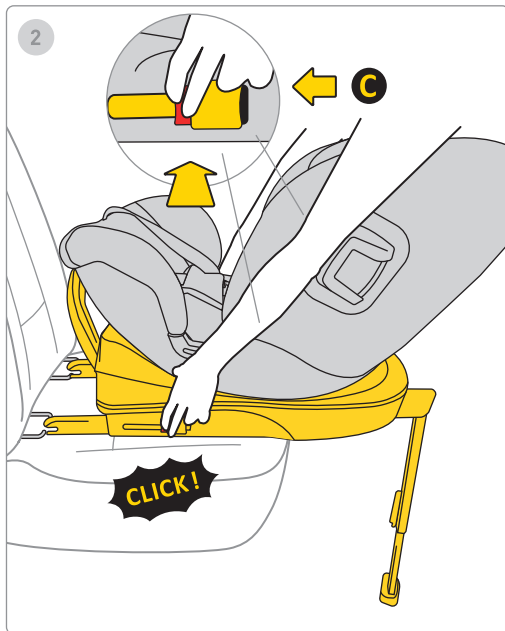
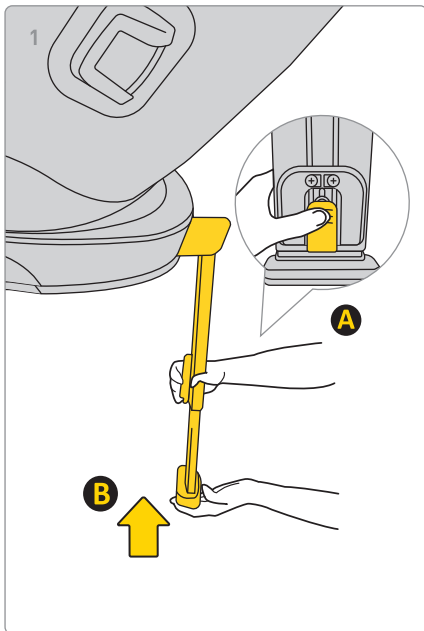

1. Chcete-li zkrátit nohu, stiskněte tlačítko A a zatlačte nohu B do původní polohy, stiskněte tlačítko A a vložte nohu B do původní polohy a poté ji složte, abyste ušetřili místo.

2. Pro demontáž základny z Isofix úchytů ve vozidle nejprve stiskněte zajišťovací tlačítko C, poté uvolňovací tlačítko a sklopte háky Isofix zpět do původní polohy.

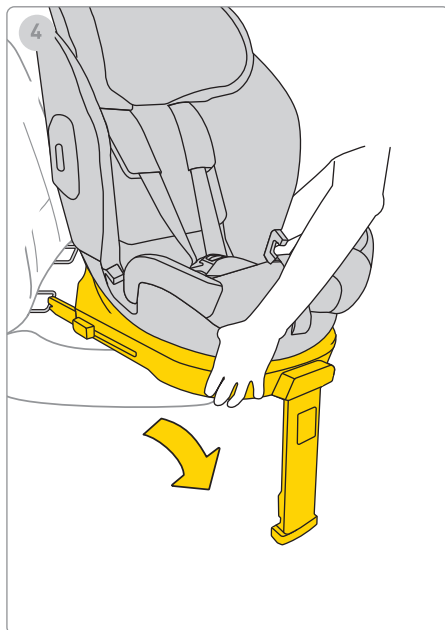
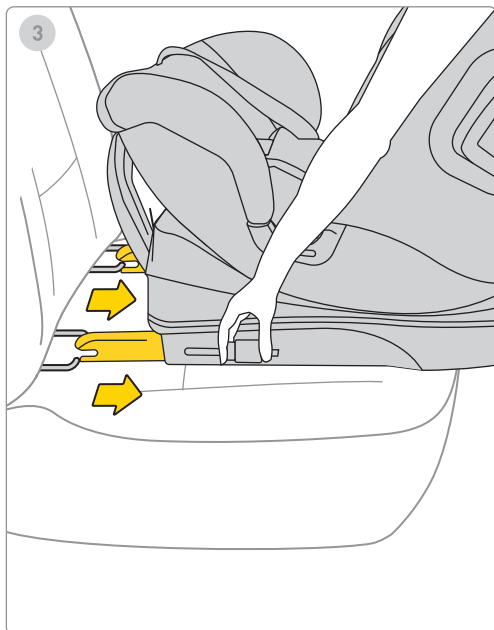

3. Zasuňte konektory Isofix do maximální úložné polohy.

4. Vyměňte autosedačku z vozidla.

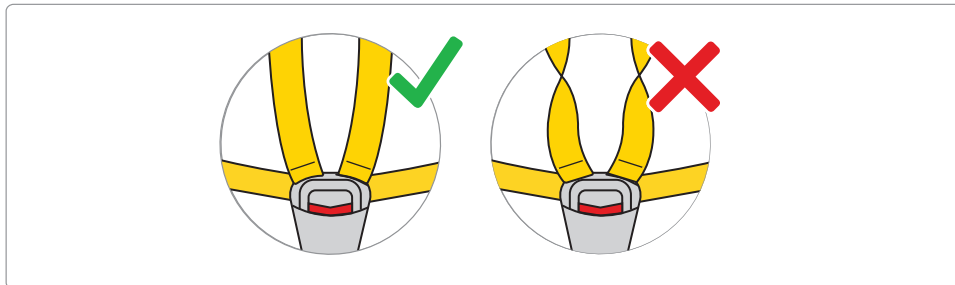
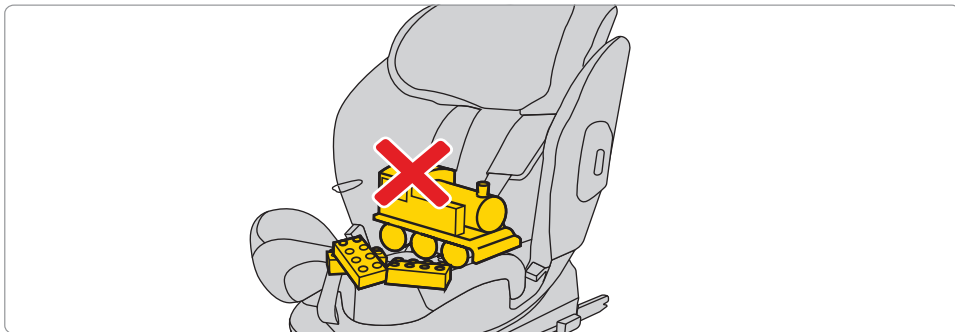

Povolte pásy autosedačky, abyste vytvořili prostor pro dítě. Stiskněte tlačítko a zatáhněte za pásy, čímž prodloužíte jejich délku.

Pamatujte! V autosedačce nesmí být žádné jiné předměty a bezpečnostní pásy musí být vždy rovné a správně zapnuté!

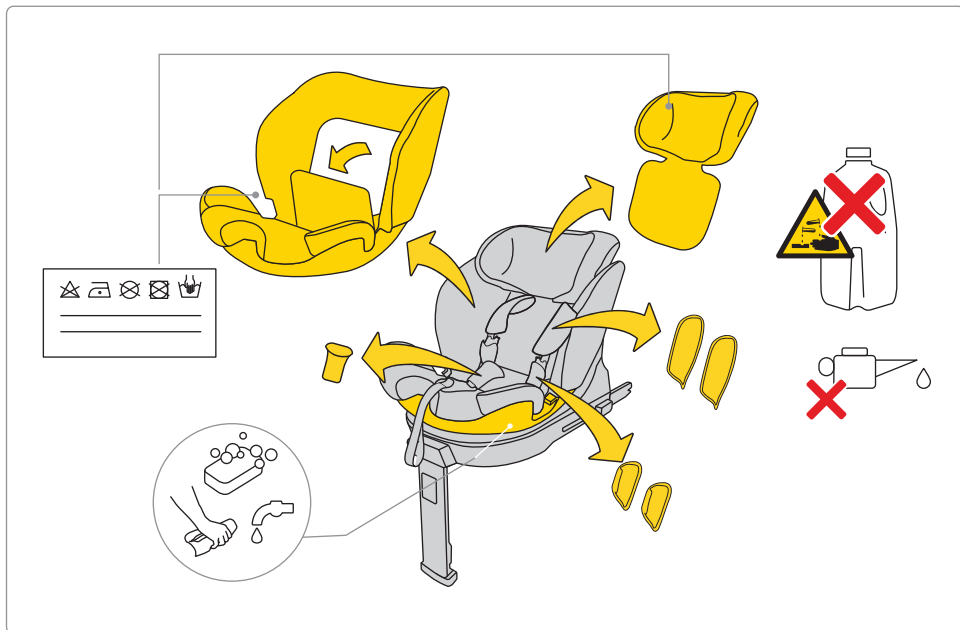

Pro praní potahu postupujte podle přiložených pokynů pro praní.
Potah lze snadno sejmout z autosedačky. Řiďte se instrukcemi zobrazenými na obrázcích.

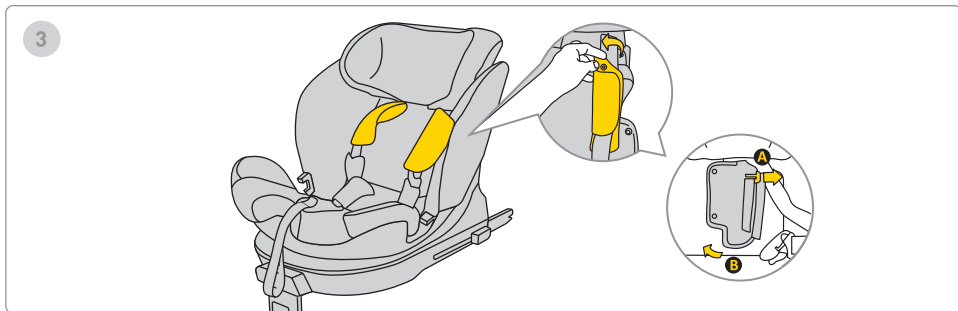
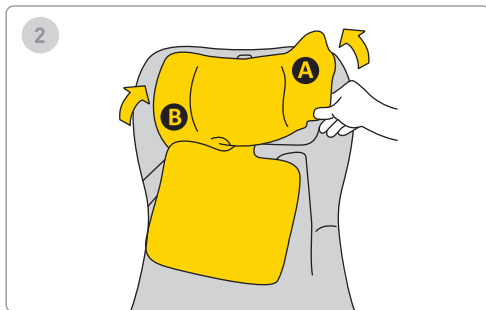
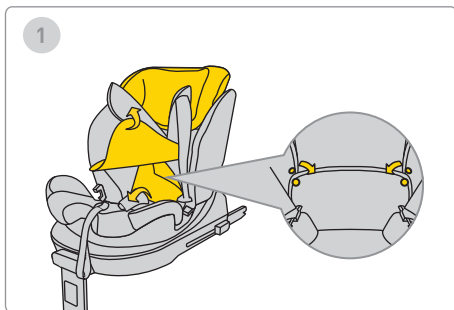

Pro praní potahu postupujte podle přiložených pokynů pro praní.
Potah lze snadno sejmout z autosedačky. Řiďte se instrukcemi zobrazenými na obrázcích.

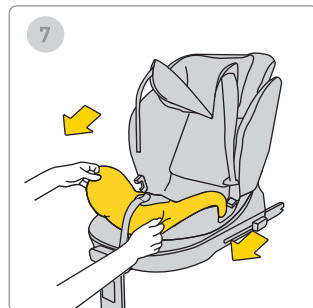
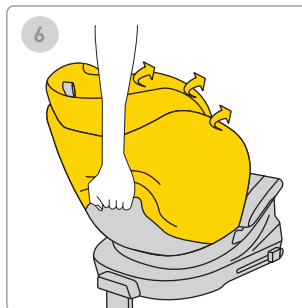
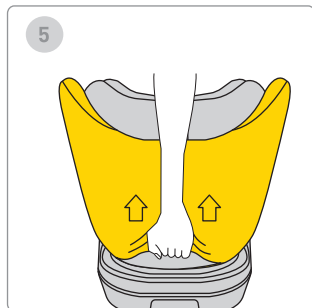
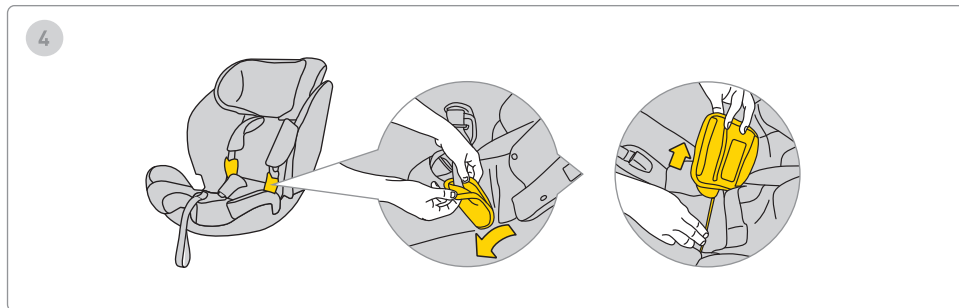

Pro praní potahu postupujte podle přiložených pokynů pro praní.
Potah lze snadno sejmut z autosedačky. Řiďte se instrukcemi zobrazenými na obrázcích.

Bezpečnost, používání a cestování

- Před zakoupením by měla být každá autosedačka instalována ve vozidle, aby bylo možné ověřit, zda je správně vhodná a použitelná pro konkrétní model auta. Zajištění kompatibility autosedačky s typem vozidla patří mezi nejdůležitější bezpečnostní kritéria. Pomoc prodejce při prvotní instalaci také zaručuje, že bude vše správně nastaveno.
 - Pamatujte, že rodiče jsou vždy odpovědní za bezpečnost dítěte během jízdy.
 - Nikdy nenechávejte dítě bez dozoru v autosedačce, ať už uvnitř či mimo vozidlo.
 - Nikdy nedržte dítě na klíně během jízdy.
 - Nejbezpečnějším místem pro dítě během cesty je zadní sedadlo auta.
 - Před každou jízdou zkontrolujte, že bezpečnostní pásy nejsou poškozené nebo zkroucené.
 - Po instalaci autosedačky musí být opěradlo zadního sedadla vozidla zajištěno a nesmí se pohybovat.
 - Před každou jízdou se ujistěte, že sedačka Stardust není sevřená dveřmi ani ohrožená posunem zavazadly nebo opěradlem sedadla.
 - Ujistěte se, že všechna zavazadla ve vozidle jsou bezpečně upevněná.
 - Sedačku Stardust nepoužívejte bez polstrování, protože je součástí systému, který zajišťuje bezpečnost dítěte.
 - Během delších cest si dělejte krátké přestávky. Dítě potřebuje také pohyb.
 - Při parkování auta na slunci vždy zakryjte autosedačku. Potah i kovové či plastové části se mohou přehřát a dítě popálit.
 - Dítě vždy zajistěte v autosedačce bezpečnostními popruhy, i když sedačku používáte mimo vozidlo. Ujistěte se, že popruhy jsou správně zapnuté a dítě je správně umístěno.
 - Nedoporučujeme kupovat použité dětská autosedačky – jejich historii nelze nikdy spolehlivě ověřit. Pokud se rozhodnete použít použitou sedačku, volte takovou, jejíž historii znáte.
 - Sedačku Stardust nepoužívejte déle než 12 let.
 - Sedačku vyměňte, pokud byla účastníkem nehody.
 - Nedělejte na sedačce žádné úpravy. Mohly by vést ke částečné či úplné ztrátě bezpečnosti produktu.
 - Výrobce upozorňuje, že sedačka může zanechat otisky na čalounění vozidla. Je to nevyhnutelné kvůli požadavku na pevné uchycení sedačky. Výrobce nenes odpovědnost za případné škody tímto způsobené.
-

- Ujistěte se, že jsou popruhy správně zapnuté, aby bylo dítě ve správné poloze v sedačce.
 - Popruhy, které drží dítě, nesmí být používány bez krytek.
 - Mezi popruh a dítě by se měl vejít maximálně jeden prst (1 cm). Pokud je vzdálenost větší, popruhy utáhněte.
 - Vložka Stardust se skládá z několika částí. Měly by být nastaveny tak, aby výška popruhů odpovídala ramenům dítěte. ****PAMATUJTE:**** Každé dítě má jinou tělesnou stavbu – pravidelně kontrolujte polohu popruhů vůči ramenům. To je zásadní pro bezpečnost dítěte v sedačce.
 - Zkontrolujte, zda je opěrka hlavy nastavena ve správné výšce.
 - Autosedačku Stardust používejte, pokud vaše dítě měří 61 cm až 125 cm a váží maximálně 21 kg. Pokud byla sedačka Stardust zakoupena s vložkou, můžete ji používat od 40 cm do 125 cm a s maximální hmotností 21 kg.
 - Bezpečnostní sedačku Avionaut Stardust používejte pouze při výšce dítěte mezi 105–150 cm.
 - Pokud má dítě více než 150 cm, přejděte na vhodnější model sedačky nebo použijte standardní autosedačku.
 - Pokud sedačku používáte od 105 cm do 150 cm, lze ji instalovat dvěma způsoby: se systémem Isofix a 3bodovým bezpečnostním pásem, nebo bez Isofix pouze s 3bodovým pásem.
 - Sedačka Stardust není určena pro domácí použití. Používejte ji pouze v autě.
 - Proveďte kontrolu instalace sedačky. Pokud se rozsvítí červená kontrolka, upravte instalaci a testujte znovu. Tento proces opakujte, dokud nesvítí zelená kontrolka.
 - Sedačka Stardust je dodávána s nárazníkem, který by měl být umístěn na straně sedačky v určeném místě.
 - Doporučujeme pravidelně kontrolovat poškození součástí z expandovaného polystyrenu (EPS) a energeticky absorbujících materiálů v opěrce hlavy (EPP).
- ### Údržba a hygiena
1. Potah sedačky Stardust lze prát v pračce na teplotu do 30 °C s maximálním odstředováním 600 ot./min.
 2. Ostatní části sedačky čistěte vodou a mýdlem pomocí měkké houbičky.
 3. Udržujte sedačku čistou. Nepoužívejte zvlhčovače ani agresivní čisticí prostředky.
-

4. Nepoužívejte maziva, agresivní chemikálie ani zvlhčovače na pohyblivých částech nebo jiných součástech sedačky.

Životní prostředí

- Plastové obaly uchovávejte mimo dosah dětí, aby nedošlo k nebezpečí udušení.
- Pro ochranu životního prostředí, po skončení používání sedačky ji zlikvidujte v souladu s místními předpisy na odpovídajícím sběrném místě.

Otázky

- Máte-li jakékoli dotazy, kontaktujte svého prodejce nebo autorizovaného distributora. Připravte si prosím následující informace:
- věk, výšku a hmotnost vašeho dítěte,
- značku a model auta a sedadlo, kam instalujete sedačku Aerofix..

Záruka

- Sedačka Stardust je kryta 24měsíční zárukou.
- Tímto potvrzujeme, že výrobek byl vyroben v souladu s platnými evropskými bezpečnostními a kvalitativními normami a že v době nákupu byl výrobek bez výrobních a materiálových vad.

- Záruka platí v zemi nákupu a uplatňuje ji autorizovaný distributor.
- Záruka pokrývá výrobní vady materiálu a zpracování za předpokladu, že byl výrobek používán v souladu s návodem k použití, za normálních podmínek, prvním koncovým uživatelem a do 24 měsíců od data nákupu. Společnost Avionaut nese odpovědnost za opravu nebo výměnu vadného výrobku; rozhodnutí o způsobu odstranění vady a vyřízení reklamace však náleží držiteli záruky.
- Záruka se nevztahuje na poškození způsobená běžným opotřebením, jako je opotřebení látky, přirozené blednutí barev a zhoršení kvality materiálu v důsledku normálního stárnutí výrobku.
- Záruka také nepokrývá škody způsobené náhodným poškozením, nedodržením návodu k obsluze, nevhodným použitím, zanedbáním péče, požárem, kontaktem s kapalinami nebo jinými vnějšími příčinami.
- Při reklamaci musí být sedačka Stardust opatřena všemi štítky nebo identifikačními čísly a může být servisována pouze autorizovanou osobou.

Chcete podat reklamaci?

- Pokud zjistíte vadu a chcete podat reklamaci, kontaktujte prodejce, u kterého jste sedačku Stardust zakoupili.
- Při uplatnění reklamace je nutné předložit doklad o koupi, který musí být vystaven nejpozději 24 měsíců před podáním reklamace.
- Pokud bude nutné zaslat výrobek do servisu, vraťte výrobek distributorovi nebo prodejci. Současně se dohodněte na způsobu a nákladech přepravy, protože v opačném případě může záruka odmítnout úhradu přepravních nákladů. Poškození a/nebo vady, které nejsou kryty zárukou nebo právy spotřebitele, a/nebo poškození a/nebo vady výrobku, které nejsou kryty naší zárukou, mohou být opraveny za dohodnutý poplatek.
- Sedačku vyměňte za novou, pokud byla účastníkem nehody. Budete potřebovat: policejní zprávu o nehodě, fotografii nehody zachycující sedačku, nebo potvrzení od policie o události, doklad o koupi, potvrzení od pojišťovny, že sedačka nebyla zahrnuta v odškodnění, záruční list a zaslání sedačky po nehodě nám.

Práva spotřebitelů

Spotřebitelé mají práva v souladu s platnou legislativou, která se může lišit podle země. Tato záruka nemá vliv na práva spotřebitelů podle příslušné národní legislativy.

Tato záruka byla připravena společností Ł.KARWALA registrovanou v Polsku.

Adresa společnosti:

Ł.KARWALA
Szarlejka,
ul. Łukaszewicza 172
42-130 Wręczyca Wielka, POLSKO

(1) Produkty zakoupené s odstraněnými nebo pozměněnými štítky či identifikačními čísly jsou považovány za neoprávněné. Vzhledem k nemožnosti ověřit pravost těchto produktů se na ně záruka nevztahuje.



Benutzerhandbuch für den Avionaut Stardust Kindersitz

Wichtig!

Lesen Sie dieses Handbuch nicht hastig. Lesen Sie es sorgfältig, bewahren Sie es für die Zukunft auf und halten Sie es immer griffbereit. Bei Zweifeln kontaktieren Sie uns bitte. Reisen Sie sicher und nehmen Sie jede Autofahrt ernst, auch wenn das Ziel nur wenige Straßen entfernt ist.

Wir empfehlen, die Anleitung während der gesamten Lebensdauer des Kindersitzes aufzubewahren.



Warnung:

Verändern Sie den Stardust Kindersitz nicht auf irgendeine Weise, da dies die Sicherheit des Kindes während der Benutzung beeinträchtigen kann.



Warnung:

Stellen Sie den Stardust Kindersitz niemals auf eine erhöhte Fläche, z.B. auf einen Tisch oder Stuhl.



Warnung:

Benutzen Sie den Sitz nicht in rückwärts gerichteter Position an Sitzplätzen, an denen ein aktiver Frontairbag installiert ist.



Warnung:

Der Stardust Kindersitz darf nur rückwärtsgerichtet zum Fahrtrichtung im Fahrzeug installiert werden.



Warnung:

Die Nutzung des Kindersitzes in vorwärtsgerichteter Position ist vor dem 15. Lebensmonat des Kindes absolut verboten.



Warnung:

Befolgen Sie genau die Installationsanweisungen des Herstellers der Kindersicherung.



Warnung:

Für weitere Informationen lesen Sie bitte das Handbuch des Fahrzeugherstellers.

! Warnung:

Wenn das Fahrzeug über einen Airbag verfügt, schieben Sie den Sitz mit dem vorwärtsgerichteten Kindersitz so weit wie möglich nach hinten.

! Warnung:

Sie können das Kind nach vorne drehen, wenn es eine Körpergröße von 76 cm erreicht hat.

! Warnung:

Der Avionaut Stardust Kindersitz kann im Fahrzeug in beiden Richtungen installiert werden.

! Warnung:

Jegliche Veränderungen oder Ergänzungen am Gerät ohne Genehmigung der Typgenehmigungsbehörde sind streng verboten.



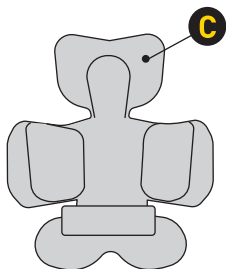

Additional accessories

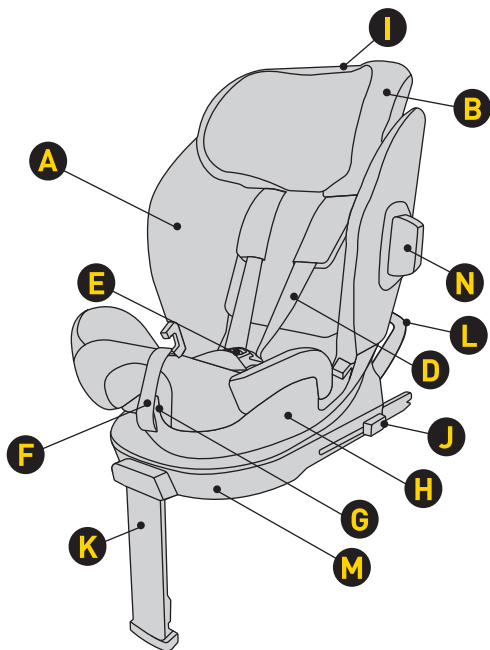

- | | | | |
|---|--|---|--|
| A | Sitzbezug | H | Sitzschale |
| B | Kopfstütze | I | Höhenverstellung der Kopfstütze |
| C | Einlage | J | Taste zum Lösen des Isofix-Anschlusses |
| D | Gurte des Gurtsystems | K | Verstellbare Fußstütze |
| E | Gurtverschluss | L | Anti-Rotationsrahmen |
| F | Gurtlängenverstellung | M | Basis |
| G | Hebel zur Drehung und Neigungsverstellung des Sitzes | N | Stoßfänger |

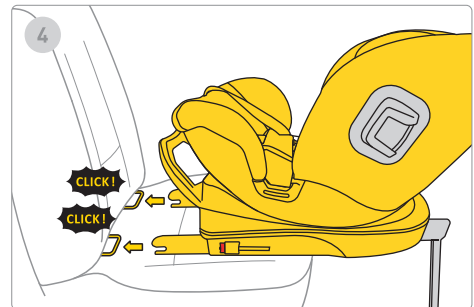
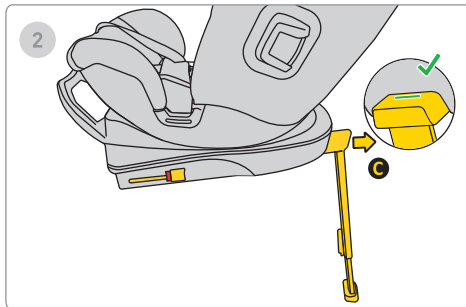
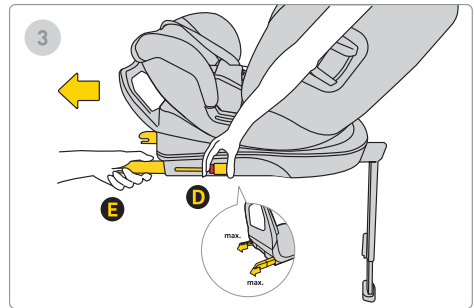
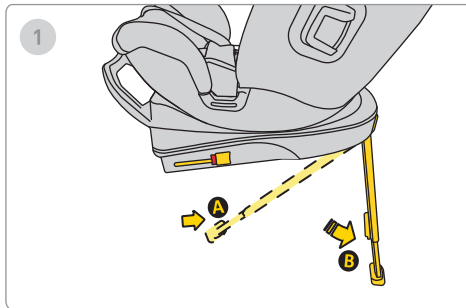

1. Stützenbein von Position B nach Position C ausfahren.
2. Bein A nach vorne schieben, bis ein grünes Häkchen erscheint, das bestätigt, dass das Stützenbein richtig ausgefahren ist.
3. Isofix-Lösetaste D drücken und Isofix vollständig auf die maximale Position E herausziehen.
4. Basis mit den Isofix-Verankerungen des Fahrzeugs ausrichten und die Isofix-Arme drücken, bis ein „Klick“ zu hören ist. Der Isofix-Indikator wechselt von Rot auf Grün und zeigt die korrekte Verriegelung an.

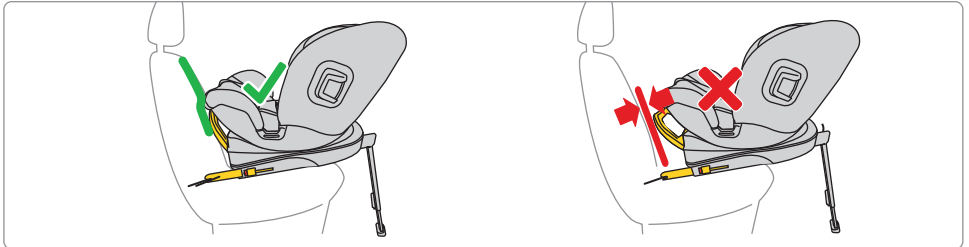
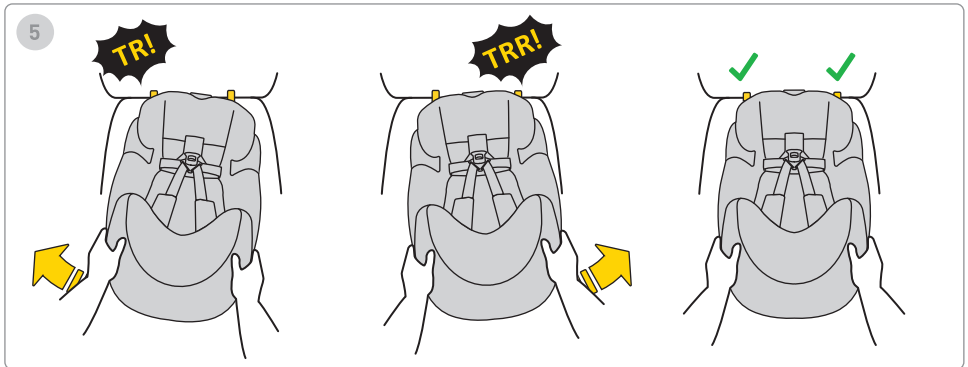

5. Schieben Sie die Basis gegen die Rückenlehne des Fahrzeugsitzes.
Denken Sie daran: Die Basis sollte so nah wie möglich an der Rückenlehne anliegen.
Um den Rahmen einzustellen, bringen Sie ihn in die richtige Position – so nah wie möglich am Sitz.

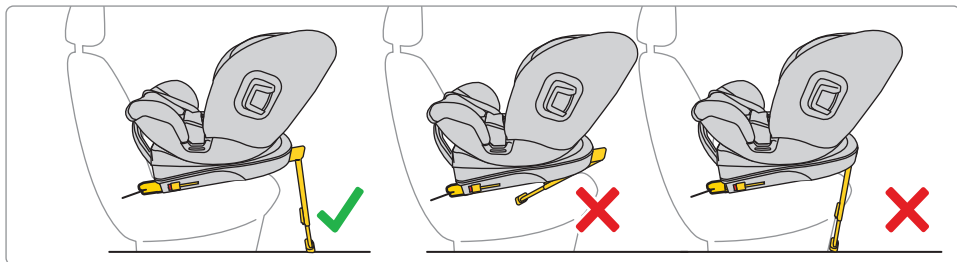
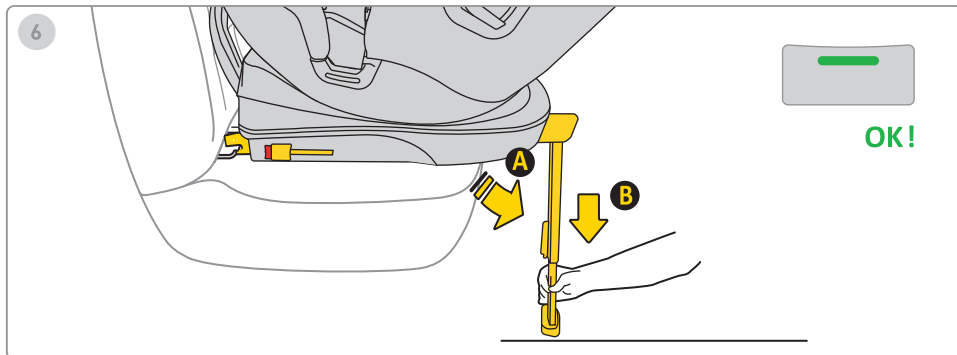

6. Drücken Sie die Taste zum Ausfahren der Fußstütze und verlängern Sie das Bein, bis die Fußstütze fest auf dem Fahrzeugboden aufliegt.

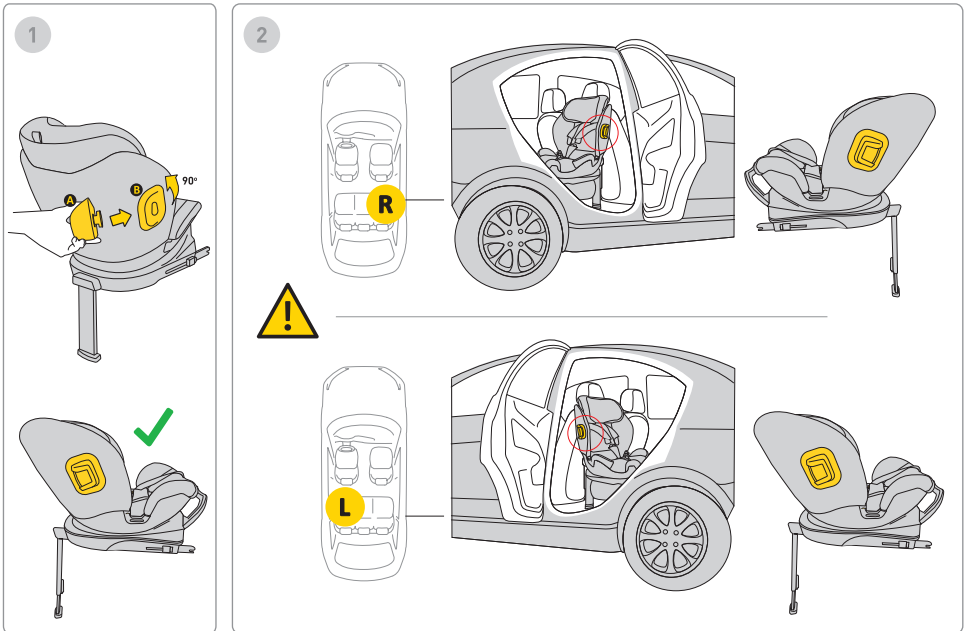

1. Setzen Sie den Stoßfänger in die Halterung ein und drehen Sie ihn. Der Kindersitz hat auf beiden Seiten eine Halterung für den Stoßfänger.

2. Montieren Sie den Stoßfänger immer auf der Türseite des Fahrzeugs.

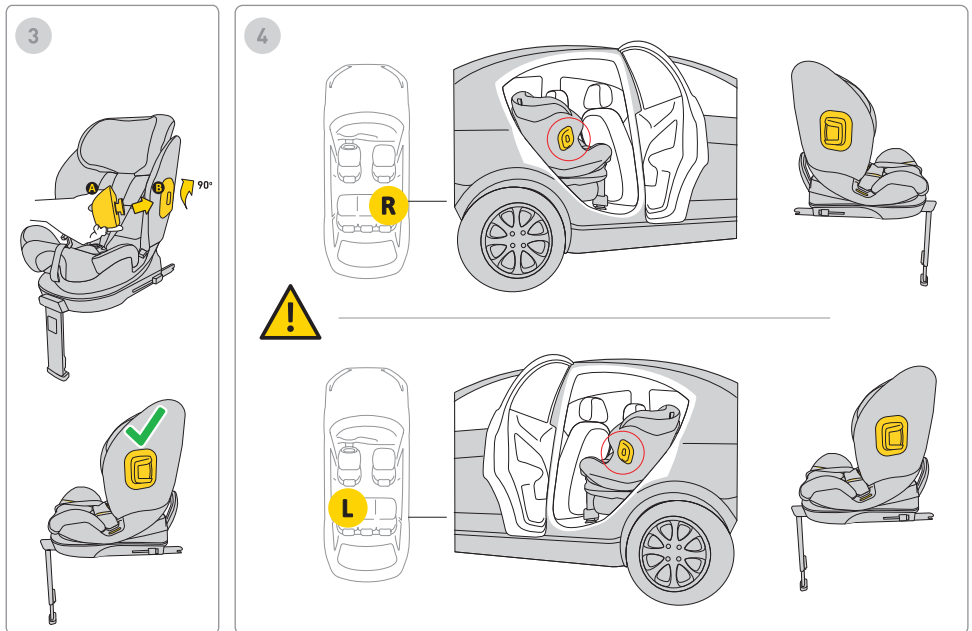

3. Setzen Sie den Stoßfänger in die Halterung ein und drehen Sie ihn. Der Kindersitz hat auf beiden Seiten eine Halterung für den Stoßfänger.

4. Montieren Sie den Stoßfänger immer auf der Türseite des Fahrzeugs.

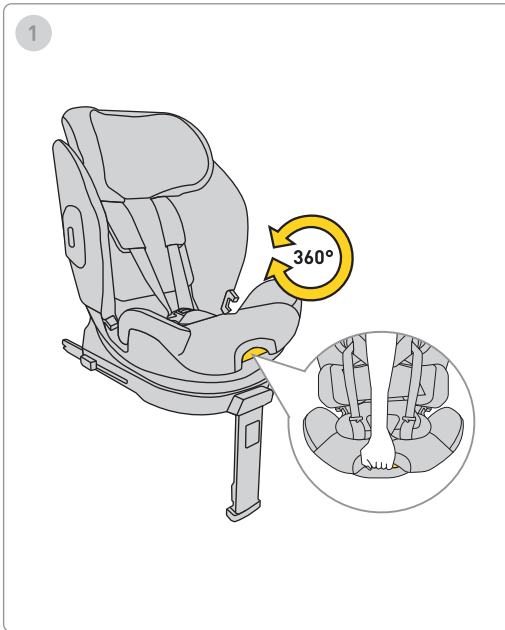

1. Um den Kindersitz zu drehen, ziehen Sie den Hebel und drehen Sie den Sitz mit einer Hand in die gewünschte Richtung.

Denken Sie daran: Verwenden Sie den Kindersitz nur mit dem Rücken in Fahrtrichtung.

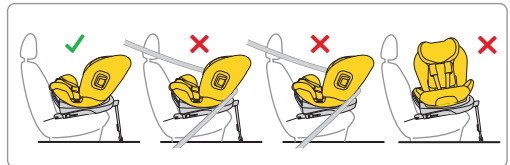

1. Nach der Installation des rückwärtsgerichteten Kindersitzes im Fahrzeug stellen Sie die gewünschte Liege- oder Sitzposition ein.

Denken Sie daran: Verwenden Sie den Kindersitz nur mit dem Rücken zur Fahrtrichtung.

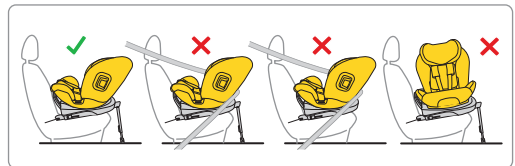
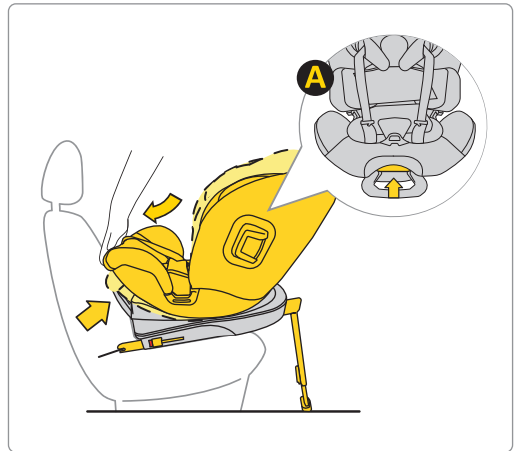

1. Stellen Sie nach dem Einbau des rückwärtsgerichteten Kindersitzes im Auto die gewünschte Liege-/
Aufrechtposition ein.

Hinweis: Verwenden Sie den Kindersitz nur mit der Rückenlehne in Fahrtrichtung.

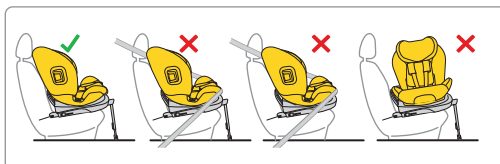
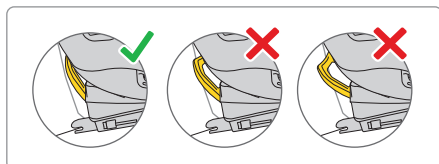
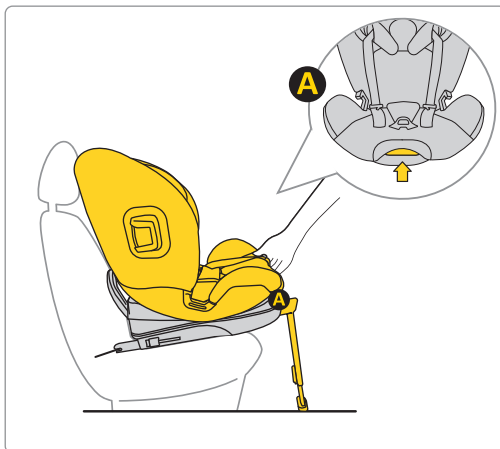

1. Nach der Installation des vorwärtsgerichteten Kindersitzes im Fahrzeug stellen Sie die gewünschte Liege- oder Sitzposition ein.

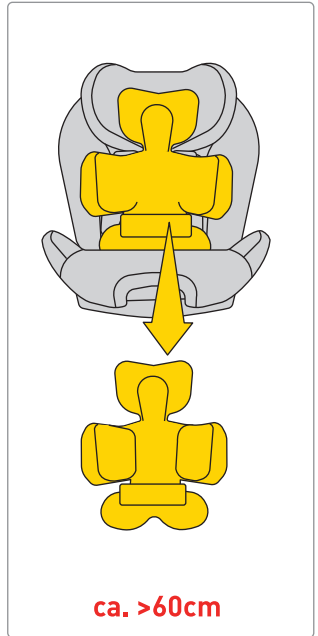
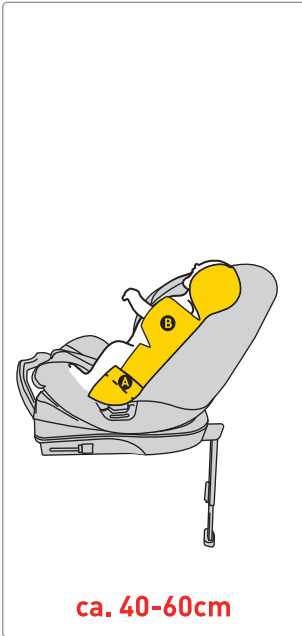

Schieben Sie die Gurte zur Seite des Kindersitzes. Setzen Sie das Kind in den Sitz. Stellen Sie sicher, dass Ihr Kind richtig sitzt, mit dem Rücken vollständig an der Sitzschale anliegend und dass kein Teil der Gurte unter dem Rücken des Kindes liegt.

Wenn Ihr Kind zwischen 40 und 60 cm groß ist, verwenden Sie die Vollpolstereinlage A + B.

WARNUNG!

Die angegebenen Größenangaben in Bezug auf das Kind und die Einlagenanordnung sind nur Richtwerte. Jedes Kind ist unterschiedlich und wächst unterschiedlich schnell, daher hat die ABSOLUTE Priorität bei der Einstellung der Einlage die Position der Gurte in Bezug auf die Schultern des Kindes.

DENKEN SIE DARAN – DIE GURTE SOLLTEN AUF SCHULTERHÖHE ODER KNAPP DARUNTER HERAUSKOMMEN.

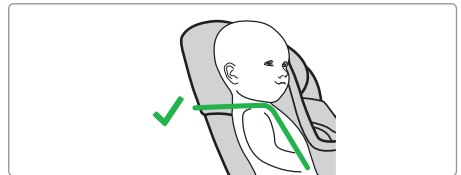
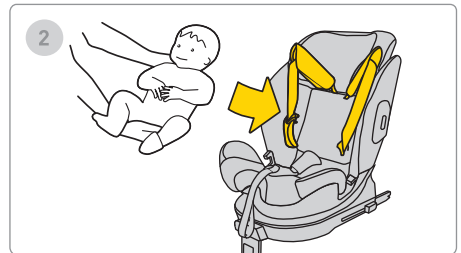
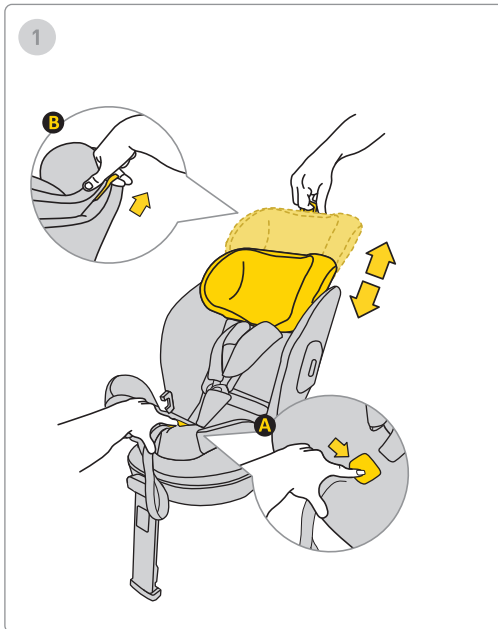

1. Setzen Sie Ihr Baby in den Kindersitz.

2. Stellen Sie die Höhe der Kopfstütze so ein, dass die Gurte auf Schulterhöhe liegen.

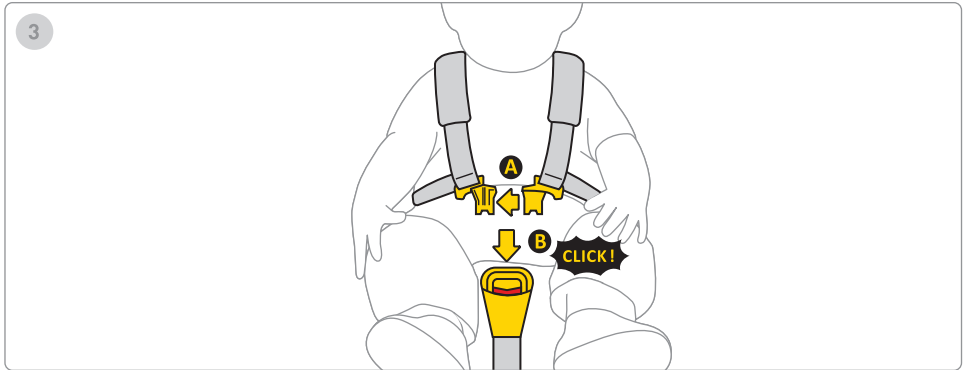

3. Verbinden Sie die beiden Teile von Clip A und stecken Sie die Kunststoffclips in die Schlitz von Clip B. Ein Klicken zeigt an, dass der Clip richtig sitzt.

4. Ziehen Sie den Gurt in der Mitte des Sitzes nach vorne, bis das Kind gesichert ist.

5. Der Abstand zwischen Gurt und Körper des Kindes sollte maximal 1 cm betragen. Um sicherzustellen, dass die Gurte fest genug sitzen, führen Sie den „Zwicktest“ durch – wenn Sie den Gurt greifen und zwicken können, muss er enger gezogen werden.

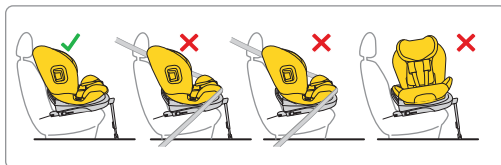
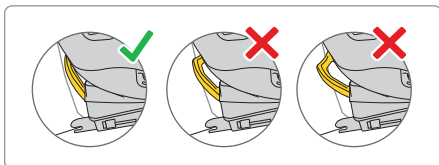
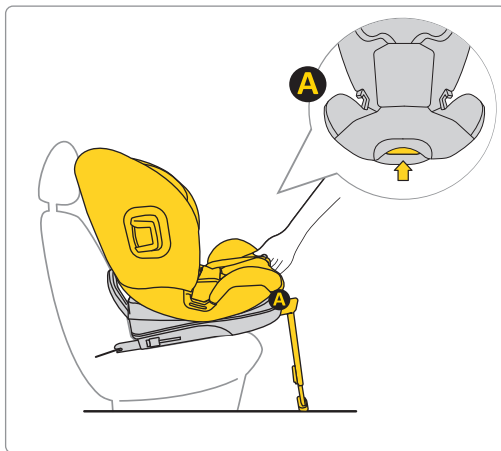

1. Nach dem Einbau des vorwärtsgerichteten Kindersitzes in die aufrechtere Position bringen.

Denken Sie daran: Verwenden Sie den Kindersitz nur mit dem Rücken zur Fahrtrichtung.

Denken Sie daran: Verwenden Sie den Kindersitz für Kinder von 105 bis 150 cm nur in der aufrechten Position.

105-150 cm



105-150 cm



Denken Sie daran: Verwenden Sie den Kindersitz für Kinder von 105 bis 150 cm nur vorwärtsgerichtet.

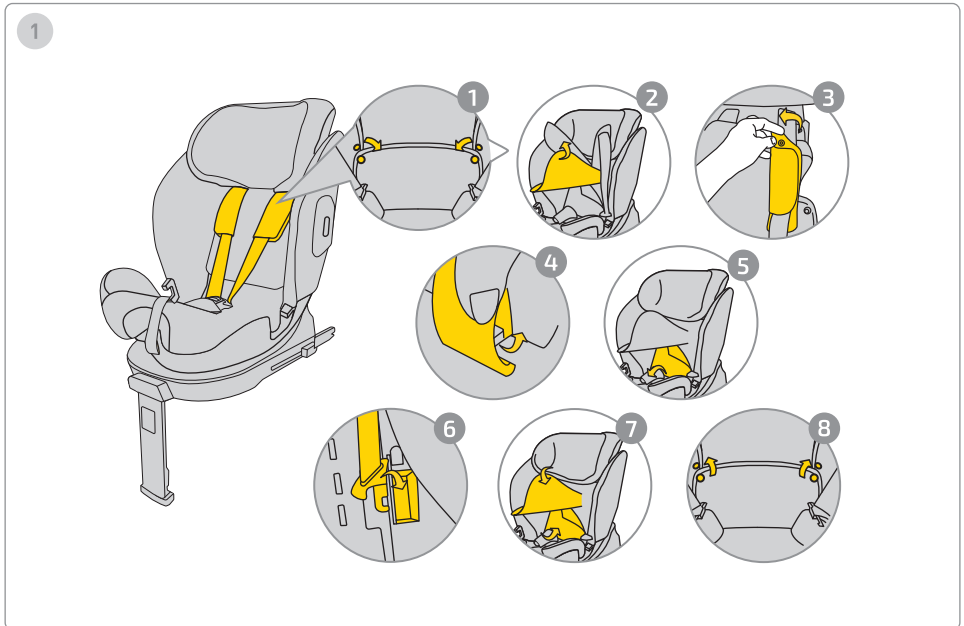

Um die Gurte zu verstecken, befolgen Sie die folgenden Anweisungen:

1. Lösen Sie die Druckknöpfe am Bezug.
2. Heben Sie das Kopfstützenelement an, um die Befestigung des Gurtprotectors freizulegen.
3. Entfernen Sie die Druckknöpfe von den Gurtprotectoren.
4. Nehmen Sie die Gurtprotectoren aus der Sitzschale.
5. Bewegen Sie das Bezugselement am unteren Rücken, um den inneren Teil des Kindersitzes freizulegen.
6. Verstecken Sie die Gurtverriegelung an der dafür vorgesehenen Stelle und legen Sie die Gurte entlang der Rückenlehne, so dass sie keine Wölbungen unter dem Bezug verursachen.
7. Setzen Sie den Bezug wieder auf.
8. Befestigen Sie die Druckknöpfe am Bezug."

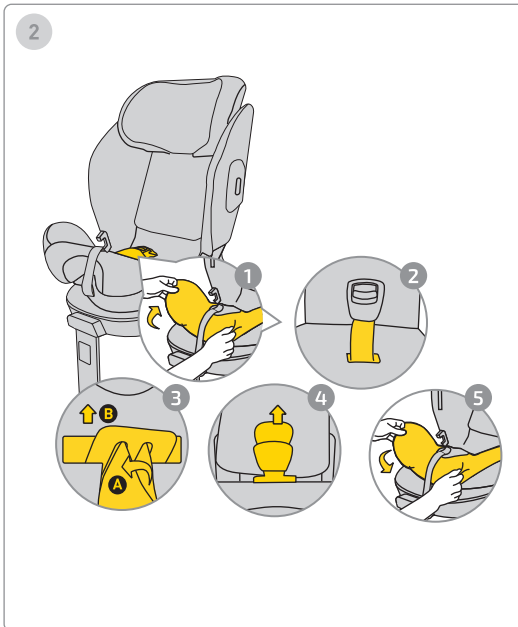

Um die Gurtschließe zu entfernen, befolgen Sie die folgenden Anweisungen:

1. Entfernen Sie den unteren Teil des Bezugs, um die Befestigungsstelle der Gurtschließe freizulegen.
2. Ziehen Sie die Gurtschließe und den Gurt aus dem Bezug heraus.
3. Um die Gurtschließe zu entfernen, drehen Sie das im Sitz verborgene Metallelement und schieben Sie es durch die Öffnung heraus.
4. Ziehen Sie den Gurtschutzelement heraus und schieben Sie ihn aus dem Bezug.
5. Setzen Sie den Bezug wieder auf den unteren Teil des Kindersitzes."

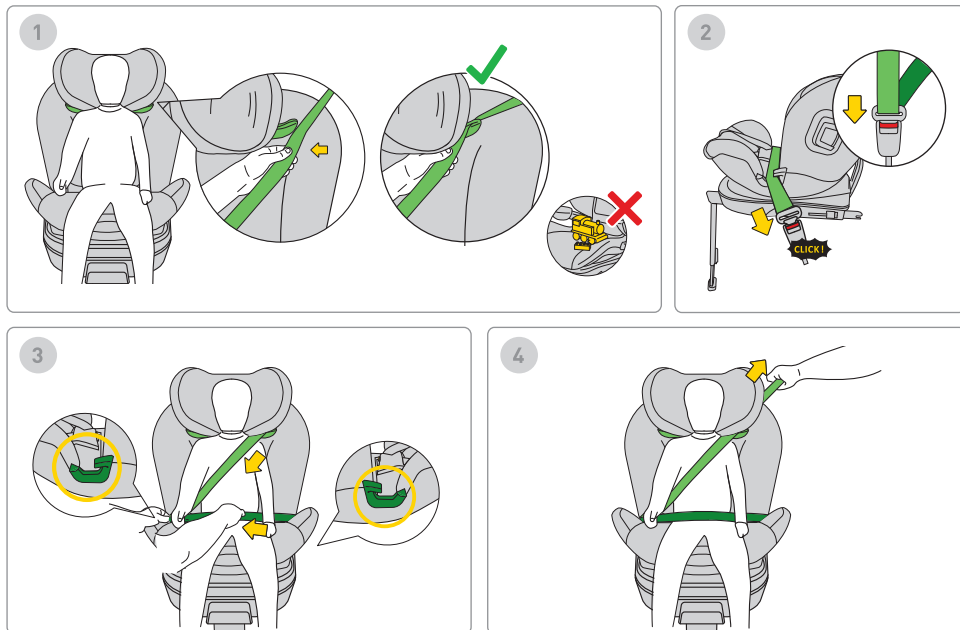

1. Fädeln Sie den Fahrzeuggurt (hellgrün markiert) durch den oberen Gurtführer.
Denken Sie daran: Lassen Sie keine Spielzeuge im Kindersitz.
2. Schließen Sie die Gurtzunge, bis Sie ein Klicken hören.
3. Legen Sie den unteren Teil des Fahrzeuggurts (Beckengurt) in den unteren Gurtführer an den grün markierten Stellen.
4. Ziehen Sie den Gurt fest, um Ihr Kind sicher im Kindersitz zu halten.“

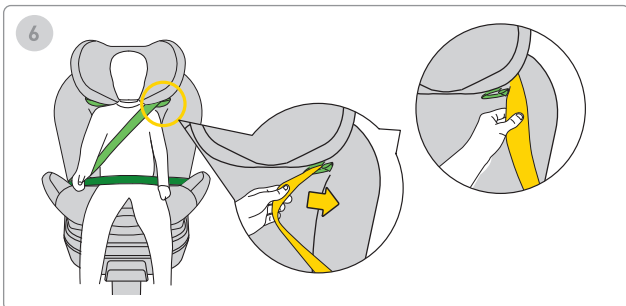
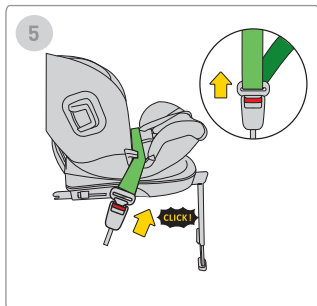
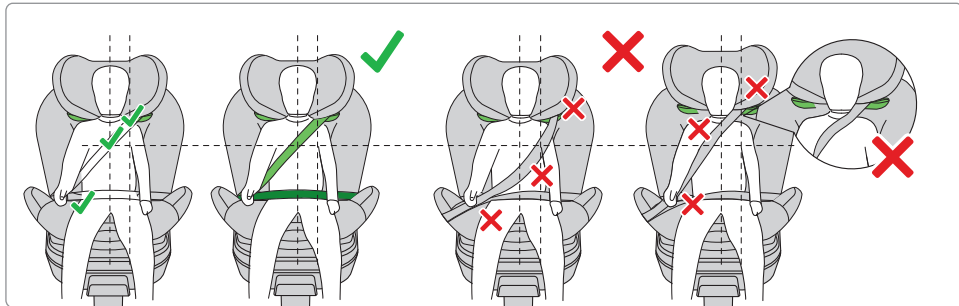

DENKEN SIE DARAN: STELLEN SIE SICHER, DASS DER GURT NACH DER MONTAGE IN DER RICHTIGEN POSITION VERLAUFEN IST. ER SOLLTE DEN VORGESCHRIEBENEN ANWEISUNGEN IM HANDBUCH FOLGEN.

5. Zum Lösen der Gurte nehmen Sie den Gurt aus der Gurtschleife im Auto heraus.

6. Ziehen Sie den Gurt aus dem oberen Gurtführer heraus."

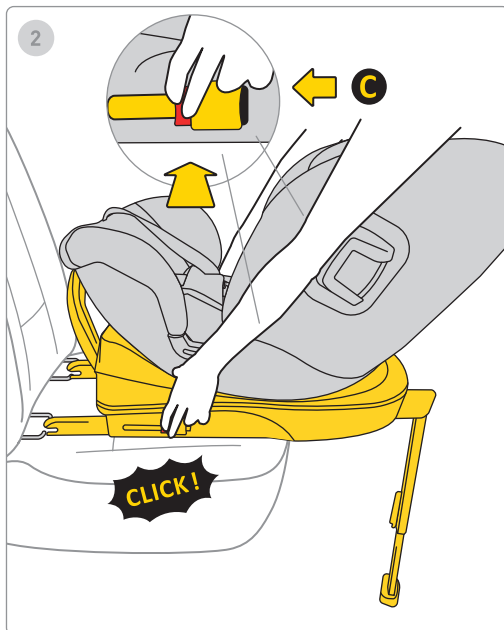
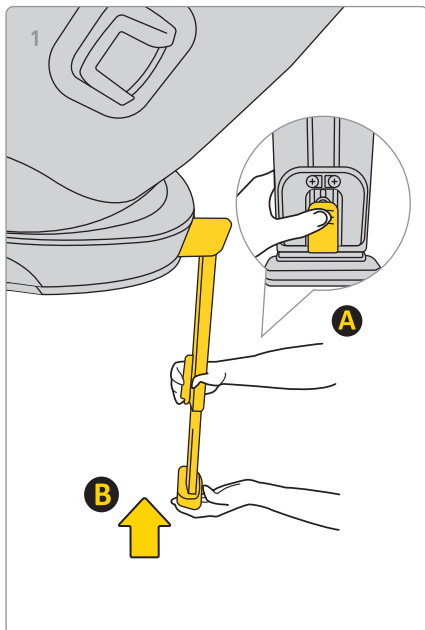

1. Um das Bein zu verkürzen, drücken Sie Knopf A und schieben Sie Bein B in die Ausgangsposition. Drücken Sie Knopf A und schieben Sie Bein B in die Ausgangsposition. Klappen Sie es anschließend platzsparend zusammen.

2. Zum Abnehmen der Basis von den Isofix-Verankerungen des Fahrzeugs drücken Sie zuerst die Verriegelungstaste C, dann die Entriegelungstaste und klappen die Isofix-Haken zurück in ihre Ausgangsposition."

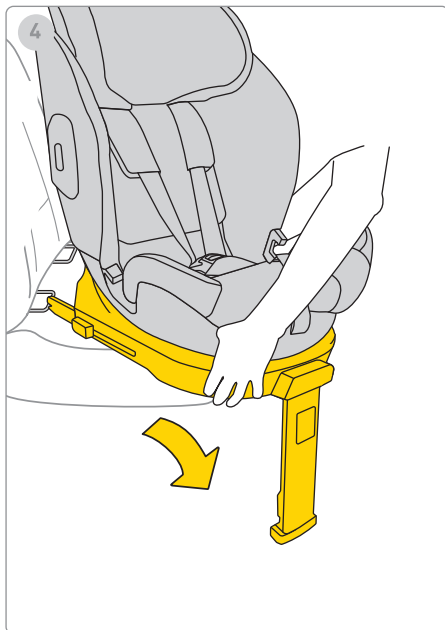
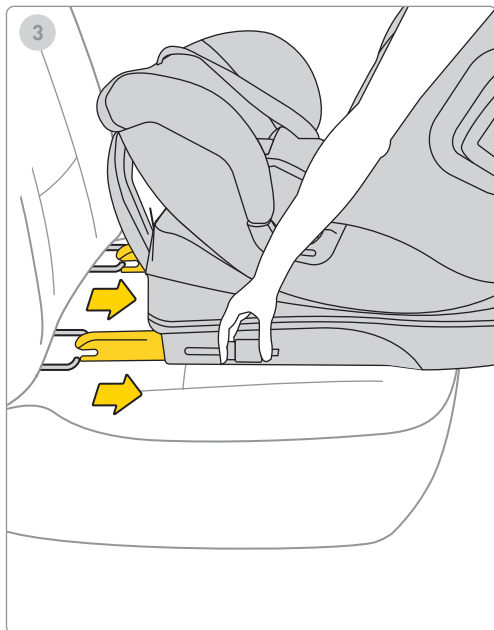

3. Schieben Sie die Isofix-Arme vollständig in die Lagerposition.

4. Nehmen Sie den Kindersitz aus dem Fahrzeug heraus."

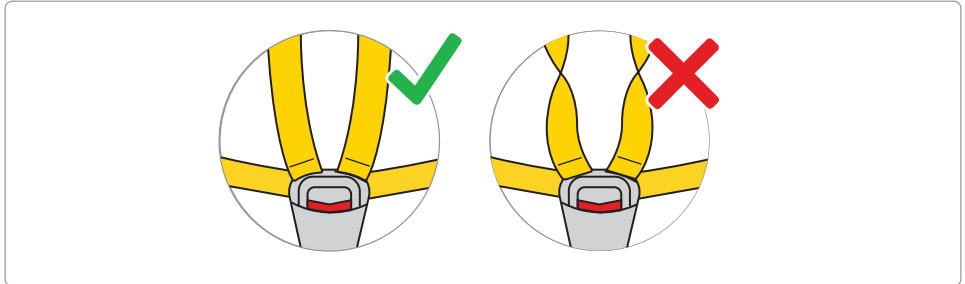
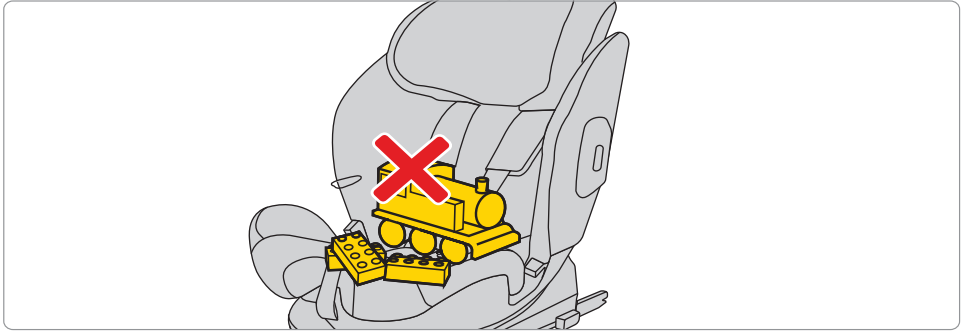

Lockern Sie die Kindersitzgurte, um Platz für das Kind im Sitz zu schaffen. Drücken Sie die Taste und ziehen Sie die Gurte, um deren Länge zu vergrößern.

Denken Sie daran! Es dürfen keine anderen Gegenstände im Kindersitz liegen, und die Sicherheitsgurte müssen stets gerade und richtig angelegt sein!

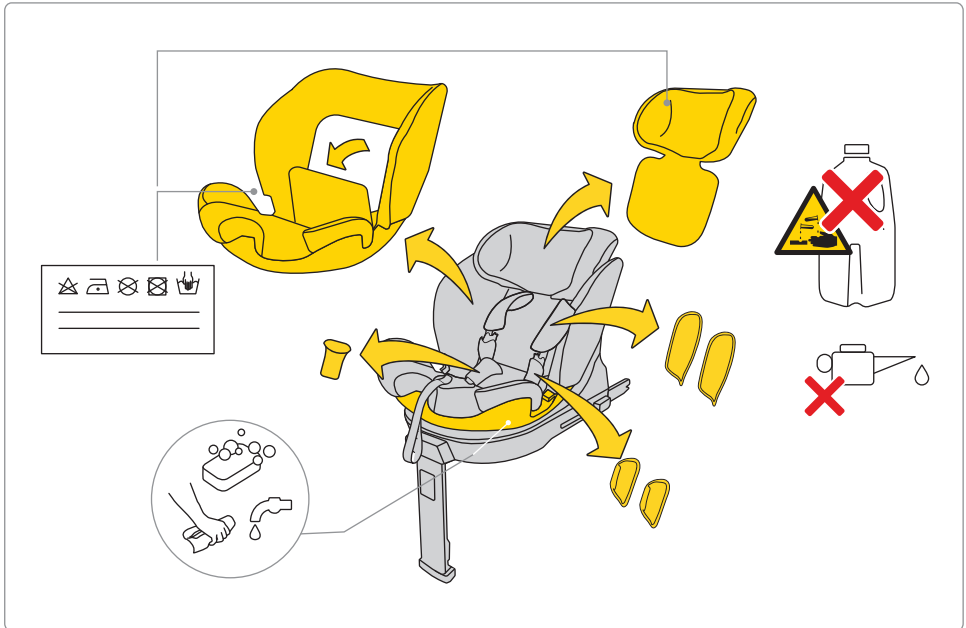

Um den Bezug zu waschen, befolgen Sie die beigegefügte Waschanweisungen.

Der Bezug lässt sich leicht vom Kindersitz entfernen. Folgen Sie den Anweisungen auf den Bildern."

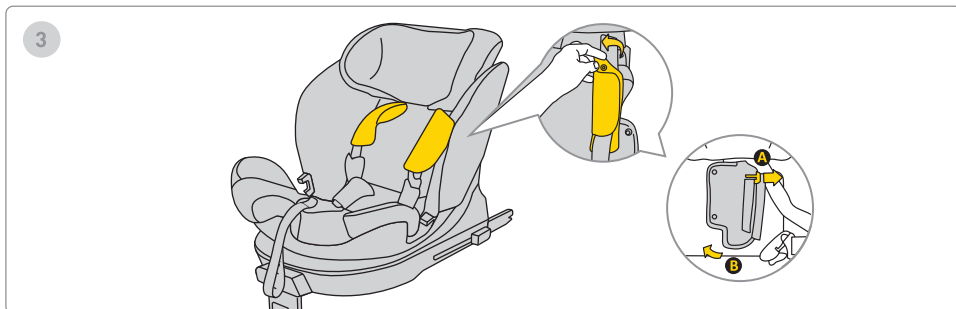
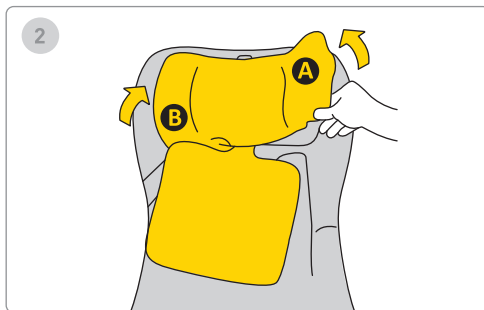
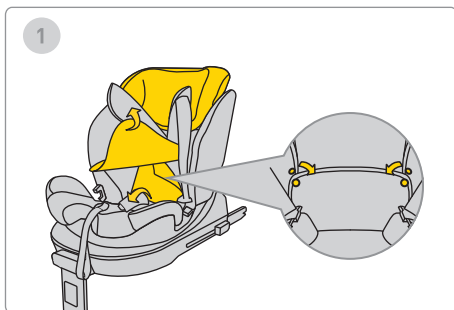

Um den Bezug zu waschen, befolgen Sie die beigelegten Waschanweisungen.

Der Bezug lässt sich leicht vom Kindersitz entfernen. Folgen Sie den Anweisungen auf den Bildern."

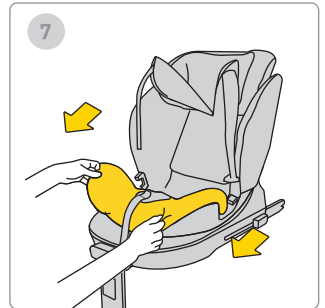
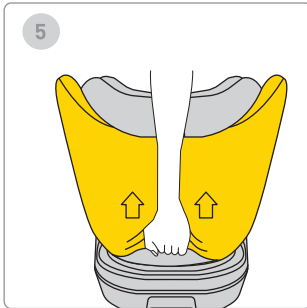
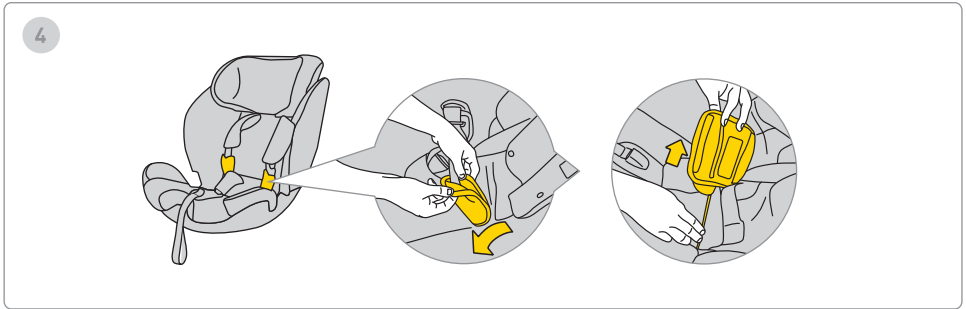

Um den Bezug zu waschen, befolgen Sie die beigegeführten Waschanweisungen.
Der Bezug lässt sich leicht vom Kindersitz entfernen. Folgen Sie den Anweisungen auf den Bildern."

Sicherheit, Verwendung und Reisen

- Vor dem Kauf sollte jeder Kindersitz im Fahrzeug installiert werden, um zu testen, ob er in diesem speziellen Modell richtig passt und verwendet werden kann. Die Übereinstimmung des Kindersitzes mit dem Fahrzeugtyp ist eines der wichtigsten Sicherheitskriterien. Die Unterstützung durch den Verkäufer bei der Erstinstallation gewährleistet zudem eine korrekte Montage.
 - Denken Sie daran, dass Eltern stets für die Sicherheit des Kindes während der Fahrt verantwortlich sind.
 - Lassen Sie ein Kind niemals unbeaufsichtigt im Kindersitz, weder im noch außerhalb des Fahrzeugs.
 - Halten Sie während der Fahrt niemals ein Kind auf dem Schoß.
 - Der sicherste Platz für Ihr Kind während der Fahrt ist der Rücksitz des Autos.
 - Überprüfen Sie vor jeder Fahrt, ob die Sicherheitsgurte nicht beschädigt oder verdreht sind.
 - Wenn der Kindersitz installiert ist, muss die Rückenlehne des Rücksitzes im Fahrzeug arretiert sein und darf sich nicht bewegen.
 - Stellen Sie vor jeder Fahrt sicher, dass der Stardust-Kindersitz nicht von den Türen eingeklemmt wird oder durch Gepäck oder die Rückenlehne bewegt werden kann.
 - Stellen Sie sicher, dass sämtliches Gepäck im Fahrzeug sicher befestigt ist.
 - Verwenden Sie den Stardust-Sitz nicht ohne Polsterung, da diese Teil des Systems zur Sicherheit des Kindes ist.
 - Machen Sie bei längeren Fahrten kurze Pausen. Ihr Kind braucht ebenfalls Bewegung.
 - Decken Sie den Kindersitz immer ab, wenn Sie das Fahrzeug an einem sonnigen Platz parken. Bezüge sowie Metall- oder Kunststoffteile können sich erhitzen und das Kind verbrennen.
 - Sichern Sie das Kind immer mit den Gurten im Kindersitz, auch wenn der Sitz außerhalb des Fahrzeugs verwendet wird. Stellen Sie sicher, dass die Gurte korrekt angelegt sind, damit das Kind richtig positioniert ist.
 - Wir raten vom Kauf gebrauchter Kindersitze ab – deren Vorgeschichte ist nie sicher. Wenn Sie sich dennoch für einen gebrauchten Sitz entscheiden, wählen Sie einen mit bekannter Nutzungshistorie.
 - Verwenden Sie den Stardust-Sitz nicht länger als 12 Jahre.
-

- Ersetzen Sie den Sitz, wenn er in einen Unfall verwickelt war.
- Nehmen Sie keine Änderungen am Sitz vor. Diese können zu einem teilweisen oder vollständigen Verlust der Produktsicherheit führen.
- Der Hersteller weist darauf hin, dass der Sitz Abdrücke auf der Fahrzeugpolsterung hinterlassen kann. Dies ist aufgrund der notwendigen engen Passform unvermeidlich. Der Hersteller übernimmt keine Haftung für daraus entstehende Schäden.

Sicherstellung der korrekten Verwendung

- Stellen Sie sicher, dass die Gurte richtig angelegt sind, damit das Kind korrekt im Sitz positioniert ist.
- Die Gurte des Gurtsystems, die das Kind halten, dürfen nicht ohne Abdeckungen verwendet werden.
- Achten Sie darauf, dass Sie maximal einen Finger (1 cm) zwischen Gurt und Kind passen. Ist der Abstand größer, ziehen Sie den Gurt fester.
- Die Stardust-Einlage besteht aus mehreren Elementen. Diese sollten so eingestellt werden, dass die Höhe der Gurte parallel zu den Schultern des Kindes verläuft. ****DENKEN SIE DARAN:**** Jedes Kind hat eine andere Körperstruktur – prüfen Sie regelmäßig die Position der Gurte in Bezug auf die

Schultern. Dies ist entscheidend für die Sicherheit des Kindes im Sitz.

- Überprüfen Sie, ob die Kopfstütze auf der richtigen Höhe eingestellt ist.
- * Verwenden Sie den Stardust-Sitz, wenn Ihr Kind zwischen 61 cm und 125 cm groß ist und maximal 21 kg wiegt. Wenn der Stardust-Sitz mit einer Einlage erworben wurde, kann er von 40 cm bis 125 cm und einem Maximalgewicht von 21 kg verwendet werden.
- Verwenden Sie den Avionaut Stardust Kindersitz ausschließlich, wenn Ihr Kind eine Körpergröße zwischen 105 und 150 cm hat.
- Wenn Ihr Kind größer als 150 cm ist, wechseln Sie zu einem Sitz, der für diese Größenklasse geeignet ist, oder verwenden Sie einen Standard-Autositz.
- Wenn Sie den Sitz für Kinder von 105 cm bis 150 cm verwenden, kann der Sitz auf zwei Arten installiert werden: mit Isofix-System und 3-Punkt-Gurt oder ohne Isofix nur mit dem 3-Punkt-Gurt.
- Der Stardust-Sitz ist nicht für den Heimgebrauch vorgesehen, sondern nur für die Verwendung im Auto.
- Führen Sie eine Überprüfung der Installation des Sitzes durch. Wenn eine der Anzeigen rot leuchtet, passen Sie die Installation an und testen Sie erneut.

Wiederholen Sie den Vorgang, bis die Anzeige grün leuchtet.

- Der Stardust-Sitz wird mit einem Puffer geliefert, der an der dafür vorgesehenen Seite des Sitzes angebracht werden soll.
- Wir empfehlen, regelmäßig die Komponenten aus expandiertem Polystyrol (EPS) und die energieabsorbierenden Materialien in der Kopfstütze (EPP) auf Schäden zu überprüfen.

Wartung und Hygiene

1. Der Bezug des Stardust-Sitzes kann in der Waschmaschine bei bis zu 30°C und einer Schleuderdrehzahl von bis zu 600 U/min gewaschen werden.
2. Andere Teile des Sitzes können mit Wasser und Seife und einem weichen Schwamm gereinigt werden.
3. Halten Sie Ihren Sitz sauber. Verwenden Sie keine Feuchtigkeitscremes oder aggressive Reinigungsmittel.
4. Verwenden Sie weder Schmiermittel, aggressive Chemikalien noch Feuchtigkeitscremes an beweglichen Teilen oder anderen Komponenten des Sitzes.

Umwelt

- Plastikverpackungen sollten außerhalb der Reichweite von Kindern aufbewahrt werden, um Erstickungsgefahr zu vermeiden.
- Zum Schutz der Umwelt entsorgen Sie den Sitz bitte nach der Nutzungsdauer bei einer geeigneten Entsorgungsstelle gemäß den lokalen Vorschriften.

Fragen

- Wenn Sie Fragen haben, wenden Sie sich an Ihren Händler oder autorisierten Vertriebspartner. Bitte bereiten Sie folgende Informationen vor:
- das Alter, die Größe und das Gewicht Ihres Kindes,
 - die Marke und das Modell des Fahrzeugs sowie die Sitzposition, an der Sie den Aerofix-Sitz im Fahrzeug installieren.

Garantie

- Der Stardust ist mit einer 24-monatigen Garantie versehen.
- Wir versichern hiermit, dass das Produkt gemäß den aktuellen europäischen Sicherheits- und Qualitätsstandards hergestellt wurde und zum

Zeitpunkt des Kaufs frei von Herstellungs- und Materialfehlern ist.

- Die Garantie gilt im Kaufland und wird von einem autorisierten Vertriebspartner erfüllt.
- Die Garantie umfasst alle Herstellungsfehler in Material und Verarbeitung, vorausgesetzt, das Produkt wird gemäß der Bedienungsanleitung, unter normalen Bedingungen, vom ersten Endverbraucher und innerhalb von 24 Monaten ab Kaufdatum verwendet. Avionaut übernimmt die Verantwortung für die Reparatur oder den Austausch des defekten Produkts; der Garantieinhaber entscheidet jedoch über die Art der Mangelbehebung und die Abwicklung des Anspruchs.
- Die Garantie umfasst keine Schäden, die durch den normalen Gebrauch entstehen, wie z. B. Abnutzung des Stoffes sowie natürliche Farbverblassung und Materialverschlechterung durch Alterung des Produkts.
- Die Garantie gilt auch nicht für Schäden durch Unfallzerstörung, Nichtbeachtung der Bedienungsanleitung, unsachgemäße Nutzung, Vernachlässigung, Feuer, Flüssigkeitskontakt oder andere äußere Einflüsse.

- Bei einer Garantieforderung muss der Stardust-Sitz alle Etiketten oder Identifikationsnummern aufweisen und darf nur von einer autorisierten Person gewartet werden.

Möchten Sie einen Anspruch geltend machen?

Wenn Sie einen Defekt bemerken und einen Anspruch geltend machen möchten, wenden Sie sich an den Händler, bei dem Sie den Stardust gekauft haben.

Bei der Meldung eines Anspruchs müssen Sie einen Kaufnachweis vorlegen, der innerhalb der 24 Monate vor der Serviceanforderung erworben wurde.

- * Falls es notwendig wird, das Produkt an einen Servicepunkt zu senden, geben Sie das Produkt an den Händler oder Vertriebspartner zurück. Stimmen Sie gleichzeitig die Versandart und die Kosten ab, da ein Versäumnis dazu führen kann, dass der Garantiegeber die Versandkosten nicht übernimmt. Schäden und/oder Mängel, die nicht von unserer Garantie oder den Verbraucherrechten abgedeckt sind, sowie Schäden und/oder Mängel

am Produkt, die nicht von unserer Garantie abgedeckt sind, können gegen eine vereinbarte Gebühr repariert werden.

Tauschen Sie Ihren Sitz aus, wenn er in einen Unfall verwickelt war. Sie benötigen: einen Polizeibericht über den Unfall, ein Foto des Unfalls, das den Sitz zeigt, oder eine polizeiliche Bestätigung des Vorfalls, den Kaufbeleg, eine Bestätigung der Versicherung, dass der Sitz nicht in der Entschädigung enthalten war, die Garantiekarte und müssen uns den verunfallten Sitz zusenden.

Verbraucherrechte

Verbraucher haben Rechte gemäß der geltenden Gesetzgebung, die von Land zu Land variieren können. Diese Garantie berührt die Verbraucherrechte gemäß der jeweiligen nationalen Gesetzgebung nicht.

Diese Garantie wurde von Ł.KARWALA erstellt, registriert in Polen.

Firmenadresse:

Ł.KARWALA

Szarlejka,

ul. Łukaszewicza 172

42-130 Wręczyca Wielka, Polen

[1] Produkte, bei denen Etiketten oder Identifikationsnummern entfernt oder verändert wurden, gelten als nicht autorisiert. Aufgrund der Unmöglichkeit, die Authentizität dieser Produkte zu überprüfen, gilt für diese keine Garantie.



Brugermanual til Avionaut Stardust børnesikkerhedssæde

Vigtigt!

Do not read this manual hastily. Read it carefully, save Læs ikke denne manual hastigt. Læs den grundigt, gem den til fremtiden, og hav den altid ved hånden. Hvis du er i tvivl, kontakt os venligst. Rejs sikkert, og tag hver biltur seriøst – selv når destinationen kun er få blokke væk.

Vi anbefaler, at instruktionerne opbevares sammen med bilsædet i hele dets levetid.



Advarsel:

Modificer ikke Stardust børnesikkerhedssædet på nogen måde, da det kan påvirke barnets sikkerhed under brug.



Advarsel:

Placer aldrig Stardust børnesikkerhedssædet på en forhøjet flade, fx et bord eller en stol.



Advarsel:

Brug ikke sædet i bagudvendt position på siddepladser med aktiv frontairbag.



Advarsel:

Stardust børnesikkerhedssædet skal kun installeres i bilen med ryggen mod kørselsretningen.



Advarsel:

Det er fuldstændig forbudt at bruge børnesikkerhedssædet fremadvendt før barnet er 15 måneder gammelt.



Advarsel:

Følg nøje installationsvejledningen fra producenten af barnesikringsystemet.



Advarsel:

For yderligere information, se bilproducentens håndbog..

**Advarsel:**

Hvis bilen har airbag, skal sædet med fremadvendt autostol flyttes så langt bagud som muligt.

**Advarsel:**

Du kan vende barnet fremad, når det når 76 cm i højden.

**Advarsel:**

Avionaut Stardust kan installeres i bilen i begge retninger.

**Advarsel:**

Det er fuldstændig forbudt at foretage ændringer eller tilføjelser til enheden uden godkendelse fra typegodkendelsesmyndigheden.



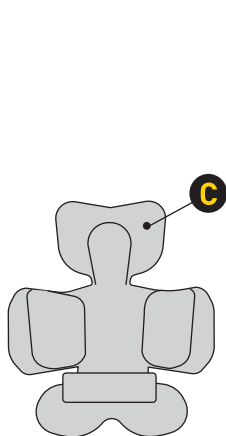

Additional accessories

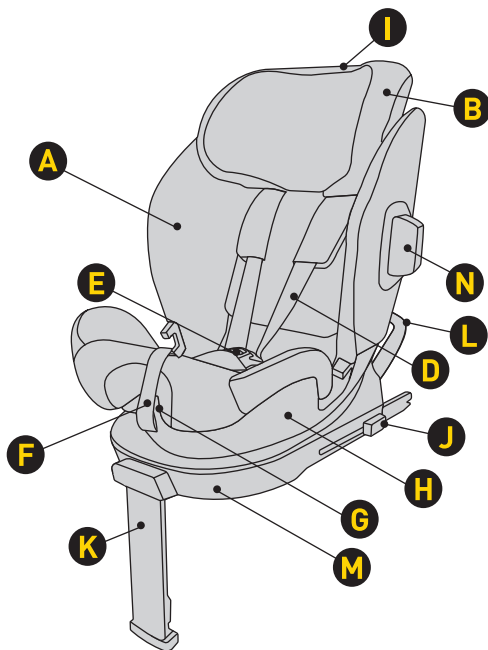

- | | | | |
|---|---|---|---|
| A | Sædebetræk | H | Skal |
| B | Hovedstøtte | I | Justering af hovedstøttehøjde |
| C | Indlæg | J | Knop til frigørelse af Isofix-tilslutning |
| D | Straps of the harness | K | Justerbar fodstøtte |
| E | Selespænde | L | Ramme mod rotation |
| F | Rem til justering af seletængde | M | Base |
| G | Dreje- og håndtag til justering af sædets hældningsvinkel | N | Stødfanger |

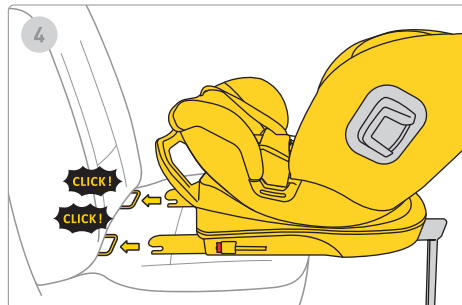
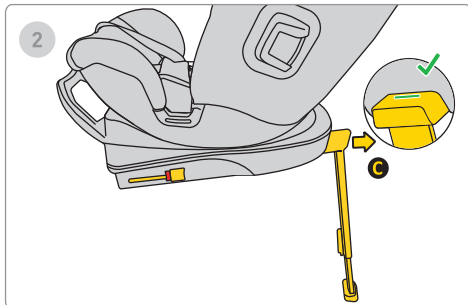
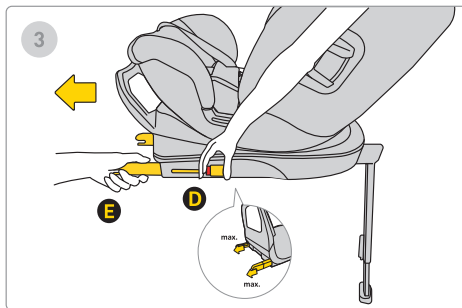
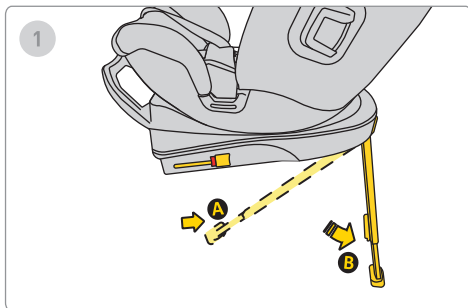

1. Træk støttebenet ud fra position B til position C.
2. Flyt ben A fremad, indtil du ser et grønt flueben, som bekræfter, at støttebenet er korrekt udstrakt.
3. Tryk på Isofix-frigørelsesknappen D og træk den ud til dens maksimale position E.
4. Justér basen med Isofix-ankrene i bilens sæde og skub Isofix-armene, indtil du hører et "klik". Isofix-indikatoren skifter fra rød til grøn, hvilket viser, at Isofix er korrekt monteret.

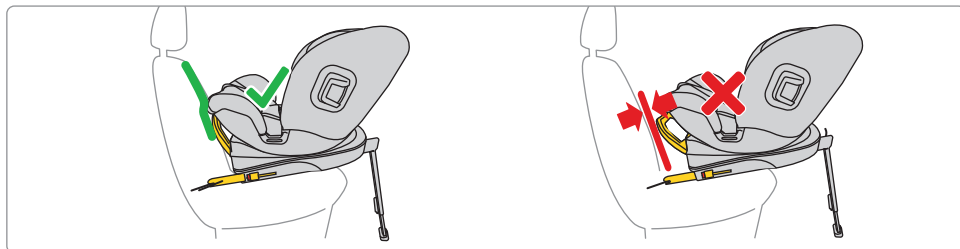
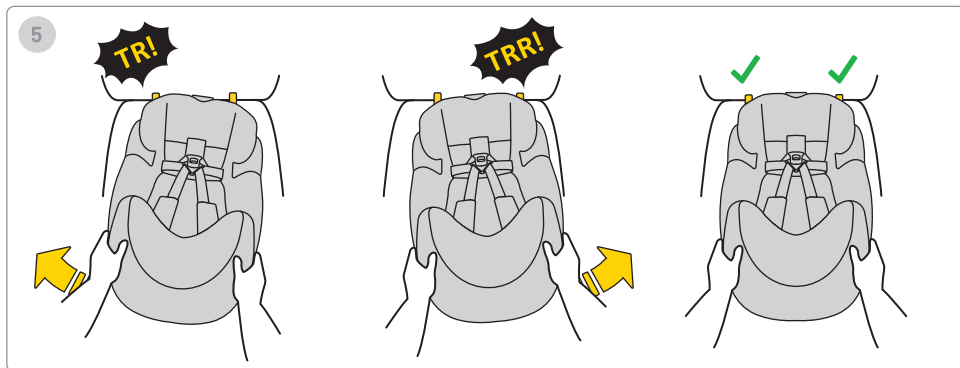

5. Skub basen mod ryglænet på køretøjets sæde. Husk, at basen skal skubbes så tæt som muligt på ryglænet. For at justere stellet skal du indstille det i den korrekte position – så tæt på sædet som muligt.

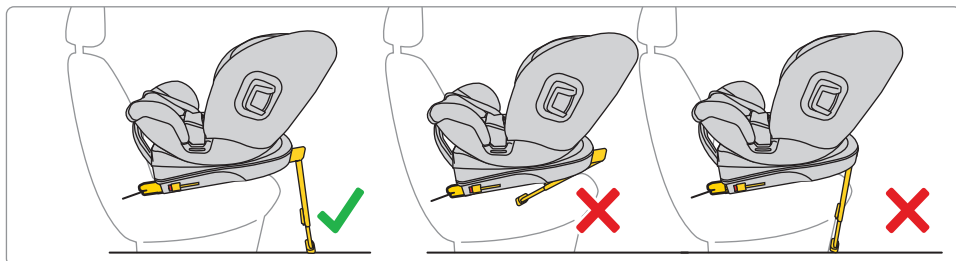
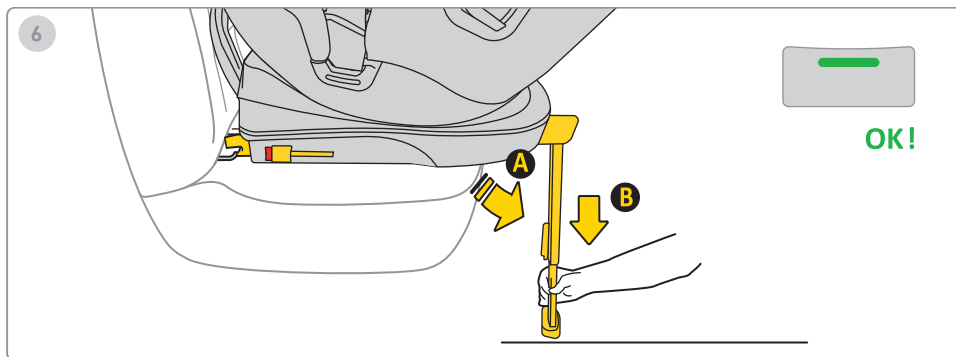

6. Tryk på knappen til forlængelse af foden og træk benet ud, indtil foden står fast på bilens gulv.

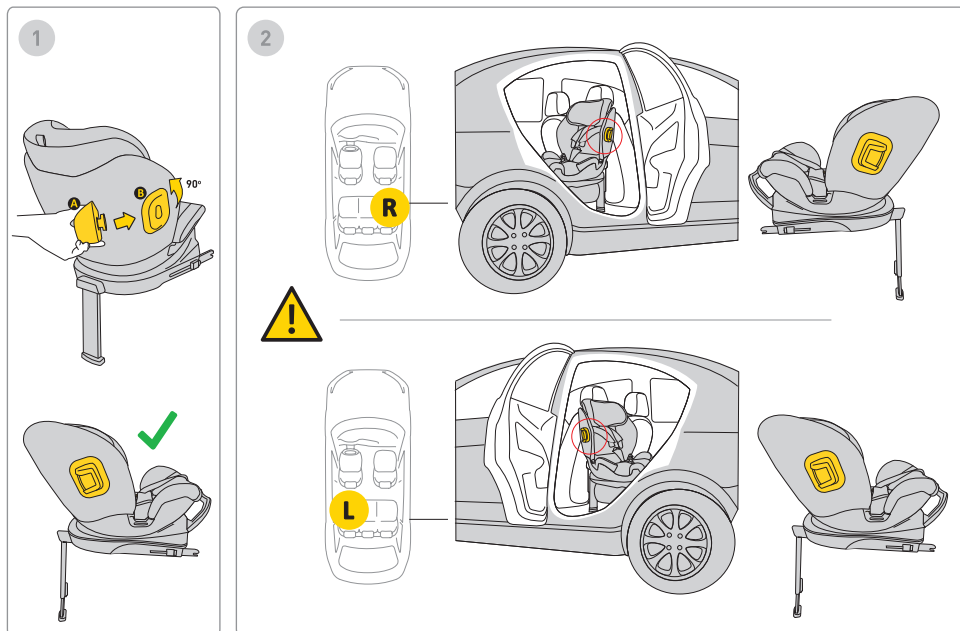

1. Sæt stødfangeren i monteringsbeslaget og drej. Bilsædet har monteringsbeslag til stødfangeren på begge sider.

2. Monter altid stødfangeren på bilsædets side, der vender mod bildøren.

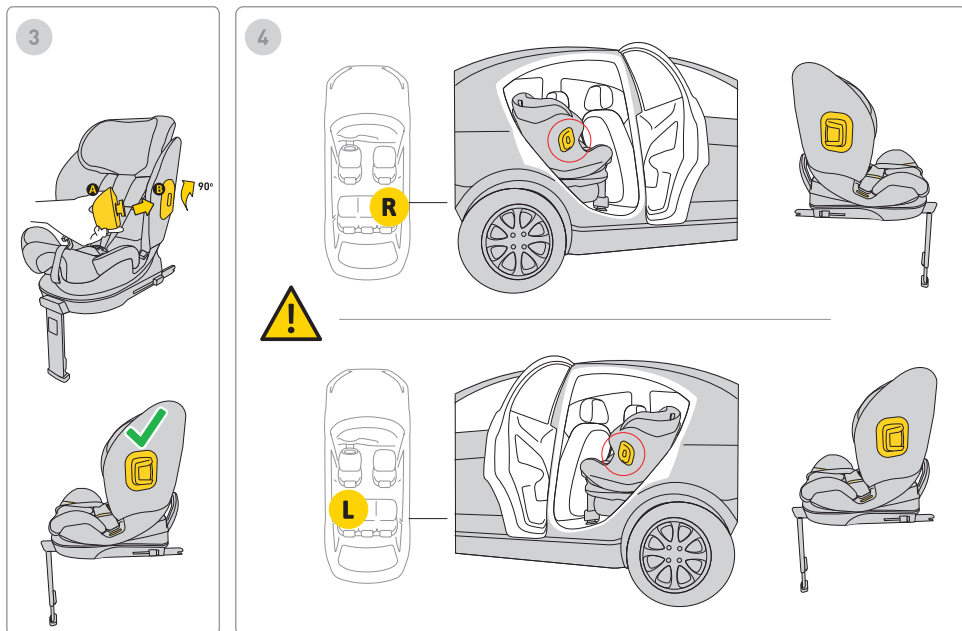

3. Sæt stødfangeren i monteringsbeslaget og drej. Bilsædet har monteringsbeslag til stødfangeren på begge sider.

4. Monter altid stødfangeren på bilsædets side, der vender mod bildøren.

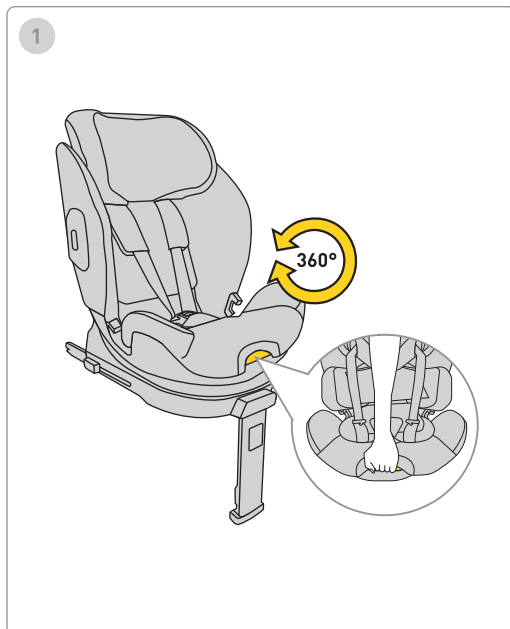

1. For at rotere bilsædet, træk i håndtaget og drej sædet med én hånd i den ønskede retning.

Husk: Brug kun bilsædet med ryggen mod kørselsretningen.

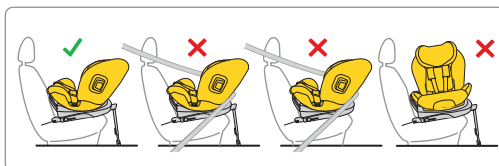

1. Efter installation af det bagudvendte bilsæde i bilen, juster den tilbagelænedevandrette position til den ønskede.

Husk: Brug kun bilsædet med ryggen mod kørselsretningen.

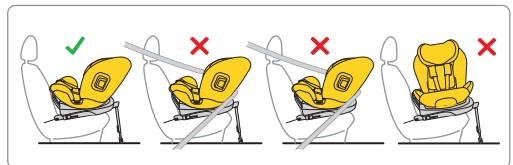

1. Nach der Installation des rückwärtsgerichteten Kindersitzes im Fahrzeug stellen Sie die gewünschte Liege- oder Sitzposition ein.

Denken Sie daran: Verwenden Sie den Kindersitz nur mit dem Rücken zur Fahrtrichtung.

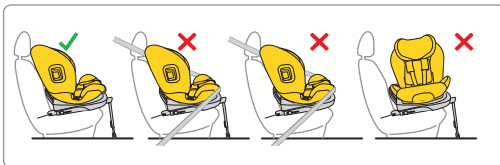
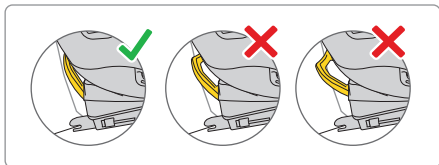
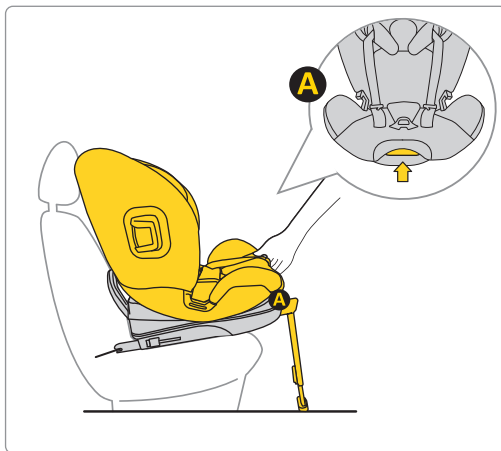

1. Efter installation af det fremadvendte bilsæde i bilen, juster den tilbagelænedevandrette position til den ønskede.

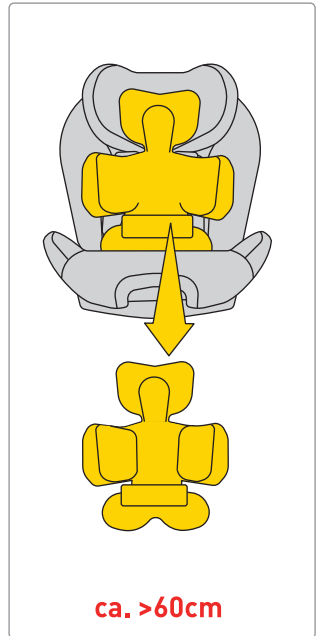

Flyt selerne til siderne af bilsædet. Placer barnet i bilsædet. Sørg for, at dit barn sidder korrekt med ryggen helt mod bilsædet, og at ingen del af selerne er under barnets ryg.

Hvis dit barn er mellem 40–60 cm højt, brug den fulde pudeindlæg A + B.
Trin

ADVARSEL! De angivne højdemålinger i forhold til barnet og indlæggets placering er kun **VEJLEDENDE**. Hvert barn er forskelligt og vokser i forskelligt tempo, så det **ABSOLUTE** prioritet ved justering af indlægget er selernes placering i forhold til barnets skuldre.
HUSK – SELERNE SKAL KOMME UD PÅ ELLER LIGE UNDER SKULDERNIVEAU.

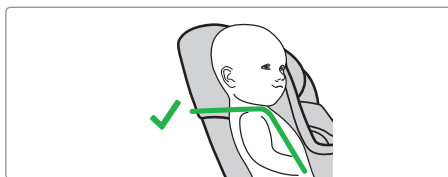
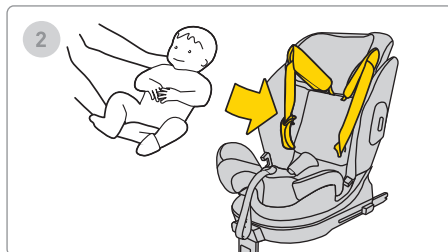
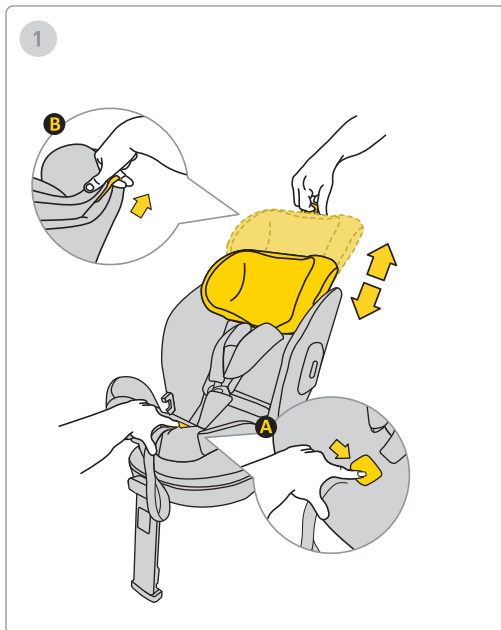

1. Place your baby in the car seat.

2. Juster højden på hovedstøtten, så sikkerhedsseleer er i højde med skuldrene.

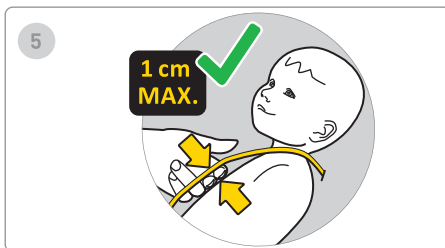
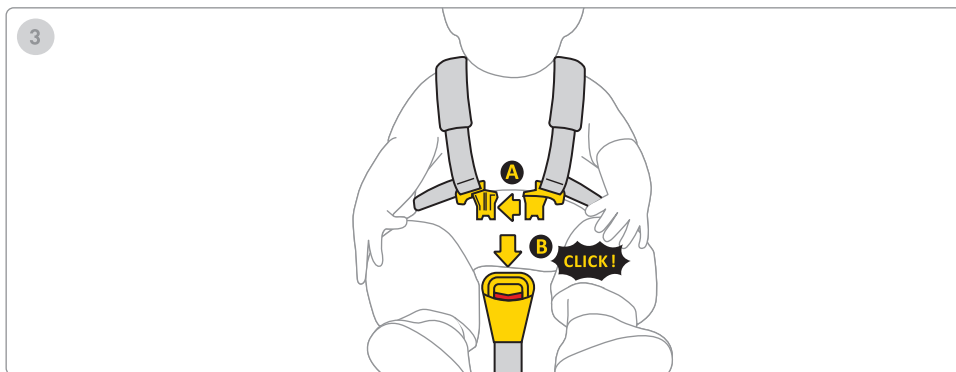

3. Forbind begge dele af klips A, og sæt derefter plastikklipsene i rillen på klips B. Et klik indikerer, at klipsen er korrekt fastgjort.

4. Træk selen midt på sædet fremad, indtil barnet er fastspændt.

5. Afstanden mellem selen og barnets krop må maksimalt være 1 cm. For at sikre, at selerne er korrekt strammet, skal du udføre "klemmetesten" – hvis du kan gribe fat i og klemme selen, skal den strammes mere.

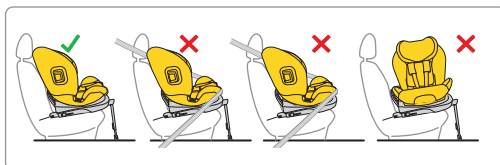
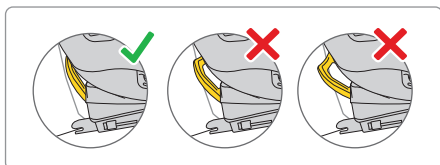
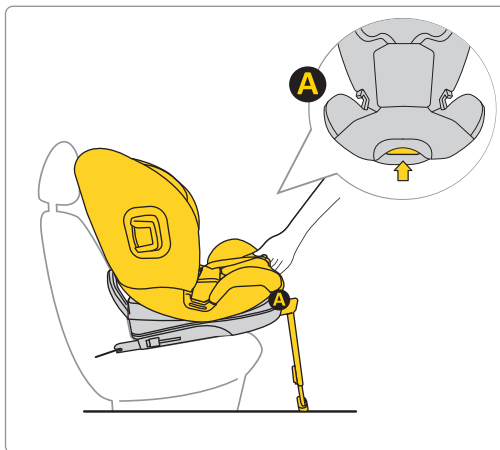

1. Efter montering af den fremadvendte autostol i bilen skal den justeres til den mest oprejste position.

Husk: Brug kun autostolen med ryggen vendt i kørselsretningen.

Husk: Brug en autostol til et barn fra 105 til 150 cm i oprejst position.

105-150 cm



105-150 cm



Husk: Brug bilsædet til børn fra 105 til 150 cm kun fremadvendt.

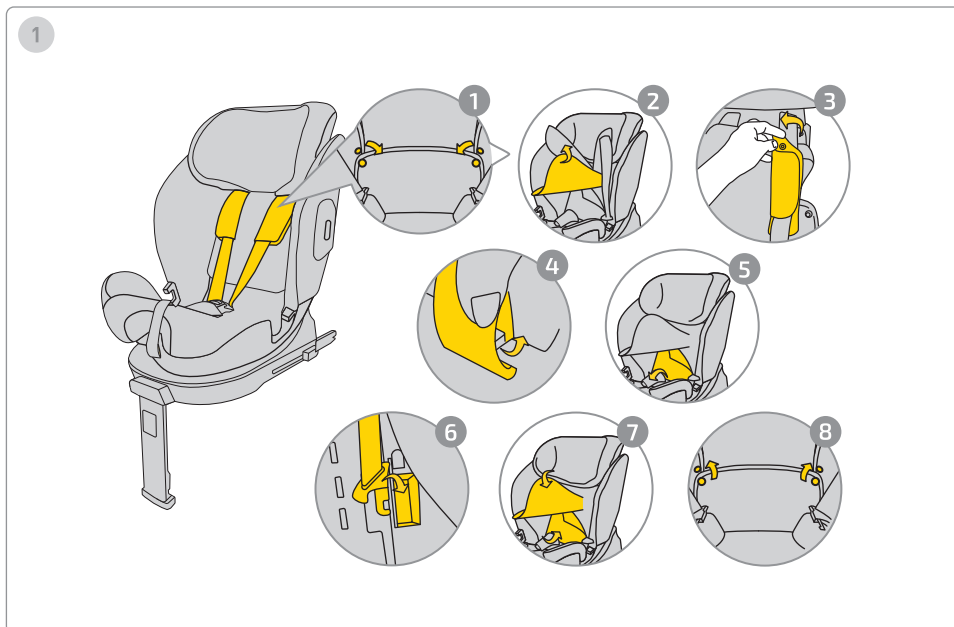

For at skjule selerne, følg nedenstående instruktioner:

1. Løsn trykknapperne på betrækket.
2. Løft hovedstøtteelementet for at eksponere fastgørelsen til selebeskytterne.
3. Fjern trykknapperne fra selebeskytterne.
4. Fjern selebeskytterne fra bilsædets skal.
5. Flyt betrækket på den nederste del af ryggen for at eksponere den indvendige del af bilsædet.
6. Skjul selespændet på det angivne sted, og placer selerne langs ryggen, så de ikke forårsager buler under betrækket.
7. Sæt betrækket tilbage.
8. Luk trykknapperne på betrækket.

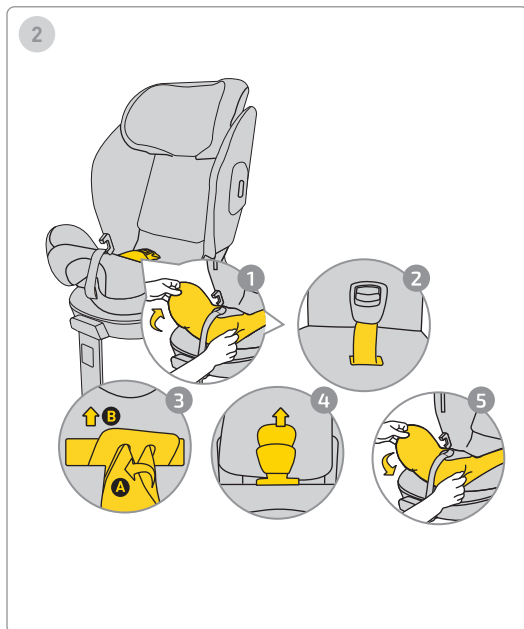

For at fjerne spændet, følg nedenstående instruktioner:

1. Fjern den nederste del af betrækket for at eksponere stedet, hvor spændet er fastgjort.
2. Træk spændet og selen ud af betrækket.
3. For at fjerne spændet, drej det metalstykke, der er skjult i skallen, og skub det ud gennem hullet.
4. Træk spænde-beskytteren ud og skub den ud af betrækket.
5. Sæt betrækket tilbage på den nederste del af bilsædet.

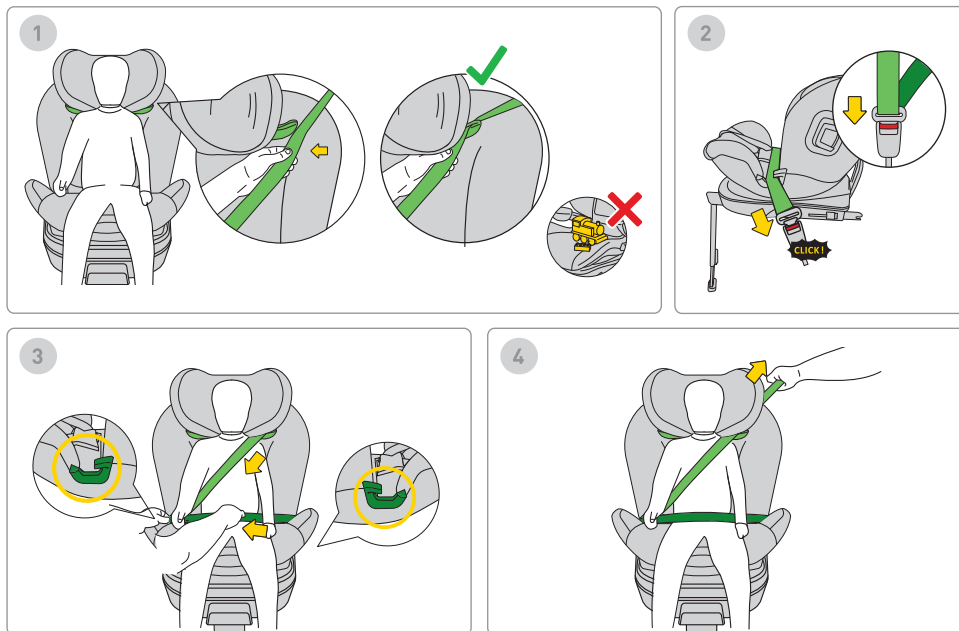

1. For at installere bilens sikkerhedssele, før selen (markeret med lysegrøn) gennem den øvre seleguide. Husk: Lad ikke legetøj blive i bilsædet.
2. Spænd sikkerhedssele, indtil du hører et klik.
3. Placer den nederste del af bilens sikkerhedssele (lårepåsten) i den nederste seleguide på de grønne markerede steder.
4. Træk selen stram for at holde dit barn sikkert fastspændt i bilsædet.

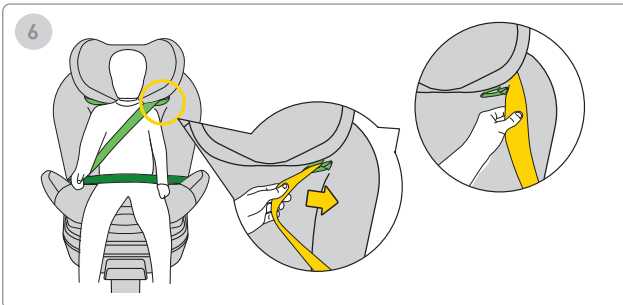
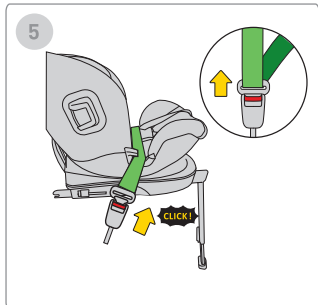
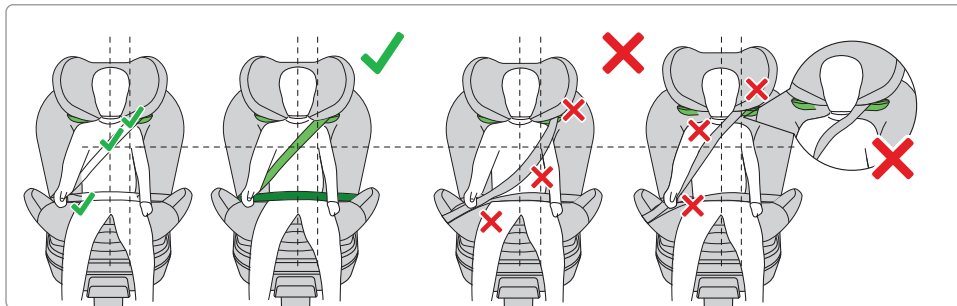

HUSK: SIKR DIG, AT SELEN LØBER KORREKT EFTER INSTALLATIONEN.
DEN SKAL FØLGE DE ANVISNINGER, DER ER VIST I MANUALEN.

5. For at løsne selerne, fjern selen fra spænde i bilen.
6. Træk selen ud af den øvre seleguide.

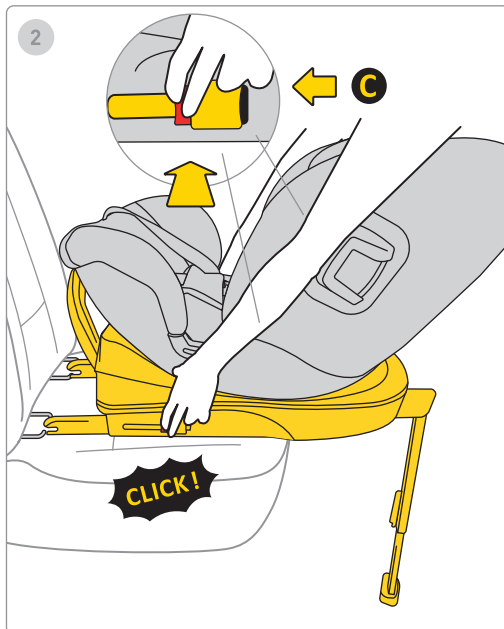
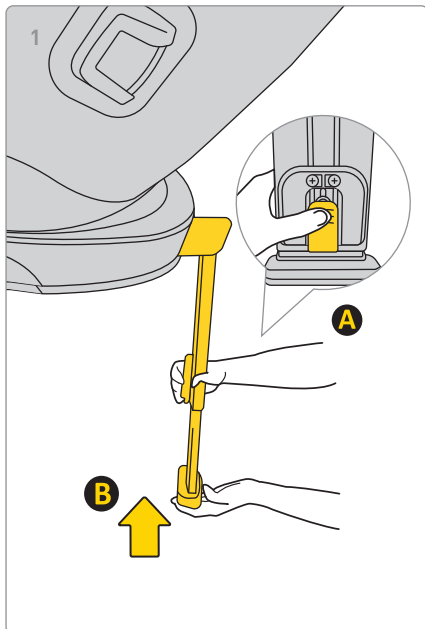

1. For at indsætte benet, tryk på knappen A og skub ben B tilbage til dens oprindelige position, og fold det derefter sammen for at spare plads.

2. For at afmontere basen fra bilens Isofix-fastgørelser, tryk først på låseknapen C, tryk derefter på frigørelsesknappen og fold Isofix-krogene tilbage til deres oprindelige position.

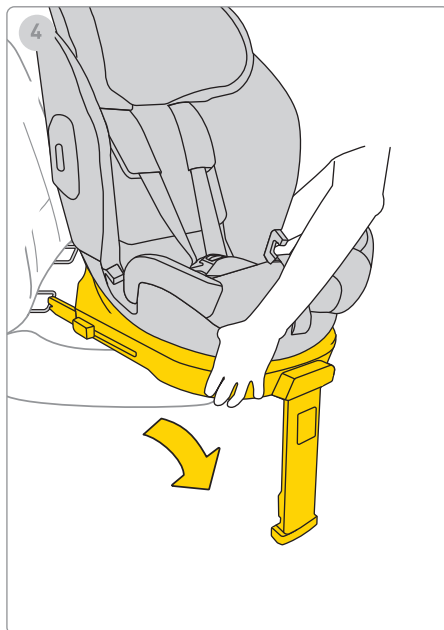
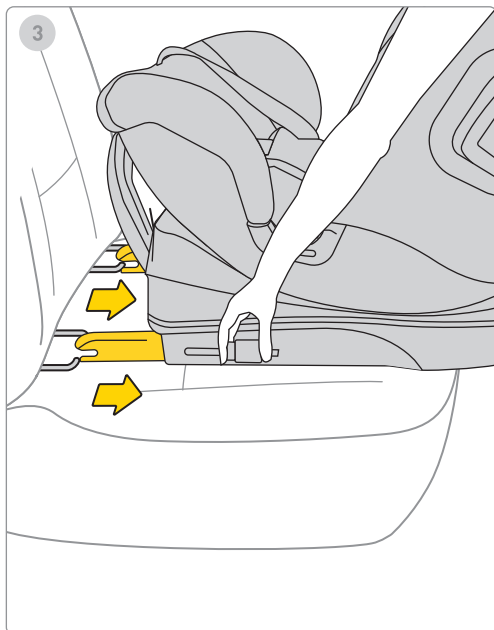

3. Skub Isofix-konnektorerne helt ind i opbevaringspositionen.

4. Fjern bilsædet fra køretøjet.

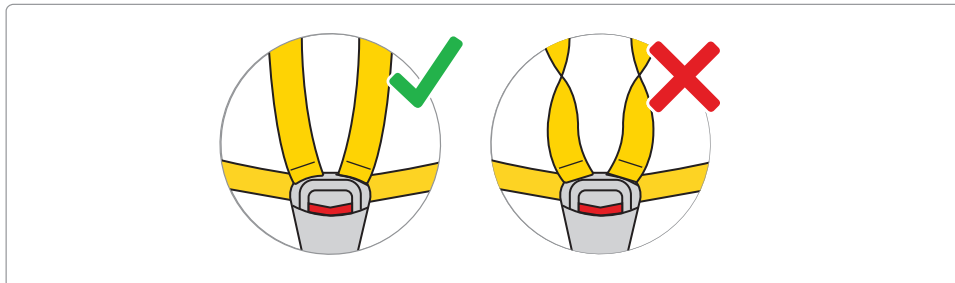

Løsn bilsædernes seler for at skabe plads til barnet i bilsædet. Tryk på knappen og træk i selerne for at øge deres længde.

Husk! Der må ikke være andre genstande i bilsædet, og sikkerhedsseleer skal altid være lige og korrekt spændt!

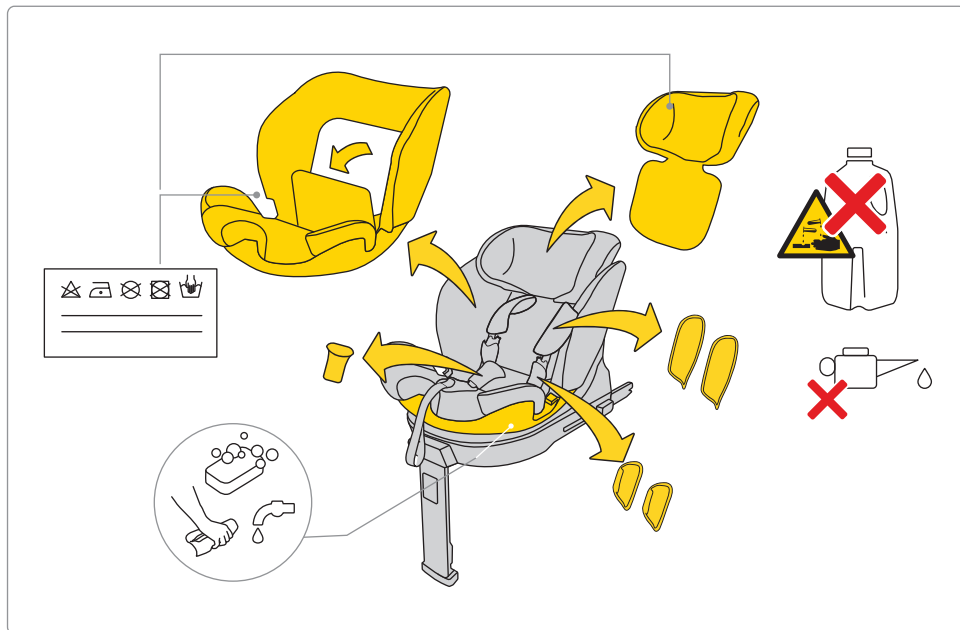

For at vaske betrækket, følg de medfølgende vaskeanvisninger.

Du kan nemt fjerne betrækket fra bilsædet. Følg instruktionerne vist på billederne.

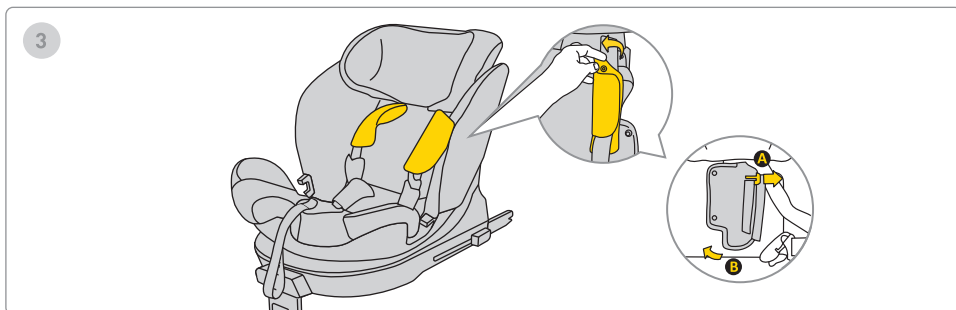
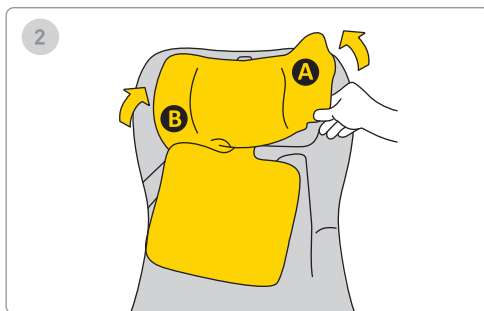
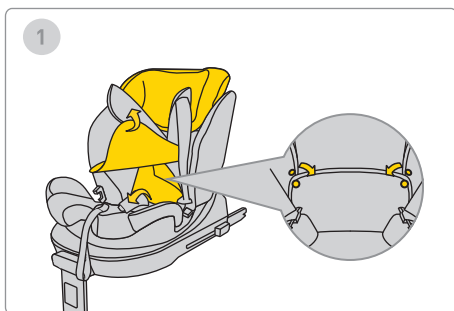

For at vaske betrækket, følg de medfølgende vaskeanvisninger.

Du kan nemt fjerne betrækket fra bilsædet. Følg instruktionerne vist på billederne.

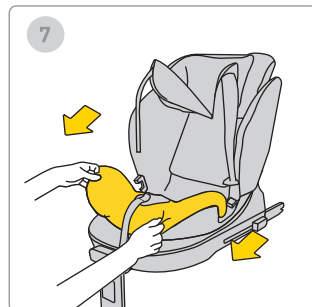
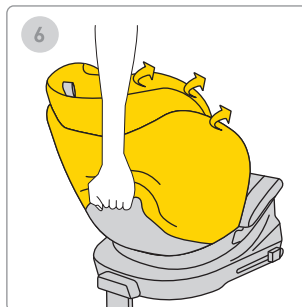
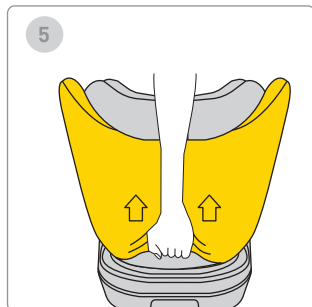
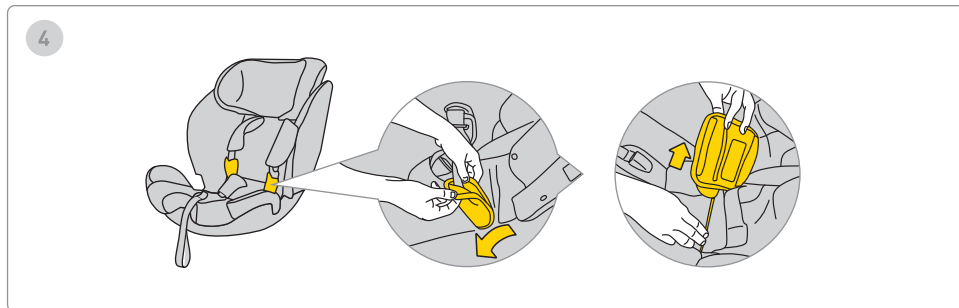

For at vaske betrækket, følg de medfølgende vaskeanvisninger.
Du kan nemt fjerne betrækket fra bilsædet. Følg instruktionerne vist på billederne.

Sikkerhed, brug og rejse

- Før køb bør hver autostol installeres i bilen for at teste, om den kan monteres korrekt og bruges i den specifikke model. At sikre, at autostolen passer til biltypen, er et af de vigtigste sikkerhedskriterier. Hjælp fra sælgeren under den første installation garanterer også, at opsætningen bliver fuldstændig korrekt.
 - Husk, at forældre altid er ansvarlige for barnets sikkerhed under kørslen.
 - Lad aldrig et barn være uden opsyn i autostolen, hverken indenfor eller udenfor bilen.
 - Hold aldrig et barn på skødet under kørsel.
 - Det sikreste sted for dit barn under rejsen er bagsædet.
 - Kontroller før hver tur, at sikkerhedsselerne ikke er beskadigede eller snoede.
 - Når autostolen er installeret, skal ryglænet på bilens bagsæde være låst og ikke kunne bevæges.
 - Sørg før hver tur for, at Stardust autostolen ikke klemmes af dørene eller risikerer at blive skubbet af bagage eller sæderyg.
 - Sørg for, at al bagage i bilen er sikkert fastgjort.
 - Brug ikke Stardust sædet uden polstring, da det er en del af systemet, der sikrer barnets sikkerhed.
 - Hold korte pauser under længere rejser. Dit barn har også brug for bevægelse.
 - Dæk altid autostolen til, når bilen parkeres i solen. Polstring samt metal- eller plastdele kan overophede og forårsage forbrændinger på barnet.
 - Fastspænd altid barnet i autostolen med selerne, også når sædet bruges uden for bilen. Sørg for, at selerelementerne er korrekt spændt, så barnet sidder korrekt i sædet.
 - Vi fraråder at købe brugte autostole til børn – du kan aldrig være sikker på deres historie. Hvis du alligevel vælger at købe et brugt sæde, så vælg et, hvis brugshistorie du kender.
 - Brug ikke Stardust sædet i mere end 12 år.
 - Udskift dit sæde, hvis det har været involveret i en ulykke.
 - Foretag ingen ændringer på sædet. Det kan føre til delvist eller fuldstændigt tab af produktets sikkerhed.
 - Producenten anerkender, at sædet kan efterlade mærker i bilens polstring. Det er uundgåeligt på grund af kravet om tæt pasform. Producenten er ikke ansvarlig for eventuelle skader, der måtte opstå som følge heraf.
-

- Sørg for, at selerne er korrekt fastgjort, så barnet sidder korrekt i sædet.
- Seleselerne, der holder barnet, må ikke bruges uden betræk.
- Sørg for, at der maksimalt kan være én finger mellem selen og barnet (1 cm). Hvis denne afstand er større, skal selen strammes.
- Stardust-indsatsen består af flere elementer. De skal justeres, så seleselernes højde placeres parallelt med barnets skuldre. HUSK: Hvert barn har en forskellig kropsbygning – kontroller regelmæssigt selernes placering i forhold til skuldrene. Dette er vigtigt for barnets sikkerhed i sædet.
- Kontroller, at hovedstøtten er indstillet i den korrekte højde.
- Brug Stardust-sædet, når dit barn er mellem 61 cm og 125 cm højt og vejer maksimalt 21 kg. Hvis Stardust-sædet blev købt med et indsats, må du bruge det fra 40 cm op til 125 cm og en maksimal vægt på 21 kg.
- Brug Avionaut Stardust-sikkerhedssædet fremadvendt med bilens trepunktssele, når dit barn er mellem 105 og 150 cm højt.
- Hvis du bruger sædet fra 105 cm op til 150 cm, kan sædet installeres på to måder: med ISOFIX-system

og trepunktssele til bilen, eller uden brug af ISOFIX-systemet, kun med trepunktssele.

- Stardust-sædet er ikke beregnet til hjemmebrug. Brug det kun i bilen.
- Udfør en installationskontrol af sædet. Hvis en af indikatorerne lyser rødt, skal du justere sædeinstallationen og teste igen. Gentag denne proces, indtil den grønne lampe lyser.
- Stardust-sædet leveres med en kofanger, der skal placeres på siden af sædet i det angivne område.
- Vi anbefaler regelmæssig kontrol for skader på komponenter lavet af ekspanderet polystyren (EPS) og energiabsorberende materialer i nakkestøtten (EPP).

Vedligeholdelse og hygiejne

1. Stardust-sædets polstring kan vaskes i en vaskemaskine ved en temperatur på op til 30°C med en centrifugeringshastighed på op til 600 o/min.
 2. Andre komponenter i sædet kan rengøres med vand og sæbe og en blød svamp.
 3. Hold sædet rent. Brug ikke fugtighedscremer eller aggressive rengøringsmidler.
-

4. Brug ikke smøremidler, skrappe kemikalier eller fugtighedscremer på hverken bevægelige dele eller andre komponenter i sædet.

Miljø

- Plastemballagedele skal opbevares utilgængeligt for børn for at undgå kvælningsrisiko.
- Af miljømæssige årsager skal sædet, når det ikke længere er i brug, bortskaffes på den relevante genbrugsstation i overensstemmelse med lokale regler.

Spørgsmål

- Hvis du har spørgsmål, kontakt din forhandler eller autoriserede distributør. Forbered venligst følgende oplysninger:
- dit barns alder, højde og vægt,
- bilmærke og model samt siddepladsen, hvor du installerer Aerofix-sædet i bilen.

Garanti

- Stardust er dækket af en 24 måneders garanti.
- Vi bekræfter hermed, at produktet er fremstillet i overensstemmelse med gældende europæiske sikkerheds- og kvalitetsstandarder, og at produktet

på købstidspunktet er fri for produktions- og materialefejl.

- Garantien er gyldig i købslandet og håndhæves af en autoriseret distributør.
 - Garantien dækker alle produktionsfejl i materialer og udførelse, forudsat at produktet anvendes i overensstemmelse med brugsanvisningen, under normale forhold, af den første slutbruger, og inden for 24 måneder fra købsdatoen. Avionaut påtager sig ansvaret for reparation eller udskiftning af det defekte produkt; dog beslutter garantihaveren selv, hvordan fejlen afhjælpes og reklamationen håndteres.
 - Garantien dækker ikke skader forårsaget af almindelig brug, såsom slid på stof, naturlig falmning af farver og forringelse af materialekvalitet som følge af produktets normale aldring.
 - Garantien gælder heller ikke for skader forårsaget af utilsigtet ødelæggelse, manglende overholdelse af brugsanvisningen, forkert brug, forsømmelse, brand, kontakt med væsker eller andre ydre påvirkninger.
 - Ved reklamation skal Stardust-sædet have alle mærkater eller identifikationsnumre intakte og må kun serviceres af en autoriseret person.
-

Vil du indsende en reklamation?

- Hvis du opdager en fejl og ønsker at indsende en reklamation, kontakt den forhandler, hvor du købte Stardust.
- Ved indsendelse af en reklamation skal du fremvise købskvittering, som skal være udstedt inden for de sidste 24 måneder før reklamationen.
- Hvis det bliver nødvendigt at sende produktet til et servicepunkt, skal produktet returneres til distributøren eller sælgeren. Samtidig skal du aftale forsendelsesmetode og omkostninger, da manglende aftale kan medføre, at garantien nægter at dække forsendelsesomkostningerne. Skader og/eller fejl, der ikke dækkes af vores garanti eller forbrugerrettigheder, og/eller skader og/eller fejl, der ikke dækkes af garantien, kan repareres mod et aftalt gebyr.
- Udskift dit sæde med et nyt, hvis det har været involveret i en ulykke. Du skal bruge: en politirapport om ulykken, et billede af ulykken med sædet, eller oplysninger fra politiet, der bekræfter hændelsen, købskvittering, bekræftelse fra forsikringselskabet om, at sædet ikke er dækket af erstatning, garantibevis, og sende os sædet efter ulykken.

Forbrugerrettigheder

- Forbrugere har rettigheder i henhold til gældende lovgivning, som kan variere fra land til land. Denne garanti påvirker ikke forbrugerrettigheder efter den relevante nationale lovgivning.

- Denne garanti er udarbejdet af Ł.KARWALA registreret i Polen.

Firmaadresse:

Ł.KARWALA

Szarlejka,

ul. Łukaszewicza 172

42-130 Wręczyca Wielka, POLEN

(1) Produkter købt med fjernede eller ændrede mærkater eller identifikationsnumre betragtes som uautoriserede. På grund af manglende mulighed for at verificere ægtheden af disse produkter gælder garantien ikke for dem.



Εγχειρίδιο χρήστη για το παιδικό κάθισμα ασφαλείας Avionaut Stardust

Σημαντικό!

Μην διαβάζετε αυτό το εγχειρίδιο βιαστικά. Διαβάστε το προσεκτικά, φυλάξτε το για μελλοντική χρήση και κρατήστε το πάντα μαζί σας. Αν έχετε αμφιβολίες, επικοινωνήστε μαζί μας. Ταξιδέψτε με ασφάλεια και αντιμετωπίστε κάθε διαδρομή σοβαρά, ακόμα και αν ο προορισμός είναι λίγα τετράγωνα μακριά.

Συνιστούμε να φυλάσσετε τις οδηγίες μαζί με το κάθισμα καθ' όλη τη διάρκεια ζωής του.

We recommend that the instructions shall be kept with the car seat during its life period.



Προειδοποίηση:

Μην τροποποιείτε με κανέναν τρόπο το παιδικό κάθισμα Stardust, καθώς μπορεί να επηρεάσει την ασφάλεια του παιδιού κατά τη χρήση.



Προειδοποίηση:

Ποτέ μην τοποθετείτε το παιδικό κάθισμα Stardust σε ανυψωμένη επιφάνεια, π.χ. σε τραπέζι ή καρέκλα.



Προειδοποίηση:

Μην χρησιμοποιείτε την πίσω-προς-τα-πίσω θέση σε καθίσματα όπου υπάρχει ενεργός εμπρόσθιος αερόσακος.



Προειδοποίηση:

Το παιδικό κάθισμα Stardust πρέπει να τοποθετείται στο αυτοκίνητο μόνο με την πλάτη προς την κατεύθυνση της οδήγησης.



Προειδοποίηση:

Απαγορεύεται αυστηρά η χρήση του παιδικού καθίσματος σε θέση με το πρόσωπο προς τα εμπρός πριν από τα 15 μήνες του παιδιού.



Προειδοποίηση:

Ακολουθήστε πιστά τις οδηγίες εγκατάστασης που παρέχονται από τον κατασκευαστή του παιδικού καθίσματος.

**Προειδοποίηση:**

Για περισσότερες πληροφορίες ανατρέξτε στο εγχειρίδιο του κατασκευαστή του οχήματος.

**Προειδοποίηση:**

Εάν το όχημα διαθέτει αερόσακο, μετακινήστε το κάθισμα με το παιδικό κάθισμα προς τα εμπρός όσο το δυνατόν πιο πίσω.

**Προειδοποίηση:**

Μπορείτε να γυρίσετε το παιδί προς τα εμπρός όταν φτάσει σε ύψος 76 εκ.

**Προειδοποίηση:**

Το παιδικό κάθισμα Avionaut Stardust μπορεί να εγκατασταθεί στο όχημα και στις δύο κατευθύνσεις.

**Προειδοποίηση:**

Απαγορεύονται αυστηρά οποιασδήποτε αλλαγές ή προσθήκες στη συσκευή χωρίς την έγκριση των αρμόδιων αρχών τύπου.



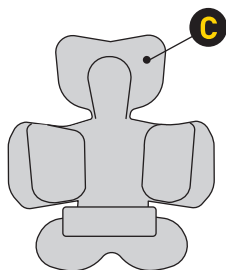

Additional accessories

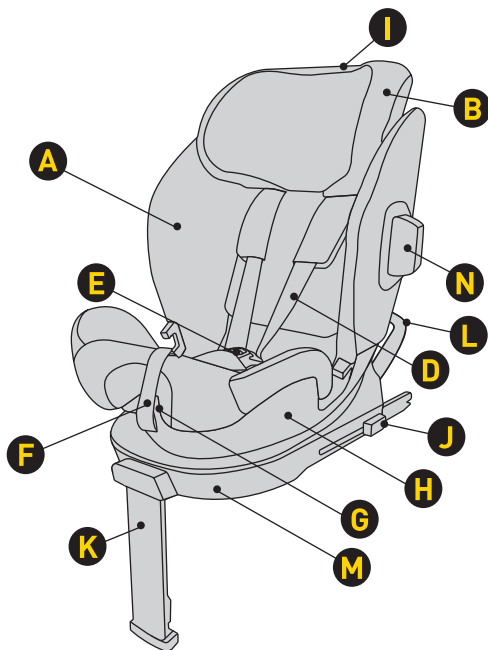

A Κάλυμμα καθίσματος

B Προσκέφαλο

C Ενθετό

D Ιμάντες του ζωνάκιου

E Αγκράφα ζώνης

F Ζώνη ρύθμισης μήκους ιμάντα

G Λεβιές περιστροφής και ρύθμισης γωνίας κλίσης καθίσματος

H Κέλυφος

I Ρύθμιση ύψους προσκέφαλο

J Κουμπι απολευθέρωσης συνδέσμου Isofix

K Ρυθμιζόμενο υποπόδιο

L Πλαίσιο αντιπεριστροφής

M Βάση

N Προφυλακτήρας

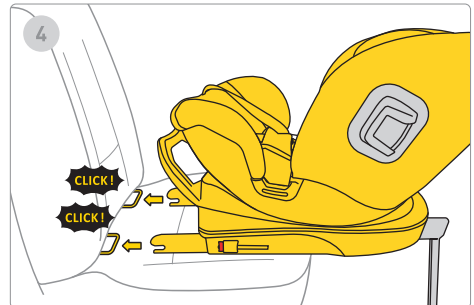
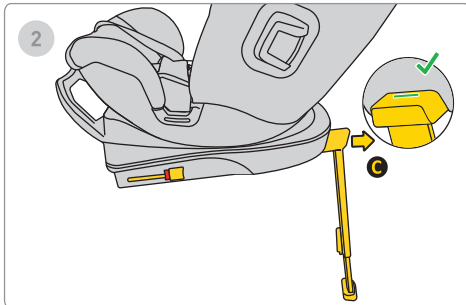
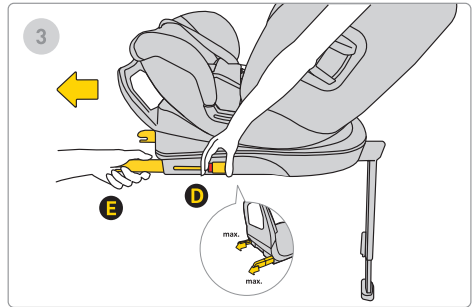
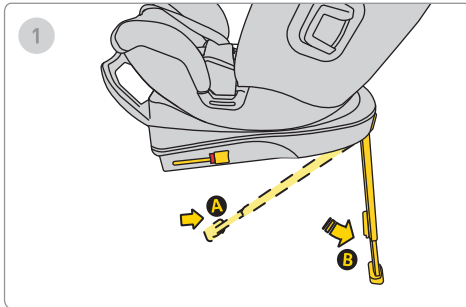

1. Ανοίξτε το σταθεροποιητικό πόδι από τη θέση B στη θέση C.
2. Μετακινήστε το πόδι A προς τα εμπρός μέχρι να δείτε ένα πράσινο σημάδι ελέγχου που επιβεβαιώνει ότι το πόδι υποστήριξης έχει επεκταθεί σωστά.
3. Πατήστε το κουμπι αποελευθέρωσης Isofix D και τραβήξτε το μέχρι τη μέγιστη θέση του E.
4. Τοποθετήστε τη βάση ευθυγραμμίζοντάς την με τα σημεία αγκύρωσης Isofix στο κάθισμα του οχήματος και πιέστε τα χερούλια Isofix μέχρι να ακούσετε ένα "κλικ". Ο δείκτης Isofix θα αλλάξει από κόκκινο σε πράσινο, υποδεικνύοντας σωστή εγκατάσταση.

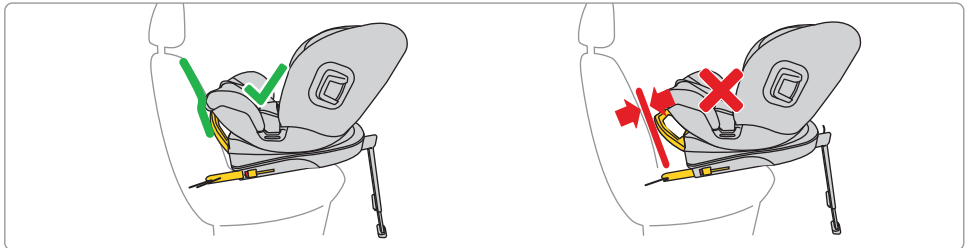
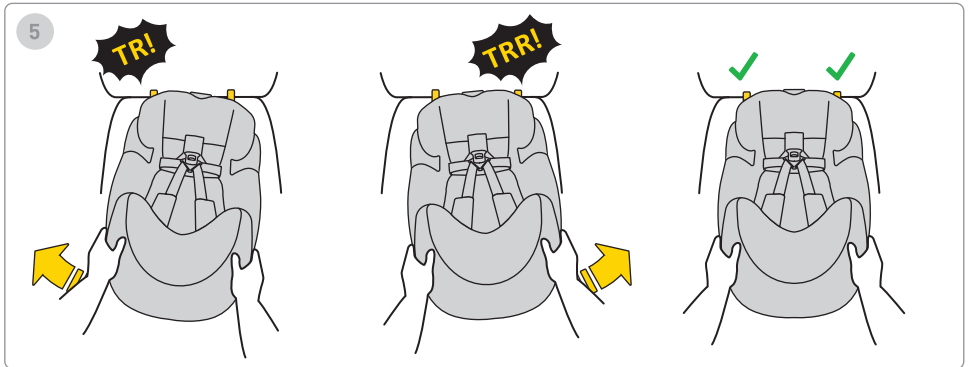

5. Σπρώξτε τη βάση προς την πλάτη του καθίσματος του οχήματος.

Να θυμάστε ότι η βάση πρέπει να πιέζεται όσο το δυνατόν πιο κοντά στην πλάτη του καθίσματος.

Για να ρυθμίσετε το πλαίσιο, τοποθετήστε το στη σωστή θέση – όσο το δυνατόν πιο κοντά στο κάθισμα.

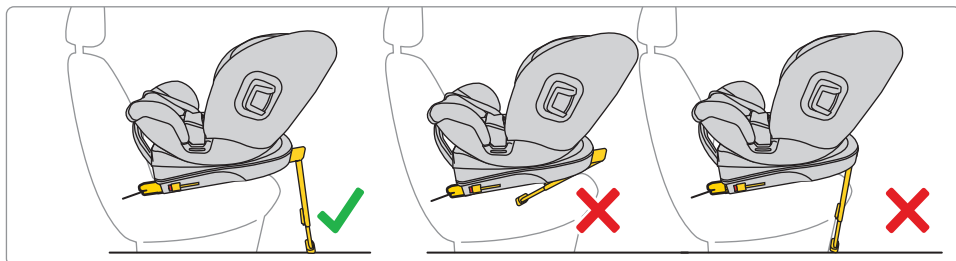
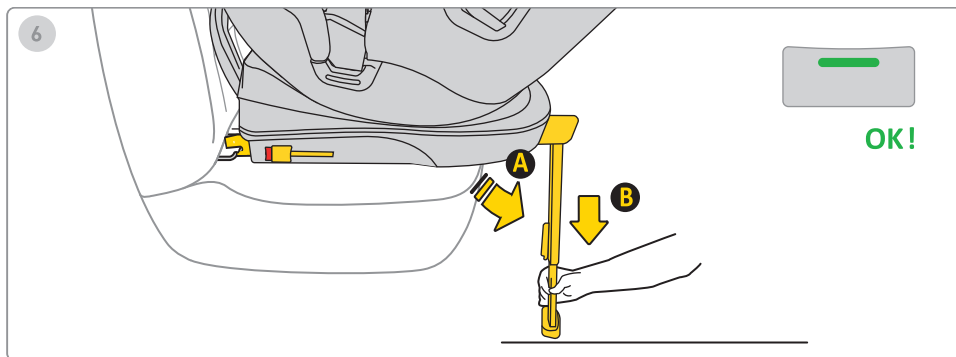

6. Πατήστε το κουμπι επέκτασης του ποδιού και επεκτείνετε το πόδι μέχρι το πέλαμα να ακουμπήσει σταθερά στο δάπεδο του οχήματος.

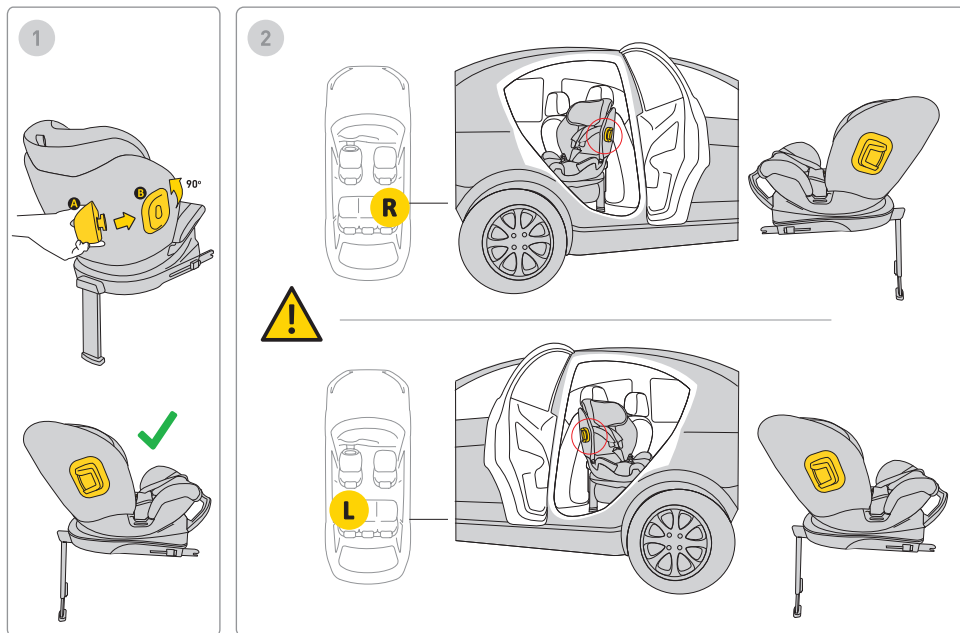

1. Εισάγετε τον προφυλακτήρα στη βάση στερέωσης και περιστρέψτε τον. Το παιδικό κάθισμα διαθέτει σημεία στερέωσης προφυλακτήρα και στις δύο πλευρές.

2. Πάντα τοποθετείτε τον προφυλακτήρα στην πλευρά του καθίσματος που βλέπει προς την πόρτα του οχήματος.

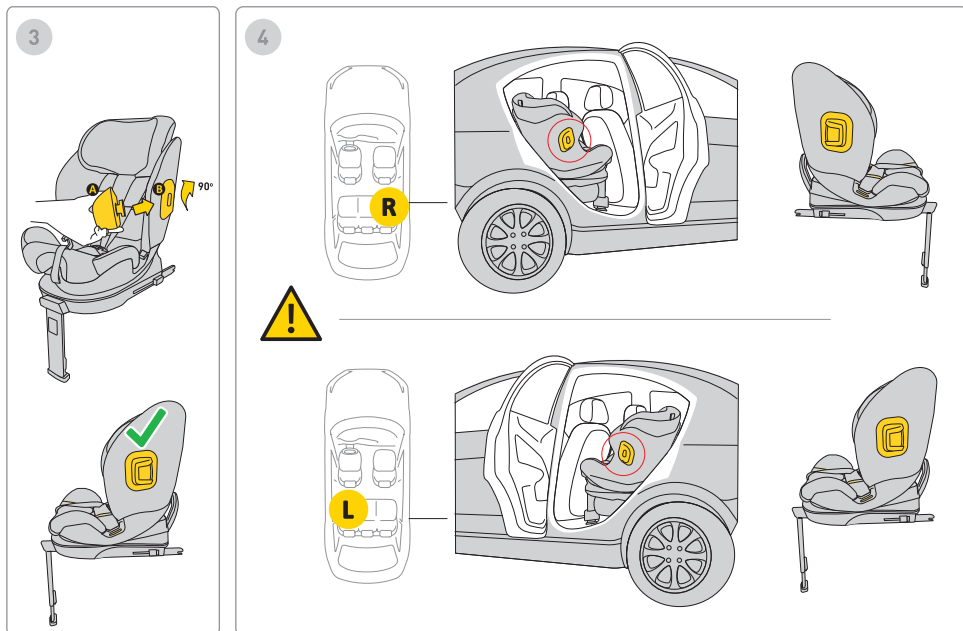

3. Εισάγετε τον προφυλακτήρα στη βάση στερέωσης και περιστρέψτε τον. Το παιδικό κάθισμα διαθέτει σημεία στερέωσης προφυλακτήρα και στις δύο πλευρές.

4. Πάντα τοποθετείτε τον προφυλακτήρα στην πλευρά του καθίσματος που βλέπει προς την πόρτα του οχήματος.

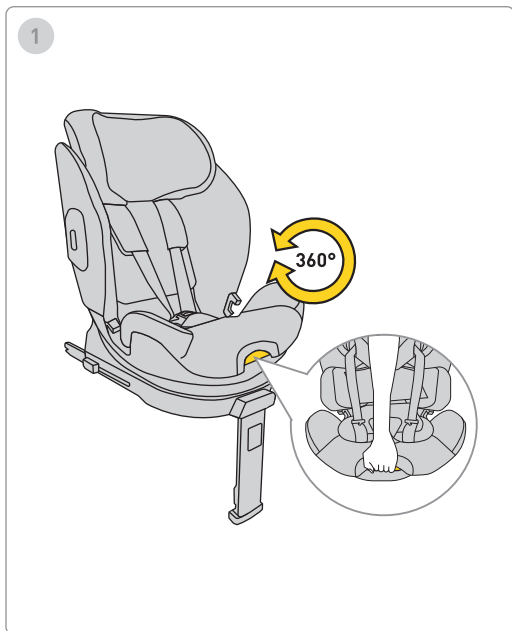

1. Για να περιστρέψετε το παιδικό κάθισμα, τραβήξτε το μοχλό και γυρίστε το κάθισμα με το ένα χέρι προς την επιθυμητή κατεύθυνση.

Θυμηθείτε: Χρησιμοποιήστε το παιδικό κάθισμα μόνο με την πλάτη προς την κατεύθυνση της οδήγησης.

1



61-125 cm
max. 21 kg

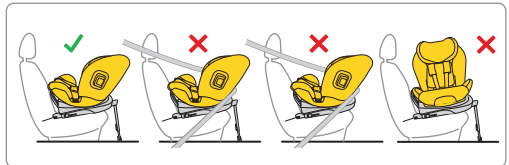

1. Μετά την εγκατάσταση του παιδικού καθίσματος με κατεύθυνση προς τα πίσω στο αυτοκίνητο, ρυθμίστε τη θέση ανάκλισης/όρθιας καθίσματος στην επιθυμητή θέση.

Θυμηθείτε: Χρησιμοποιήστε το παιδικό κάθισμα μόνο με την πλάτη προς την κατεύθυνση της οδήγησης.

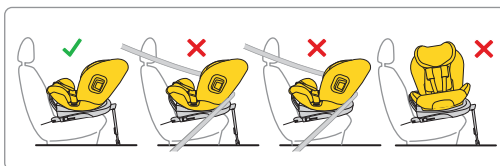
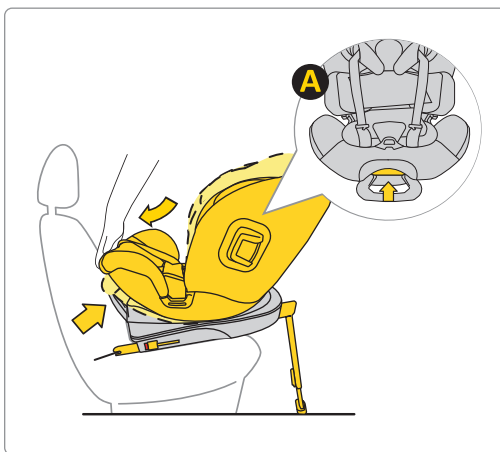

1. Μετά την εγκατάσταση του παιδικού καθίσματος με κατεύθυνση προς τα πίσω στο αυτοκίνητο, ρυθμίστε τη θέση ανάκλισης/όρθιας καθίσματος στην επιθυμητή θέση.

Θυμηθείτε: Χρησιμοποιήστε το παιδικό κάθισμα μόνο με την πλάτη προς την κατεύθυνση της οδήγησης.

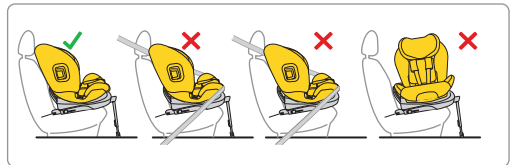
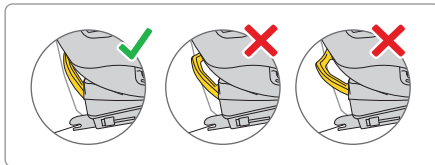
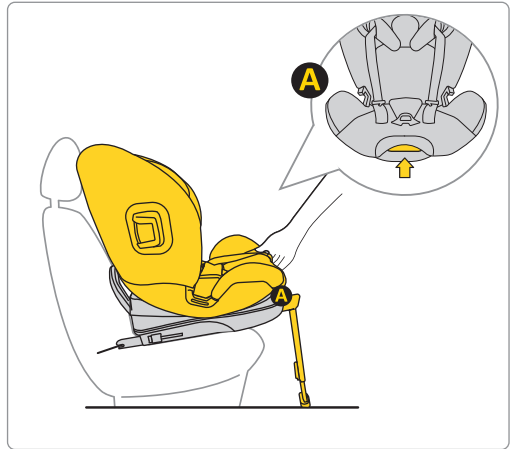

1. Μετά την εγκατάσταση του παιδικού καθίσματος με κατεύθυνση προς τα εμπρός στο αυτοκίνητο, ρυθμίστε τη θέση ανάκλισης/όρθιας καθίσματος στην επιθυμητή θέση.

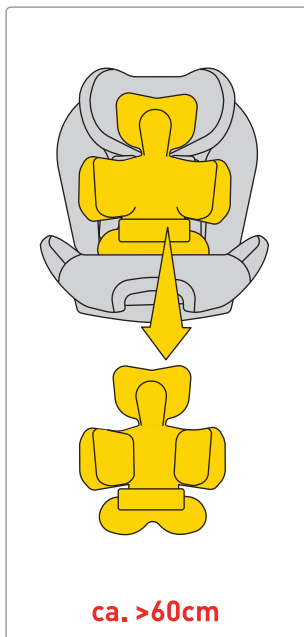

Μετακινήστε τους ιμάντες στις πλευρές του παιδικού καθίσματος. Τοποθετήστε το παιδί στο κάθισμα. Βεβαιωθείτε ότι το παιδί κάθεται σωστά στο κάθισμα, με την πλάτη πλήρως ακουμπισμένη στο κάθισμα και κανένα μέρος των ιμάντων να μην βρίσκεται κάτω από την πλάτη του παιδιού.

Εάν το παιδί σας φτάσει ύψος 40–60 εκ., χρησιμοποιήστε το πλήρες ενθετό μαξιλάρι A + B.

ΠΡΟΕΙΔΟΠΟΙΗΣΗ! Οι υποδεικνυόμενες μετρήσεις ύψους σχετικά με το παιδί σε σχέση με τη ρύθμιση του ενθετού είναι μόνο ΠΡΟΤΑΣΕΙΣ. Κάθε παιδί είναι διαφορετικό και αναπτύσσεται με διαφορετικό ρυθμό, επομένως απόλυτη προτεραιότητα στη ρύθμιση του ενθετού είναι το επίπεδο των ιμάντων σε σχέση με τους ώμους του παιδιού.

ΘΥΜΗΘΕΙΤΕ – ΟΙ ΙΜΑΝΤΕΣ ΠΡΕΠΕΙ ΝΑ ΕΞΕΧΟΥΝ ΣΤΟ ΕΠΙΠΕΔΟ Ή ΛΙΓΟ ΚΑΤΩ ΑΠΟ ΤΟΥΣ ΩΜΟΥΣ.

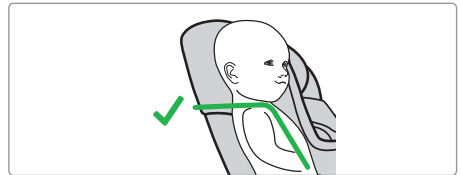
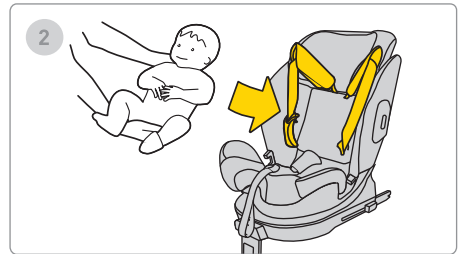
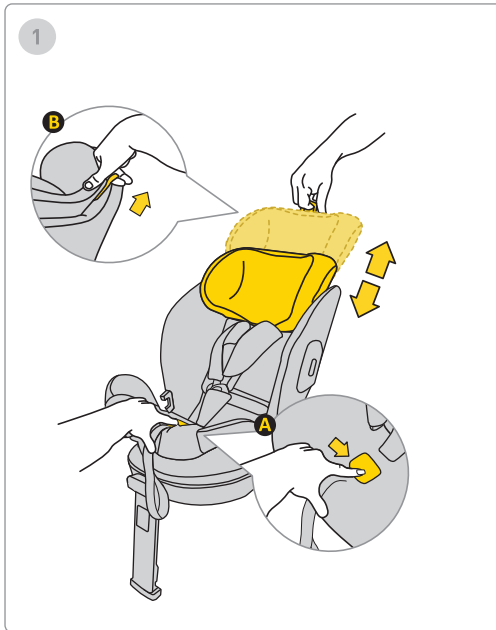

1. Τοποθετήστε το μωρό σας στο παιδικό κάθισμα.

2. Ρυθμίστε το ύψος του προσκέφαλου ώστε οι ζώνες ασφαλείας να βρίσκονται στο ύψος των ώμων του παιδιού.

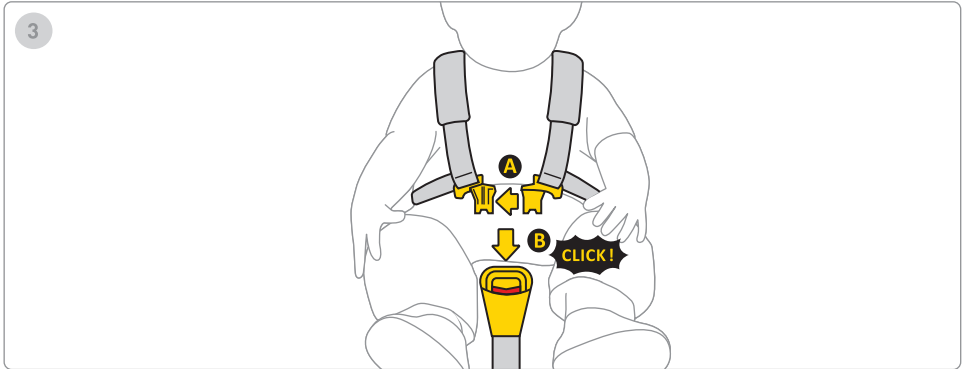

3. Συνδέστε και τα δύο μέρη του κλιπ Α και, στη συνέχεια, τοποθετήστε τα πλαστικά κλιπ στην υποδοχή του κλιπ Β. Ένα κλικ υποδεικνύει ότι το κλιπ έχει ασφαλίσει σωστά.

4. Τραβήξτε τον ιμάντα στη μέση του καθίσματος προς τα εμπρός μέχρι να ασφαλίσει το παιδί.

5. Η απόσταση μεταξύ του ιμάντα και του σώματος του παιδιού πρέπει να είναι το πολύ 1 cm. Για να βεβαιωθείτε ότι οι ιμάντες είναι σωστά σφιγμένοι, εκτελέστε τη «δοκιμή τοιμήματος» - αν μπορείτε να πιάσετε και να τοιμήσετε τον ιμάντα, θα πρέπει να τον σφίξετε περισσότερο.

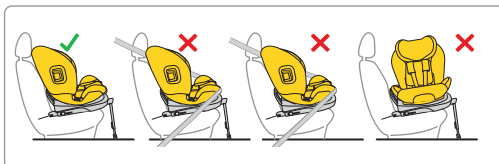
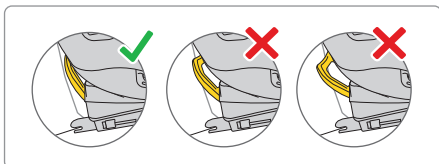
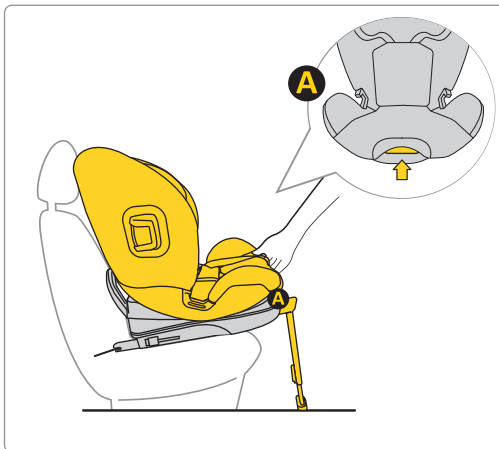

1. Αφού εγκαταστήσετε το κάθισμα αυτοκινήτου στραμμένο προς τα εμπρός στο αυτοκίνητο, ρυθμίστε το στην πιο όρθια θέση.

Υπενθύμιση: Χρησιμοποιείτε το κάθισμα αυτοκινήτου μόνο με την πλάτη στραμμένη προς την κατεύθυνση κίνησης.

Υπενθύμιση: Χρησιμοποιήστε κάθισμα αυτοκινήτου για το παιδί από 105 έως 150 cm σε όρθια θέση.

105-150 cm



105-150 cm



Θυμηθείτε: Χρησιμοποιήστε το παιδικό κάθισμα για παιδιά ύψους 105 έως 150 εκ. μόνο με κατεύθυνση προς τα εμπρός.

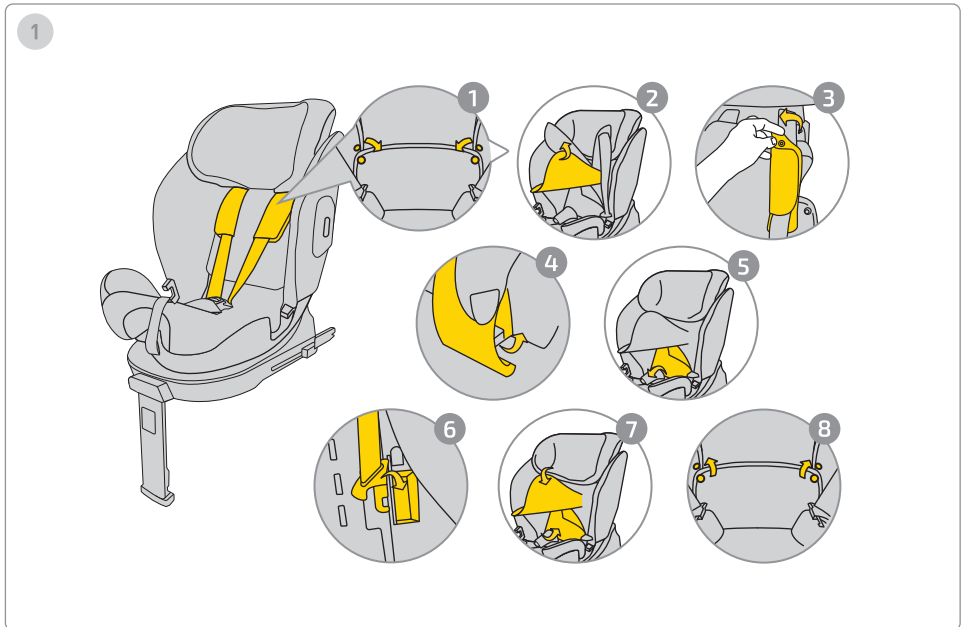

Για να κρύψετε τις ζώνες, ακολουθήστε τις παρακάτω οδηγίες:

1. Ξεκουμπώστε τα κουμπώματα από το κάλυμμα.
2. Ανασπώστε το στοιχείο του προσκέφαλου για να αποκαλύψετε τη στερέωση του προστατευτικού της ζώνης.
3. Αφαιρέστε τα κουμπώματα από τα προστατευτικά των ζωνών.
4. Αφαιρέστε τα προστατευτικά των ζωνών από το κέλυφος του καθίσματος.
5. Μετακινήστε το στοιχείο του καλύμματος στο κάτω μέρος της πλάτης για να αποκαλύψετε το εσωτερικό μέρος του καθίσματος.
6. Κρύψτε την αγκράφα της ζώνης στο καθορισμένο σημείο και τοποθετήστε τις ζώνες κατά μήκος της πλάτης ώστε να μην προκαλούν εξογκώματα κάτω από το κάλυμμα.
7. Επανατοποθετήστε το κάλυμμα.
8. Κουμπώστε τα κουμπώματα στο κάλυμμα.

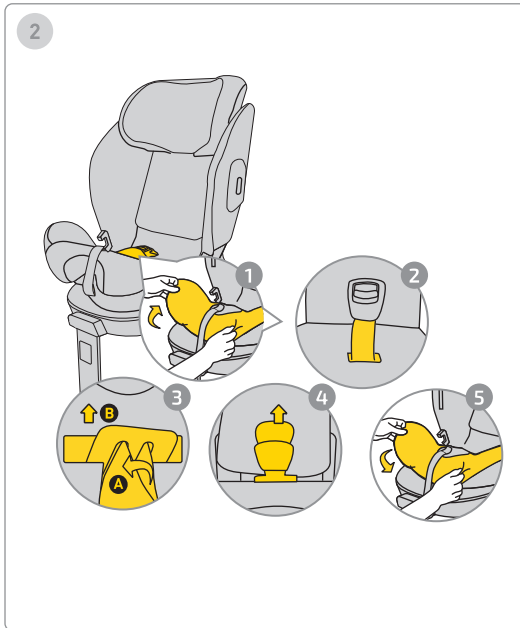

Για να αφαιρέσετε την αγκράφα, ακολουθήστε τις παρακάτω οδηγίες:

1. Αφαιρέστε το κάτω μέρος του καλύμματος για να αποκαλύψετε το σημείο στερέωσης της αγκράφας.
2. Τραβήξτε την αγκράφα και τον ιμάντα έξω από το κάλυμμα.
3. Για να αφαιρέσετε την αγκράφα, γυρίστε το μεταλλικό στοιχείο που είναι κρυμμένο στο κέλυφος και σύρετέ το έξω από την οπή.
4. Τραβήξτε το προστατευτικό της αγκράφας και σύρετέ το έξω από το κάλυμμα.
5. Τοποθετήστε ξανά το κάλυμμα στο κάτω μέρος του παιδικού καθίσματος.

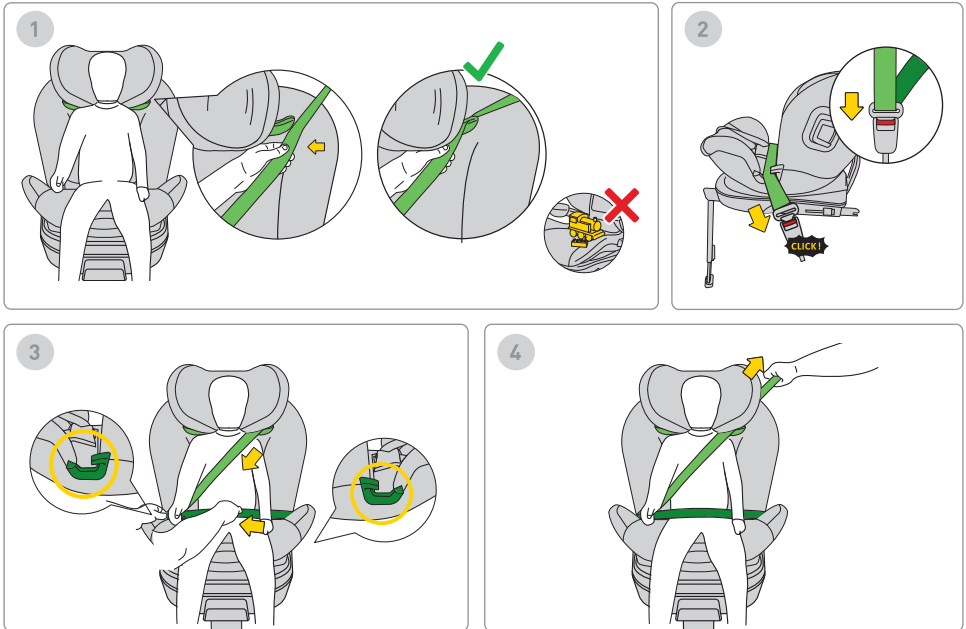

1. Περάστε τη ζώνη ασφαλείας του οχήματος (σημασμένη με ανοικτό πράσινο) μέσα από τον πάνω οδηγό ζώνης.

Θυμηθείτε: Μην αφήνετε παιχνίδια στο παιδικό κάθισμα.

2. Κουμπώστε την αγκράφα της ζώνης ασφαλείας μέχρι να ακούσετε ένα "κλικ".

3. Τοποθετήστε το κάτω μέρος της ζώνης ασφαλείας (ζώνη μέσης) στον κάτω οδηγό ζώνης στις πράσινες καθορισμένες θέσεις.

4. Τραβήξτε τη ζώνη ασφαλείας σφικτά ώστε να κρατάει το παιδί σας με ασφάλεια στο κάθισμα.

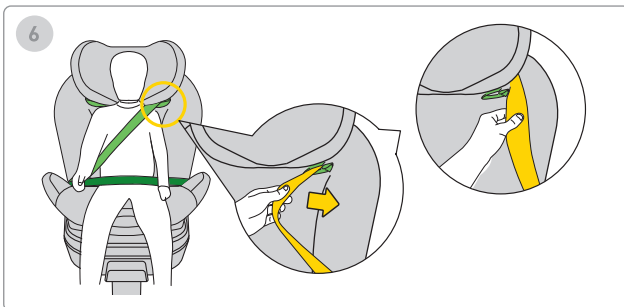
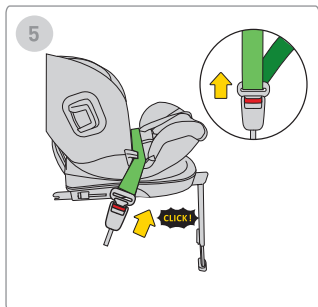
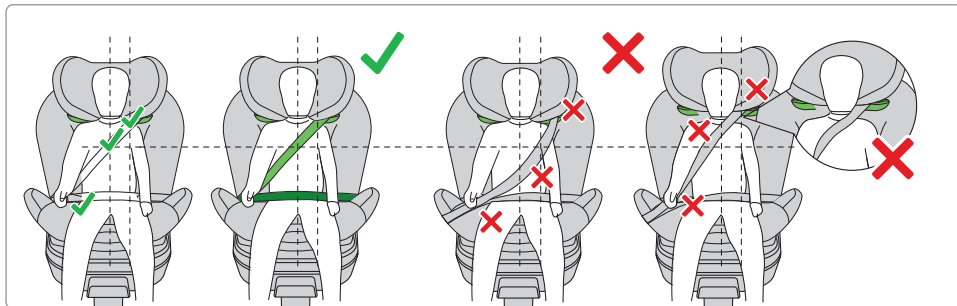

ΘΥΜΗΘΕΙΤΕ: ΒΕΒΑΙΩΘΕΙΤΕ ΟΤΙ Η ΖΩΝΗ ΠΕΡΝΑΕΙ ΣΤΗ ΣΩΣΤΗ ΘΕΣΗ ΜΕΤΑ ΤΗΝ ΕΓΚΑΤΑΣΤΑΣΗ. ΘΑ ΠΡΕΠΕΙ ΝΑ ΑΚΟΛΟΥΘΕΙ ΤΙΣ ΟΔΗΓΙΕΣ ΠΟΥ ΑΝΑΓΡΑΦΟΝΤΑΙ ΣΤΟ ΕΓΧΕΙΡΙΔΙΟ.

5. Για να ξεκουμπώσετε τις ζώνες, αφαιρέστε τη ζώνη από την αγκράφα στο αυτοκίνητο.
6. Τραβήξτε τη ζώνη έξω από τον πάνω οδηγό ζώνης.

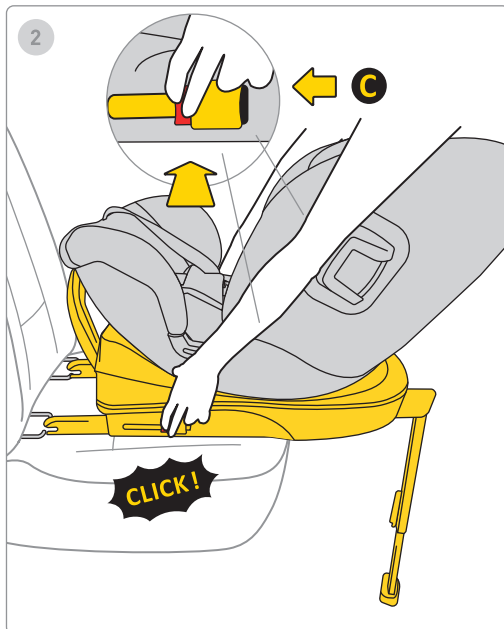
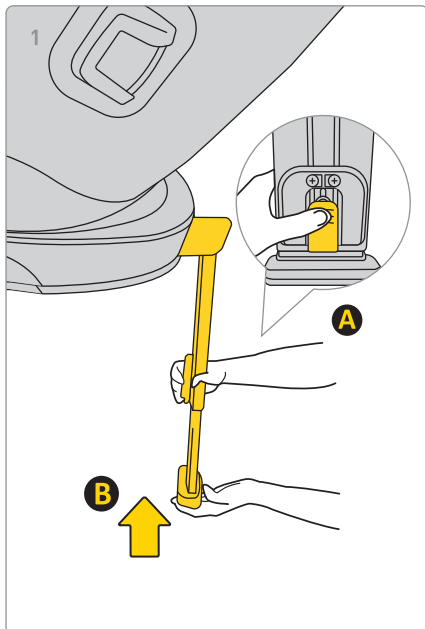

1. Για να μειώσετε το μήκος του ποδιού, πατήστε το κουμπί A και σπρώξτε το πόδι B στην αρχική του θέση, πατήστε το κουμπί A και τοποθετήστε το πόδι B στην αρχική του θέση και, στη συνέχεια, διπλώστε το για να εξοικονομήσετε χώρο.

2. Για να απεγκαταστήσετε τη βάση από τα εξαρτήματα Isofix του αυτοκινήτου, πατήστε πρώτα το κουμπί ασφάλισης C, στη συνέχεια πατήστε το κουμπί απελευθέρωσης και διπλώστε τα άγκιστρα Isofix πίσω στην αρχική τους θέση.

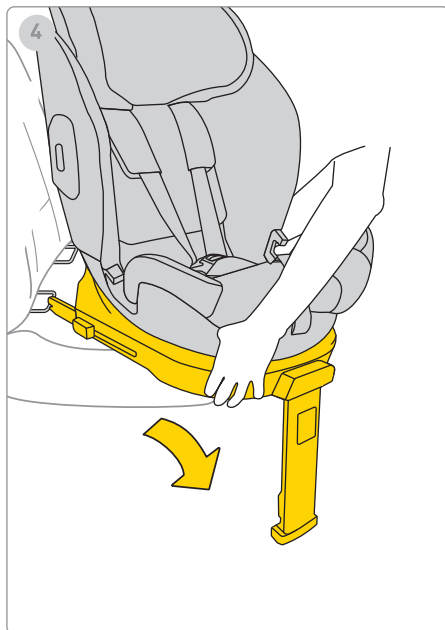
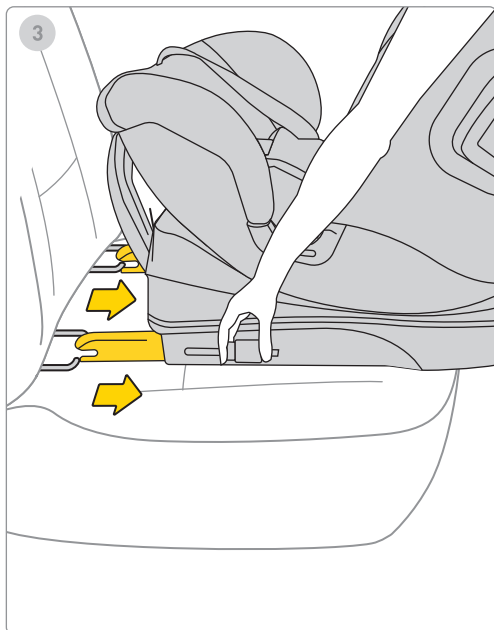

3. Τοποθετήστε τους βραχίονες Isofix στην πλήρη θέση αποθήκευσης.

4. Αφαιρέστε το παιδικό κάθισμα από το όχημα.

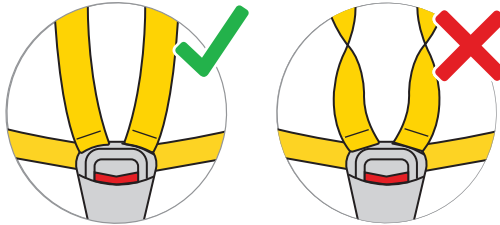
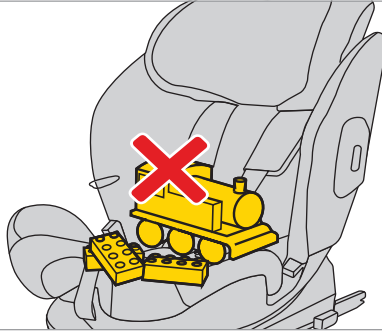

Χαλαρώστε τις ζώνες ασφαλείας του παιδικού καθίσματος για να δημιουργήσετε χώρο για το παιδί.
Πατήστε το κουμπί και τραβήξτε τις ζώνες για να αυξήσετε το μήκος τους.

Θυμηθείτε! Δεν πρέπει να υπάρχουν άλλα αντικείμενα μέσα στο παιδικό κάθισμα και οι ζώνες ασφαλείας πρέπει πάντα να είναι τεντωμένες και σωστά κουμπωμένες!

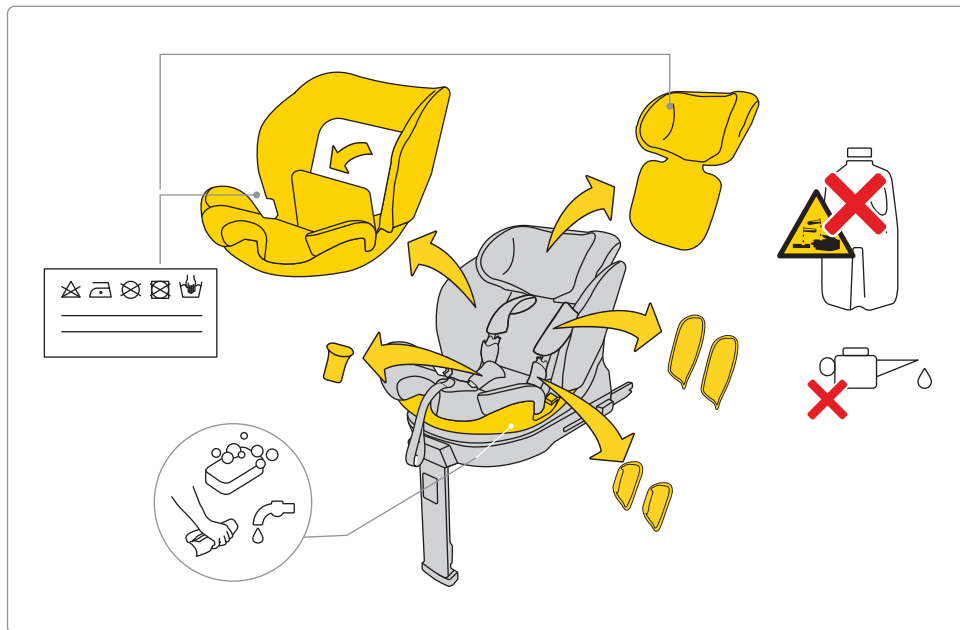

Για να πλύνετε την επένδυση, ακολουθήστε τις οδηγίες πλυσίματος που παρέχονται.
Μπορείτε εύκολα να αφαιρέσετε την επένδυση από το παιδικό κάθισμα. Ακολουθήστε τις οδηγίες που εμφανίζονται στις εικόνες.

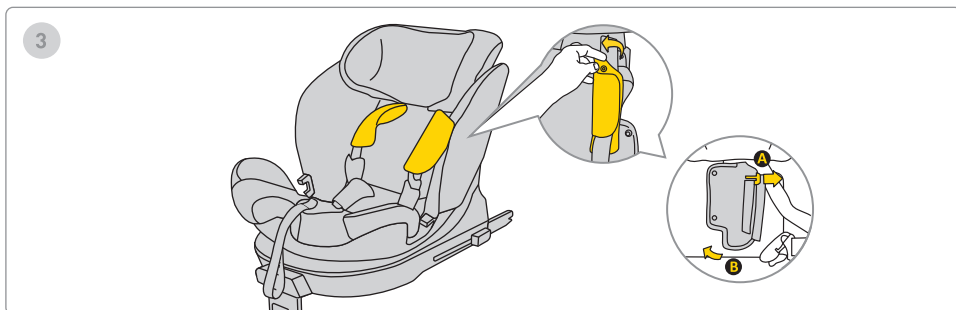
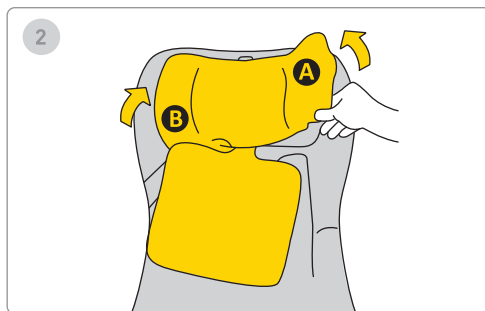
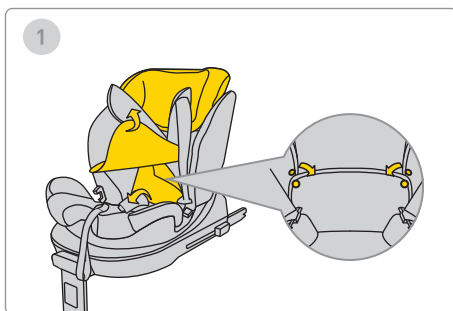

Για να πλύνετε την επένδυση, ακολουθήστε τις οδηγίες πλυσίματος που παρέχονται.
Μπορείτε εύκολα να αφαιρέσετε την επένδυση από το παιδικό κάθισμα. Ακολουθήστε τις οδηγίες που εμφανίζονται στις εικόνες.

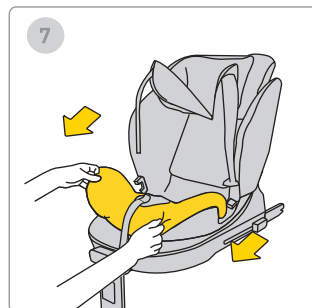
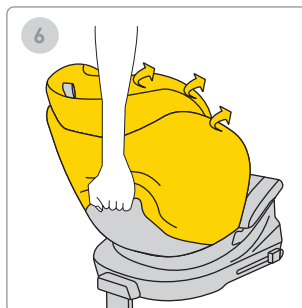
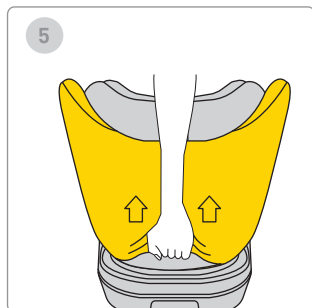
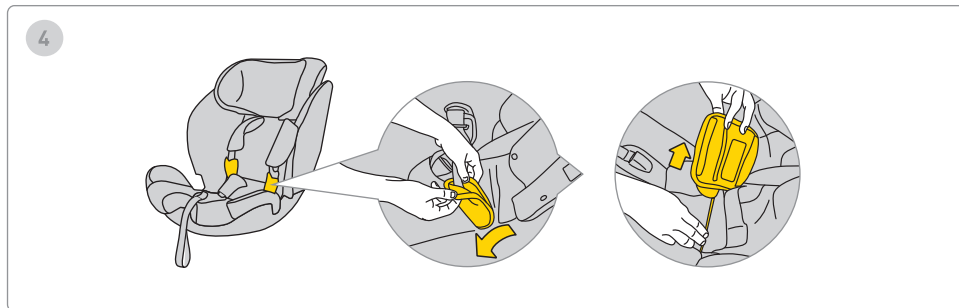

Για να πλύνετε την επένδυση, ακολουθήστε τις οδηγίες πλυσίματος που παρέχονται. Μπορείτε εύκολα να αφαιρέσετε την επένδυση από το παιδικό κάθισμα. Ακολουθήστε τις οδηγίες που εμφανίζονται στις εικόνες.

Ασφάλεια, Χρήση και Ταξίδι

- Πριν την αγορά, κάθε παιδικό κάθισμα πρέπει να τοποθετείται στο αυτοκίνητο για να ελεγχθεί αν ταιριάζει σωστά και μπορεί να χρησιμοποιηθεί σε αυτό το συγκεκριμένο μοντέλο. Η διασφάλιση ότι το παιδικό κάθισμα ταιριάζει με τον τύπο του οχήματος είναι ένα από τα πιο σημαντικά κριτήρια ασφάλειας. Η βοήθεια από τον πωλητή κατά την αρχική εγκατάσταση εγγυάται επίσης τη σωστή τοποθέτηση.
 - Θυμηθείτε, οι γονείς είναι πάντα υπεύθυνοι για την ασφάλεια του παιδιού κατά την οδήγηση.
 - Μην αφήνετε ποτέ το παιδί χωρίς επίβλεψη στο παιδικό κάθισμα, είτε μέσα είτε έξω από το όχημα.
 - Μην κρατάτε ποτέ το παιδί στην αγκαλιά σας κατά την οδήγηση.
 - Η πιο ασφαλής θέση για το παιδί σας κατά τη διάρκεια του ταξιδιού είναι στο πίσω κάθισμα του αυτοκινήτου.
 - Πριν από κάθε ταξίδι, ελέγξτε ότι οι ζώνες ασφαλείας δεν είναι φθαρμένες ή στριμμμένες.
 - Όταν το παιδικό κάθισμα είναι τοποθετημένο, η πλάτη του πίσω καθίσματος του οχήματος πρέπει να είναι κλειδωμένη και να μην κινείται.
 - Πριν από κάθε ταξίδι, βεβαιωθείτε ότι το παιδικό κάθισμα Stardust δεν πιέζεται από τις πόρτες ή δεν κινδυνεύει να μετακινηθεί από αποσκευές ή την πλάτη του καθίσματος.
 - Βεβαιωθείτε ότι όλες οι αποσκευές μέσα στο αυτοκίνητο είναι καλά στερεωμένες.
 - Μην χρησιμοποιείτε το κάθισμα Stardust χωρίς τα μαξιλάρια, καθώς είναι μέρος του συστήματος που εξασφαλίζει την ασφάλεια του παιδιού.
 - Κατά τη διάρκεια μακρινών ταξιδιών, κάντε μικρά διαλείμματα. Το παιδί σας χρειάζεται επίσης κίνηση.
 - Καλύπτετε πάντα το παιδικό κάθισμα όταν αφήνετε το αυτοκίνητο παρκαρισμένο σε ηλιόλουστο μέρος. Η επένδυση και τα μεταλλικά ή πλαστικά μέρη μπορεί να ζεσταθούν και να προκαλέσουν εγκαύματα στο παιδί.
 - Στερεώστε πάντα το παιδί στο παιδικό κάθισμα με τους ιμάντες ασφαλείας, ακόμα και όταν χρησιμοποιείτε το κάθισμα εκτός οχήματος. Βεβαιωθείτε ότι οι ιμάντες είναι σωστά κουμπωμένοι ώστε το παιδί να είναι σωστά τοποθετημένο.
 - Αποθαρρύνουμε την αγορά μεταχειρισμένων παιδικών καθισμάτων – δεν μπορείτε ποτέ να είστε σίγουροι για το ιστορικό τους. Αν αποφασίσετε να αγοράσετε μεταχειρισμένο, επιλέξτε ένα με γνωστό ιστορικό χρήσης.
-

- Μην χρησιμοποιείτε το κάθισμα Stardust για περισσότερα από 12 χρόνια.
- Αντικαταστήστε το κάθισμα αν έχει εμπλακεί σε ατύχημα.
- Μην κάνετε καμία τροποποίηση στο κάθισμα. Μπορεί να προκαλέσει μερική ή ολική απώλεια της ασφάλειας του προϊόντος.
- Ο κατασκευαστής αναγνωρίζει ότι το κάθισμα μπορεί να αφήσει σημάδια στην επένδυση του οχήματος. Αυτό είναι αναπόφευκτο λόγω της απαίτησης για στενή εφαρμογή του καθίσματος. Ο κατασκευαστής δεν ευθύνεται για οποιαδήποτε ζημιά προκύψει ως αποτέλεσμα.
- Βεβαιωθείτε ότι οι ιμάντες είναι σωστά στερεωμένοι, ώστε το παιδί να είναι σωστά τοποθετημένο στο κάθισμα.
- Οι ιμάντες που συγκρατούν το παιδί δεν πρέπει να χρησιμοποιούνται χωρίς καλύμματα.
- Βεβαιωθείτε ότι μπορείτε να χωρέσετε το πολύ ένα δάχτυλο μεταξύ της ζώνης και του παιδιού (1 cm). Εάν αυτή η απόσταση είναι μεγαλύτερη, σφίξτε την ζώνη.
- Το ένθετο Stardust αποτελείται από πολλά στοιχεία. Θα πρέπει να ρυθμίζονται έτσι ώστε το ύψος των ιμάντων ζώνης να τα τοποθετεί παράλληλα με τους ώμους του παιδιού. ΘΥΜΗΘΕΙΤΕ: Κάθε παιδί έχει διαφορετική σωματική διάπλαση - ελέγχετε τακτικά τη θέση των ιμάντων σε σχέση με τους ώμους. Αυτό είναι απαραίτητο για την ασφάλεια του παιδιού στο κάθισμα.
- Ελέγξτε ότι το προσκέφαλο είναι ρυθμισμένο στο σωστό ύψος.
- Χρησιμοποιήστε το κάθισμα Stardust όταν το παιδί σας έχει ύψος μεταξύ 61 cm και 125 cm και ζυγίζει το πολύ 21 kg. Εάν το κάθισμα Stardust αγοράστηκε με ένθετο, μπορείτε να το χρησιμοποιήσετε από 40 cm έως 125 cm και μέγιστο βάρος 21 kg.
- Χρησιμοποιήστε το κάθισμα ασφαλείας Avionaut Stardust στραμμένο προς τα εμπρός με τη ζώνη ασφαλείας τριών σημείων του αυτοκινήτου μόνο όταν το ύψος του παιδιού σας είναι μεταξύ 105–150 cm.
- Εάν χρησιμοποιείτε το κάθισμα από 105 cm έως 150 cm, το κάθισμα μπορεί να εγκατασταθεί με δύο τρόπους: με σύστημα isofix και ζώνη ασφαλείας τριών σημείων αυτοκινήτου ή χωρίς τη χρήση του συστήματος ISOFIX, μόνο με τις ζώνες ασφαλείας τριών σημείων.
- Το κάθισμα Stardust δεν προορίζεται για οικιακή χρήση. Χρησιμοποιήστε το μόνο στο αυτοκίνητο.
- Πραγματοποιήστε έλεγχο εγκατάστασης του καθίσματος. Εάν μία από τις ενδεικτικές λυχνίες

ανάψει με κόκκινο χρώμα, ρυθμίστε την εγκατάσταση του καθίσματος και δοκιμάστε ξανά. Επαναλάβετε αυτήν τη διαδικασία μέχρι να ανάψει η πράσινη λυχνία.

- Το κάθισμα Stardust συνοδεύεται από προφυλακτήρα που πρέπει να τοποθετηθεί στο πλάι του καθίσματος στην καθορισμένη περιοχή. * Συνιστούμε να ελέγχετε τακτικά για ζημιές τα εξαρτήματα από διογκωμένη πολυστερίνη (EPS) και τα υλικά απορρόφησης ενέργειας στο προσκέφαλο (EPP).

Συντήρηση και Υγιεινή

1. Η ταπεσαρία του καθίσματος Stardust μπορεί να πλυθεί σε πλυντήριο ρούχων σε θερμοκρασία έως 30°C με ταχύτητα στυψίματος έως 600 σ.α.λ.
2. Τα άλλα εξαρτήματα του καθίσματος μπορούν να καθαριστούν με νερό και σαπούνι χρησιμοποιώντας ένα μαλακό σφουγγάρι.
3. Διατηρήστε το κάθισμά σας καθαρό. Μην χρησιμοποιείτε ενυδατικές κρέμες ή ισχυρά καθαριστικά.
4. Μην χρησιμοποιείτε λιπαντικά, σκληρές χημικές ουσίες ή ενυδατικές κρέμες τόσο στα κινητά μέρη όσο και σε άλλα εξαρτήματα του καθίσματος.

Περιβάλλον

- Τα πλαστικά μέρη συσκευασίας πρέπει να φυλάσσονται μακριά από παιδιά για να αποφευχθεί ο κίνδυνος πνιγμού.
- Για την προστασία του περιβάλλοντος, αφού το κάθισμα δεν χρησιμοποιείται πλέον, παρακαλούμε απορρίψτε το στην κατάλληλη εγκατάσταση διαχείρισης αποβλήτων, σύμφωνα με τους τοπικούς κανονισμούς.

Ερωτήσεις

- Εάν έχετε οποιοσδήποτε ερωτήσεις, καλέστε τον πωλητή ή τον εξουσιοδοτημένο διανομέα σας. Παρακαλώ ετοιμάστε τις ακόλουθες πληροφορίες:
 - την ηλικία, το ύψος και το βάρος του παιδιού σας,
 - τη μάρκα και το μοντέλο του αυτοκινήτου και τη θέση όπου εγκαθιστάτε το κάθισμα Aerofix στο όχημα.

Εγγύηση

- Το Stardust καλύπτεται από εγγύηση 24 μηνών.
- Διαβεβαιώνουμε ότι το προϊόν έχει κατασκευαστεί σύμφωνα με τα τρέχοντα ευρωπαϊκά πρότυπα ασφαλείας και ποιότητας και ότι κατά την αγορά το προϊόν είναι απαλλαγμένο από ελαττώματα υλικού και κατασκευής.

- Η εγγύηση ισχύει στη χώρα αγοράς και εκτελείται από εξουσιοδοτημένο διανομέα.
- Η εγγύηση καλύπτει οποιαδήποτε ελαττώματα κατασκευής σε υλικά και εργασία, υπό την προϋπόθεση ότι το προϊόν χρησιμοποιείται σύμφωνα με το εγχειρίδιο οδηγιών, υπό κανονικές συνθήκες, από τον πρώτο τελικό χρήστη, και εντός 24 μηνών από την ημερομηνία αγοράς. Η Ανιονaut αναλαμβάνει την ευθύνη για την επισκευή ή αντικατάσταση του ελαττωματικού προϊόντος, ωστόσο ο δικαιούχος της εγγύησης αποφασίζει για τον τρόπο αντιμετώπισης του ελαττώματος και της αξίωσης.
- Η εγγύηση δεν καλύπτει ζημιές που προκαλούνται από την καθημερινή χρήση, όπως φθορά υφασμάτων, καθώς και φυσική αλλοίωση χρωμάτων και υποβάθμιση ποιότητας υλικού λόγω φυσιολογικής γήρανσης του προϊόντος.
- Η εγγύηση επίσης δεν ισχύει για ζημιές που προκαλούνται από ατυχήματα, μη τήρηση των οδηγιών χρήσης, ακατάλληλη χρήση, αμέλεια, πυρκαγιά, επαφή με υγρά ή άλλους εξωτερικούς παράγοντες.
- Κατά την υποβολή αξίωσης εγγύησης, το κάθισμα Stardust πρέπει να φέρει όλες τις ετικέτες ή

αριθμούς ταυτοποίησης και μπορεί να επισκευαστεί μόνο από εξουσιοδοτημένο πρόσωπο.

Θέλετε να υποβάλετε αξίωση;

- Εάν παρατηρήσετε κάποιο ελάττωμα και θέλετε να υποβάλετε αξίωση, επικοινωνήστε με τον πωλητή από τον οποίο αγοράσατε το Stardust.
- Κατά την υποβολή αξίωσης, πρέπει να προσκομίσετε απόδειξη αγοράς που να έχει εκδοθεί εντός των 24 μηνών πριν από την υποβολή της αξίωσης.
- Εάν χρειαστεί να αποστείλετε το προϊόν σε σημείο εξυπηρέτησης, επιστρέψτε το προϊόν στον διανομέα ή πωλητή. Ταυτόχρονα, συμφωνήστε τον τρόπο αποστολής και τα έξοδα, καθώς η μη συμμόρφωση μπορεί να οδηγήσει σε άρνηση κάλυψης των εξόδων από τον εγγυητή. Ζημιές και/ή ελαττώματα που δεν καλύπτονται από την εγγύηση ή τα δικαιώματα καταναλωτή, καθώς και ζημιές και/ή ελαττώματα που δεν καλύπτονται από την εγγύηση, μπορούν να επισκευαστούν με συμφωνημένη χρέωση.
- Αντικαταστήστε το κάθισμα με καινούργιο αν έχει εμπλακεί σε ατύχημα. Θα χρειαστείτε: αστυνομική αναφορά για το ατύχημα, φωτογραφία του ατυχήματος που να δείχνει το κάθισμα ή πληροφορίες από την αστυνομία που να επιβεβαιώνουν το συμβάν,

απόδειξη αγοράς, επιβεβαίωση από την ασφαλιστική εταιρεία ότι το κάθισμα δεν συμπεριλήφθηκε στην αποζημίωση, την κάρτα εγγύησης και να μας αποστείλετε το κάθισμα που ενεπλάκη στο ατύχημα.

Δικαιώματα Καταναλωτή

* Οι καταναλωτές έχουν δικαιώματα σύμφωνα με την ισχύουσα νομοθεσία, η οποία μπορεί να διαφέρει ανά χώρα. Αυτή η εγγύηση δεν επηρεάζει τα δικαιώματα των καταναλωτών σύμφωνα με την αντίστοιχη εθνική νομοθεσία.

* Αυτή η εγγύηση έχει συνταχθεί από την εταιρεία Ł.KARWALA, που είναι καταχωρημένη στην Πολωνία.

Διεύθυνση εταιρείας:

Ł.KARWALA

Szarlejka,

ul. Łukaszewicza 172

42-130 Wręczyca Wielka, Πολωνία

(1) Προϊόντα που έχουν αγοραστεί με αφαιρεμένες ή παραποιημένες ετικέτες ή αριθμούς ταυτοποίησης θεωρούνται μη εξουσιοδοτημένα. Εξαιτίας της αδυναμίας επαλήθευσης της αυθεντικότητας αυτών των προϊόντων, η εγγύηση δεν ισχύει γι' αυτά.. Due to the inability to verify the authenticity of these products, the warranty does not apply to them.



Manual de usuario para la silla de seguridad infantil Avionaut Stardust

¡Importante!

No lea este manual apresuradamente. Léalo con atención, guárdelo para el futuro y manténgalo siempre a mano. Si tiene dudas, por favor contáctenos. Viaje con seguridad y tome cada viaje en automóvil en serio, incluso cuando el destino esté a solo unas pocas cuadras.

Recomendamos que las instrucciones se conserven con la silla durante toda su vida útil.



Advertencia:

No modifique la silla de seguridad infantil Stardust de ninguna manera, ya que podría afectar la seguridad del niño durante su uso.



Advertencia:

Nunca coloque la silla de seguridad Stardust sobre una superficie elevada, por ejemplo, sobre una mesa o una silla.



Advertencia:

No utilice la configuración orientada hacia atrás en posiciones de asiento donde haya un airbag frontal activo instalado.



Advertencia:

La silla de seguridad infantil Stardust solo debe instalarse en el automóvil mirando hacia atrás en la dirección de la conducción.



Advertencia:

Está totalmente prohibido el uso de la silla en configuración mirando hacia adelante antes de que el bebé tenga 15 meses.



Advertencia:

Siga estrictamente las instrucciones de instalación proporcionadas por el fabricante del sistema de retención infantil.

**Advertencia:**

Para más información, consulte el manual del fabricante del vehículo.

**Advertencia:**

Si el vehículo tiene un airbag, mueva la silla con el asiento orientado hacia adelante lo más atrás posible.

**Advertencia:**

Puede girar al niño hacia adelante cuando alcance una altura de 76 cm.

**Advertencia:**

La silla Avionaut Stardust puede instalarse en el vehículo en ambas direcciones.

**Advertencia:**

Está totalmente prohibido realizar cualquier alteración o adición al dispositivo sin la aprobación de la Autoridad de Homologación.



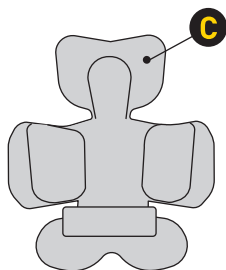

Additional accessories

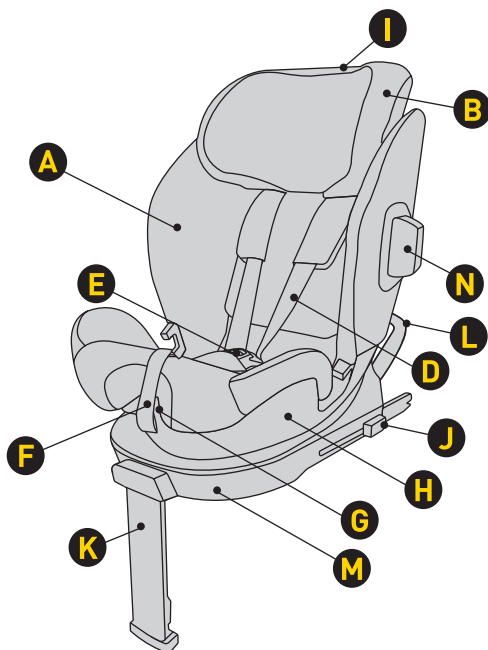

- | | | | |
|---|--|---|---|
| A | Funda del asiento | H | Carcasa |
| B | Reposacabezas | I | Ajuste de altura del reposacabezas |
| C | Inserto | J | Botón de liberación del conector Isofix |
| D | Cinturones del arnés | K | Reposapiés ajustable |
| E | Hebilla del cinturón | L | Marco antivuelco |
| F | Cinta para ajuste de longitud del cinturón | M | Base |
| G | Palanca de rotación y ajuste del ángulo de inclinación del asiento | N | Parachoques |

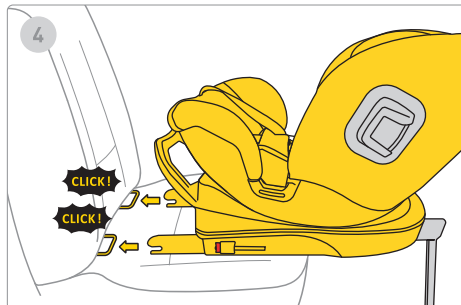
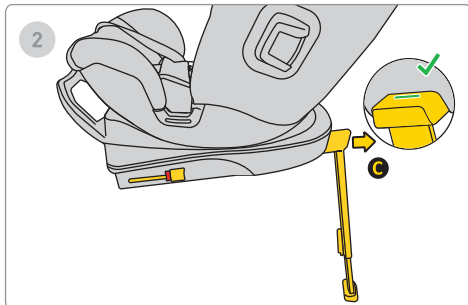
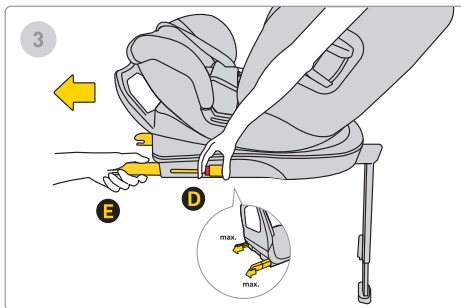
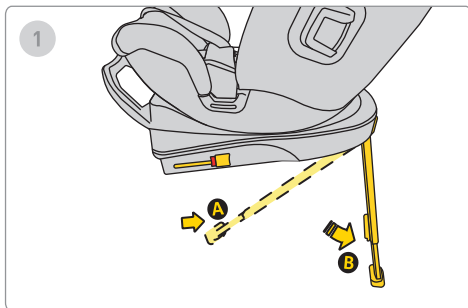

1. Extienda la pata estabilizadora desde la posición B hasta la posición C.
2. Mueva la pata A hacia adelante hasta que vea una marca de verificación verde que confirma que la pata de soporte está correctamente extendida.
3. Presione el botón de liberación Isofix D y tire de él hasta su posición máxima E.
4. Alinee la base con los anclajes Isofix en el asiento del vehículo y empuje los brazos Isofix hasta que escuche un "clic". El indicador Isofix cambiará de rojo a verde, lo que indica una instalación correcta.

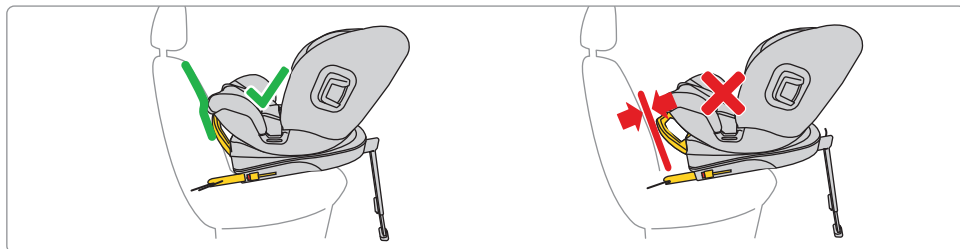
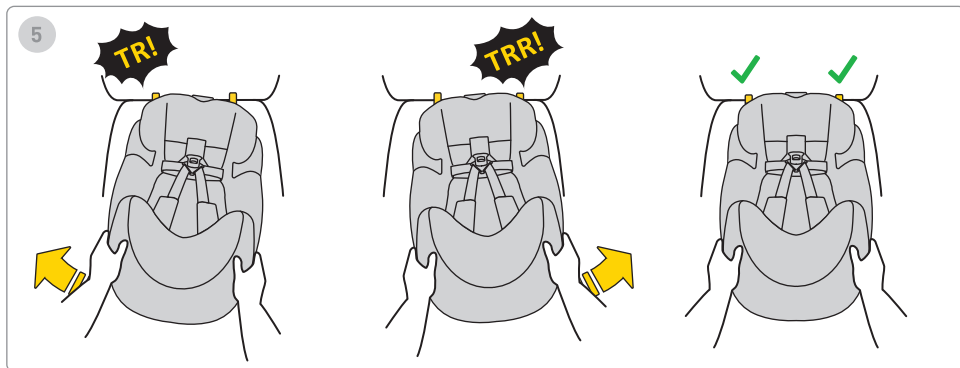

5. Empuje la base hacia el respaldo del asiento del vehículo.

Recuerde que la base debe estar lo más cerca posible del respaldo.

Para ajustar el marco, colóquelo en la posición correcta, lo más cerca posible del asiento.

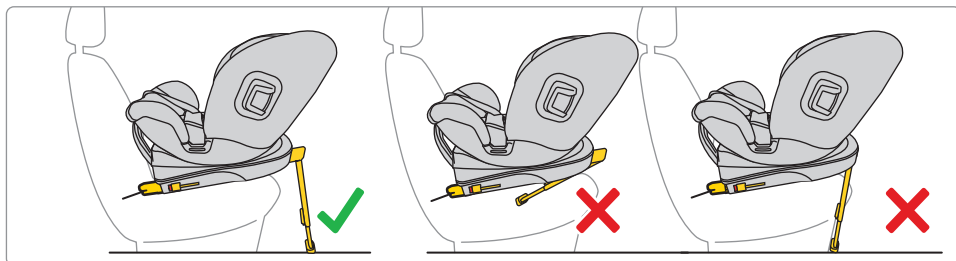
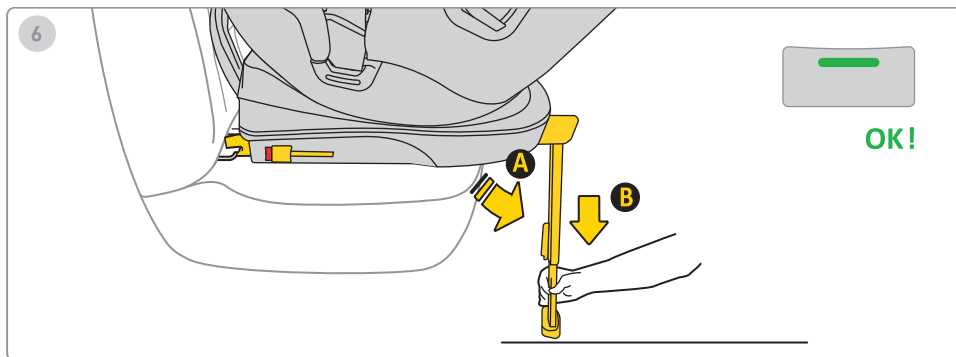

6. Presione el botón de extensión del pie y extienda la pata hasta que el pie esté firmemente apoyado en el suelo del vehículo.

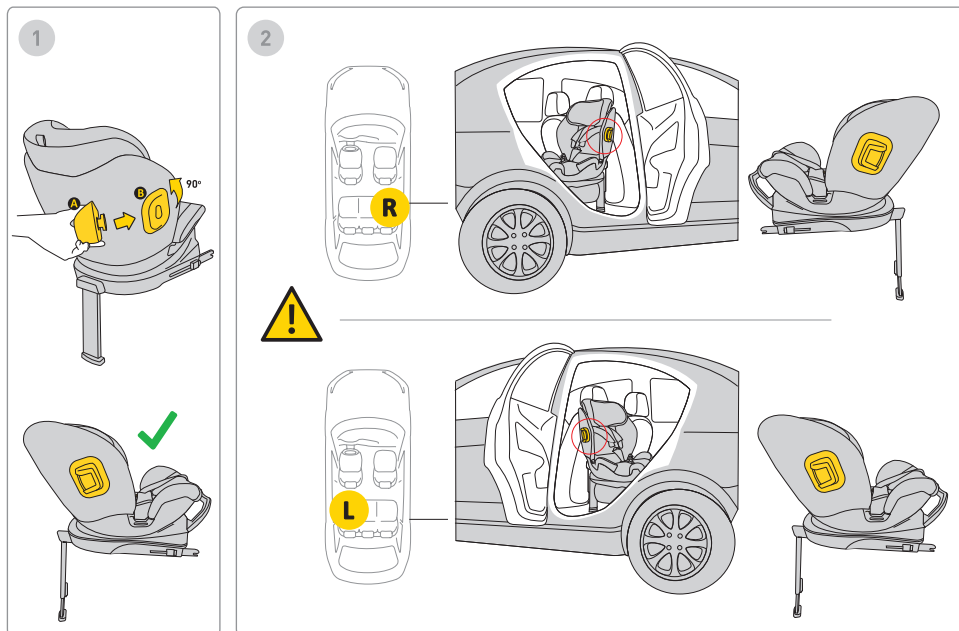

1. Inserte el parachoques en el soporte y gírelo. El asiento de coche tiene soportes para parachoques en ambos lados.

2. Siempre monte el parachoques en el lado del asiento que da hacia la puerta del vehículo.

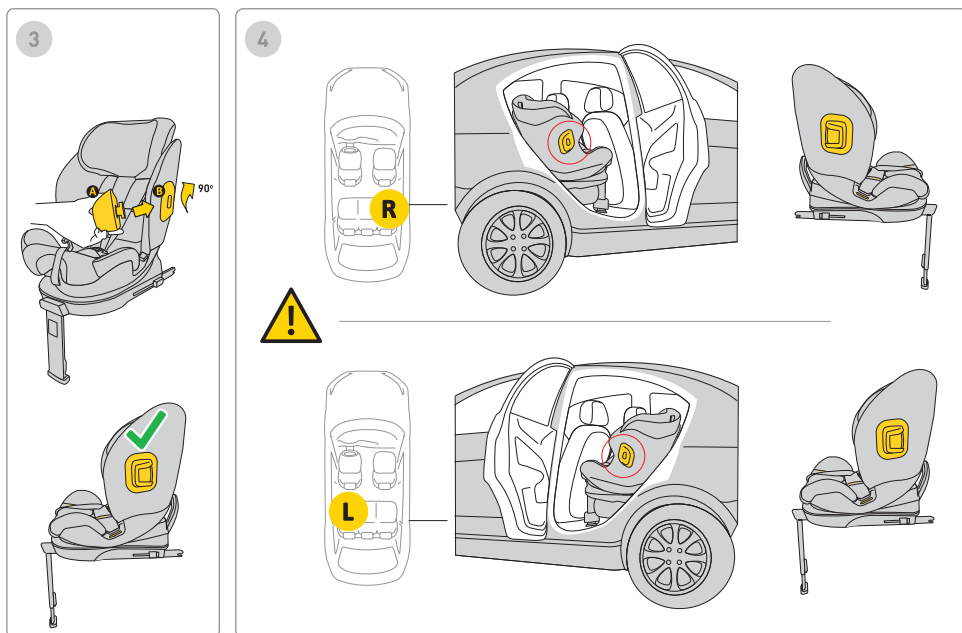

3. Inserte el parachoques en el soporte y gírelo. El asiento de coche tiene soportes para parachoques en ambos lados.

4. Siempre monte el parachoques en el lado del asiento que da hacia la puerta del vehículo.

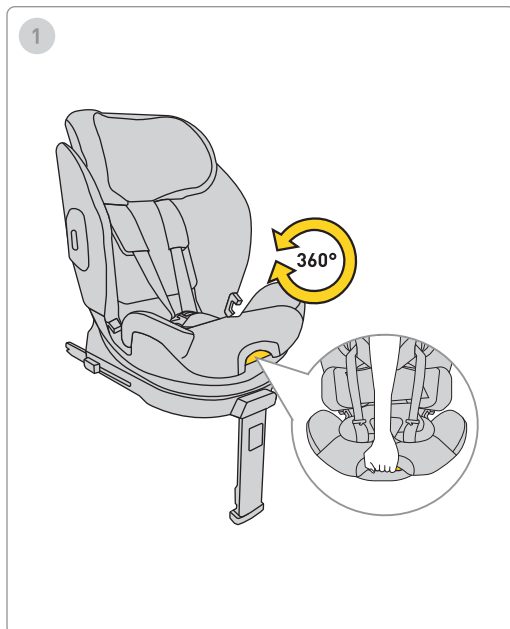

1. Para girar el asiento del coche, tire de la palanca y gire el asiento con una mano en la dirección deseada.

Recuerde: Use el asiento del coche solo con la parte trasera mirando en dirección contraria a la marcha.

1



61-125 cm
max. 21 kg

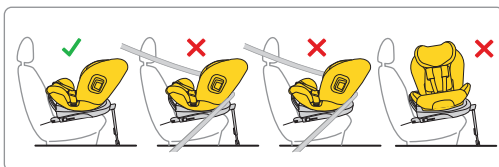
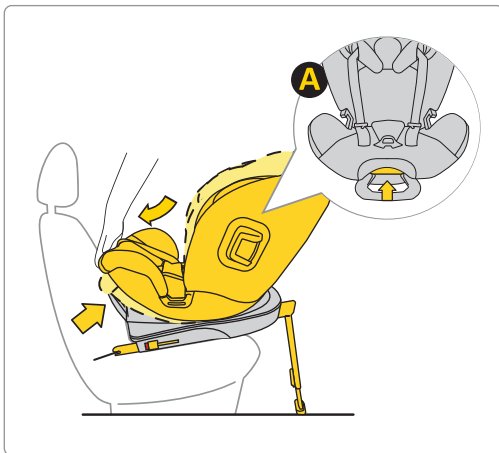

1. Después de instalar el asiento orientado hacia atrás en el coche, ajuste la posición reclinada o erguida según desee.

Recuerde: Utilice el asiento del coche únicamente con la parte trasera mirando en dirección contraria a la marcha.

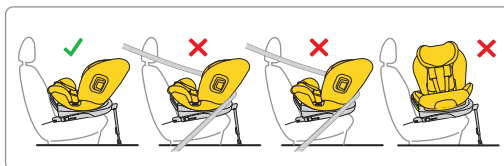
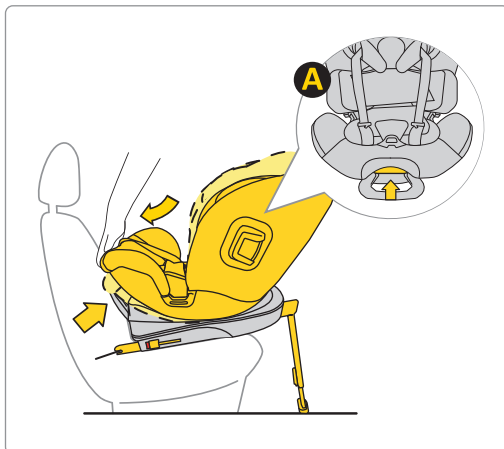

1. Después de instalar el asiento orientado hacia atrás en el coche, ajuste la posición reclinada o erguida según desee.

Recuerde: Utilice el asiento del coche únicamente con la parte trasera mirando en dirección contraria a la marcha.

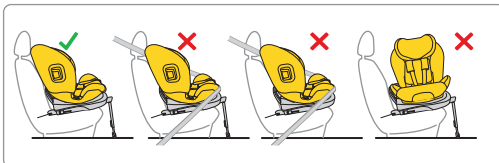
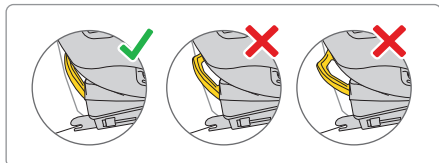
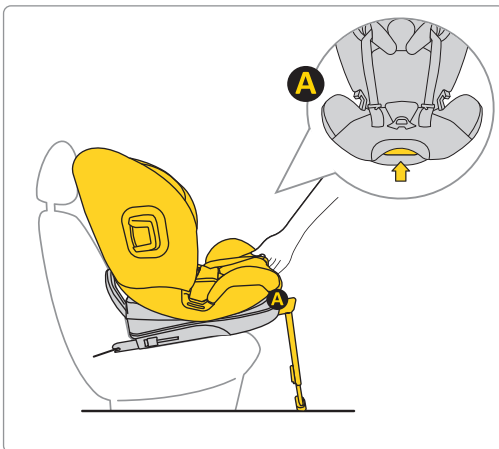

1. Después de instalar el asiento orientado hacia adelante en el coche, ajuste la posición reclinada o erguida según desee.

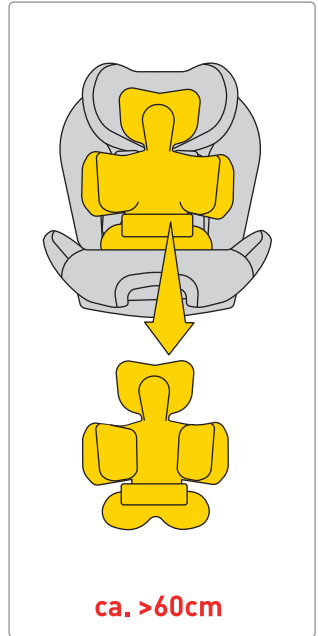

Mueva las correas hacia los lados del asiento del coche. Coloque al niño en el asiento. Asegúrese de que su hijo esté sentado correctamente, con la espalda completamente apoyada contra el asiento y que ninguna parte de las correas quede debajo de la espalda del niño.

Si su hijo mide entre 40 y 60 cm, utilice el inserto de cojín completo A + B.

¡ADVERTENCIA! Las medidas de altura indicadas en relación con la disposición del inserto son solo SUGERENCIAS. Cada niño es diferente y crece a un ritmo distinto, por lo que la prioridad ABSOLUTA al ajustar el inserto es la altura de las correas en relación con los hombros del niño.

RECUERDE: LAS CORREAS DEBEN SALIR A LA ALTURA O JUSTO DEBAJO DE LOS HOMBROS.

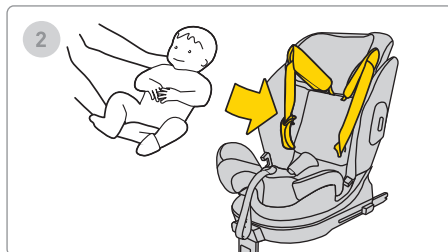
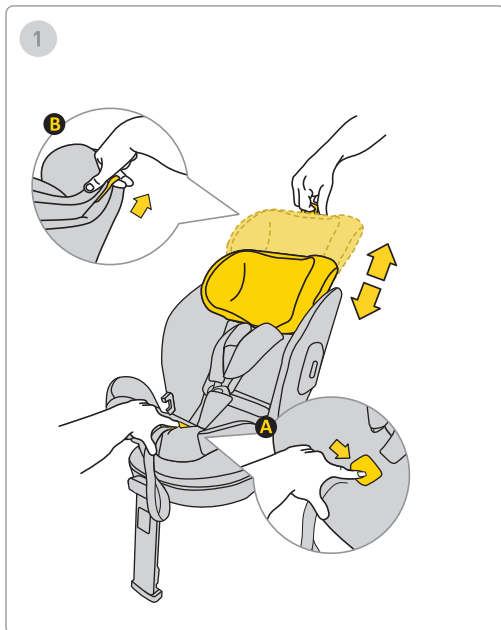

1. Coloque a su bebé en el asiento del coche.

2. Ajuste la altura del reposacabezas para que los cinturones de seguridad estén a la altura de los hombros.

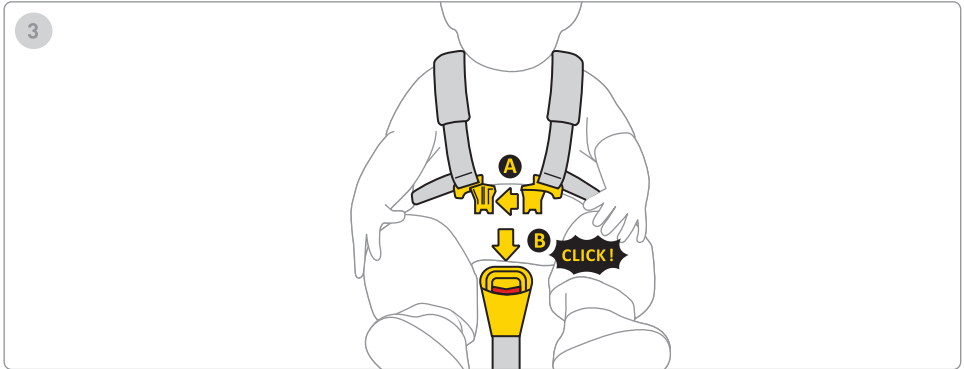

3. Conecte ambas partes del clip A e inserte los clips de plástico en la ranura del clip B. Un clic indica que el clip está correctamente fijado.

4. Tire de la correa del centro del asiento hacia adelante hasta que el niño quede bien sujeto.

5. La distancia entre el cinturón y el cuerpo del niño debe ser como máximo de 1 cm. Para asegurarse de que los cinturones estén bien ajustados, realice la "prueba del pellizco": si puede agarrar y pellizcar el cinturón, debe ajustarse más.

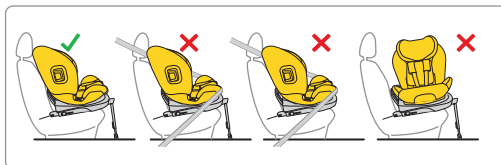
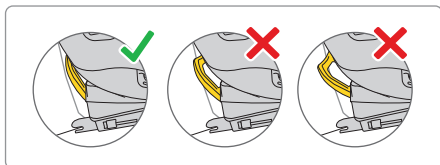
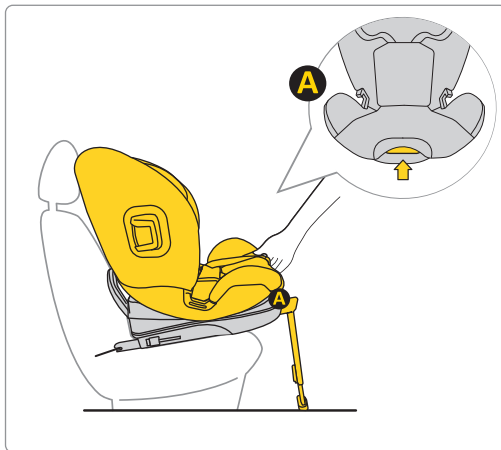

1. Después de instalar la silla de auto orientada hacia delante, ajústela a la posición más vertical posible.

Recuerde: Utilice el asiento del coche únicamente con la parte trasera mirando en dirección contraria a la marcha.

Recuerde: Use un asiento para niños de 105 a 150 cm solo en posición vertical.

105-150 cm



105-150 cm



Recuerde: Use un asiento para niños de 105 a 150 cm solo orientado hacia adelante.

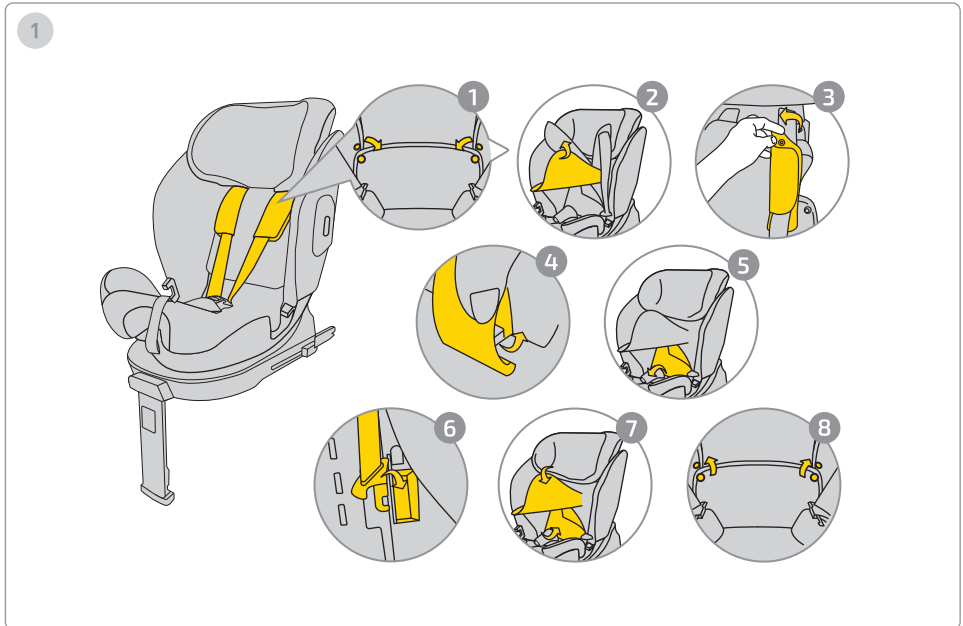

Para ocultar los cinturones, siga las siguientes instrucciones:

1. Desabroche los botones de la funda.
2. Levante el elemento del reposacabezas para exponer el soporte del protector del cinturón.
3. Retire los botones de los protectores del cinturón.
4. Retire los protectores del cinturón de la carcasa del asiento.
5. Mueva el elemento de la funda en la parte baja de la espalda para exponer la parte interior del asiento.
6. Oculte la hebilla del cinturón en el lugar designado y coloque los cinturones a lo largo de la espalda para que no formen bultos bajo la funda.
7. Vuelva a colocar la funda.
8. Abroche los botones de la funda.

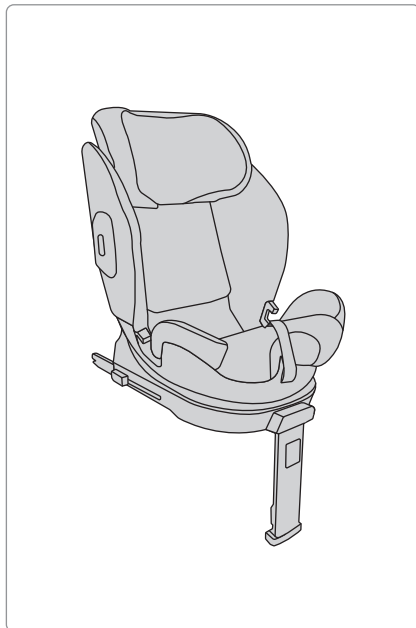
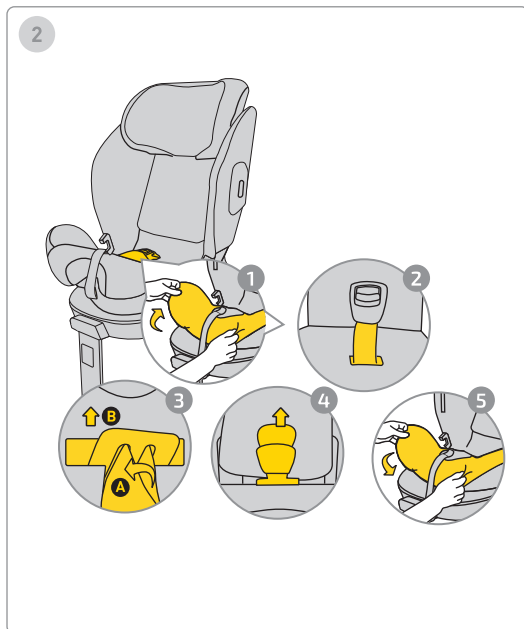

Para quitar la hebilla, siga las instrucciones a continuación:

1. Retire la parte inferior de la funda para exponer el lugar donde está sujeta la hebilla.
2. Tire de la hebilla y la correa fuera de la funda.
3. Para quitar la hebilla, gire el elemento metálico oculto en la carcasa y deslícelo fuera por el agujero.
4. Tire del protector de la hebilla y deslícelo fuera de la funda.
5. Vuelva a colocar la funda en la parte inferior del asiento del coche.

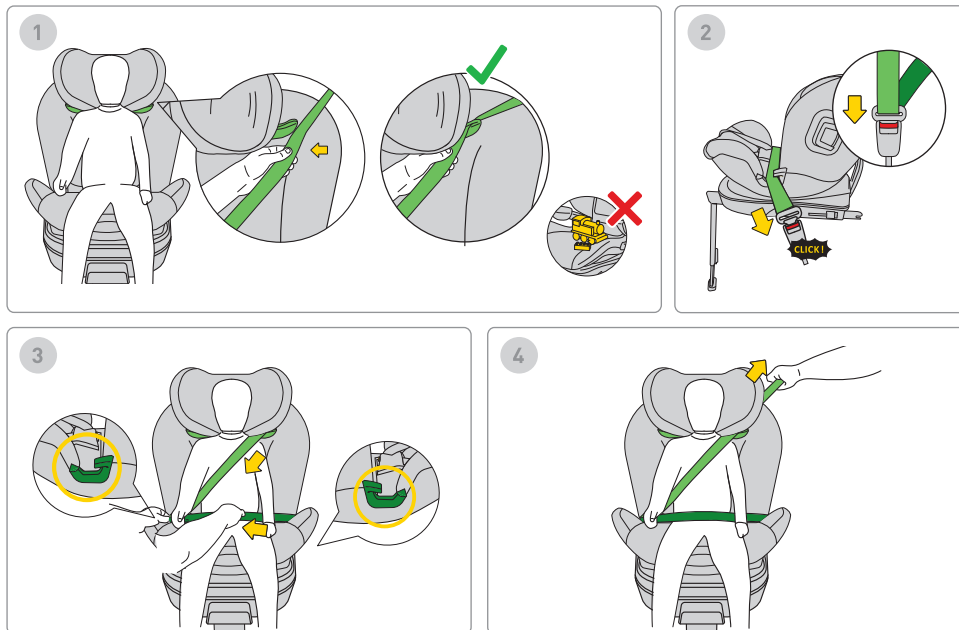

1. Para instalar el cinturón de seguridad del vehículo, pase el cinturón (marcado en verde claro) por la guía superior del cinturón.

Recuerde: No deje juguetes en el asiento del coche.

2. Abroche la hebilla del cinturón hasta que escuche un clic.

3. Coloque la parte inferior del cinturón de seguridad del vehículo (cinturón de regazo) en la guía inferior del cinturón en los lugares designados en verde.

4. Tire del cinturón para ajustarlo y mantener a su hijo seguro en el asiento del coche.

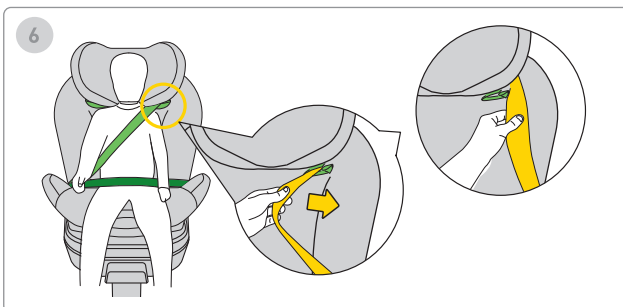
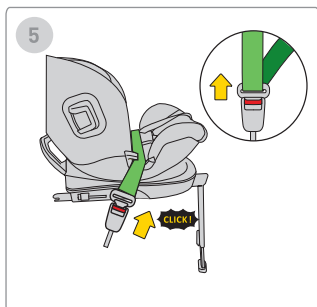
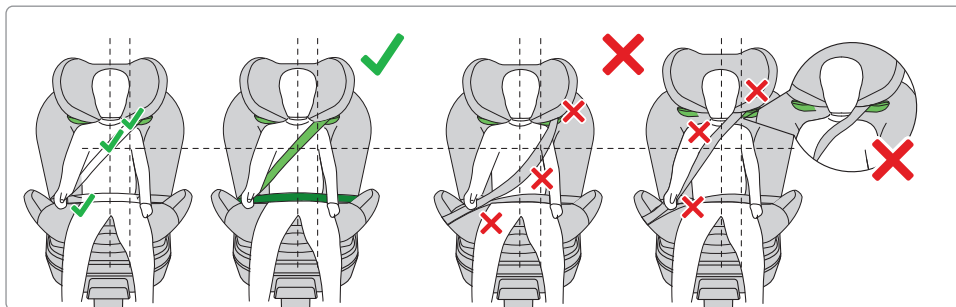

RECUERDE: ASEGÚRESE DE QUE EL CINTURÓN ESTÉ COLOCADO EN LA POSICIÓN CORRECTA DESPUÉS DE LA INSTALACIÓN. DEBE SEGUIR LAS INSTRUCCIONES DESIGNADAS QUE SE MUESTRAN EN EL MANUAL.

5. Para soltar los cinturones, retire el cinturón de la hebilla en el coche.
6. Tire del cinturón fuera de la guía superior del cinturón.

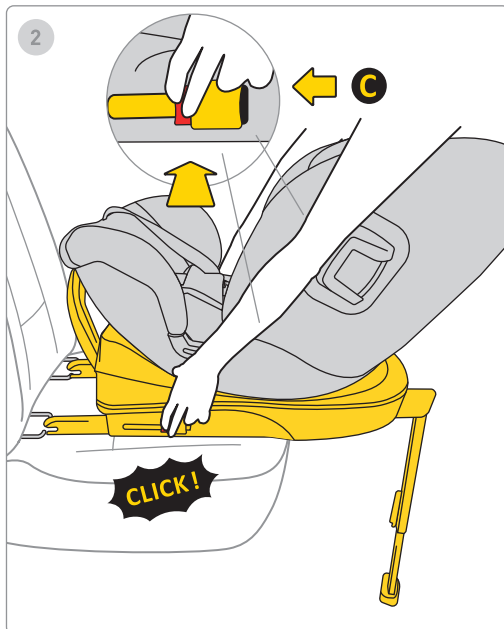
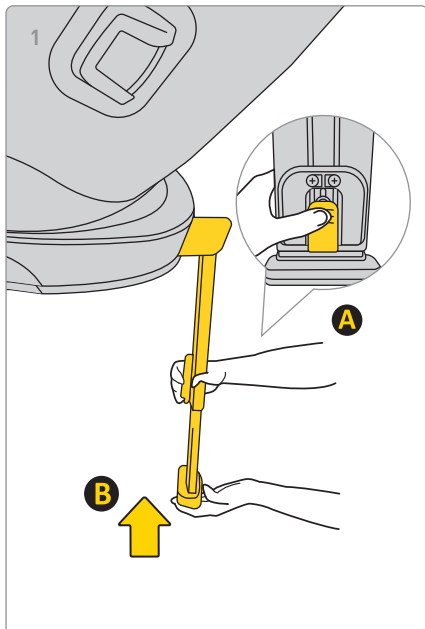

1. Para acortar la pata, presione el botón A y deslice la pata B a su posición original. Presione el botón A e inserte la pata B en su posición original y, a continuación, dóblela para ahorrar espacio.

2. Para desinstalar la base de los anclajes Isofix del coche, primero presione el botón de bloqueo C, luego presione el botón de liberación y pliegue los ganchos Isofix a su posición original.

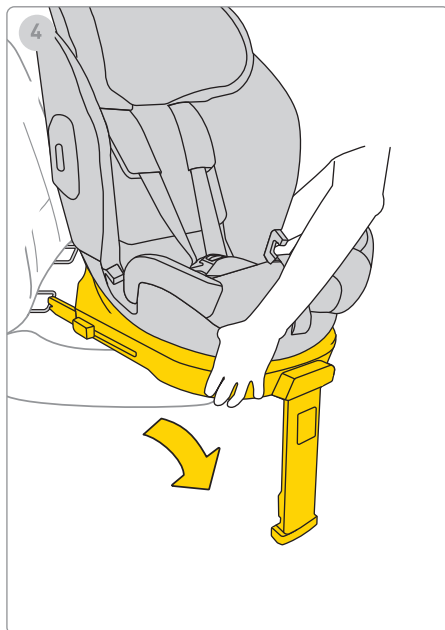
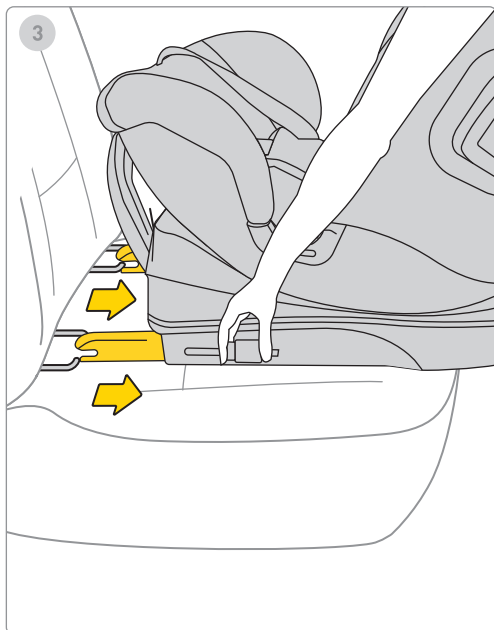

3. Inserte los conectores Isofix en la posición máxima de almacenamiento.

4. Retire el asiento del coche del vehículo.

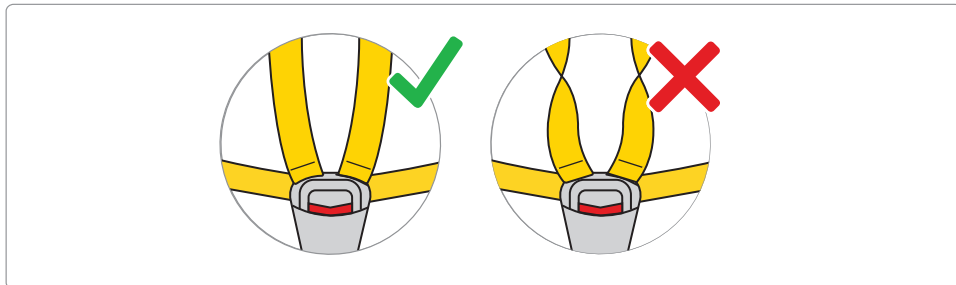
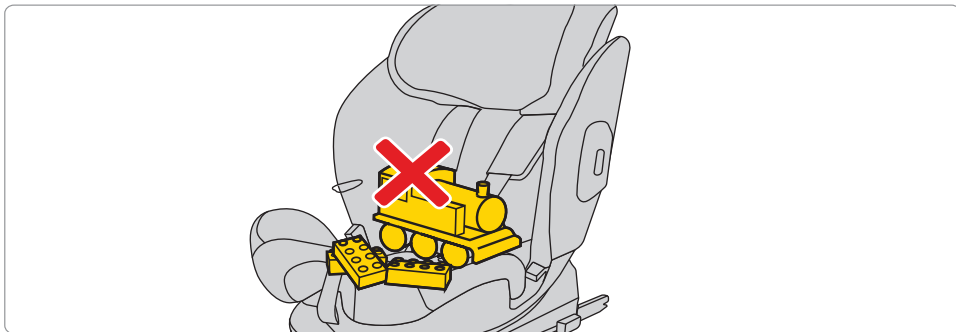

Afloje los cinturones del asiento para crear espacio para el niño en el asiento. Presione el botón y tire de los cinturones para aumentar su longitud.

¡Recuerde! No debe haber otros objetos en el asiento, y los cinturones de seguridad deben estar siempre rectos y bien abrochados.

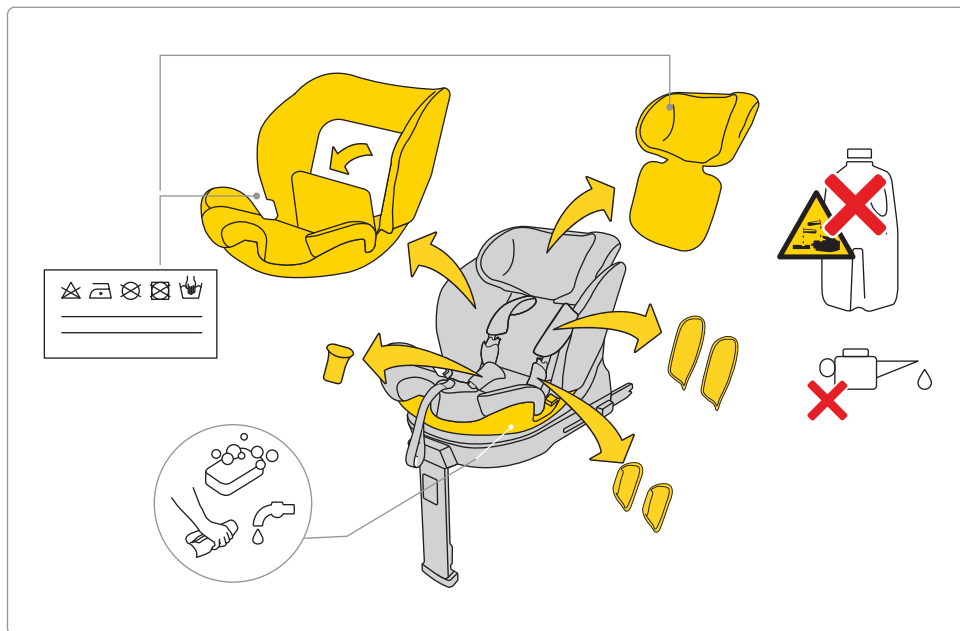

Para lavar la tapicería, siga las instrucciones de lavado proporcionadas.

Puede retirar fácilmente la tapicería del asiento del coche. Siga las instrucciones mostradas en las imágenes.

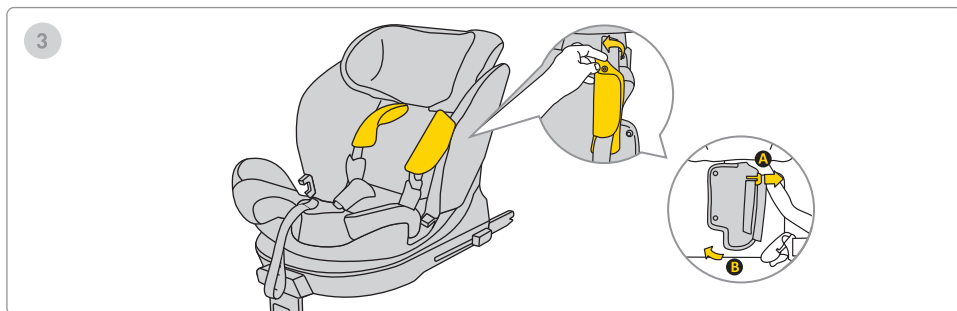
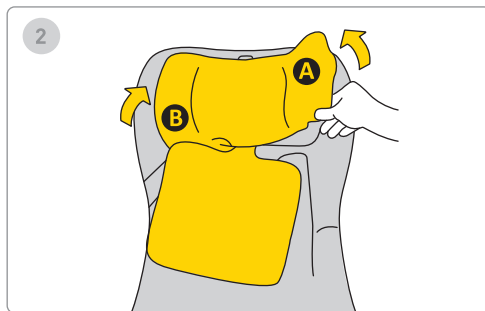
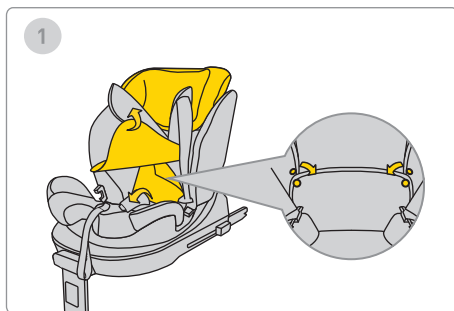

Para lavar la tapicería, siga las instrucciones de lavado proporcionadas.

Puede retirar fácilmente la tapicería del asiento del coche. Siga las instrucciones mostradas en las imágenes.

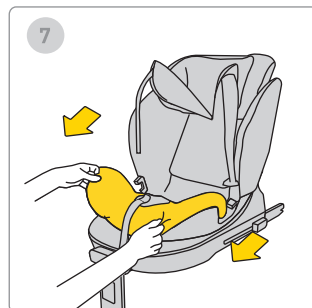
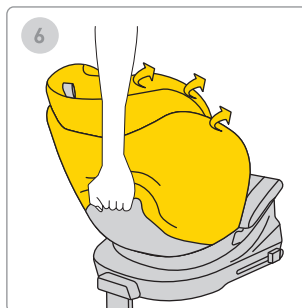
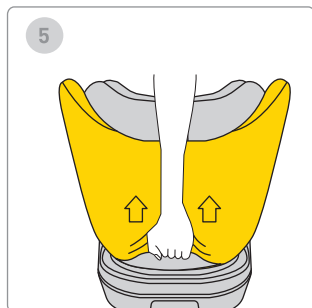
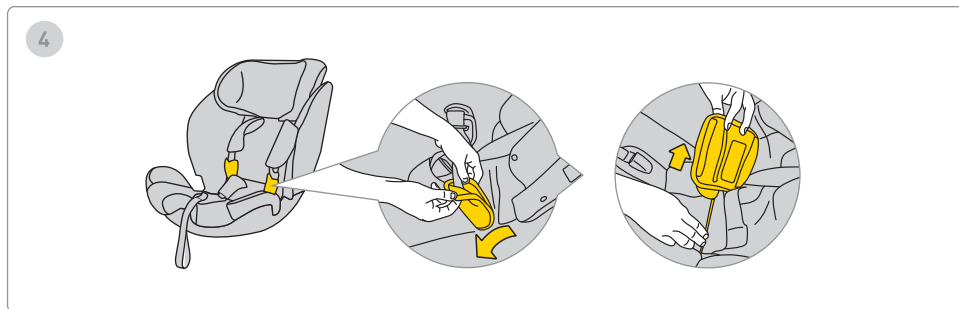

Para lavar la tapicería, siga las instrucciones de lavado proporcionadas.

Puede retirar fácilmente la tapicería del asiento del coche. Siga las instrucciones mostradas en las imágenes.

Seguridad, uso y viaje

- Antes de comprar, cada asiento de coche debe instalarse en el vehículo para probar si puede ajustarse y usarse correctamente en ese modelo específico. Asegurarse de que el asiento sea compatible con el tipo de vehículo es uno de los criterios de seguridad más importantes. La asistencia del vendedor durante la instalación inicial también garantiza que la instalación sea totalmente correcta.
 - Recuerde que los padres siempre son responsables de la seguridad del niño mientras conducen.
 - Nunca deje a un niño desatendido en el asiento del coche, ya sea dentro o fuera del vehículo.
 - Nunca sostenga a un niño en su regazo mientras conduce.
 - El lugar más seguro para su hijo durante el viaje es el asiento trasero del coche.
 - Antes de cada viaje, verifique que los cinturones de seguridad no estén dañados ni torcidos.
 - Cuando el asiento esté instalado, el respaldo del asiento trasero del vehículo debe estar bloqueado y no debe moverse.
 - Antes de cada viaje, asegúrese de que el asiento Stardust no esté atrapado por las puertas ni en riesgo de moverse por el equipaje o el respaldo del asiento.
 - Asegure todo el equipaje dentro del coche de forma segura.
 - No use el asiento Stardust sin el acolchado, ya que es parte del sistema que garantiza la seguridad del niño.
 - Durante viajes largos, haga pausas cortas. Su hijo también necesita moverse.
 - Siempre cubra el asiento cuando deje el coche estacionado bajo el sol. La tapicería y las partes metálicas o de plástico pueden sobrecalentarse y quemar al niño.
 - Siempre asegure al niño en el asiento con las correas del arnés, incluso cuando use el asiento fuera del vehículo. Asegúrese de que las correas estén bien abrochadas para que el niño esté correctamente posicionado en el asiento.
 - Desaconsejamos la compra de asientos usados para niños: nunca se puede estar seguro de su historial. Sin embargo, si decide comprar un asiento usado, elija uno cuyo historial de uso conozca.
 - No use el asiento Stardust por más de 12 años.
 - Reemplace su asiento si ha estado involucrado en un accidente.
-

- No realice modificaciones en el asiento. Pueden resultar en una pérdida parcial o total de la seguridad del producto.
 - El fabricante reconoce que el asiento puede dejar marcas en la tapicería del vehículo. Esto es inevitable debido al requisito de un ajuste firme del asiento. El fabricante no se responsabiliza por los daños que puedan ocurrir como resultado.
 - Asegúrese de que las correas estén correctamente abrochadas para que el niño esté bien posicionado en el asiento.
 - Las correas del arnés que sostienen al niño no deben usarse sin cubiertas.
 - Asegúrese de que pueda caber como máximo un dedo (1 cm) entre el arnés y el niño. Si esta distancia es mayor, apriete el arnés.
 - El inserto Stardust está compuesto por varios elementos. Deben ajustarse para que la altura de las correas del arnés quede paralela a los hombros del niño. **RECUERDE:** Cada niño tiene una estructura corporal diferente; revise regularmente la posición de las correas en relación con los hombros. Esto es esencial para la seguridad del niño en el asiento.
 - Verifique que el reposacabezas esté ajustado a la altura correcta.
 - Utilice la silla Stardust cuando su hijo mida entre 61 cm y 125 cm de altura y pese un máximo de 21 kg. Si la silla Stardust se compró con inserto, puede usarla desde los 40 cm hasta los 125 cm y con un peso máximo de 21 kg.
 - Use el asiento de seguridad Avionaut Stardust únicamente cuando la altura de su hijo esté entre 105 y 150 cm.
 - Si su hijo mide más de 150 cm, cambie a un asiento de seguridad adecuado para ese rango de altura o use un asiento estándar.
 - Si usa el asiento desde 105 cm hasta 150 cm, el asiento puede instalarse de dos maneras: con sistema Isofix y cinturón de seguridad de tres puntos, o sin usar el sistema Isofix, solo con el cinturón de seguridad de tres puntos.
 - El asiento Stardust no está destinado para uso en el hogar. Úselo solo en el coche.
 - Realice una comprobación de la instalación del asiento. Si alguno de los indicadores se enciende en rojo, ajuste la instalación y pruebe nuevamente. Repita este proceso hasta que la luz verde se encienda.
-

- El asiento Stardust viene con un amortiguador que debe colocarse en el lado del asiento en el área designada.
- Recomendamos revisar regularmente si hay daños en componentes hechos de poliestireno expandido (EPS) y materiales absorbentes de energía en el reposacabezas (EPP).

Mantenimiento e higiene

1. La tapicería del asiento Stardust puede lavarse en lavadora a una temperatura de hasta 30°C con un centrifugado de hasta 600 rpm.
2. Otros componentes del asiento pueden limpiarse con agua y jabón usando una esponja suave.
3. Mantenga su asiento limpio. No use humectantes ni agentes de limpieza agresivos.
4. No use lubricantes, químicos agresivos ni humectantes en las partes móviles ni en otros componentes del asiento.

Medio ambiente

- Las partes de embalaje de plástico deben mantenerse fuera del alcance de los niños para evitar riesgo de asfixia.
- Para proteger el medio ambiente, una vez que el asiento ya no esté en uso, deséchelo en un centro de gestión de residuos adecuado, conforme a las regulaciones locales.

Preguntas

- Si tiene alguna pregunta, llame a su distribuidor o vendedor autorizado. Por favor, prepare la siguiente información:
 - la edad, altura y peso de su hijo,
 - la marca y modelo del coche y la posición del asiento donde está instalando el asiento Aerofix en el vehículo.

Garantía

- El Stardust cuenta con una garantía de 24 meses.
- Por la presente, aseguramos que el producto ha sido fabricado conforme a los estándares europeos vigentes de seguridad y calidad, y que en el momento de la compra el producto está libre de defectos de fabricación y materiales.
- La garantía es válida en el país de compra y es cumplida por un distribuidor autorizado.
- La garantía cubre cualquier defecto de fabricación en materiales y mano de obra, siempre que el producto

se use conforme al manual de instrucciones, en condiciones normales, por el primer usuario final y dentro de los 24 meses posteriores a la fecha de compra. Avionaut asume la responsabilidad de la reparación o sustitución del producto defectuoso; sin embargo, el titular de la garantía decide el método para solucionar el defecto y tramitar la reclamación.

- La garantía no cubre daños causados por el uso cotidiano, como desgaste de la tela, así como el desvanecimiento natural de colores y deterioro de la calidad del material debido al envejecimiento normal del producto.
- La garantía tampoco cubre daños causados por destrucción accidental, incumplimiento del manual de instrucciones, uso inadecuado, daños por negligencia, incendio, contacto con líquidos u otras causas externas.
- En el momento de presentar una reclamación, el asiento Stardust debe conservar todas las etiquetas o números de identificación y solo puede ser reparado por una persona autorizada.

¿Desea presentar una reclamación?

- Si detecta un defecto y desea presentar una reclamación, contacte al vendedor donde adquirió el Stardust.
- Al presentar una reclamación, debe presentar el comprobante de compra, que debe haber sido realizado dentro de los 24 meses anteriores a la reclamación.
- Si es necesario enviar el producto a un punto de servicio, devuelva el producto al distribuidor o vendedor. Al mismo tiempo, acuerde el método de envío y sus costos, ya que no hacerlo puede resultar en que el garante se niegue a cubrir los gastos de envío. Los daños y/o defectos no cubiertos por nuestra garantía o los derechos del consumidor, y/o los daños y/o defectos del producto no cubiertos por nuestra garantía, pueden ser reparados por una tarifa acordada.
- Reemplace su asiento por uno nuevo si ha estado involucrado en un accidente. Necesitará: un informe policial del accidente, una foto del accidente mostrando el asiento, o información de la policía confirmando el suceso, comprobante de compra, confirmación de la compañía de seguros de que el

asiento no fue incluido en la compensación, la tarjeta de garantía, y enviarnos el asiento accidentado.

Derechos del consumidor

- Los consumidores tienen derechos de acuerdo con la legislación aplicable, que puede variar según el país. Esta garantía no afecta los derechos del consumidor conforme a la legislación nacional correspondiente.
- Esta garantía ha sido preparada por Ł.KARWALA registrada en Polonia.

Dirección de la empresa:

Ł.KARWALA
Szarlejka,
ul. Łukaszewicza 172
42-130 Wręczyca Wielka, POLONIA

(1) Los productos comprados con etiquetas o números de identificación eliminados o alterados se consideran no autorizados. Debido a la imposibilidad de verificar la autenticidad de estos productos, la garantía no se aplica a ellos.



Avionaut Stardust laste turvatooli kasutusjuhend

Tähtis!

Ärge lugege seda juhendit kiirustades. Tutvuge sellega hoolikalt, säilitage see edaspidiseks ning hoidke alati käepärast. Kahtluste korral võtke meiega ühendust. Palun reisige turvaliselt ning suhtuge igasse autosõitu tõsiselt, isegi kui sõidate vaid mõne kvartali kaugusele.

Soovitame, et juhend oleks turvatooli kasutusaja jooksul alati kaasas.



Hoiatus:

Ärge muutke Stardust laste turvatooli mingil viisil, kuna see võib ohustada lapse turvalisust kasutamise ajal.



Hoiatus:

Ärge kunagi asetage Stardust laste turvatooli kõrgemale pinnale, näiteks lauale või toolile.



Hoiatus:

Ärge kasutage seljaga sõidusuunas olevat turvatooli autosõidukohal, kus on aktiivne eesmine turvapadi.



Hoiatus:

Stardust laste turvatool tuleb autosse paigaldada ainult seljaga sõidusuunas.



Hoiatus:

Turvatooli näoga sõidusuunas kasutamine on rangelt keelatud enne lapse 15-kuuseks saamist.



Hoiatus:

Järgige rangelt turvatooli tootja paigaldusjuhiseid.



Hoiatus:

Täpsema info saamiseks lugege sõiduki tootja kasutusjuhendit.

**Hoiatus:**

Kui sõidukis on turvapadi, nihutage iste, millele turvatool on paigaldatud, võimalikult kaugemale ettepoole suunatud turvatooli korral.

**Hoiatus:**

Võite pöörata lapse näoga sõidusuunas, kui tema pikkus on vähemalt 76 cm.

**Hoiatus:**

Avionaut Stardust turvatooli saab sõidukisse paigaldada mõlemas suunas.

**Hoiatus:**

Igasugused muudatused või täiendused turvatoolile ilma tüübikinnituse asutuse heakskiiduta on rangelt keelatud.



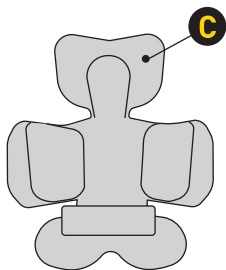

Additional
accessories

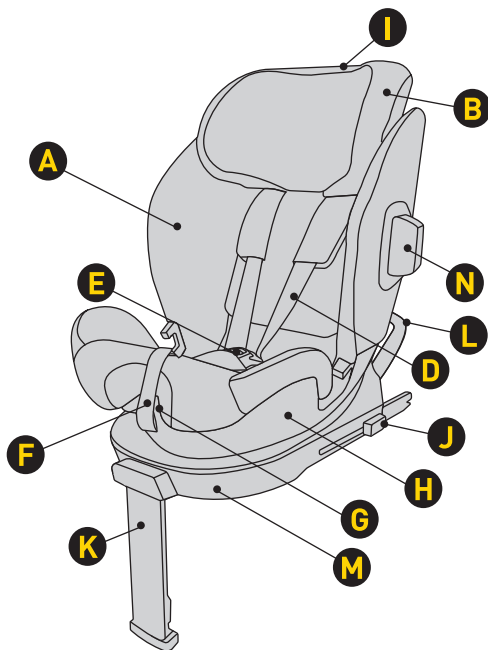

- A Istmekate
- B Peatugi
- C Sisetugi
- D Rakmete rihmad
- E Rihmapannal
- F Rihmade pikkuse reguleerimisrihm
- G Istme pööramise ja kaldenurga reguleerimise kang

- H Kere
- I Peatoe kõrguse reguleerimine
- J Isofix-kinnituse vabastusnupp
- K Reguleeritav jalatugi
- L Pöörlemisvastane raam
- M Alus
- N Kaitsepõrkeraud

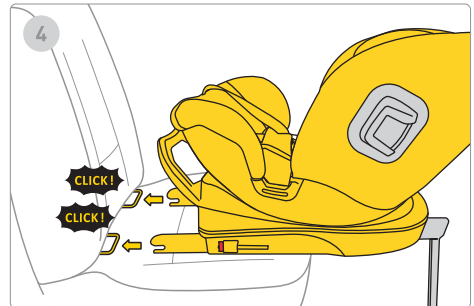
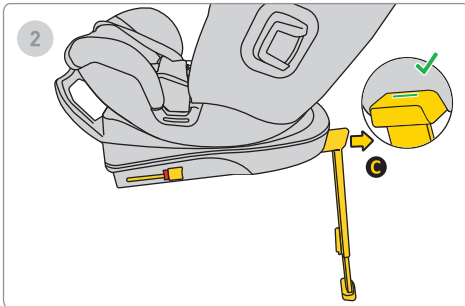
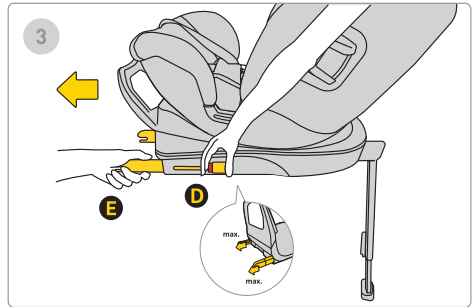
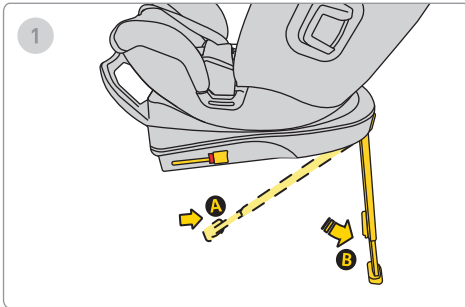

1. Liigutage tugijalg asendist B asendisse C.

2. Liigutage jalg A ettepoole, kuni ilmub roheline kontrollmärk, mis näitab, et tugijalg on korrektselt välja tõmmatud.

3. Vajutage Isofix vabastusnuppu D ja tõmmake see välja maksimaalsesse asendisse E.

4. Joondate alus sõiduki istmel olevate Isofix-kinnitustega ning lükake Isofix-varred sisse, kuni kuulete klõpsatust. Isofix-indikaator muutub punasest roheliseks, näidates korrektset paigaldust.

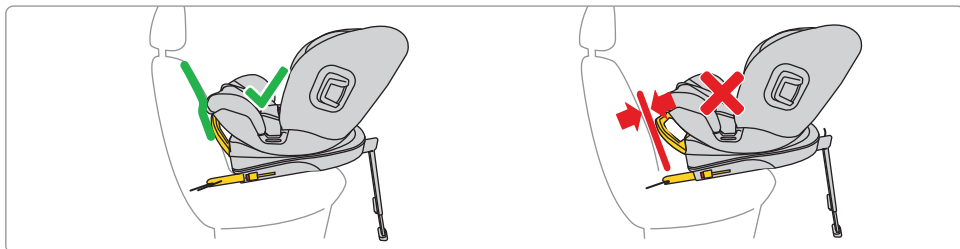
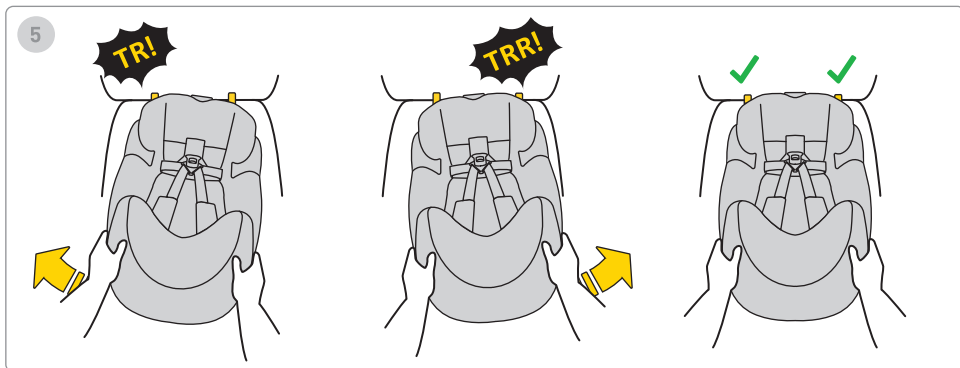

5. Lükake alus sõiduki istme seljatoe poole.

Pidage meeles, et alus tuleks lükata seljatoele võimalikult lähedale.

Raami reguleerimiseks seadke see õigesse asendisse – võimalikult istme lähedale.

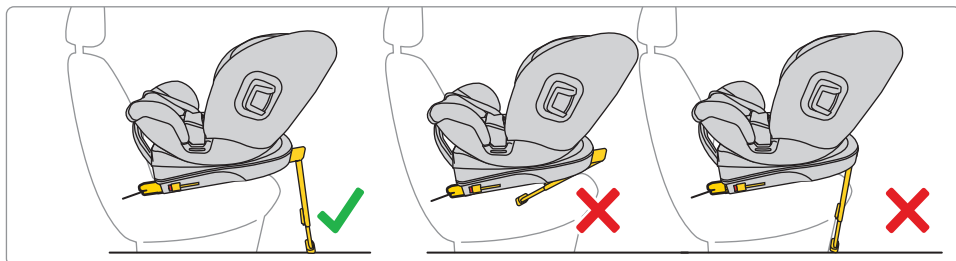
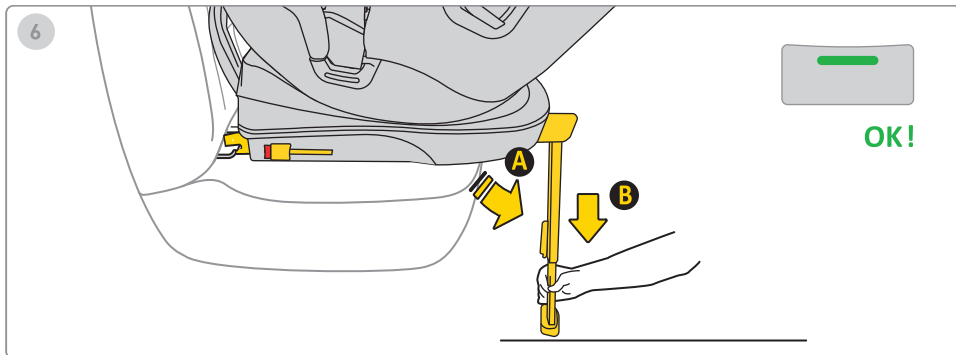

6. Vajutage jalatugede pikendamise nuppu ja tõmmake jalg välja, kuni jalatugi on kindlalt sõiduki põrandal peal.

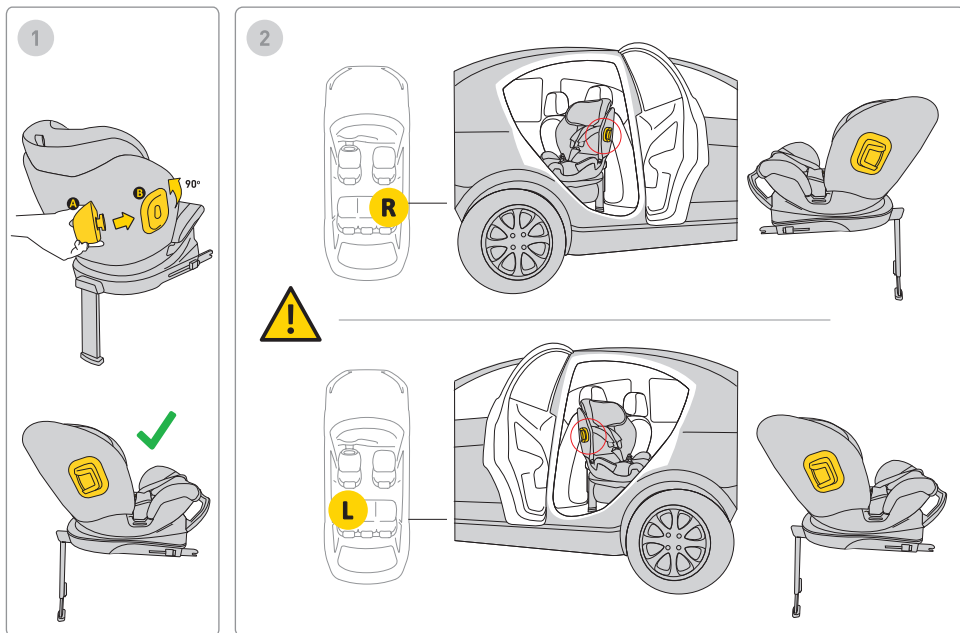

1. Sisestage kaitsepõrkeraud kinnitusesse ja keerake. Turvatoolil on kaitsepõrkerauda kinnitused mõlemal küljel.

2. Paigaldage kaitsepõrkeraud alati sõiduki ukse poole.

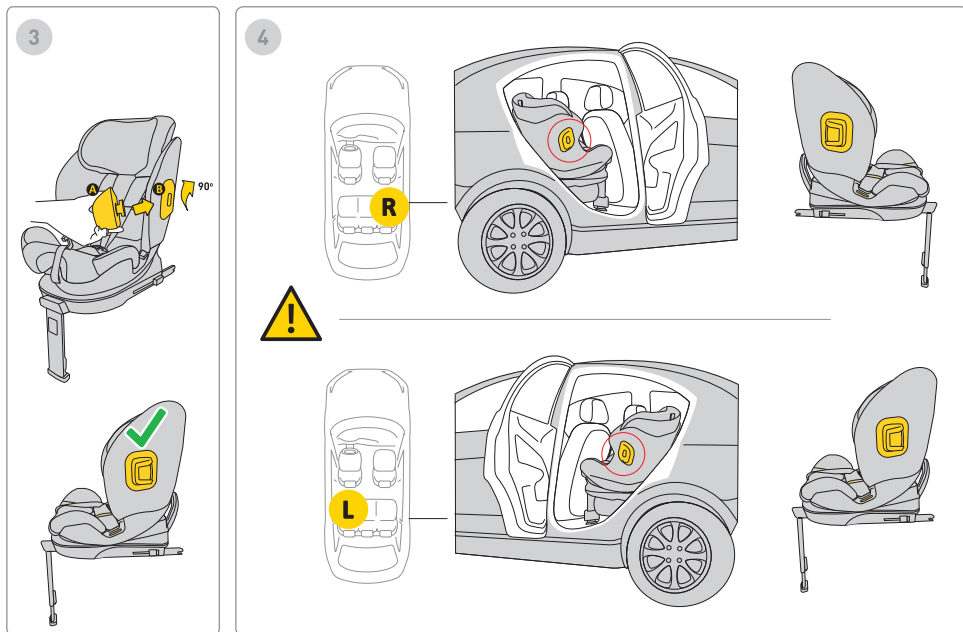

3. Sisestage kaitsepõrkeraud kinnitusesse ja keerake. Turvatoolil on kaitsepõrkerauda kinnitused mõlemal küljel.

4. Paigaldage kaitsepõrkeraud alati sõiduki ukse poole.

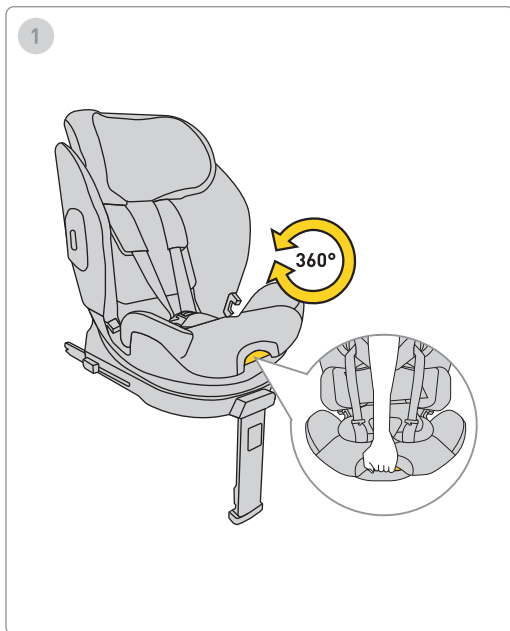

1. Turvatooli pööramiseks tõmmake kangsi ja keerake iste ühe käega soovitud suunas.

Pidage meeles: kasutage turvatooli ainult seljaga sõidusuunas.

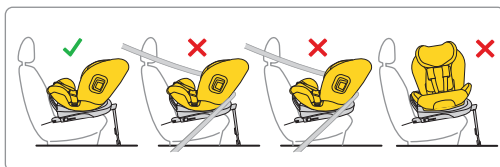
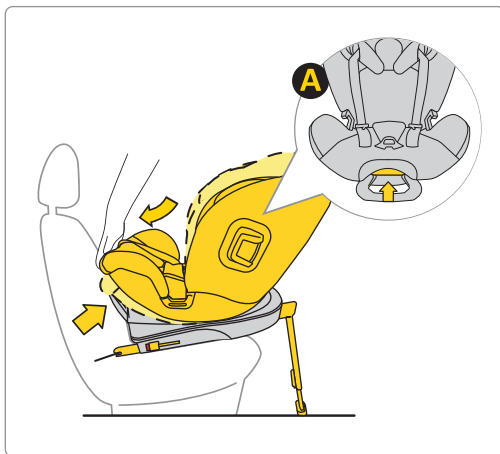

1. Pärast seljaga sõidusuunas oleva turvatooli paigaldamist autosse reguleerige istme kaldenurk soovitud asendisse.

Pidage meeles: kasutage turvatooli ainult seljaga sõidusuunas.

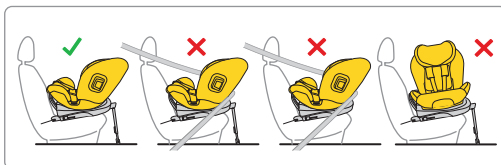
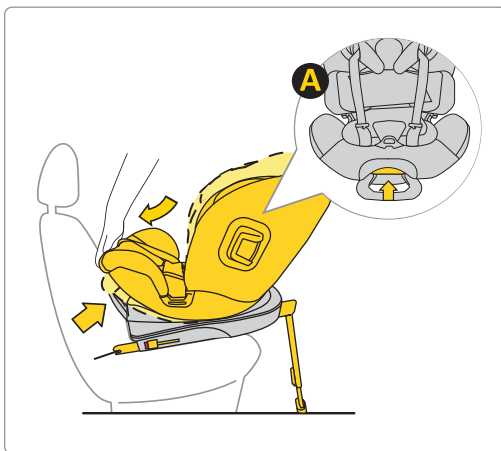

1. Pärast seljaga sõidusuunas oleva turvatooli paigaldamist autosse reguleerige istme kaldenurk soovitud asendisse.

Pidage meeles: kasutage turvatooli ainult seljaga sõidusuunas.

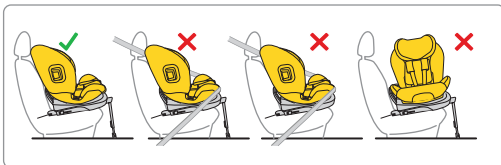
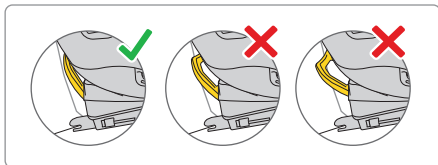
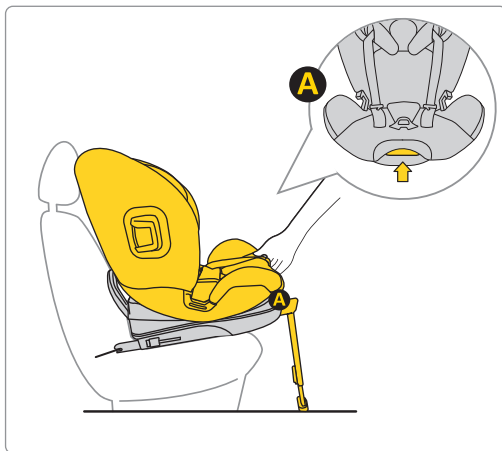

1. Pärast näoga sõidusuunas oleva turvatooli paigaldamist autosse reguleerige istme kaldenurk soovitud asendisse.



ca. 40-60cm

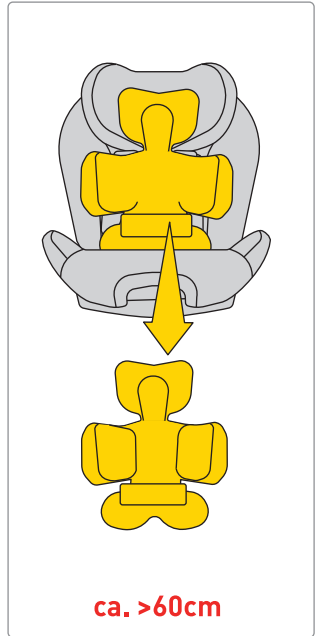

ca. >60cm

Liigutage rihmad turvatooli külgedele. Asetage laps turvatooli. Veenduge, et laps istuks turvatoolis korralikult, selg täielikult vastu turvatooli ja ükski rihmade osa ei oleks lapse selja all.

Kui teie lapse pikkus on 40–60 cm, kasutage täispadjaga sisetükki A +

HOIATUS! Lapse pikkuse möödud sisetüki paigutuse suhtes on vaid SOOVITUSLIKUD. Iga laps on erinev ja kasvab erineva kiirusega, seega on sisetüki reguleerimisel absoluutne prioriteet rihmade kõrgus lapse õlgade suhtes.

PEA MEELES – RIHMAID PEAVAD VÄLJA TULEMA ÕLGADE KÕRVAL VÕI SELLEST VAID ALLA.

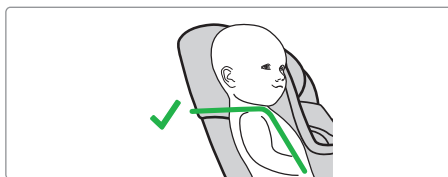
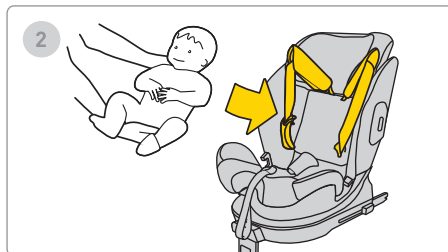
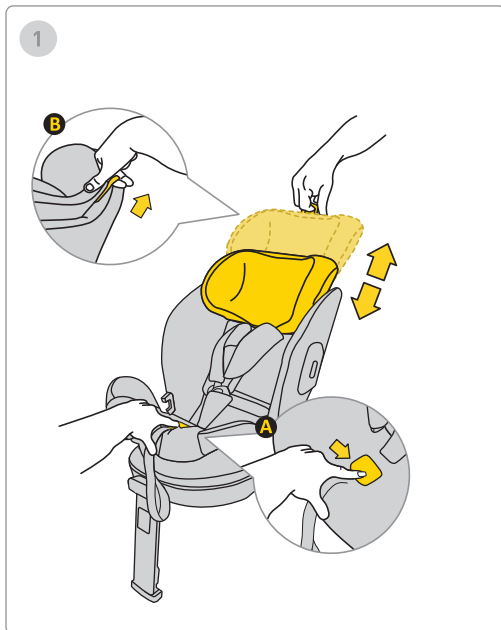

1. Asetage beebi turvatooli.

2. Reguleerige peatugi nii, et turvarihmad oleksid õlgade kõrgusel.

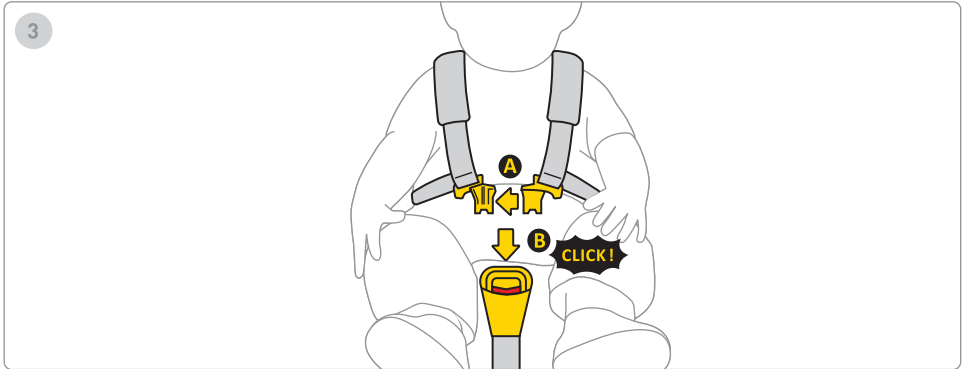

3. Ühendage klambri A mõlemad osad ja seejärel sisestage plastklambrit klambri B avasse. Klõps näitab, et klamber on korralikult kinnitatud.

4. Tõmmake istme keskel asuvat rihma ettepoole, kuni laps on kinnitatud.

5. Rihma ja lapse keha vaheline kaugus peaks olema maksimaalselt 1 cm. Rihmade nõuetekohase pinguldamise tagamiseks tehke "pigistustest" – kui saate rihma haarata ja pigistada, tuleks seda rohkem pingutada.

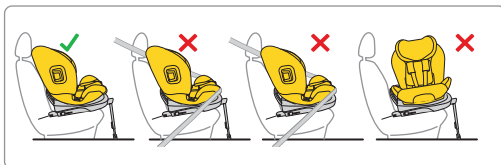
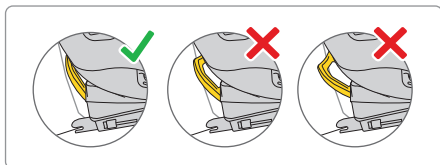
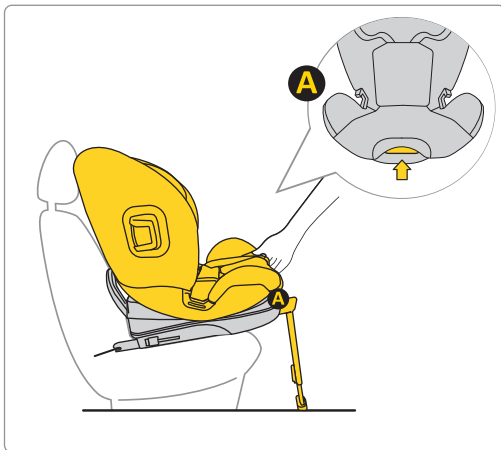

1. Pärast näoga sõidusuunas turvatooli paigaldamist autosse reguleerige see kõige püstisemasse asendisse.

Pidage meeles: kasutage turvatooli ainult seljatoega sõidusuunas.

Pidage meeles: kasutage turvatooli lapsele, kelle pikkus on 105–150 cm püstises asendis.

105-150 cm



105-150 cm



Pidage meeles: kasutage lapse jaoks 105–150 cm pikkusele turvatooli ainult näoga sõidusuunas.

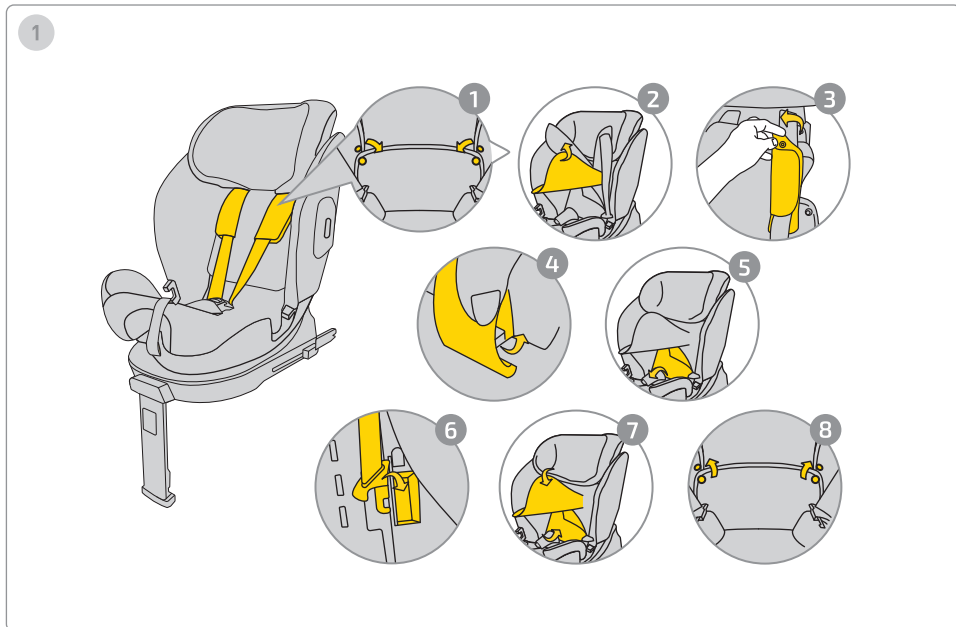

Rihmade peitmiseks järgige alltoodud juhiseid:

1. Avage katte kinnitused.
2. Tõstke peatugi üles, et paljastada rihmakaitse kinnitused.
3. Eemaldage rihmakaitsete kinnitused.
4. Eemaldage rihmakaitsemed turvatooli korpusest.
5. Liigutage katte alumine osa, et paljastada turvatooli sisemus.
6. Peitke rihmapannal määratud kohta ja asetage rihmad selja suunas nii, et need ei tekitaks katte alla muhke.
7. Paigaldage kate tagasi.
8. Kinnitage katte kinnitused.

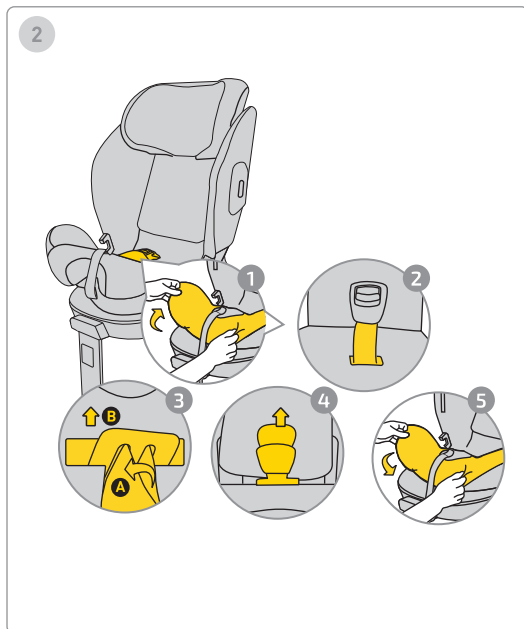

Pannala eemaldamiseks järgige alltoodud juhiseid:

1. Eemaldage katte alumine osa, et paljastada koht, kus pannaal on kinnitatud.
2. Tõmmake pannaal ja rihtm katte seest välja.
3. Pannala eemaldamiseks keerake metallosa, mis on peidetud korpusesse, ja libistage see läbi ava välja.
4. Tõmmake pannaalakaitse ja libistage see katte seest välja.
5. Pange kate tagasi turvatooli alumisele osale.

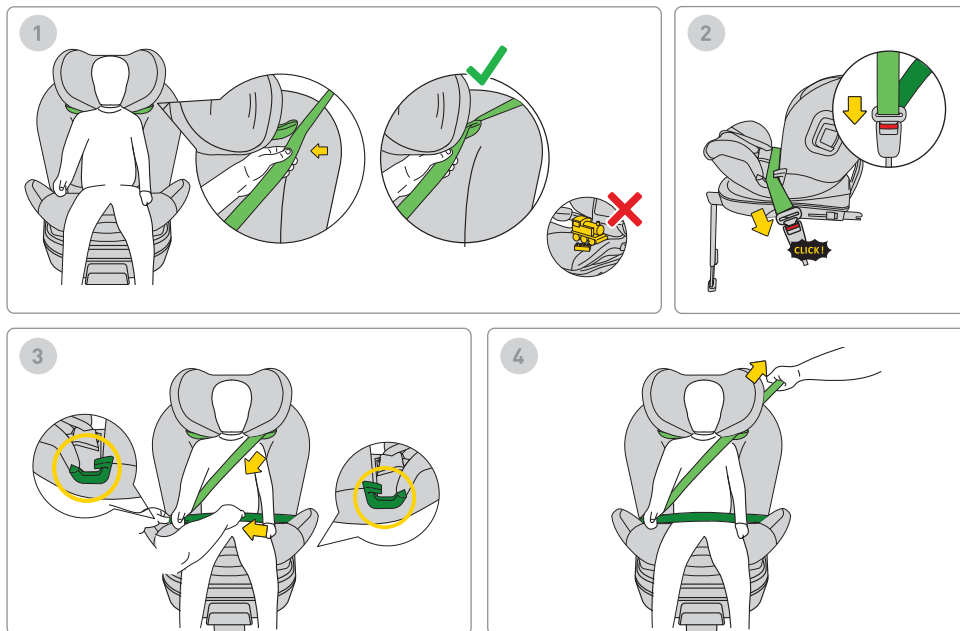

1. Paigaldamiseks juhitage sõiduki turvavöö (helerohelisega märgitud) läbi ülemise rihmajuhi. Pidage meeles: ärge jätke autosse mänguasju.
2. Kinnitage turvavöö pannel kuni kuulete klõpsu.
3. Asetage sõiduki turvavöö alumine osa (puusa rihmad) alumisse rihmajuhti roheliselt märgitud kohtadesse.
4. Tõmmake turvavöö pingule, et hoida teie last turvatolis kindlalt.

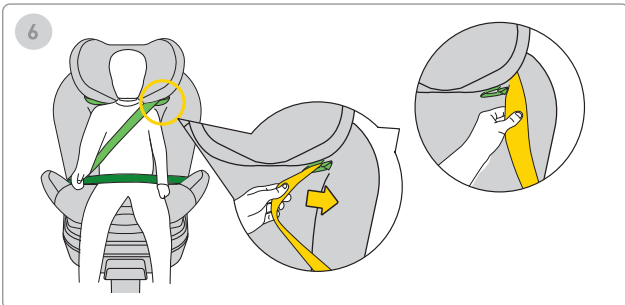
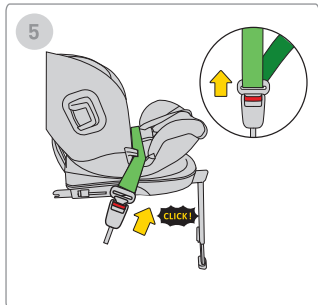
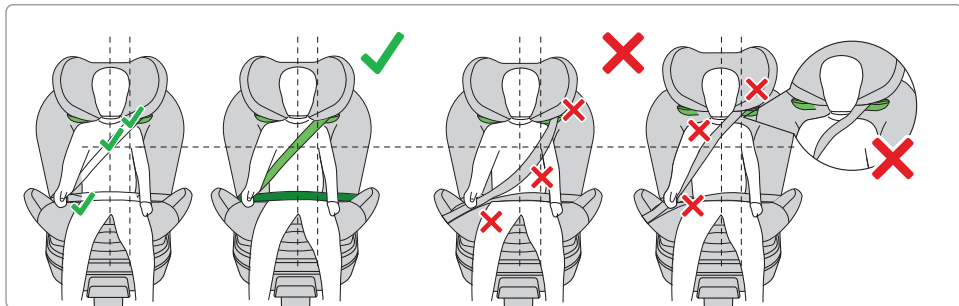

PIDAGE MEELD: VEENDUGE, ET RIHM JOOKSEKS PEALE PAIGALDAMIST ÕIGES ASENDIS.
SEE PEAB JÄRGIMA JUHENDIS NÄIDATUD MÄÄRATUD JÄRJESTUST.

5. Rihmade lahtivõtmiseks eemaldage rihtm pannalast autos.
6. Tõmmake rihtm välja ülemisest rihmajuhist.

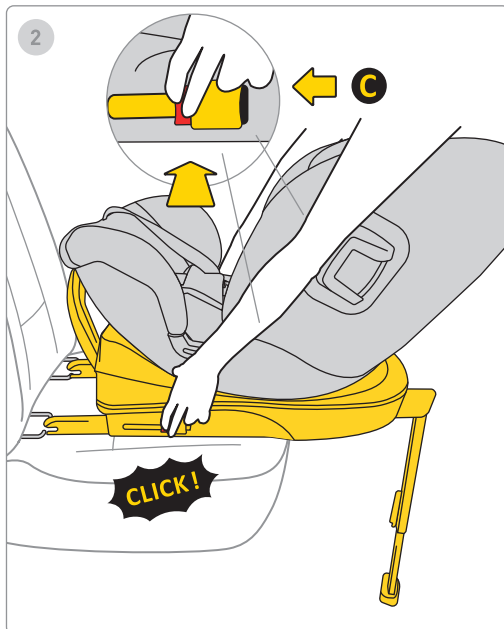
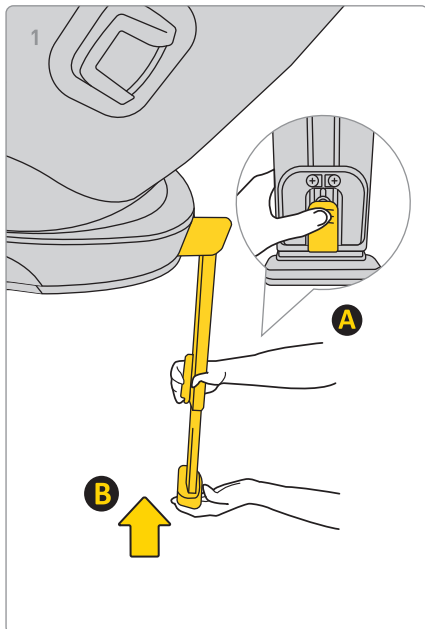

1. Jala lühendamiseks vajutage nuppu A ja lükake jalg B algasendisse, vajutage nuppu A ja sisestage jalg B algasendisse ning seejärel voltige see ruumi kokkuhoiuks kokku.

2. Aluse auto Isofix-kinnitustest eemaldamiseks vajutage kõigepealt lukustusnuppu C, seejärel vajutage vabastusnuppu ja voltige Isofix-konksud tagasi algasendisse.

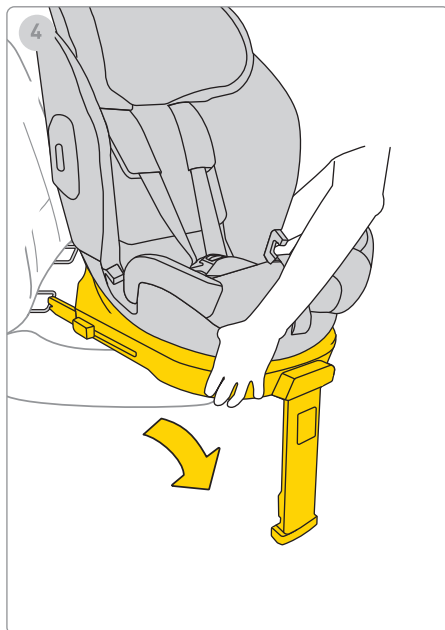
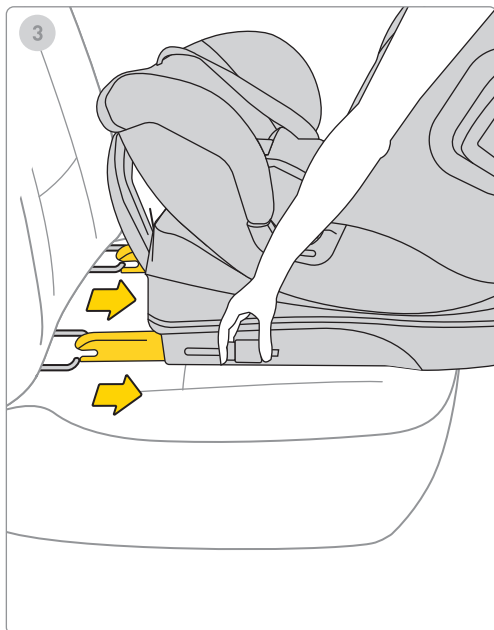

3. Tõmmake Isofix jalg maksimaalsele hoiustamisasendile.

4. Eemaldage turvatool sõidukist.

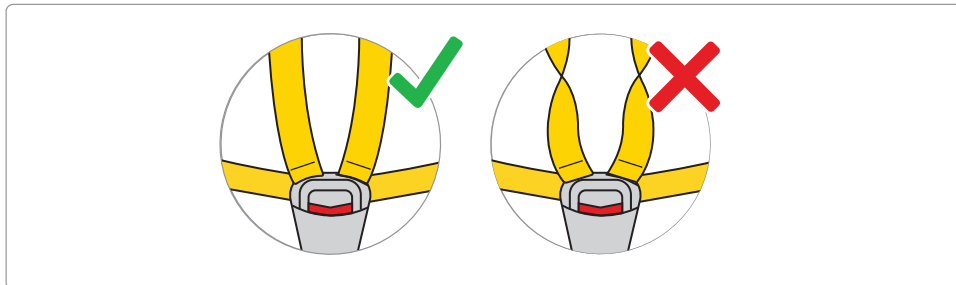
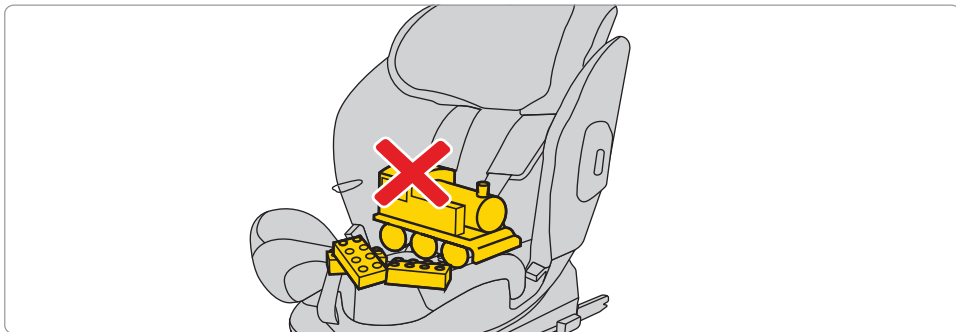

Lõdvendage turvatooli rihmad, et lapsele turvatoolis ruumi teha. Vajutage nuppu ja tõmmake rihmasid, et neid pikendada.

Pidage meeles! Turvatoolis ei tohi olla muid esemeid ning turvarihmad peavad alati olema sirged ja korralikult kinnitatud!

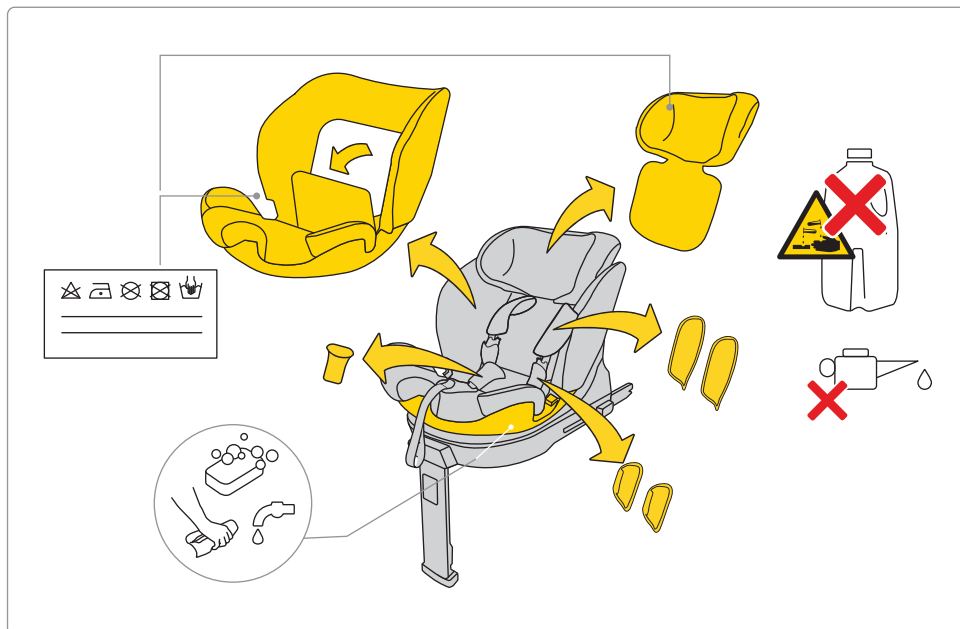

Katte pesemiseks järgige toodud pesemisjuhiseid.

Katte saab turvatoolist lihtsalt eemaldada. Järgige piltidel näidatud juhiseid.

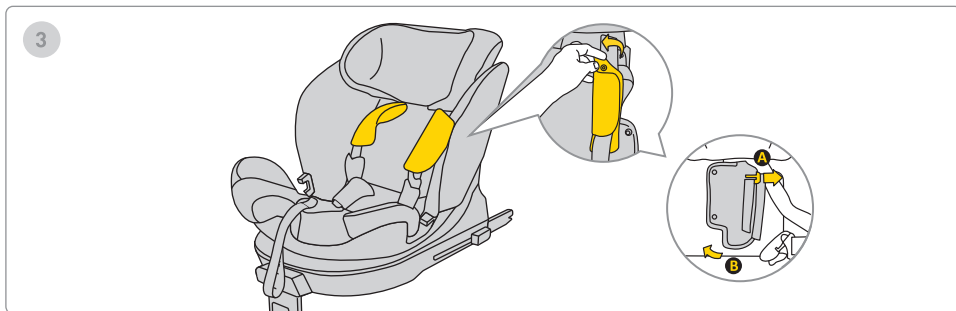
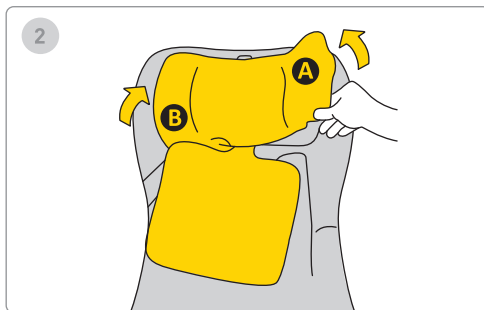
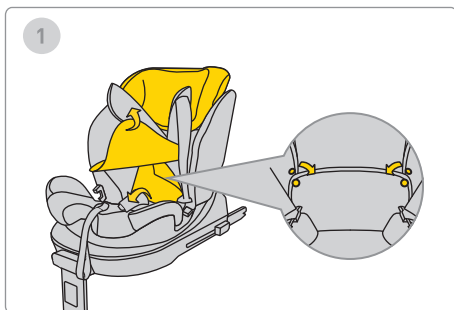

Katte pesemiseks järgige toodud pesemisjuhiseid.

Katte saab turvatoolist lihtsalt eemaldada. Järgige pildidel näidatud juhiseid.

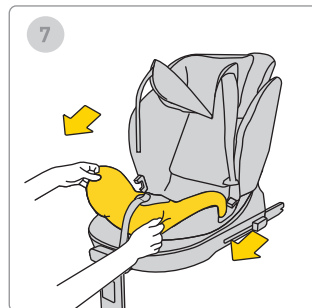
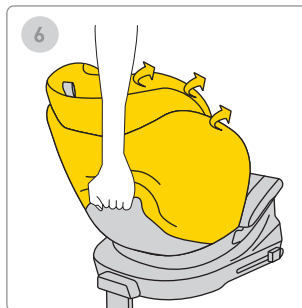
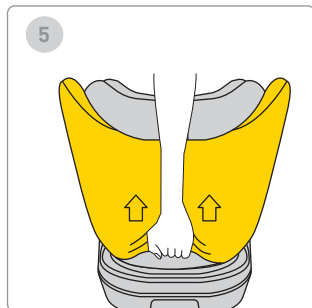
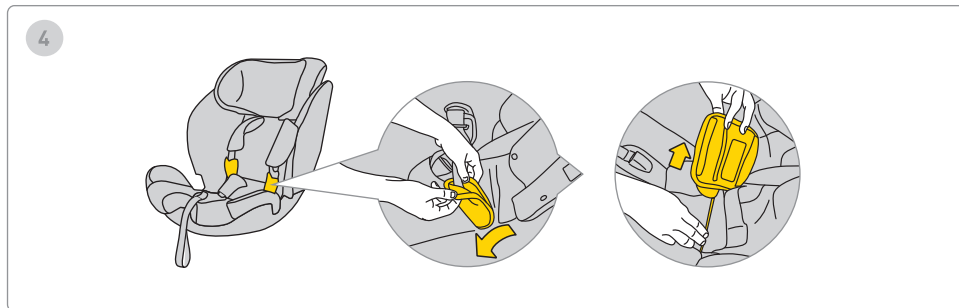

Katte pesemiseks järgige toodud pesemisjuhiseid.

Katte saab turvatoolist lihtsalt eemaldada. Järgige pildidel näidatud juhiseid.

Turvalisus, kasutamine ja reisimine

- Enne ostmist tuleks iga turvatool paigaldada autosse, et kontrollida, kas see sobib ja on konkreetse sõidukimudeliga korrektselt kasutatav. Turvatooli sobivus sõiduki tüübile on üks olulisemaid ohutuskriteeriume. Müüja abi esmakordsel paigaldamisel tagab ka korrektsuse.
 - Pidage meeles, et lapse turvalisuse eest sõidu ajal vastutavad alati vanemad.
 - Ärge kunagi jätke last turvatooli järelevalveta, olgu ta autos sees või väljaspool seda.
 - Ärge hoidke sõidu ajal last süles.
 - Kõige ohutum koht lapsele autosõidu ajal on tagaistmel.
 - Kontrollige enne igat sõitu, et turvavööd ei oleks kahjustatud ega väänatud.
 - Turvatooli paigaldamisel peab sõiduki tagaistme seljatugi olema lukustatud ega tohi liikuda.
 - Iga sõidu eel veenduge, et Stardust turvatooli ei suru ukсед kinni ega ohusta liikumist pagasi või istme seljatoe poolt.
 - Veenduge, et kogu pagas autos oleks korralikult kinnitatud.
 - Ärge kasutage Stardust turvatooli ilma polstrita, kuna see on osa süsteemist, mis tagab lapse turvalisuse.
 - Pikemate sõitude ajal tehke pause. Laps vajab samuti liikumist.
 - Jätke auto parkides päikesepaistelises kohas turvatool alati kaetud. Kate ja metall- või plastikosad võivad üle kuumeneda ja last põletada.
 - Turvaliseks kinnitamiseks kasutage alati turvatooli rakmeid, ka siis, kui iste on autos väljas. Veenduge, et rakmed on korralikult kinnitatud, et laps oleks õigesti istmesse paigutatud.
 - Me ei soovita osta kasutatud laste turvatoole – nende ajaloo kohta ei saa kunagi täielikult kindel olla. Kui siiski otsustate kasutada kasutatud turvatooli, valige selline, mille kasutusajalugu on teile teada.
 - Ärge kasutage Stardust turvatooli kauem kui 12 aastat.
 - Vahetage iste välja, kui see on olnud kokkupõrkes.
 - Ärge tehke tootele muudatusi. Need võivad põhjustada toote ohutuse osalist või täielikku kaotust.
 - Tootja teavitab, et iste võib jätta sõiduki polstrisse jälgi. See on vältimatu tiheda sobivuse tõttu. Tootja ei vastuta võimalike tekkivate kahjustuste eest.
-

- Veenduge, et rihmad on korralikult kinnitatud, et laps oleks turvatoolis õigesti asetatud.
- Last hoidvaid rakmete rihmasid ei tohi kasutada ilma kateteta.
- Veenduge, et rakmete ja lapse vahele mahub maksimaalselt üks sõrm (1 cm). Kui see vahemaa on suurem, pingutage rakmeid.
- Stardusti sisetükk koosneb mitmest elemendist. Neid tuleks reguleerida nii, et rakmete rihmade kõrgus oleks lapse õlgadega paralleelne. **PIDAGE MEELES:** Igal lapsel on erinev kehaehitus – kontrollige regulaarselt rihmade asendit õlgade suhtes. See on lapse turvalisuse tagamiseks turvatoolis oluline.
- Kontrollige, et peatugi oleks õigele kõrgusele seatud.
- Kasutage Stardusti istet, kui teie laps on 61–125 cm pikk ja kaalub maksimaalselt 21 kg. Kui Stardust turvatool osteti koos sisetükiga, võite seda kasutada lapse pikkusega 40 cm kuni 125 cm ja maksimaalse kaaluga 21 kg.
- Kasutage Avionaut Stardust turvatooli ettepoole suunatud asendis ja auto kolmepunkti turvavööga ainult siis, kui teie lapse pikkus on 105–150 cm.
- Kui kasutate turvatooli pikkusega 105 cm kuni 150 cm, saab seda paigaldada kahel viisil:

ISOFIX-süsteemi ja kolmepunkti turvavööga või ilma ISOFIX-süsteemita, ainult kolmepunkti turvavöödega.

- Stardust turvatool ei ole mõeldud koduseks kasutamiseks. Kasutage seda ainult autos.
- Tehke turvatooli paigalduskontroll. Kui üks indikaatoritest süttib punaselt, reguleerige turvatooli paigaldust ja testige uuesti. Korrake seda toimingut, kuni roheline tuli süttib.
- Stardust turvatoolil on kaitseraud, mis tuleb asetada turvatooli küljele selleks ettenähtud kohta.
- Soovitame regulaarselt kontrollida vahtpolüstüreenist (EPS) ja peatoe energiat neelavatest materjalidest (EPP) valmistatud komponentide kahjustusi.

Hooldus ja hügieen

1. Stardust istme polstrit võib pesta pesumasinas temperatuuril kuni 30 °C ja tsentrifuugimiskiirusel kuni 600 p/min.
 2. Istme teisi osi saab puhastada vee ja seebiga pehme käsna.
 3. Hoidke iste puhtana. Ärge kasutage niisutajaid ega agressiivseid puhastusvahendeid.
-

4. Ärge kasutage määrdeaineid, tugevaid kemikaale ega niisutajaid nii liikuvatel kui ka istme muudel osadel.

Keskkond

- Plastpakendi osad tuleks hoida lastele kättesaamatus kohas, et vältida lämbumisohtu.
- Keskkonnakaitse eesmärgil palun utiliseerida iste pärast selle kasutuskõlbmatuks muutumist vastavas jäätmekäitluskohas vastavalt kohalikele eeskirjadele.

Küsimused

- Kui teil on küsimusi, pöörduge oma müüja või volitatud edasimüüja poole. Palun valmistage ette järgmine info:
- teie lapse vanus, pikkus ja kaal,
- sõiduki mark ja mudel ning istme asukoht, kuhu paigaldate Aerofix-turvatooli.

Garantii

- Stardustile kehtib 24-kuuline garantii.
- Kinnitame, et toode on valmistatud vastavalt kehtivatele Euroopa ohutus- ja kvaliteedistandarditele ning ostuhetkel on toode vaba tootmis- ja materjalidefektidest.

- Garantii kehtib osturiigis ja seda täidab volitatud edasimüüja.
- Garantii hõlmab kõiki tootmisvigu materjalides ja töötluses, eeldusel, et toodet kasutatakse juhendis toodud tingimustel, normaalses kasutuskorras, esimesel lõppkasutajal ning kuni 24 kuud alates ostukuupäevast. Avionaut vastutab defektse toote parandamise või asendamise eest, kuid garantiihaldur otsustab defekti kõrvaldamise viisi ja nõude rahuldamise.
- Garantii ei hõlma tavakasutusest tingitud kahjustusi, nagu kangakulumine, värvuse looduslik tuhmumine ega materjali kvaliteedi halvenemine normaalse vananemise tõttu.
- Garantii ei kehti ka juhusliku kahjustuse, juhendi mittetäitmise, sobimatu kasutamise, hooletuse, tulekahju, vedelikuga kokkupuute või muude väliste põhjuste tagajärjel tekkinud kahjustuste puhul.
- Garantii nõude esitamisel peab Stardust iste kandma kõiki silte või identifitseerimisnumbreid ning seda võib teenindada ainult volitatud isik.

Kuidas esitada garantiinõue?

- Kui märkate defekti ja soovite esitada garantiinõuet, võtke ühendust müüjaga, kellelt Stardust ostsite.

- Nõude esitamisel tuleb esitada ostutõend, mis peab olema tehtud 24 kuu jooksul enne teeninduse nõude esitamist.
- Kui toode tuleb saata teeninduspunkti, tagastage see edasimüüjale või müüjale. Samal ajal leppige kokku saatmisviisi ja selle kulud, kuna kokkuleppe puudumine võib viia garantiihalduri keeldumiseni katta saatmiskulusid. Garantii ega tarbijaõigused ei kata kahjustusi ja/või defekte, samuti võib garantii mittekätvusega kahjustuste ja/või defektide parandamine toimuda kokkulepitud tasu eest.
- Vahetage turvatool uue vastu, kui see on olnud avariis. Vajalikud dokumendid on: politseiaruanne õnnetusest, õnnetust näitav foto koos istmega või politsei kinnitus juhtunu kohta, ostutõend, kindlustusseltsi kinnitus, et iste ei kuulunud hüvitamisele, garantiikaart ning saatke meile avariiline iste.

Tarbijaõigused

- Tarbijatel on õigused vastavalt kehtivatele seadustele, mis võivad riigiti erineda. Käesolev garantii ei mõjuta tarbijaõigusi vastavalt riiklikele seadustele.
- Käesolev garantii on koostatud ettevõtte Ł.KARWALA poolt, mis on registreeritud Poolas. Ettevõtte aadress:
Ł.KARWALA
Szarlejka,
ul. Łukaszewicza 172
42-130 Wręczyca Wielka, Poola

(1) Tooteid, millel on eemaldatud või muudetud sildid või identifitseerimisnumbrid, peetakse volitamata toodeteks. Kuna nende toodete autentsust ei ole võimalik kontrollida, garantiid neile ei kohaldata.



Avionaut Stardust – Lasten turvaistuimen käyttöohje

Tärkeää!

Älä lue tätä ohjetta kiireessä. Lue ohje huolellisesti, säilytä se myöhempää käyttöä varten ja pidä aina käden ulottuvilla. Epäselvissä tapauksissa ota yhteyttä meihin. Matkusta turvallisesti ja ota jokainen automaattikaavakasti, vaikka kohde olisi vain muutaman korttelin päässä.

Suosittellemme säilyttämään käyttöohjeen turvaistuimen mukana sen koko käyttöiän ajan.



Varoitus:

Älä millään tavalla muuta Stardust-lasten turvaistuinta, koska se voi vaikuttaa lapsen turvallisuuteen.



Varoitus:

Älä koskaan aseta Stardust-lasten turvaistuinta korkealle alustalle, kuten pöydälle tai tuolille.



Varoitus:

Älä käytä istuinta selkä menosuuntaan asennettuna paikalla, jossa on aktiivinen etuturvatyyny.



Varoitus:

Stardust-lasten turvaistuin tulee asentaa autoon ainoastaan selkä menosuuntaan.



Varoitus:

On ehdottomasti kiellettyä käyttää turvaistuinta kasvot menosuuntaan ennen kuin lapsi on vähintään 15 kuukauden ikäinen.



Varoitus:

Noudata tarkasti turvaistuimen valmistajan antamia asennusohjeita.



Varoitus:

Lisätietoja varten katso ajoneuvon valmistajan ohjekirjaa.

**Varoitus:**

Jos autossa on turvatyyny, siirrä eteenpäin suunnattu turvaistuin mahdollisimman kauas turvatyynystä.

**Varoitus:**

Lapsen voi kääntää kasvat menosuuntaan, kun hänen pituutensa on vähintään 76 cm.

**Varoitus:**

Avionaut Stardust -turvaistuin voidaan asentaa autoon molempiin suuntiin.

**Varoitus:**

Turvaistuimen muutokset tai lisäykset ilman tyyppihyväksyntäviranomaisen lupaa ovat ehdottomasti kiellettyjä.



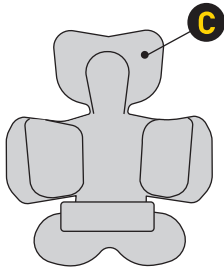

Additional
accessories

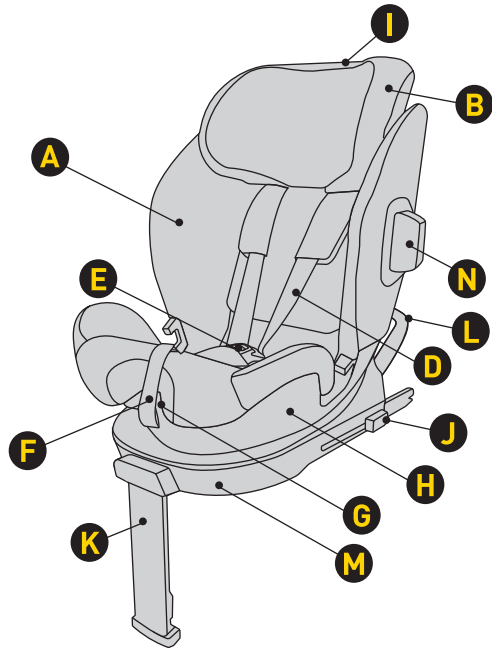

- A Istuinpäällinen
- B Päätuki
- C Pienennystyyny
- D Valjaiden hihnat
- E Valjaiden lukko
- F Valjaiden kiristysihna
- G Istuimen kallistuksen ja kierron säätövipu

- H Istuinrunko
- I Päätuen korkeussäätö
- J Isofix-liittimen vapautuspainike
- K Säädettävä tukijalka
- L Kallistuksenestokehys
- M Jalusta
- N Turvakaari

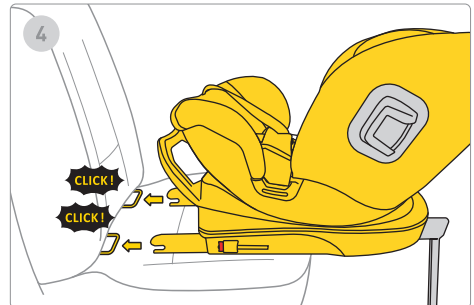
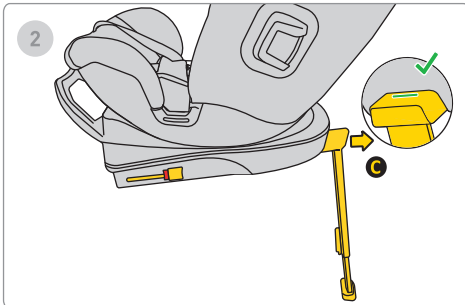
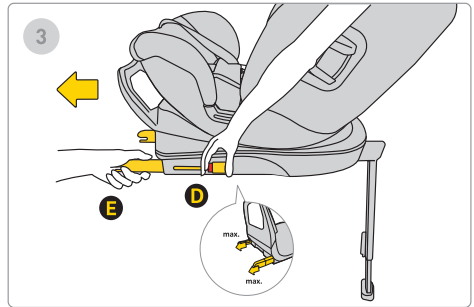
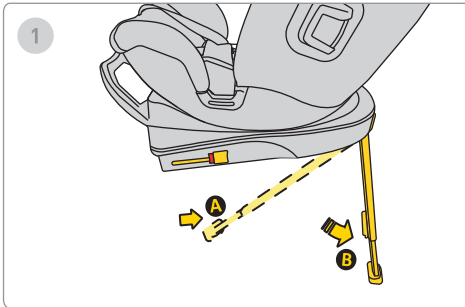

1. Vedä tukijalka asennosta B asentoon C.
2. Siirrä jalka A eteenpäin, kunnes näet vihreän merkin, joka vahvistaa tukijalan olevan oikein säädetty.
3. Paina Isofix-vapautuspainiketta D ja vedä liittimet täysin ulos asentoon E.
4. Kohdista jalusta auton istuimen Isofix-kiinnikkeisiin ja työnnä Isofix-varret sisään, kunnes kuulet "klik"-äänen. Isofix-merkin väri muuttuu punaisesta vihreäksi osoittaen, että Isofix-kiinnitys on tehty oikein.

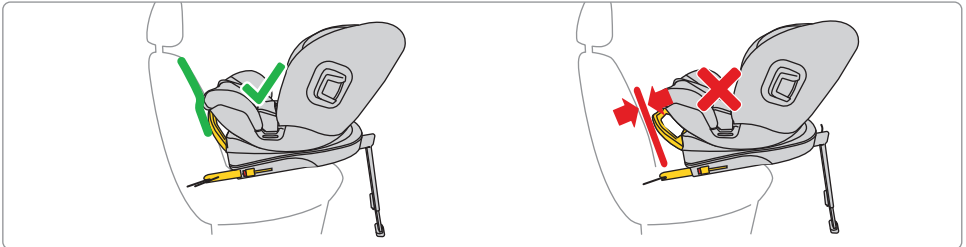
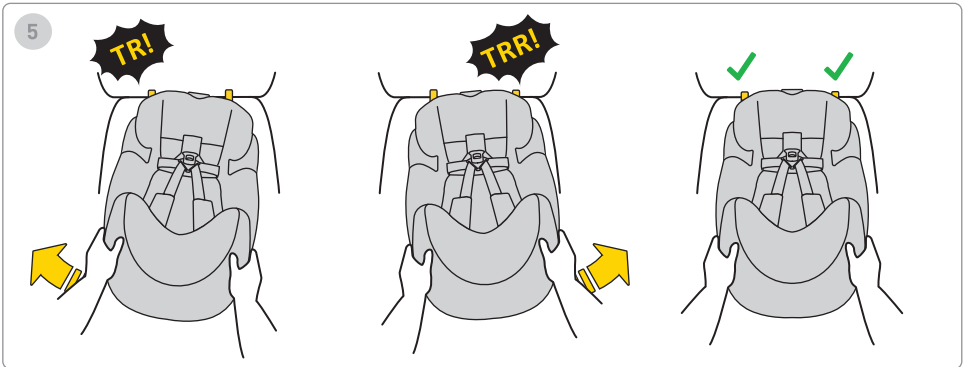

5. Työnnä jalustaa ajoneuvon istuimen selkänöjaa kohti.

Muista, että jalusta tulee työntää mahdollisimman lähelle selkänöjaa.

Säätääksesi runkoa, aseta se oikeaan asentoon – mahdollisimman lähelle istuinta.

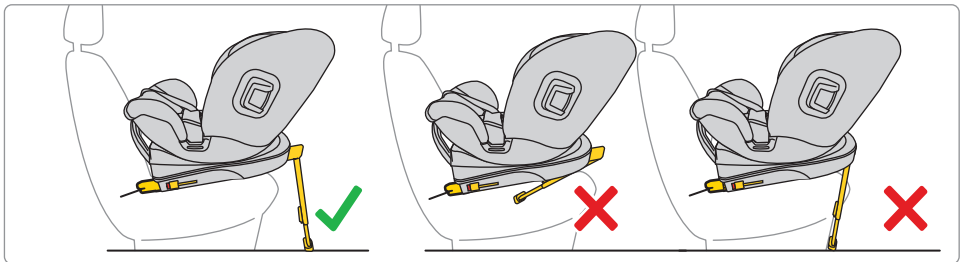
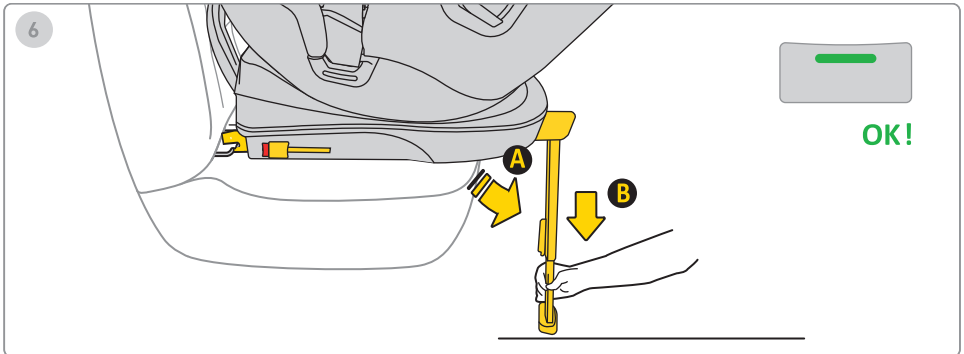

6. Paina jalkatuen jatkopainiketta ja vedä jalka ulos, kunnes se nojaa tukevasti auton lattiaan.

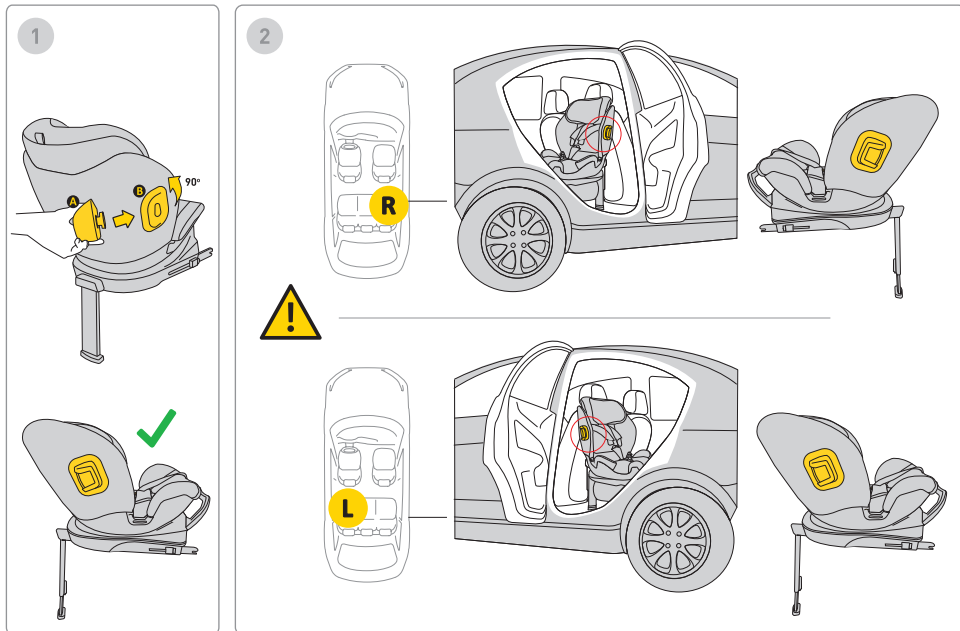

1. Työnnä turvakaari kiinnitykseensä ja käännä paikalleen. Turvaistuimessa on turvakaaren kiinnitys molemmilla puolilla.

2. Kiinnitä turvakaari aina auton oven puolelle päin.

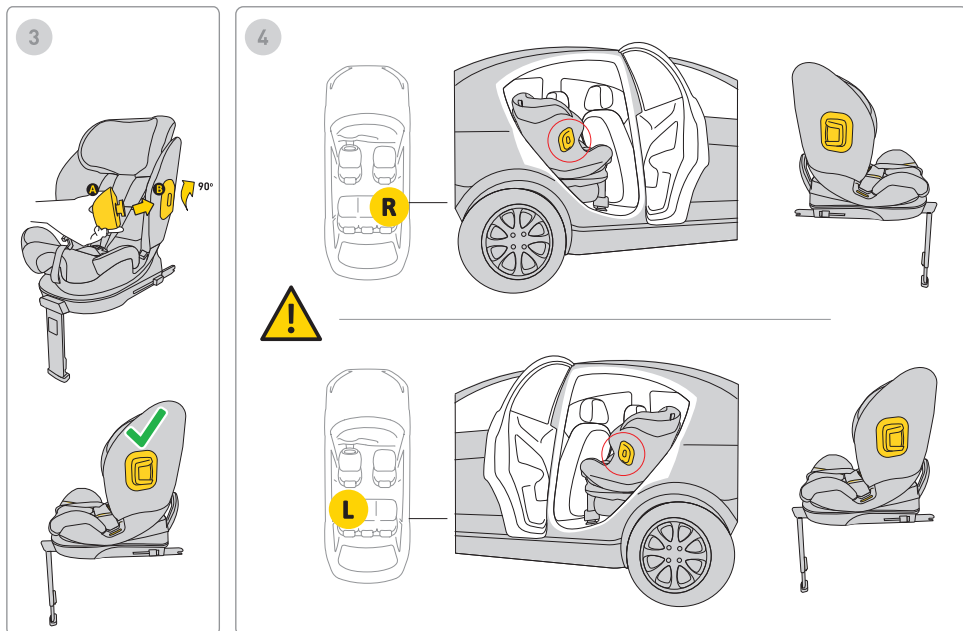

3. Työnnä turvakaari kiinnitykseensä ja käännä paikalleen. Turvaistuimessa on turvakaaren kiinnitys molemmilla puolilla.

4. Kiinnitä turvakaari aina auton oven puolelle päin.

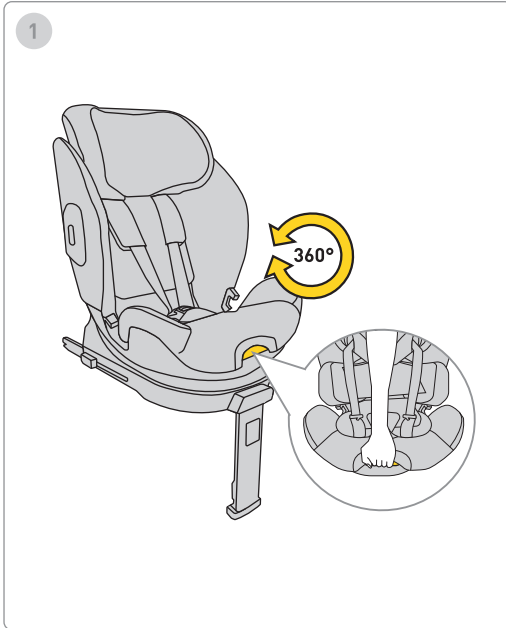

1. Kierrä turvaistuinta vetämällä vipua ja kääntämällä istuinta yhdellä kädellä haluttuun suuntaan.

Muista: Käytä turvaistuinta aina selkä menosuuntaan.

1



61-125 cm
max. 21 kg

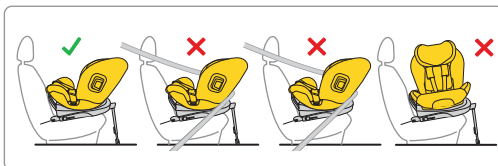
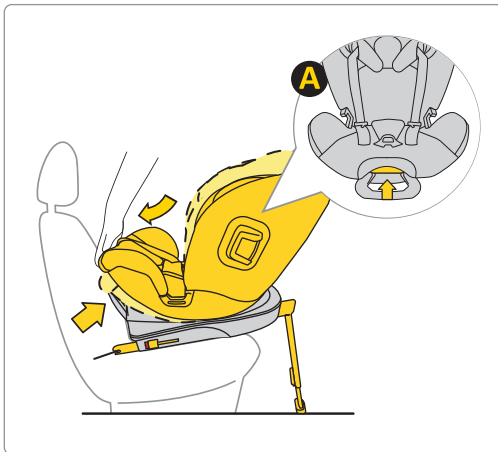

1.. Asennettuasi selkä menosuuntaan olevan turvaistuimen autoon, säädä istuimen kallistus haluttuun asentoon.

Muista: Käytä turvaistuinta aina selkä menosuuntaan.

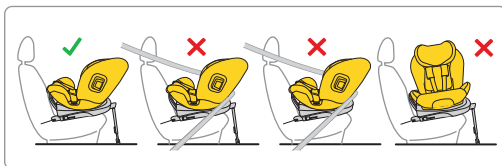
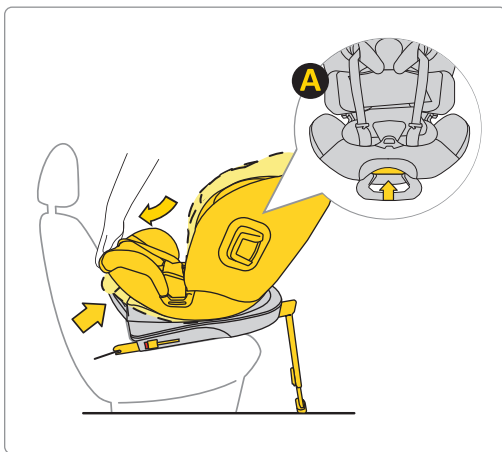

1. Asennettuasi selkä menosuuntaan olevan turvaistuimen autoon, säädä istuimen kallistus haluttuun asentoon.

Muista: Käytä turvaistuinta aina selkä menosuuntaan.

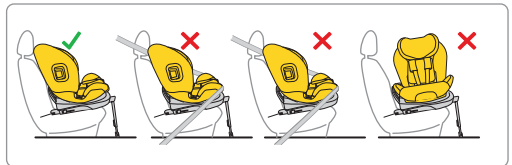
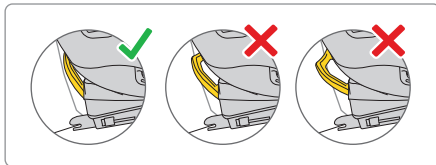
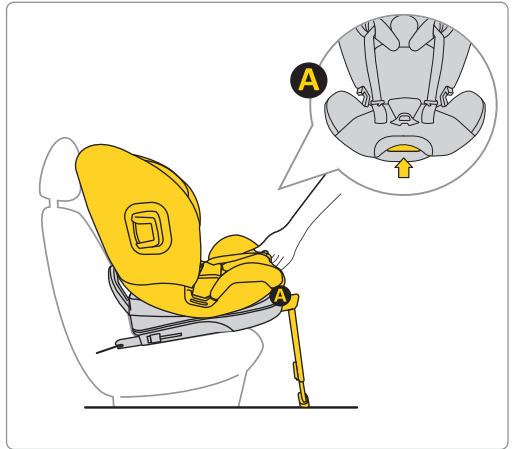

1. Asennettuasi kasvat menosuuntaan olevan turvaistuimen autoon, säädä istuimen kallistus haluttuun asentoon.

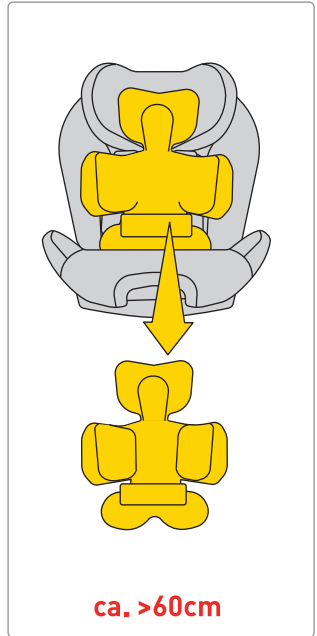
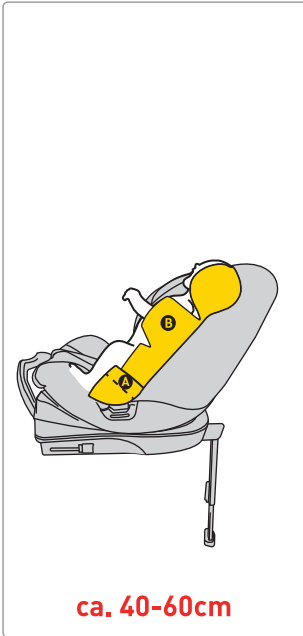

Siirrä hihnat turvaistuimen sivuille. Aseta lapsi turvaistuimeen. Varmista, että lapsi istuu oikein turvaistuimessa selkä kokonaan turvaistuinta vasten eikä mikään osa hihnoista ole lapsen selän alla.

Jos lapsesi on 40–60 cm pitkä, käytä kokotyynyn sisäosaa A +

VAROITUS!

Lapsen pituusmitat suhteessa sisäosan järjestelyyn ovat vain EHDOTUKSIA. Jokainen lapsi on erilainen ja kasvaa eri tahtiin, joten EHDOTON prioriteetti sisäosan säätämisessä on hihnojen taso lapsen hartioihin nähden.

MUISTA – HIHNOJEN TULISI TULLA ULOS OLKAPÄÄN TASOLLA TAI JUURI SEN ALAPUOLELLA.

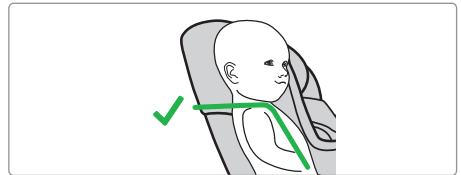
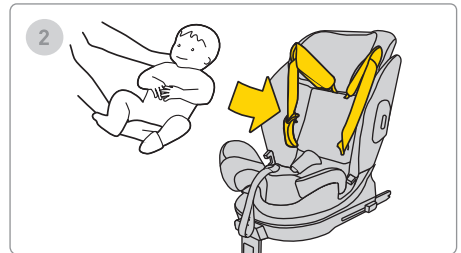
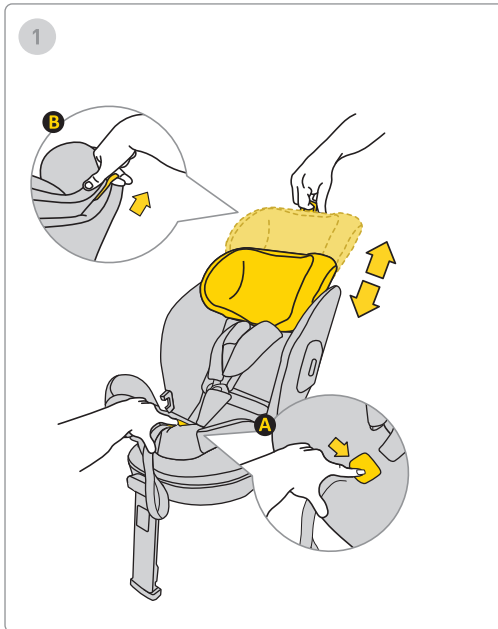

1. Aseta lapsi turvaistuimeen.

2. Säädä pääntuen korkeus niin, että turvavyöt ovat hartiatason kohdalla.

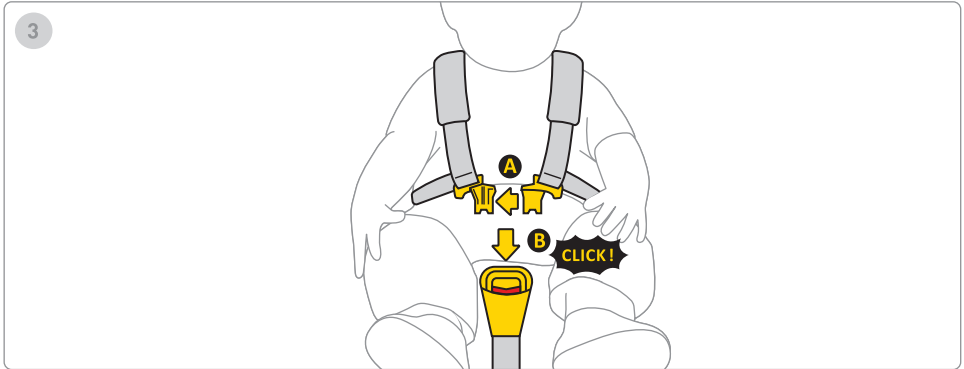

3. Yhdistä klipsin A molemmat osat ja aseta sitten muoviklipsit klipsin B rakoon. Napsahdus osoittaa, että klipsi on kunnolla kiinni.

4. Vedä istuimen keskellä olevaa hihnaa eteenpäin, kunnes lapsi on kiinnitetty.

5. Hihnan ja lapsen vartalon välinen etäisyys saa olla enintään 1 cm. Varmistaaksesi, että hihnat ovat kunnolla kireällä, tee "puristustesti" – jos saat hihnasta otteen ja puristat sitä, sitä on kiristettävä lisää.

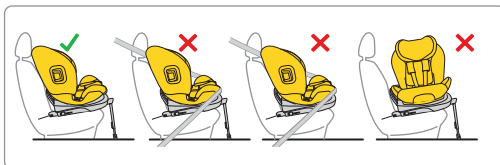
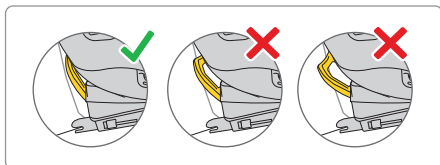

1. Kun olet asentanut eteenpäin suunnatun turvaistuimen autoon, säädä se pystyimpään asentoon.

Muista: Käytä turvaistuinta vain selkänoja ajosuuntaan.

Muista: Käytä turvaistuinta 105–150 cm pitkälle lapselle pystyasennossa.

105-150 cm



105-150 cm



Muista: Käytä turvaistuinta lapselle, jonka pituus on 105–150 cm, vain kasvat menosuuntaan.

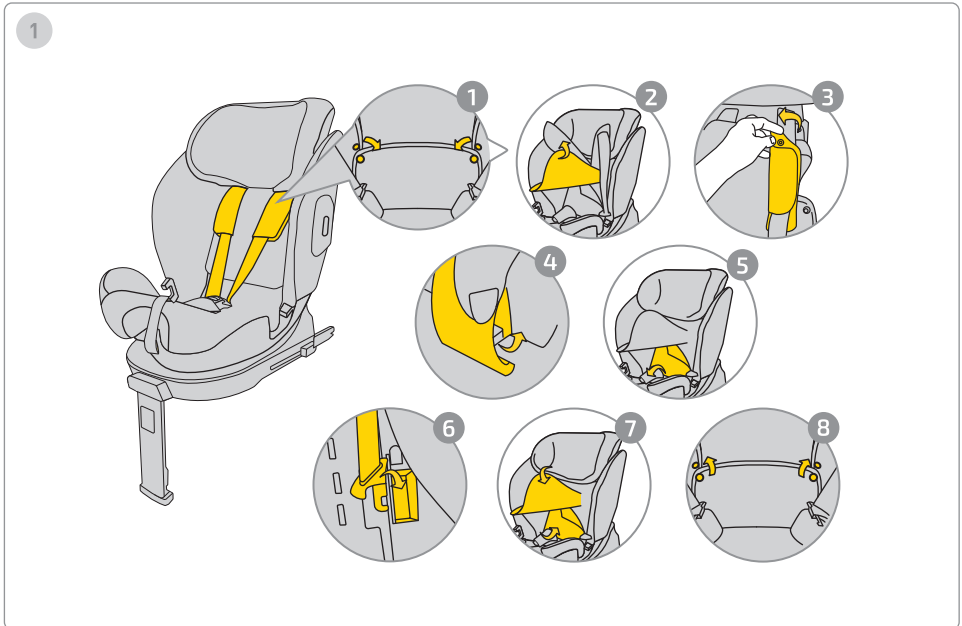

Valjaiden piilottamiseksi noudata alla olevia ohjeita:

1. Avaa päällisen nepparit.
2. Nosta pääntuen osa paljastaaksesi vyösuojuksen kiinnityksen.
3. Irrota nepparit vyösuojuksista.
4. Poista vyösuojukset turvaistuimen rungosta.
5. Siirrä päällisen alaosan osa taaksepäin paljastaaksesi turvaistuimen sisäosan.
6. Piilota vyölukko siihen tarkoitettuun paikkaan ja aseta valjaat selkäpuolelle siten, että ne eivät aiheuta kupruja päällisen alle.
7. Laita päällinen takaisin paikalleen.
8. Kiinnitä päällisen nepparit.

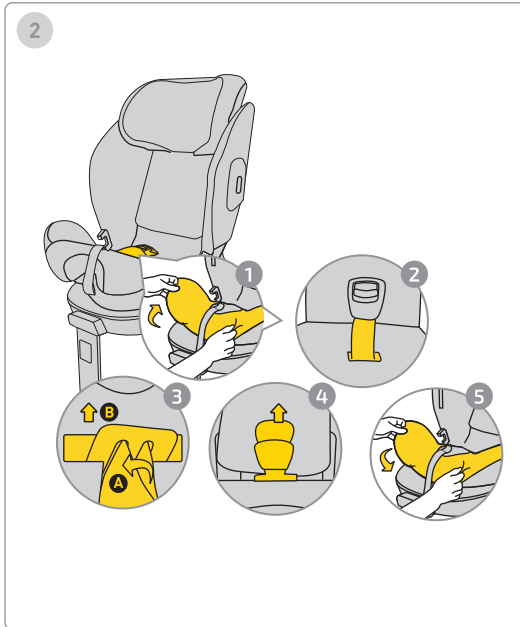

Vyölukon poistamiseksi noudata alla olevia ohjeita:

1. Poista päällisen alaosa paljastaaksesi vyölukon kiinnityspaikan.
2. Vedä vyölukko ja hihna ulos päällisestä.
3. Poista vyölukko kääntämällä istuimen rungossa sisällä olevaa metalliosaa ja liu'uttamalla lukko pois reiästä.
4. Vedä vyösuojaus ulos päällisestä.
5. Laita päällinen takaisin turvaistuimen alaosaan.

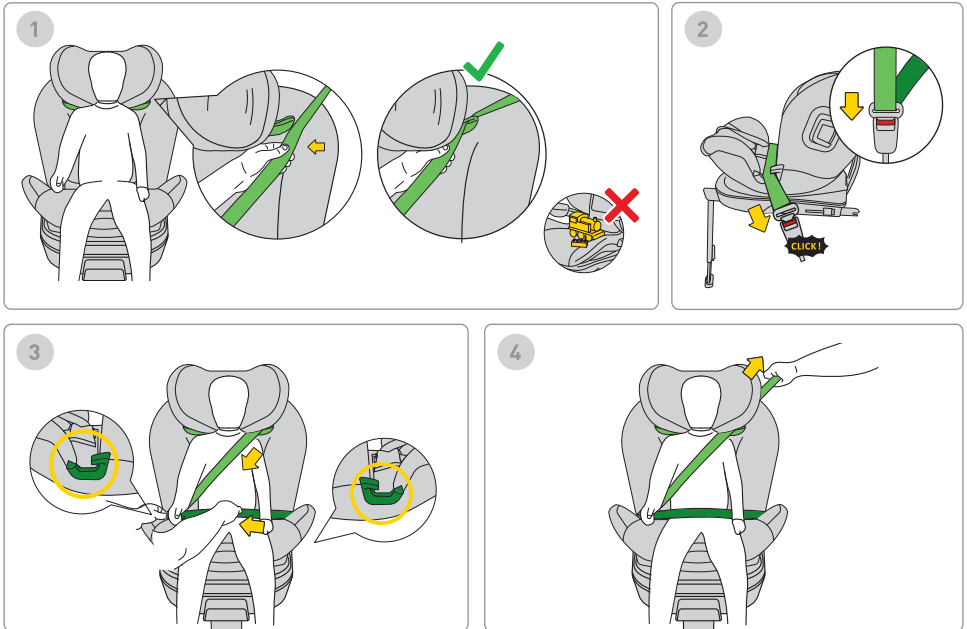

1. Asentaaksesi auton turvavyön, pujota turvavyö (vaaleanvihreä merkintä) ylävyön ohjaimen läpi.
Muista: Älä jätä leluja turvaistuimeen.

2. Kiinnitä turvavyön lukko, kunnes kuulet naksahduksen.

3. Aseta turvavyön alaosa (haaravyö) alaohjaimen vihreisiin merkityksiin paikkoihin.

4. Kiristä turvavyö varmistaaksesi, että lapsi on turvallisesti kiinnitetty turvaistuimeen.

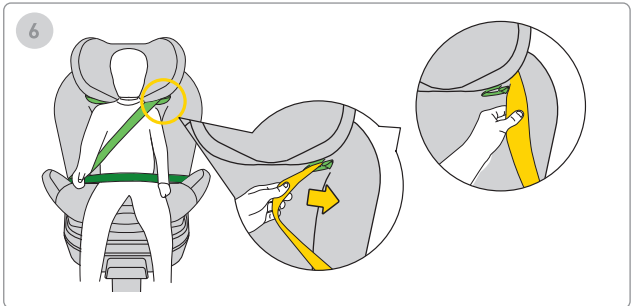
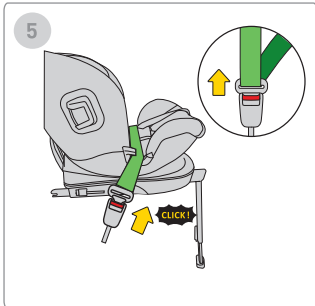
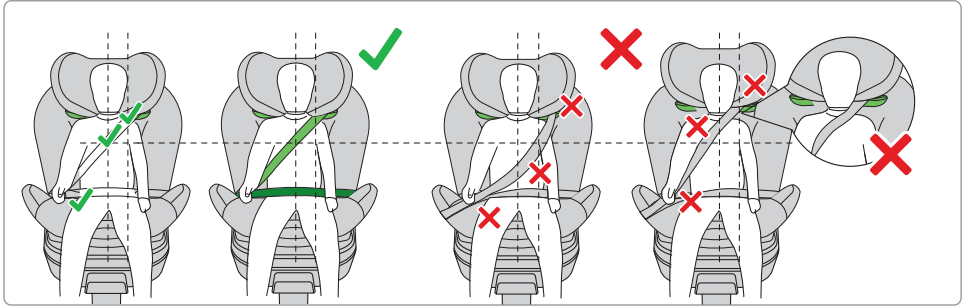

MUISTA: Varmista asennuksen jälkeen, että turvavyö kulkee oikeassa kohdassa. Sen tulee noudattaa käyttöohjeessa annettuja ohjeita.

5. Irrota vyö lukosta autossa vyöt irrottaaksesi.
6. Vedä vyö pois ylävyön ohjaimesta.

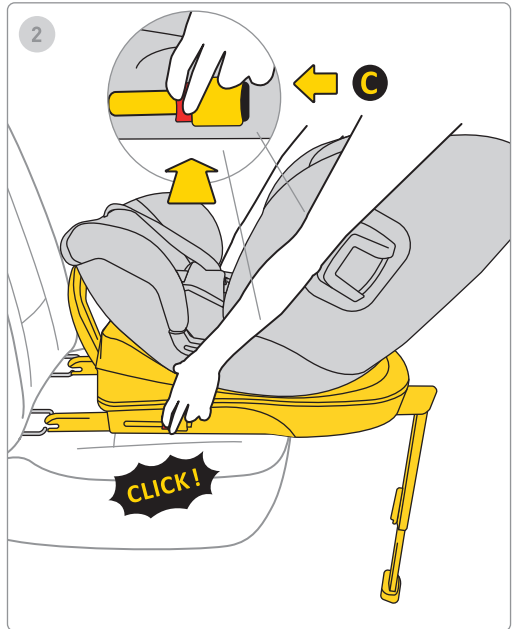
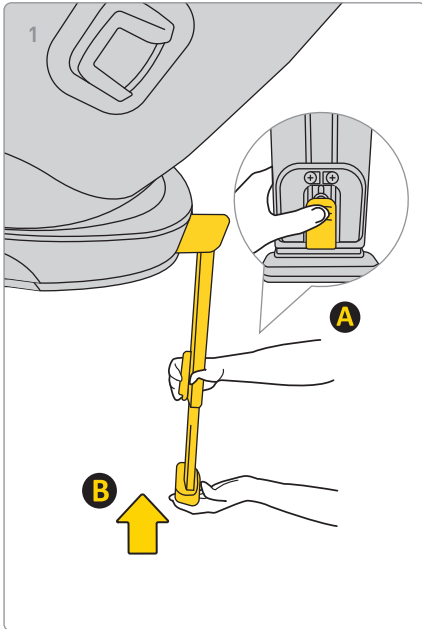

1. Lyhentääksesi jalkaa, paina painiketta A ja työnnä jalka B alkuperäiseen asentoonsa, paina painiketta A ja aseta jalka B alkuperäiseen asentoonsa ja taita se sitten tilan säästämiseksi.

2. Irrota jalusta auton Isofix-kiinnikkeistä painamalla ensin lukituspainiketta C, painamalla sitten vapautuspainiketta ja taittamalla Isofix-koukut takaisin alkuperäiseen asentoonsa.

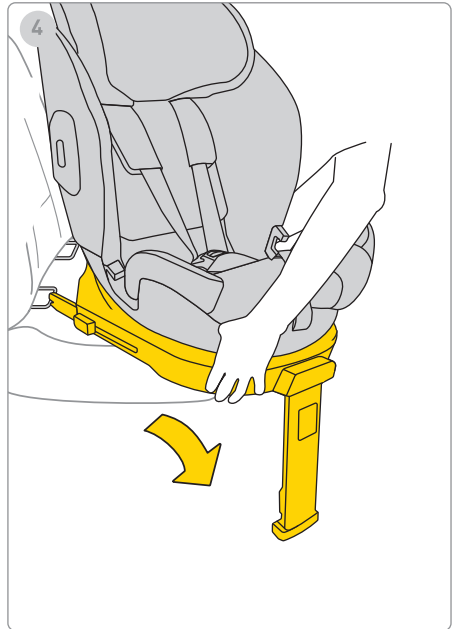
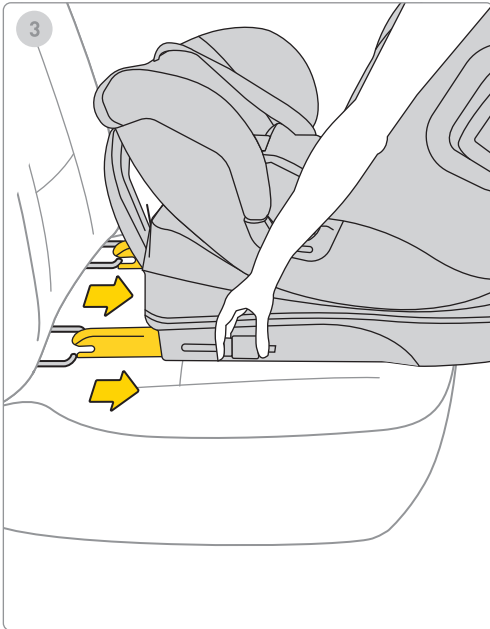

3. Työnnä Isofix-koukut kokonaan säilytysasentoon.

4. Poista turvaistuin autosta.

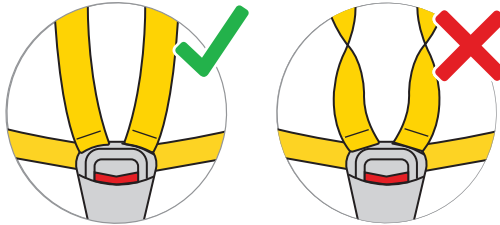
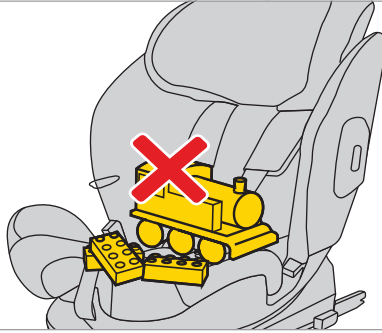

Löysää turvaistuimen valjaat, jotta lapselle jää tilaa istuimessa. Paina painiketta ja vedä valjaita pidentääksesi niitä.

Muista! Turvaistuimessa ei saa olla muita esineitä, ja turvavyöt tulee aina olla suorat ja kunnolla kiinnitetty!

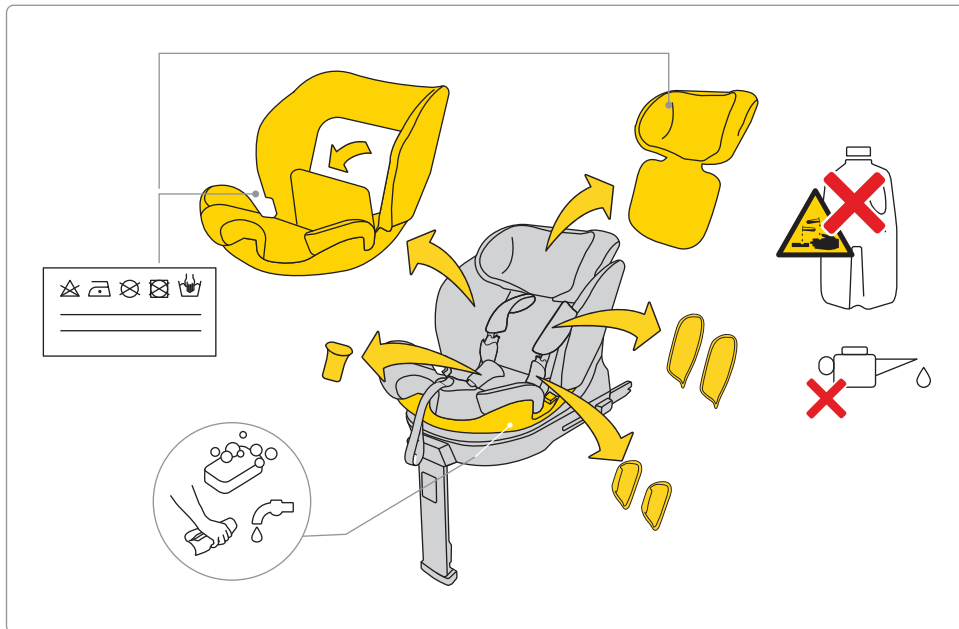

Pese päällinen noudattaen annettuja pesuohjeita.

Päällisen voi helposti irrottaa turvaistuimesta. Noudata kuvissa esitettyjä ohjeita.

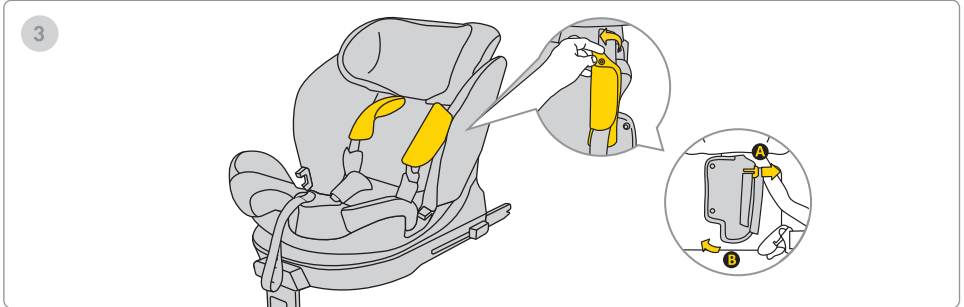
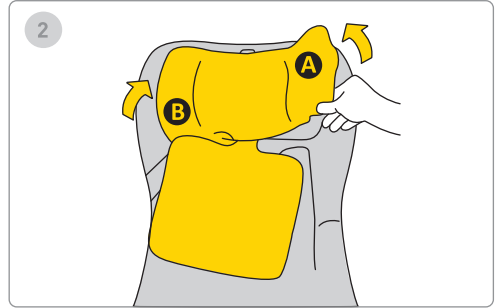
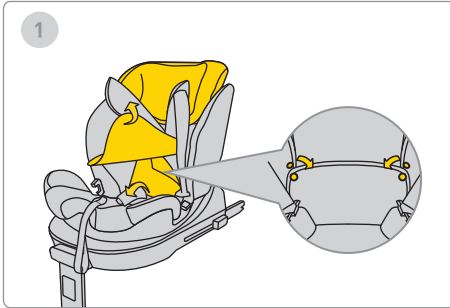

Pese päällinen noudattaen annettuja pesuohjeita.

Päällisen voi helposti irrottaa turvaistuimesta. Noudata kuvissa esitettyjä ohjeita.

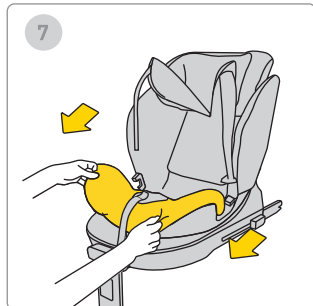
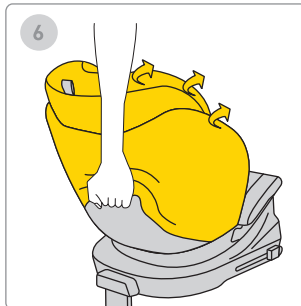
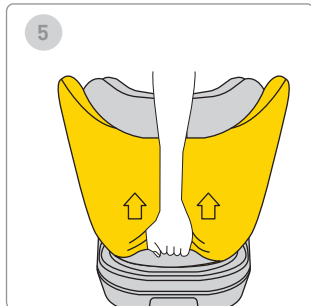
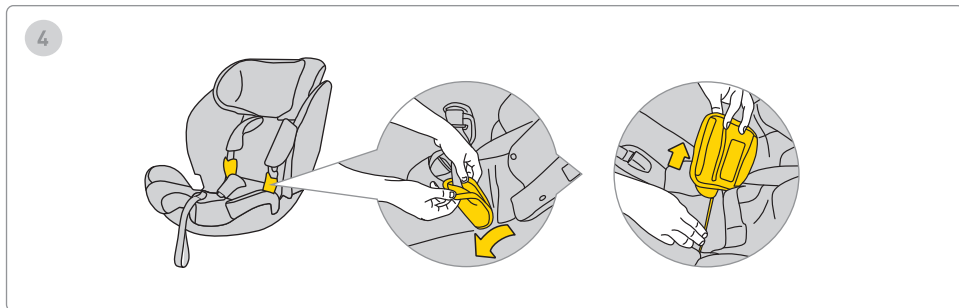

Pese päällinen noudattaen annettuja pesuohjeita.

Päällisen voi helposti irrottaa turvaistuimesta. Noudata kuvissa esitetyjä ohjeita.

Turvallisuus, käyttö ja matkustaminen

- Ennen ostopäätöstä jokainen turvaistuin tulisi asentaa autoon testataksesi, sopiiko se kyseiseen automalliin ja onko sen käyttö mahdollista. Turvaistuimen yhteensopivuus ajoneuvon kanssa on yksi tärkeimmistä turvallisuuskriteereistä. Myyjän apu ensimmäisessä asennuksessa takaa oikean asennuksen.
 - Muista, että vanhemmat ovat aina vastuussa lapsen turvallisuudesta ajon aikana.
 - Älä koskaan jätä lasta valvomatta turvaistuimeen, olipa auto sisällä tai ulkona.
 - Älä koskaan pidä lasta sylissä ajaessasi.
 - Turvallisin paikka lapselle matkustaa on auton takaistuin.
 - Tarkista ennen jokaista matkaa, että turvavyöt eivät ole vahingoittuneet tai kiertyneet.
 - Kun turvaistuin on asennettu, auton takaistuimen selkänojan tulee olla lukittu eikä liikkua.
 - Tarkista ennen jokaista matkaa, ettei Stardust-istuin ole puristuksissa ovien välissä eikä vaarassa liikkua matkatavaroiden tai istuimen selkänojan vuoksi.
 - Varmista, että kaikki matkatavarat autossa ovat hyvin kiinnitettyjä.
 - Älä käytä Stardust-istuinta ilman pehmustetta, sillä se on osa järjestelmää, joka takaa lapsen turvallisuuden.
 - Pitkillä matkoilla pidä taukoja. Lapsenkin on tärkeää päästä liikkumaan.
 - Peitä turvaistuin aina, kun auto jätetään aurinkoiseen paikkaan. Päällinen sekä metalliset tai muoviset osat voivat kuumentua ja polttaa lasta.
 - Kiinnitä lapsi turvaistuimeen aina valjailla, myös silloin kun istuinta käytetään auton ulkopuolella. Varmista, että valjaat on kunnolla kiinnitetty, jotta lapsi on oikein sijoitettu istuimeen.
 - Emme suosittele käytettyjen turvaistuimien ostamista – niiden historia ei ole koskaan varma. Jos kuitenkin ostat käytetyn istuimen, valitse sellainen, jonka käyttöhistorian tunnet.
 - Älä käytä Stardust-istuinta yli 12 vuotta.
 - Vaihda istuin, jos se on ollut onnettomuudessa.
 - Älä tee istuimeen muutoksia. Ne voivat heikentää tuotteen turvallisuutta osittain tai kokonaan.
 - Valmistaja tiedostaa, että istuin voi jättää painaumuksia auton verhoiluun. Tämä on väistämätöntä tiukan istuvuuden vuoksi. Valmistaja ei ole vastuussa mahdollisista vaurioista, joita tästä aiheutuu.
-

- Varmista, että hihnat on kiinnitetty kunnolla, jotta lapsi on oikeassa asennossa istuimessa.
- Lasta kiinni pitäviä valjaita ei saa käyttää ilman päällisiä.
- Varmista, että valjaiden ja lapsen väliin mahtuu enintään yksi sormi (1 cm). Jos etäisyys on suurempi, kiristä valjaita.
- Stardust-istuimen sisäosa koostuu useista osista. Ne tulee säätää siten, että valjaiden hihnojen korkeus on lapsen hartioiden suuntainen. MUISTA: Jokaisella lapsella on erilainen ruumiinrakenne – tarkista säännöllisesti hihnojen asento hartioihin nähden. Tämä on välttämätöntä lapsen turvallisuuden kannalta istuimessa.
- Tarkista, että niskatuki on asetettu oikealle korkeudelle.
- Käytä Stardust-istuinta, kun lapsesi on 61–125 cm pitkä ja painaa enintään 21 kg. Jos Stardust-istuin on ostettu lisäosan kanssa, sitä voi käyttää 40 cm:stä 125 cm:iin ja enimmäispaino 21 kg.
- Käytä Avionaut Stardust -turvaistuinta eteenpäin auton kolmipisteturvavyöllä vain, jos lapsesi pituus on 105–150 cm.
- Jos käytät istuinta 105 cm:stä 150 cm:iin, istuin voidaan asentaa kahdella tavalla:

ISOFIX-järjestelmällä ja kolmipisteturvavyöllä tai ilman ISOFIX-järjestelmää, vain kolmipisteturvavyöillä.

- Stardust-istuinta ei ole tarkoitettu kotikäyttöön. Käytä sitä vain autossa.
- Suorita istuimen asennustarkistus. Jos jokin merkkivaloista palaa punaisena, säädä istuimen asennusta ja testaa uudelleen. Toista tämä prosessi, kunnes vihreä valo syttyy.
- Stardust-istuimessa on puskuri, joka tulee asettaa istuimen sivulle sille varattuun kohtaan
- Suosittelemme tarkistamaan säännöllisesti vaurioiden varalta paisutetusta polystyreenistä (EPS) ja niskatuen energiaa vaimentavista materiaaleista (EPP) valmistettujen osien osalta.

Huolto ja hygienia

1. Stardust-istuimen verhoilu voidaan pestä pesukoneessa enintään 30 °C:n lämpötilassa ja enintään 600 rpm:n linkousnopeudella.
 2. Istuimen muut osat voidaan puhdistaa vedellä ja saippualla pehmeällä sienellä.
 3. Pidä istuin puhtaana. Älä käytä kosteusvoiteita tai aggressiivisiä puhdistusaineita.
-

4. Älä käytä voiteluaineita, voimakkaita kemikaaleja tai kosteusvoiteita sekä liikkuviin osiin että muihin istuimen osiin.

Ympäristö

- Muovipakkausosat tulee pitää lasten ulottumattomissa tukehtumisvaaran välttämiseksi.
- Ympäristönsuojelun vuoksi hävitä käytöstä poistettu istuin asianmukaisessa jätteenkäsittelylaitoksessa paikallisten määräysten mukaisesti.

Kysymyksiä

- Jos sinulla on kysyttävää, ota yhteyttä jälleenmyyjäsi tai valtuutettuun jakelijaan. Valmistele seuraavat tiedot:
- Lapsen ikä, pituus ja paino,
- auton merkki ja malli sekä istuinpaikka, johon Aerofix-istuin asennetaan.

Takuu

- Stardustilla on 24 kuukauden takuu.
- Vakuutamme, että tuote on valmistettu voimassa olevien eurooppalaisten turvallisuus- ja laatuvaatimusten mukaisesti, ja että ostohetkellä tuote on vapaa valmistus- ja materiaalivioista.

- Takuu on voimassa osto-maassa ja sitä hoitaa valtuutettu jakelija.
- Takuu kattaa materiaalien ja valmistuksen viat, kun tuotetta on käytetty käyttöohjeen mukaisesti normaalissa käytössä, ensikäyttäjän toimesta ja takuu on voimassa 24 kuukautta ostopäivästä. Avionaut vastaa viallisten tuotteiden korjauksesta tai vaihdosta, mutta takuuhaltija päättää korjauksen tai hyvityksen tavasta.
- Takuu ei kata normaalia kulumista, kuten kangasvaurioita, värien haalistumista tai materiaalin laadun heikkenemistä normaalin käytön ja ikääntymisen seurauksena.
- Takuu ei myöskään kata vahinkoja, jotka johtuvat onnettomuuksista, ohjeiden noudattamatta jättämisestä, sopimattomasta käytöstä, huolimattomuudesta, tulipalosta, nesteiden aiheuttamista vaurioista tai muista ulkoisista syistä.
- Takuuvaatimuksen yhteydessä Stardust-istuimessa tulee olla kaikki tarrat tai tunnistetiedot paikallaan, ja huolto voidaan suorittaa vain valtuutetun henkilön toimesta.

Haluatko tehdä takuuvaatimuksen?

- Jos havaitset vian ja haluat tehdä takuuvaatimuksen, ota yhteyttä myyjään, jolta ostit Stardustin.
- Vaatimusta tehdessäsi sinun tulee esittää ostotodistus, jonka osto on tehty viimeisen 24 kuukauden aikana ennen takuuvaatimusta.
- Mikäli tuotteen lähettäminen huoltopisteeseen on tarpeen, palauta tuote jakelijalle tai myyjälle. Sopikaa samalla toimitustavasta ja kustannuksista, sillä sopimatta jättäminen voi johtaa siihen, ettei takuun myöntäjä korvaa lähetyskuluja. Takuu tai kuluttajansuoja eivät kata vahinkoja tai vikoja, jotka eivät ole takuun piirissä, mutta ne voidaan korjata sovitusta maksusta.
- Vaihda turvaistuin uuteen, jos se on ollut onnettomuudessa. Tarvitset tähän: poliisiraportin onnettomuudesta, valokuvan onnettomuudesta, jossa istuin näkyy, poliisin vahvistuksen tapahtuneesta, ostotodistuksen, vakuutusyhtiön vahvistuksen siitä, ettei istuinta ole korvattu, takuukortin sekä onnettomuudessa vaurioituneen istuimen lähettämisen meille.

Kuluttajan oikeudet

- Kuluttajilla on oikeuksia voimassa olevan lainsäädännön mukaisesti, joka voi vaihdella maittain. Tämä takuu ei vaikuta kuluttajan oikeuksiin kansallisen lainsäädännön puitteissa.
- Tämä takuu on laatinut Ł.KARWALA, rekisteröity Puolassa.
Yrityksen osoite on:
Ł.KARWALA
Szarlejka
ul. Łukaszewicza 172
42-130 Wręczyca Wielka, Puola

(1) Tuotteet, joista on poistettu tai muutettu tarroja tai tunnistetietoja, katsotaan luvattomiksi. Koska näiden tuotteiden aitoutta ei voida varmistaa, takuuta ei sovelleta niihin.

Manuel d'utilisation du siège auto Avionaut Stardust

Important!

Ne lisez pas ce manuel à la hâte. Lisez-le attentivement, conservez-le pour l'avenir et gardez-le toujours à portée de main. En cas de doute, veuillez nous contacter. Veuillez voyager en toute sécurité et prendre chaque trajet au sérieux, même si la destination se trouve à seulement quelques pâtés de maisons.

Nous recommandons de conserver les instructions avec le siège auto pendant toute sa durée de vie.



Avertissement:

Ne modifiez en aucun cas le siège auto Stardust, car cela pourrait compromettre la sécurité de l'enfant pendant son utilisation..



Avertissement:

Ne placez jamais le siège auto Stardust sur une surface surélevée, par exemple sur une table ou une chaise.



Avertissement:

N'utilisez pas le siège en position dos à la route sur les sièges équipés d'un airbag frontal actif.



Avertissement:

Le siège auto Stardust doit être installé dans le véhicule uniquement dos à la route.



Avertissement:

Il est strictement interdit d'utiliser le siège auto en position face à la route avant que l'enfant ait 15 mois.



Avertissement:

Suivez attentivement les instructions d'installation fournies par le fabricant du siège auto.



Avertissement:

Pour plus d'informations, veuillez vous référer au manuel du constructeur du véhicule.

**Avertissement:**

Si le véhicule est équipé d'un airbag, reculez au maximum le siège avec le siège auto orienté face à la route.

**Avertissement:**

Vous pouvez tourner l'enfant face à la route lorsqu'il atteint une taille de 76 cm.

**Avertissement:**

Le siège auto Avionaut Stardust peut être installé dans les deux sens dans le véhicule.

**Avertissement:**

Toute modification ou ajout au dispositif est strictement interdit sans l'approbation de l'autorité d'homologation.



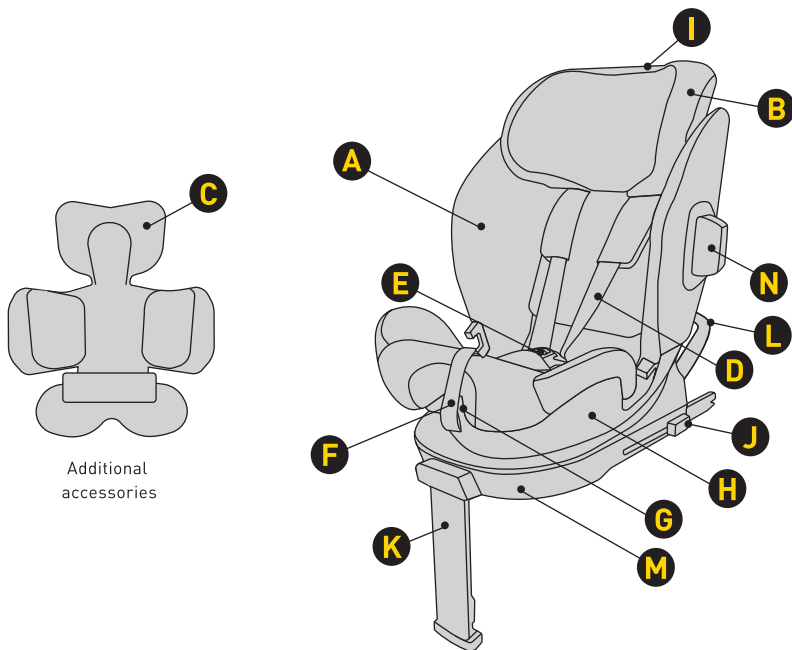

A Housse de siège

B Appuie-tête

C Coussin d'insertion

D Sangles du harnais

E Boucle de ceinture

F Sangle de réglage de la longueur

G Levier de rotation et d'ajustement de l'inclinaison du siège

H Coque

I Réglage de la hauteur de l'appuie-tête

J Bouton de libération du connecteur Isofix

K Repose-pieds réglable

L Cadre anti-rotation

M Base

N Pare-chocs

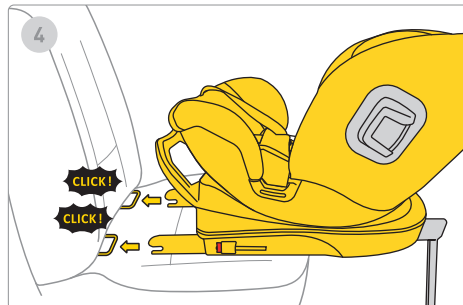
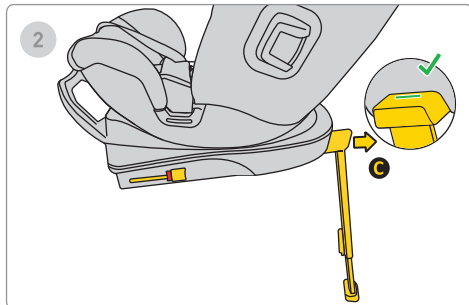
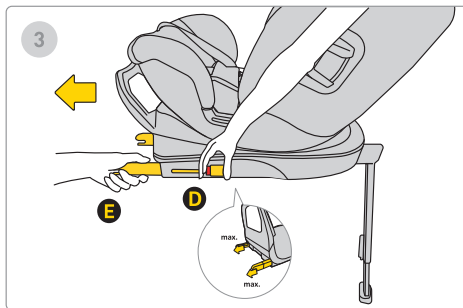
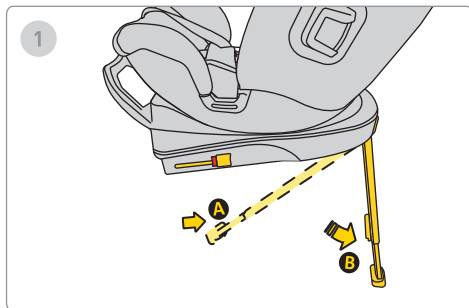

1. Étendez la jambe de stabilisation de la position B à la position C.
2. Avancez la jambe A vers l'avant jusqu'à ce que vous voyiez une coche verte confirmant que la jambe de support est correctement déployée.
3. Appuyez sur le bouton de libération Isifox D et tirez-le jusqu'à sa position maximale E.
4. Alignez la base avec les ancrages Isifox du siège du véhicule et poussez les bras Isifox jusqu'à entendre un « clic ». L'indicateur Isifox passe du rouge au vert, indiquant une installation correcte.

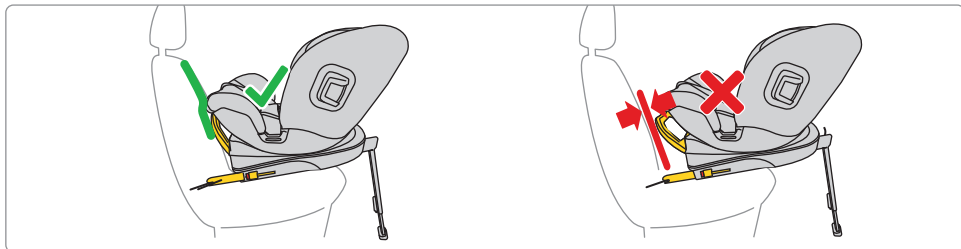
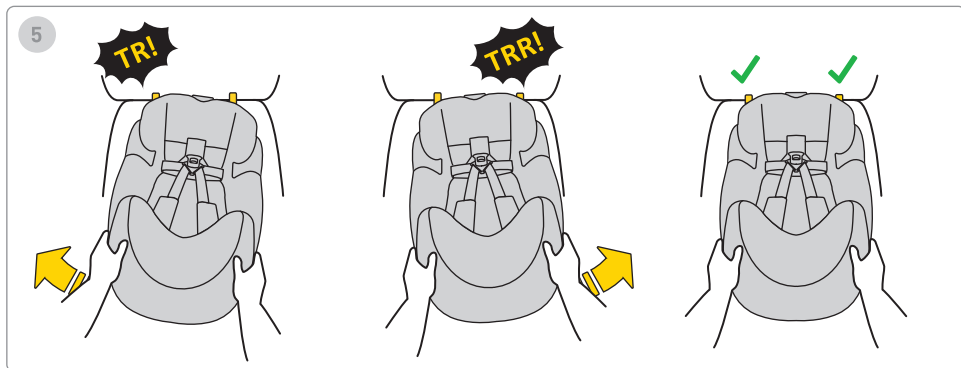

5. Poussez la base vers le dossier du siège du véhicule.

N'oubliez pas que la base doit être poussée au plus près du dossier.

Pour régler le cadre, placez-le dans la bonne position, au plus près du siège.

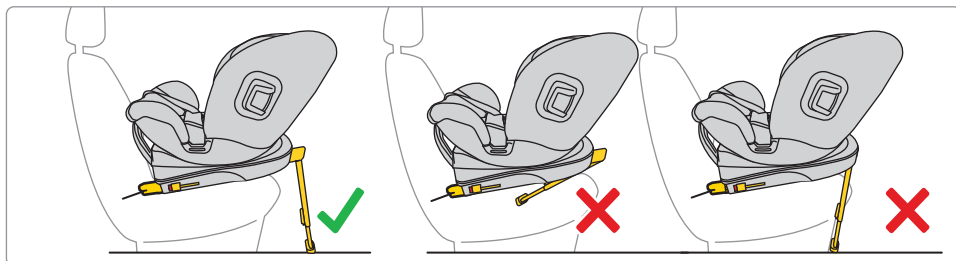
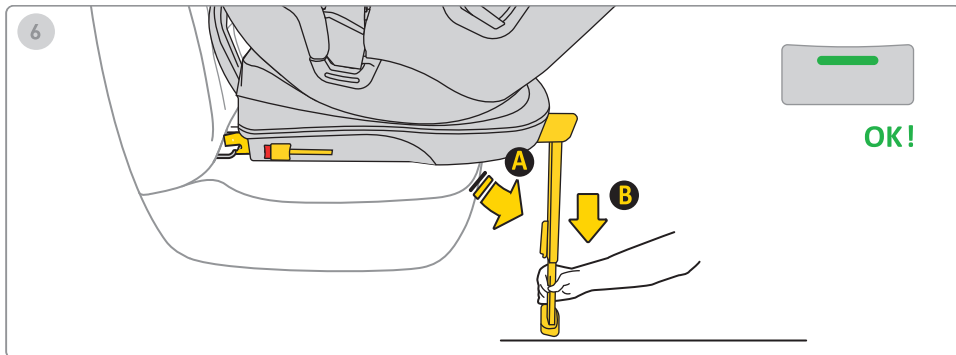

6. Appuyez sur le bouton d'extension du repose-pieds et déployez la jambe jusqu'à ce que le pied soit fermement posé sur le sol du véhicule.

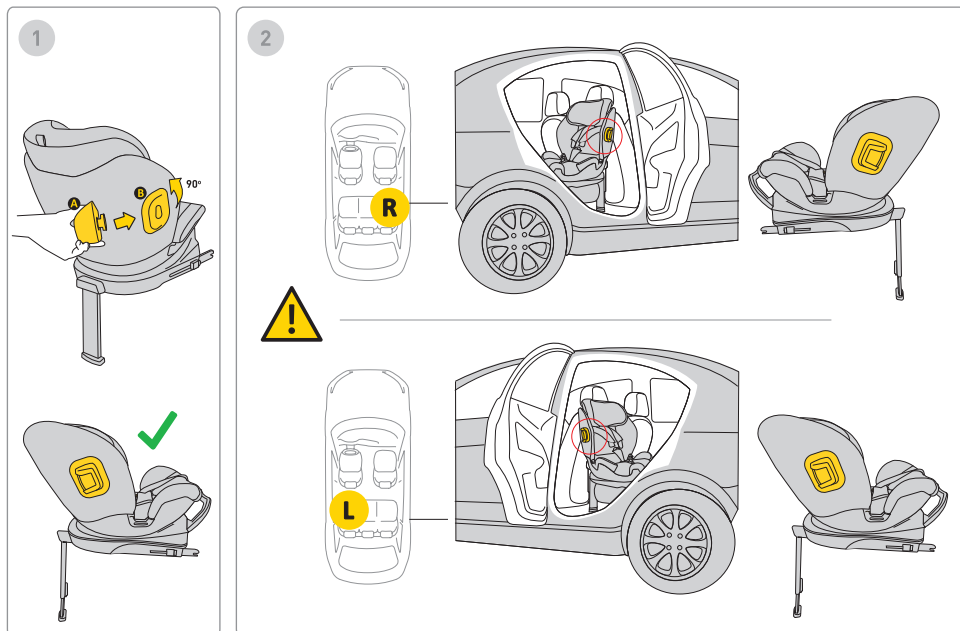

1. Insérez le pare-chocs dans le support et tournez-le. Le siège auto possède un support de pare-chocs de chaque côté.

2. Montez toujours le pare-chocs du côté de la porte du véhicule.

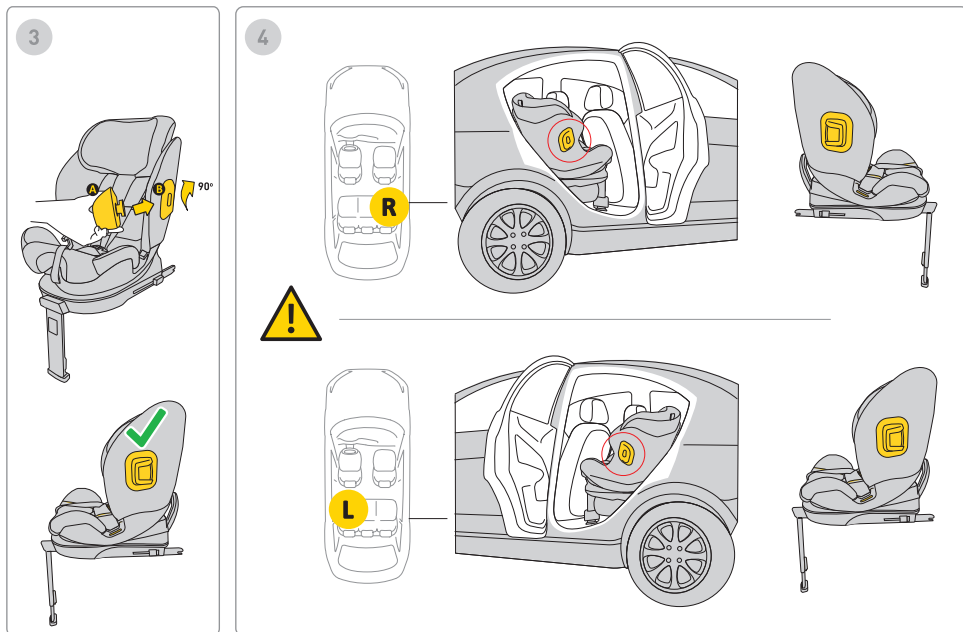

3. Insérez le pare-chocs dans le support et tournez-le. Le siège auto possède un support de pare-chocs de chaque côté.

4. Montez toujours le pare-chocs du côté de la porte du véhicule.

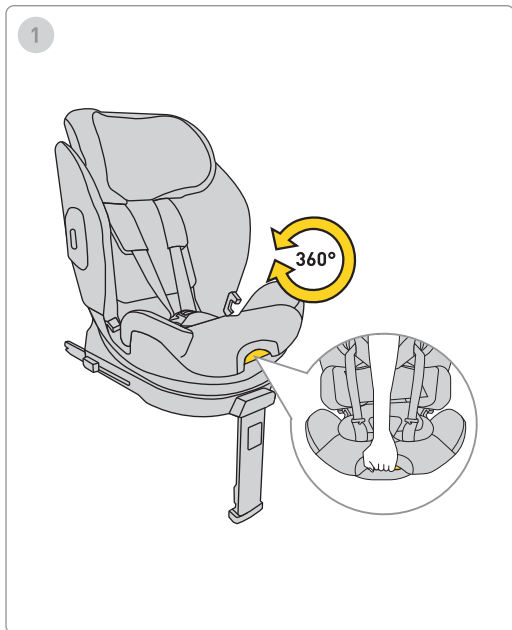

1. Pour faire pivoter le siège auto, tirez le levier et tournez le siège d'une main dans la direction souhaitée.

Souvenez-vous : n'utilisez le siège auto qu'orienté dos à la route.

1



61-125 cm
max. 21 kg

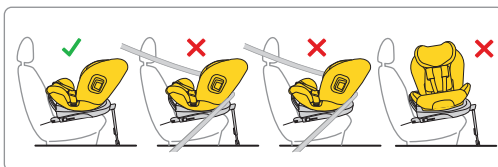
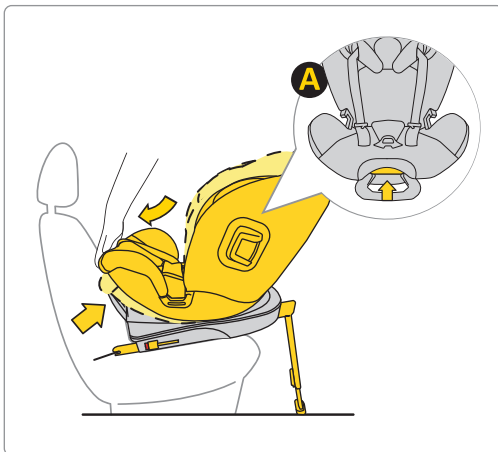

1. Après avoir installé le siège auto dos à la route dans la voiture, ajustez la position inclinée ou droite selon vos préférences.

Souvenez-vous : n'utilisez le siège auto qu'orienté dos à la route.

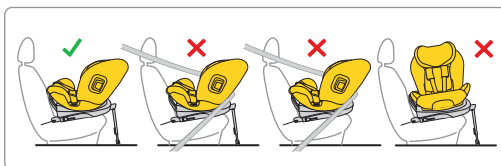
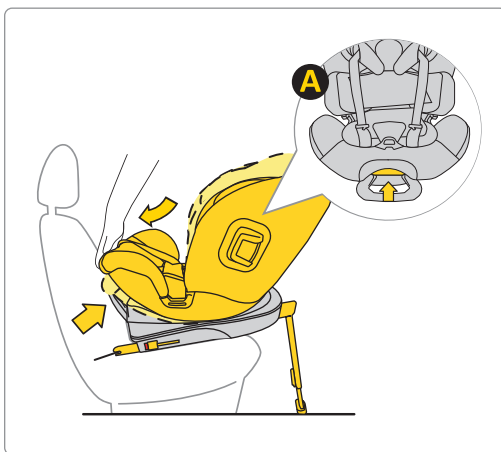

1. Après avoir installé le siège auto dos à la route dans la voiture, ajustez la position inclinée ou droite selon vos préférences.

Souvenez-vous : n'utilisez le siège auto qu'orienté dos à la route.

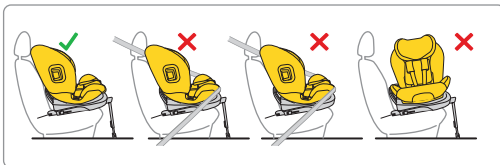
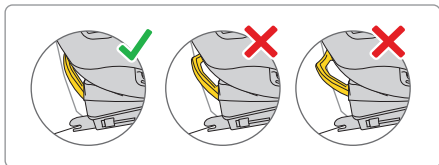
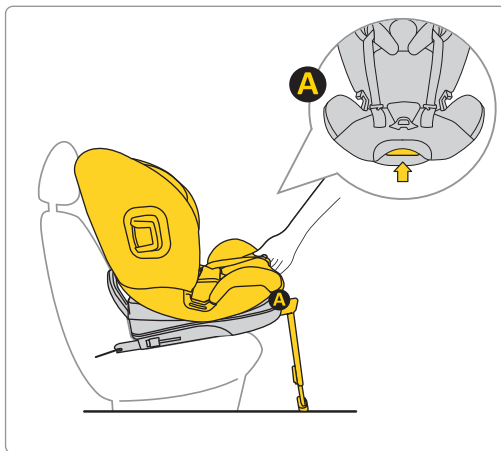

1. Après avoir installé le siège auto face à la route dans la voiture, ajustez la position inclinée ou droite selon vos préférences.

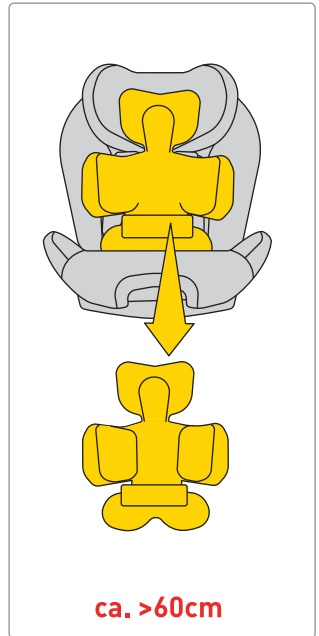
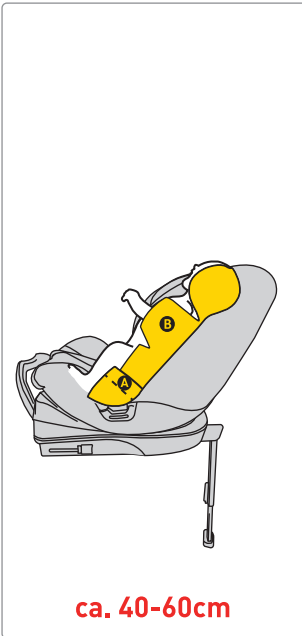

Déplacez les sangles sur les côtés du siège auto. Installez l'enfant dans le siège auto. Assurez-vous que votre enfant est bien assis dans le siège auto, le dos bien calé contre le siège auto et qu'aucune partie des sangles ne se trouve sous son dos.

Si votre enfant mesure entre 40 et 60 cm, utilisez le coussin réducteur A.

ATTENTION !

Les mesures de taille indiquées pour l'enfant concernant le réglage du coussin réducteur ne sont que des SUGGESTIONS. Chaque enfant est différent et grandit à son rythme. La priorité absolue pour le réglage du coussin réducteur est donc le niveau des sangles par rapport aux épaules de l'enfant.

REMARQUE : LES SANGLES DOIVENT DÉBUTER AU NIVEAU DES ÉPAULES OU JUSTE EN DESSOUS.

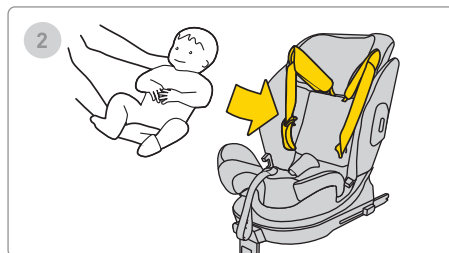
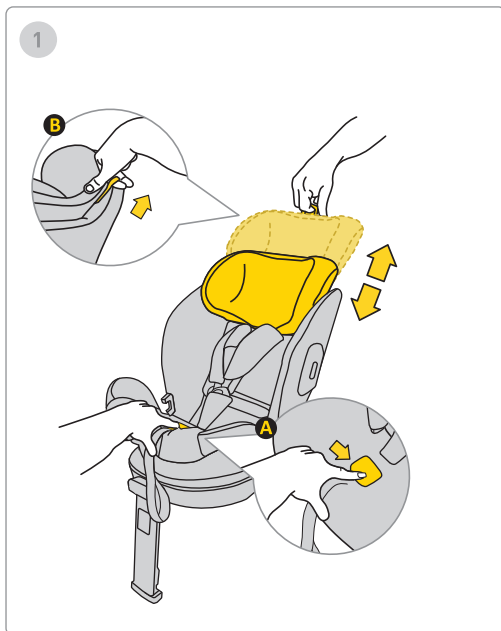

1. Placez votre bébé dans le siège auto.

2. Ajustez la hauteur de l'appui-tête afin que les ceintures soient au niveau des épaules.

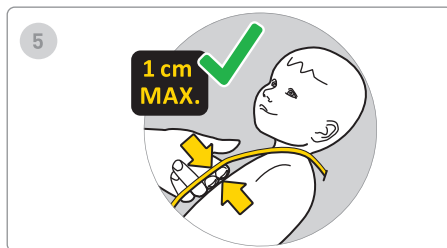
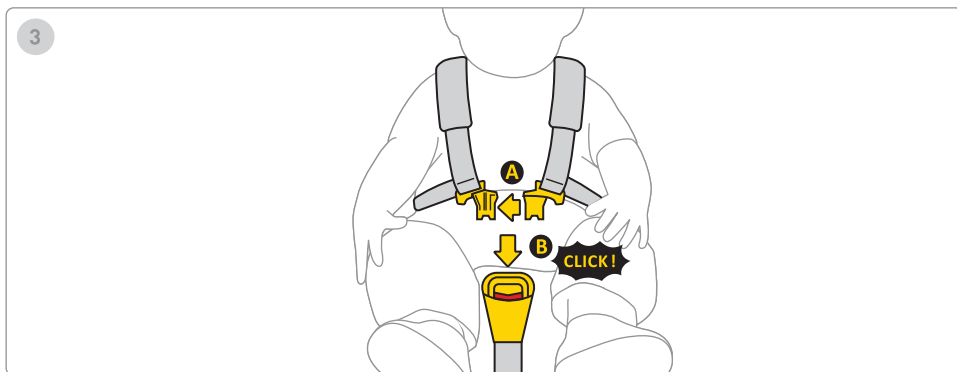

3. Reliez les deux parties du clip A, puis insérez les clips en plastique dans la fente du clip B. Un clic indique que le clip est correctement fixé.

4. Tirez la sangle centrale du siège vers l'avant jusqu'à ce que l'enfant soit attaché.

5. La distance entre la sangle et le corps de l'enfant doit être de 1 cm maximum. Pour vous assurer que les sangles sont bien serrées, effectuez le test de pincement : si vous pouvez saisir et pincer la sangle, resserrez-la.

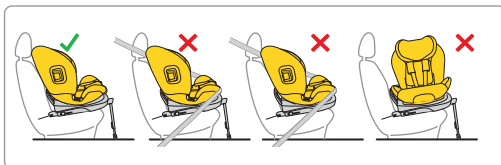
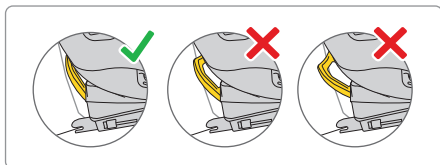
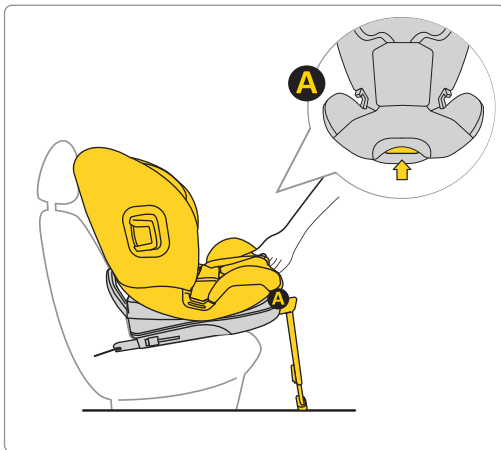

1. Après avoir installé le siège auto face à la route dans la voiture, réglez-le à la position la plus verticale.

Rappel : utilisez le siège auto uniquement avec le dossier orienté dans le sens de la marche.

Rappel : utilisez un siège auto pour un enfant mesurant entre 105 et 150 cm en position verticale.

105-150 cm



105-150 cm



Souvenez-vous : utilisez un siège auto pour enfant de 105 à 150 cm uniquement face à la route.

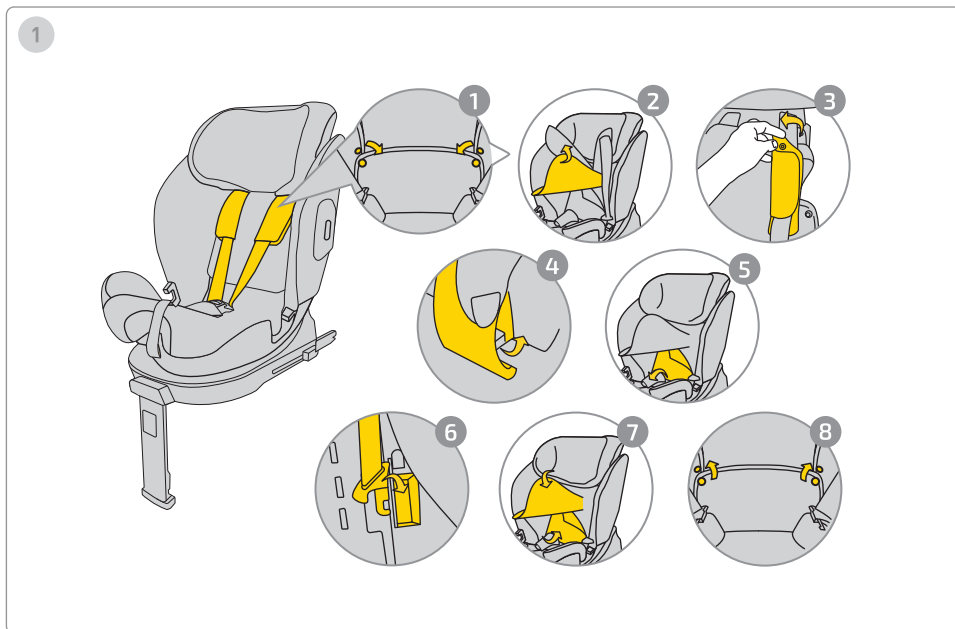

Pour dissimuler les ceintures, suivez les instructions ci-dessous :

1. Détachez les boutons-pression de la housse.
2. Soulevez l'élément de l'appuie-tête pour exposer la fixation du protecteur de ceinture.
3. Retirez les boutons-pression des protecteurs de ceinture.
4. Retirez les protecteurs de ceinture de la coque du siège auto.
5. Déplacez la partie inférieure de la housse pour exposer l'intérieur du siège auto.
6. Cachez la boucle de ceinture à l'endroit désigné et placez les sangles le long du dossier afin qu'elles ne créent pas de bosses sous la housse.
7. Remplacez la housse.
8. Fixez les boutons-pression de la housse.

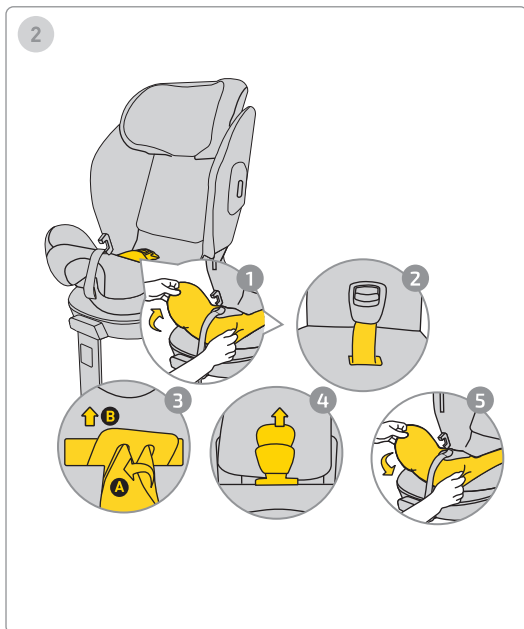

Pour retirer la boucle, suivez les instructions ci-dessous :

1. Retirez la partie inférieure de la housse pour exposer l'endroit où la boucle est attachée.
2. Tirez la boucle et la sangle hors de la housse.
3. Pour retirer la boucle, tournez l'élément métallique caché dans la coque et faites-le glisser hors du trou.
4. Tirez le protecteur de boucle et faites-le glisser hors de la housse.
5. Remettez la housse sur la partie inférieure du siège auto.

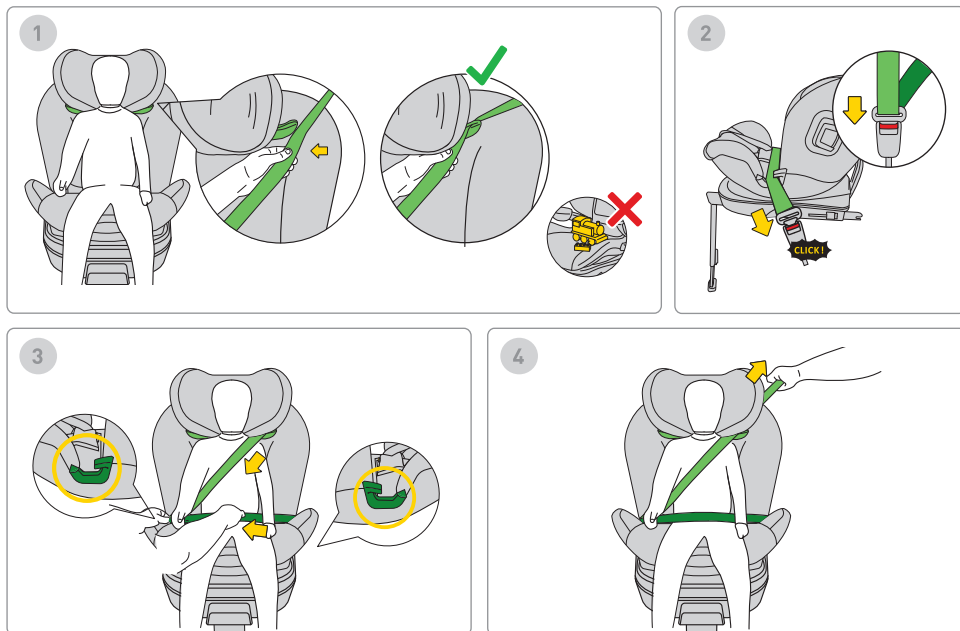

1. Pour installer la ceinture de sécurité du véhicule, faites passer la ceinture (marquée en vert clair) à travers le guide supérieur de la ceinture.

Souvenez-vous : ne laissez pas de jouets dans le siège auto.

2. Bouclez la ceinture de sécurité jusqu'à entendre un clic.

3. Placez la partie inférieure de la ceinture (ceinture ventrale) dans le guide inférieur aux emplacements verts désignés.

4. Tirez la ceinture pour bien maintenir votre enfant dans le siège auto.

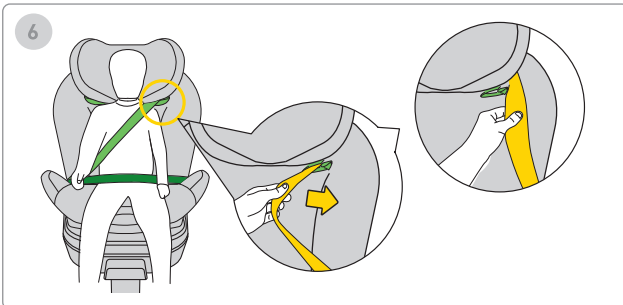
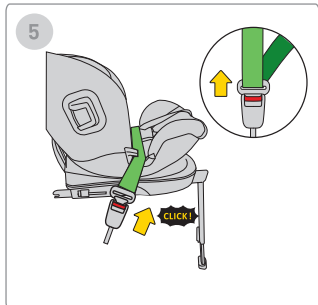
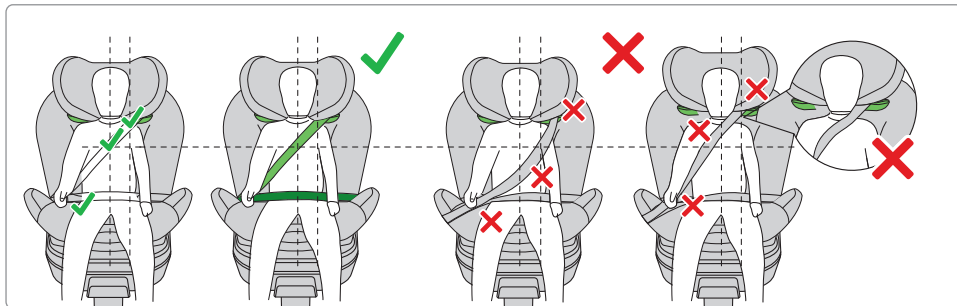

SOUVENEZ-VOUS : ASSUREZ-VOUS QUE LA CEINTURE PASSE BIEN DANS LA BONNE POSITION APRÈS L'INSTALLATION. ELLE DOIT SUIVRE LES INSTRUCTIONS SPÉCIFIÉES DANS LE MANUEL.

5. Pour détacher les sangles, retirez la ceinture de la boucle dans la voiture.
6. Tirez la ceinture hors du guide supérieur de la ceinture.

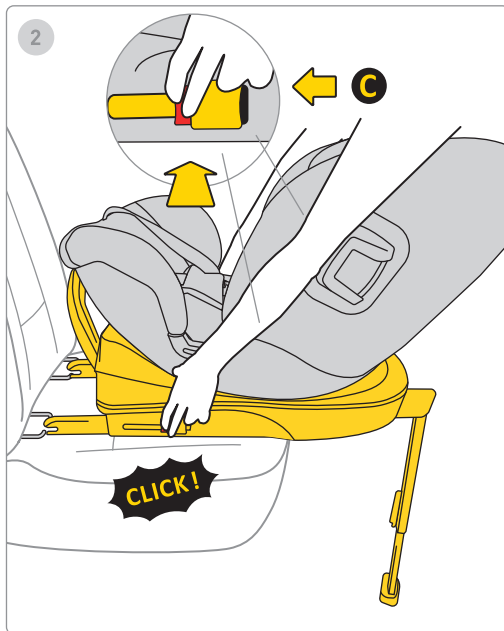
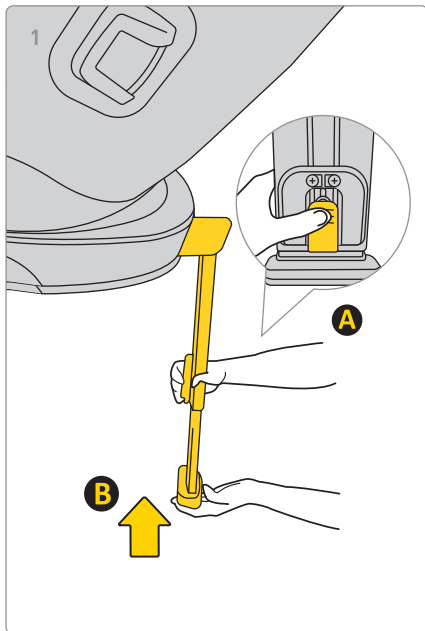

1. Pour raccourcir le pied, appuyez sur le bouton A et remettez le pied B en place. Appuyez sur le bouton A et remettez le pied B en place, puis repliez-le pour gagner de la place.

2. Pour désinstaller la base des fixations Isofix de la voiture, appuyez d'abord sur le bouton de verrouillage C, puis sur le bouton de déverrouillage et remettez les crochets Isofix en place.

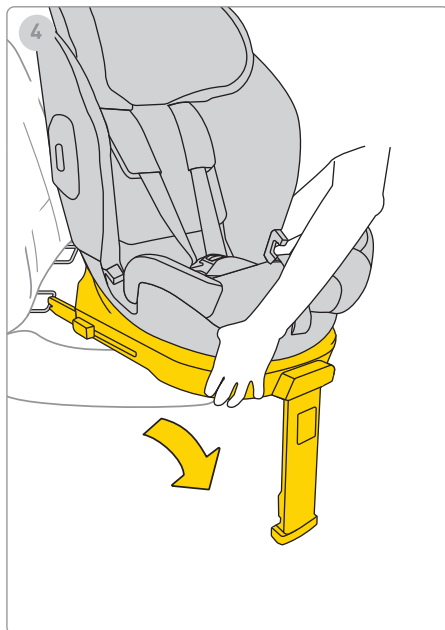
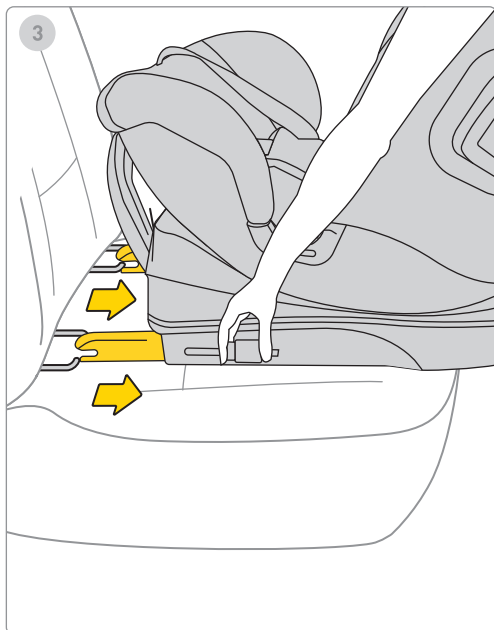

3. Repliez la jambe Isofix jusqu' à sa position de rangement maximale.

4. Retirez le siège auto du véhicule.

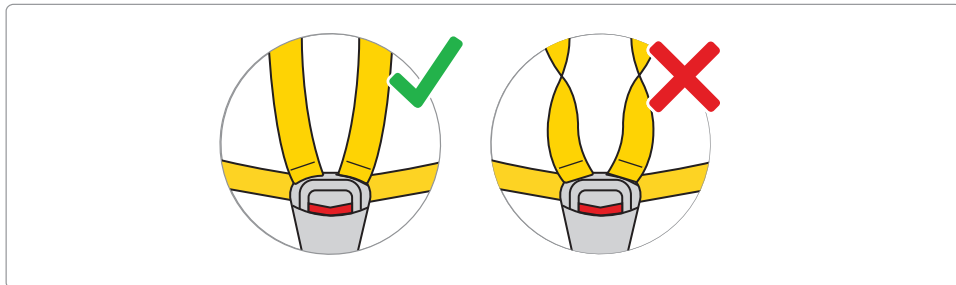
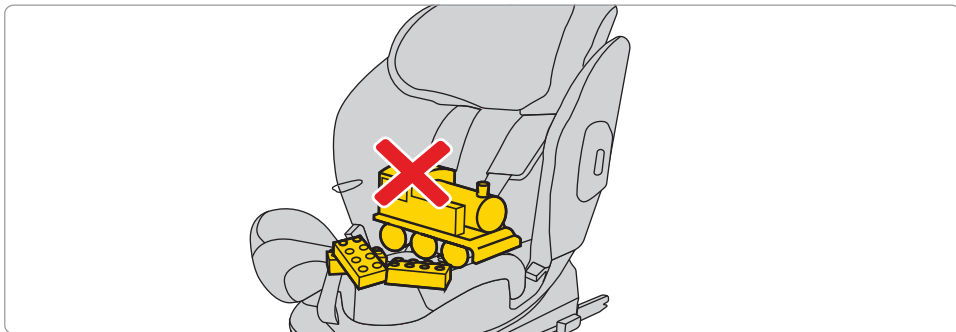

Desserrez les ceintures du siège auto pour faire de la place à l'enfant. Appuyez sur le bouton et tirez sur les sangles pour augmenter leur longueur.

Souvenez-vous ! Aucun autre objet ne doit se trouver dans le siège auto, et les ceintures de sécurité doivent toujours être droites et correctement attachées !

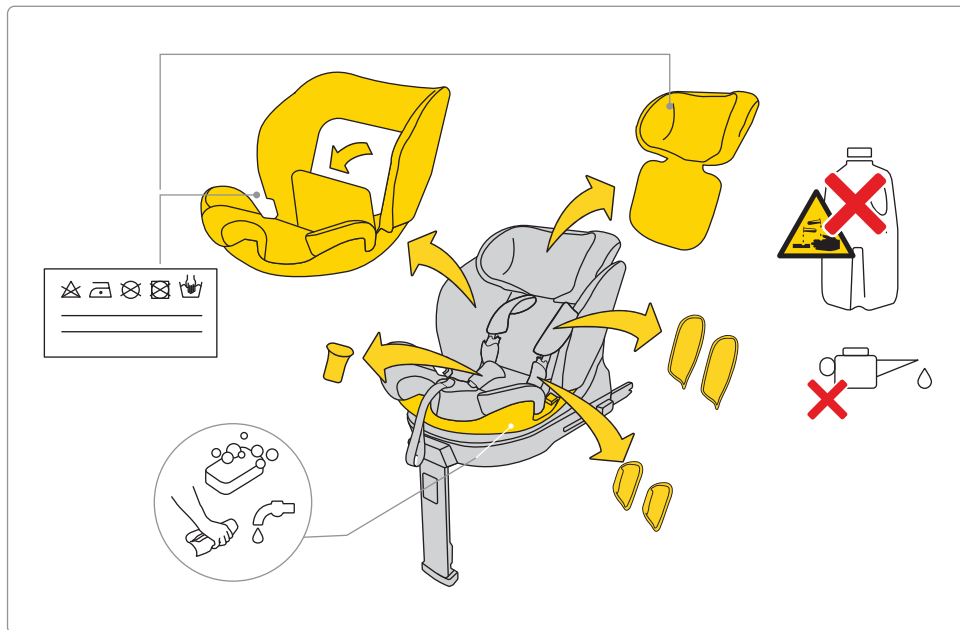

Pour laver la housse, suivez les instructions de lavage fournies.

Vous pouvez facilement retirer la housse du siège auto. Suivez les instructions illustrées sur les images.

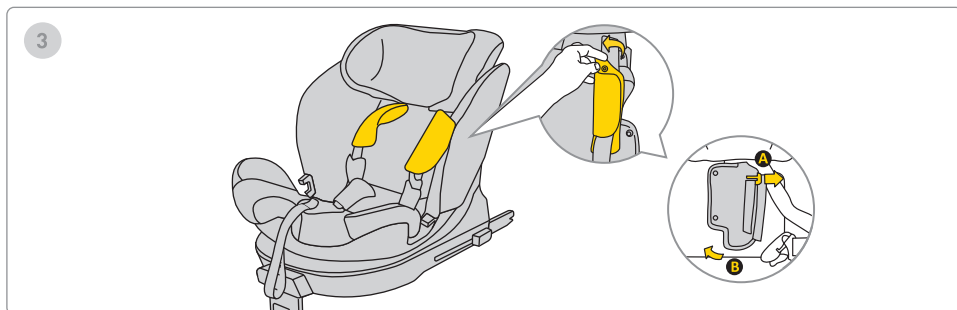
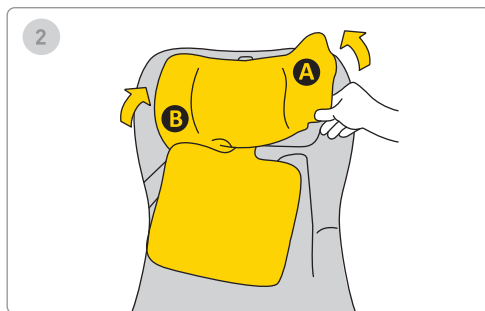
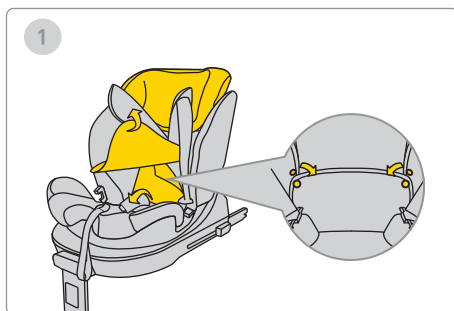

Pour laver la housse, suivez les instructions de lavage fournies.

Vous pouvez facilement retirer la housse du siège auto. Suivez les instructions illustrées sur les images.

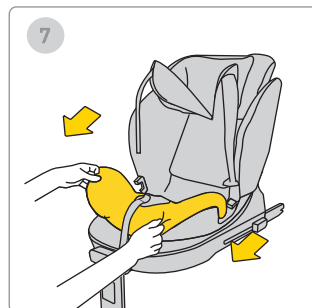
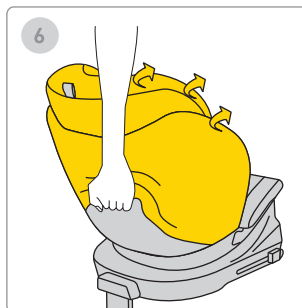
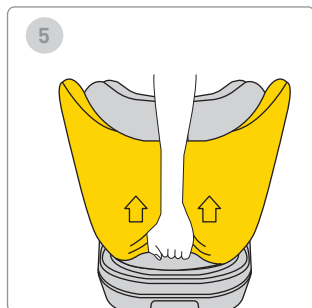
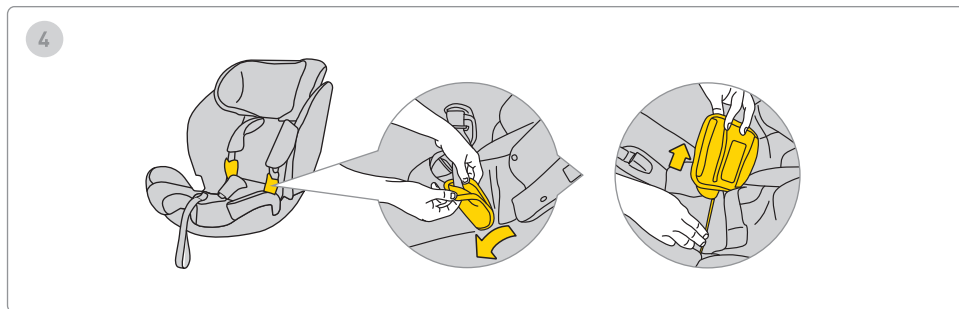

Pour laver la housse, suivez les instructions de lavage fournies.

Vous pouvez facilement retirer la housse du siège auto. Suivez les instructions illustrées sur les images.

Sécurité, utilisation et voyage

- Avant l'achat, chaque siège auto doit être installé dans la voiture pour vérifier s'il peut être correctement fixé et utilisé dans ce modèle spécifique. Assurer la compatibilité du siège auto avec le type de véhicule est un critère de sécurité crucial. L'assistance du vendeur lors de la première installation garantit également que le montage sera parfaitement correct.
 - Rappelez-vous que les parents sont toujours responsables de la sécurité de l'enfant pendant la conduite.
 - Ne laissez jamais un enfant sans surveillance dans le siège auto, que ce soit à l'intérieur ou à l'extérieur du véhicule.
 - Ne gardez jamais un enfant sur vos genoux pendant la conduite.
 - L'endroit le plus sûr pour votre enfant pendant le voyage est la banquette arrière de la voiture.
 - Avant chaque trajet, vérifiez que les ceintures de sécurité ne sont ni endommagées ni tordues.
 - Une fois le siège auto installé, le dossier de la banquette arrière du véhicule doit être verrouillé et ne pas bouger.
 - Avant chaque voyage, assurez-vous que le siège Stardust n'est pas coincé par les portes ni exposé à un risque de mouvement à cause des bagages ou du dossier du siège.
 - Veillez à ce que tous les bagages dans la voiture soient solidement attachés.
 - N'utilisez pas le siège Stardust sans la protection rembourrée, car elle fait partie du système garantissant la sécurité de l'enfant.
 - Pendant les longs trajets, faites des pauses régulières. Votre enfant a aussi besoin de bouger.
 - Couvrez toujours le siège auto lorsque vous laissez la voiture stationnée en plein soleil. Le tissu, les parties métalliques ou plastiques peuvent surchauffer et brûler l'enfant.
 - Attachez toujours l'enfant avec les sangles du harnais, même si le siège est utilisé en dehors du véhicule. Assurez-vous que les sangles sont bien fixées pour que l'enfant soit correctement positionné dans le siège.
 - Nous déconseillons l'achat de sièges auto d'occasion – on ne peut jamais être certain de leur historique. Toutefois, si vous décidez d'acheter un siège d'occasion, choisissez-en un dont vous connaissez l'historique d'utilisation.
-

- N'utilisez pas le siège Stardust plus de 12 ans.
 - Remplacez votre siège s'il a été impliqué dans un accident.
 - Ne modifiez pas le siège. Cela pourrait entraîner une perte partielle ou totale de la sécurité du produit.
 - Le fabricant reconnaît que le siège peut laisser des marques dans la sellerie du véhicule. Cela est inévitable en raison de la nécessité d'un ajustement serré du siège. Le fabricant ne peut être tenu responsable des dommages éventuels qui en résultent.
 - Assurez-vous que les sangles sont bien attachées afin que l'enfant soit correctement positionné dans le siège.
 - Les sangles du harnais maintenant l'enfant ne doivent pas être utilisées sans protection.
 - Assurez-vous de pouvoir passer un doigt maximum entre le harnais et l'enfant (1 cm). Si cette distance est supérieure, resserrez le harnais.
 - L'insert Stardust est composé de plusieurs éléments. Ils doivent être réglés de manière à ce que la hauteur des sangles du harnais soit parallèle aux épaules de l'enfant. **RAPPEL** : Chaque enfant a une morphologie différente ; vérifiez régulièrement la position des sangles par rapport aux épaules. Ceci est essentiel pour la sécurité de l'enfant dans le siège.
 - Vérifiez que l'appui-tête est réglé à la bonne hauteur.
 - Utilisez le siège Stardust lorsque votre enfant mesure entre 61 cm et 125 cm et pèse 21 kg maximum. Si le siège Stardust a été acheté avec un réducteur, vous pouvez l'utiliser de 40 cm à 125 cm et pour un poids maximum de 21 kg.
 - Utilisez le siège auto Avionaut Stardust face à la route avec la ceinture de sécurité trois points uniquement si la taille de votre enfant est comprise entre 105 et 150 cm.
 - Si vous utilisez le siège entre 105 cm et 150 cm, vous pouvez l'installer de deux manières : avec le système Isofix et la ceinture de sécurité trois points, ou sans le système Isofix, uniquement avec les ceintures de sécurité trois points.
 - Le siège Stardust n'est pas destiné à un usage domestique. Utilisez-le uniquement en voiture.
 - Vérifiez l'installation du siège. Si l'un des voyants s'allume en rouge, ajustez l'installation du siège et effectuez un nouveau test. Répétez l'opération jusqu'à ce que le voyant vert s'allume.
-

- Le siège Stardust est équipé d'un pare-chocs à placer sur le côté du siège, à l'endroit prévu à cet effet.
- Nous vous recommandons de vérifier régulièrement l'état des composants en polystyrène expansé (PSE) et des matériaux absorbant l'énergie de l'appui-tête (PPE).

Entretien et hygiène

1. Le revêtement du siège Stardust est lavable en machine à une température maximale de 30 °C et à une vitesse d'essorage maximale de 600 tr/min.
2. Les autres composants du siège peuvent être nettoyés à l'eau et au savon à l'aide d'une éponge douce.
3. Maintenez votre siège propre. N'utilisez pas de crèmes hydratantes ni de produits nettoyants agressifs.
4. N'utilisez pas de lubrifiants, de produits chimiques agressifs ni de crèmes hydratantes sur les parties mobiles et les autres composants du siège.

Environnement

- Les emballages en plastique doivent être tenus hors de portée des enfants afin d'éviter tout risque d'étouffement..
- Par souci de protection de l'environnement, une fois le siège hors d'usage, veuillez le déposer dans une déchetterie appropriée, conformément à la réglementation locale.

Questions

- Si vous avez des questions, appelez votre revendeur ou distributeur agréé. Veuillez préparer les informations suivantes :
- l'âge, la taille et le poids de votre enfant,
- la marque et le modèle de la voiture ainsi que la place où vous installez le siège Aerofix dans le véhicule.

Garantie

- Le siège Stardust bénéficie d'une garantie de 24 mois.
 - Nous garantissons que le produit a été fabriqué conformément aux normes européennes actuelles de sécurité et de qualité et qu'au moment de l'achat, il est exempt de défauts de fabrication et de matériaux.
-

- La garantie est valable dans le pays d'achat et est assurée par un distributeur agréé.
- Elle couvre tout défaut de fabrication des matériaux et de la fabrication, à condition que le produit soit utilisé conformément au manuel d'instructions, dans des conditions normales, par le premier utilisateur final, et dans les 24 mois suivant la date d'achat. Avionaut est responsable de la réparation ou du remplacement du produit défectueux ; toutefois, le titulaire de la garantie décide de la méthode pour remédier au défaut et traiter la réclamation.
- La garantie ne couvre pas les dommages dus à l'usure normale, tels que l'usure du tissu, la décoloration naturelle ou la dégradation des matériaux liée au vieillissement normal du produit.
- Elle ne s'applique pas non plus aux dommages résultant de destruction accidentelle, du non-respect du manuel d'instructions, d'une utilisation inappropriée, de négligence, d'un incendie, d'un contact avec des liquides ou d'autres causes externes.
- Au moment de la réclamation, le siège Stardust doit porter toutes ses étiquettes ou numéros d'identification et ne peut être réparé que par une personne autorisée.

Vous souhaitez faire une réclamation?

- Si vous constatez un défaut et souhaitez faire une réclamation, contactez le vendeur auprès duquel vous avez acheté le Stardust.
- Pour faire une réclamation, vous devez présenter une preuve d'achat datant de moins de 24 mois avant la demande de service.
- Si l'envoi du produit à un centre de service est nécessaire, retournez-le au distributeur ou vendeur. Convenez en même temps du mode d'expédition et des frais associés, car sans accord, le garant peut refuser de couvrir ces frais. Les dommages et/ou défauts non couverts par notre garantie ou les droits des consommateurs, ainsi que ceux non couverts par la garantie, peuvent être réparés moyennant des frais convenus.
- Remplacez votre siège par un neuf s'il a été impliqué dans un accident. Vous devrez fournir : un rapport de police de l'accident, une photo montrant le siège lors de l'accident, ou une attestation de la police confirmant l'événement, la preuve d'achat, une confirmation de la compagnie d'assurance indiquant que le siège n'a pas été incl l'indemnisation, la carte de garantie, et nous envoyer le siège accidenté.

Droits des consommateurs

- Les consommateurs disposent de droits conformes à la législation en vigueur, qui peuvent varier selon les pays. Cette garantie n'affecte pas les droits des consommateurs prévus par la législation nationale applicable.
- Cette garantie a été établie par Ł.KARWALA, enregistrée en Pologne.

Adresse de la société :

Ł.KARWALA
Szarlejka,
ul. Łukaszewicza 172
42-130 Wręczyca Wielka, Pologne

(1) Les produits dont les étiquettes ou numéros d'identification ont été retirés ou modifiés sont considérés comme non autorisés. En raison de l'impossibilité de vérifier l'authenticité de ces produits, la garantie ne leur est pas applicable.



מדריך למשתמש לכיסא בטיחות לילדים Avionaut Stardust

חשוב!

אל תקראו מדריך זה בחיפזון. קראו אותו בקפידה, שמרו אותו לעתיד והחזיקו אותו תמיד בהישג יד. במקרה של ספק, אנא פנו אלינו. סעו בזהירות וקחו כל נסיעה ברכב ברצינות, אפילו אם היעד הוא רק כמה רחובות.
אנא ממליצים לשמור את ההוראות יחד עם כיסא הרכב לאורך כל תקופת השימוש.



אזהרה:

אסור לשנות את כיסא הבטיחות tsudratS בשום צורה, שכן הדבר עלול להשפיע על בטיחות הילד במהלך השימוש..



אזהרה:

אסור למקם את כיסא הבטיחות tsudratS על משטח מוגבה, לדוגמה על שולחן או כיסא.



אזהרה:

אסור להשתמש בכיסא הפונה אחורה במקומות ישיבה שבהם מותקן כרית אוויר קדמית פעילה..



אזהרה:

כיסא הבטיחות tsudratS צריך להיות מותקן ברכב כך שיפנה אחורה לכיוון הנסיעה בלבד.



אזהרה:

אסור בהחלט להשתמש בכיסא הבטיחות במצב הפונה קדימה לפני שהפעוט בן 51 חודשים לפחות.



אזהרה:

עקבו בקפידה אחר הוראות ההתקנה המסופקות על ידי יצרן מערכת המיגון לילדים.



אזהרה:

למידע נוסף, יש לעיין במדריך היצרן של הרכב..



אזהרה:

אם ברכב יש כרית אוויר, הזיזו את הכיסא הפונה קדימה ככל האפשר לאחור.

⚠ אזהרה:

ניתן להפנות את הילד קדימה כשהוא מגיע לגובה של 67 ס"מ.

⚠ אזהרה:

ניתן להתקין את כיסא tsudratS tuanoivA ברכב בשני הכיוונים.

⚠ אזהרה:

אסור לחלוטין לבצע שינויים או תוספות למכשיר ללא אישור רשות האישור הטכנית.



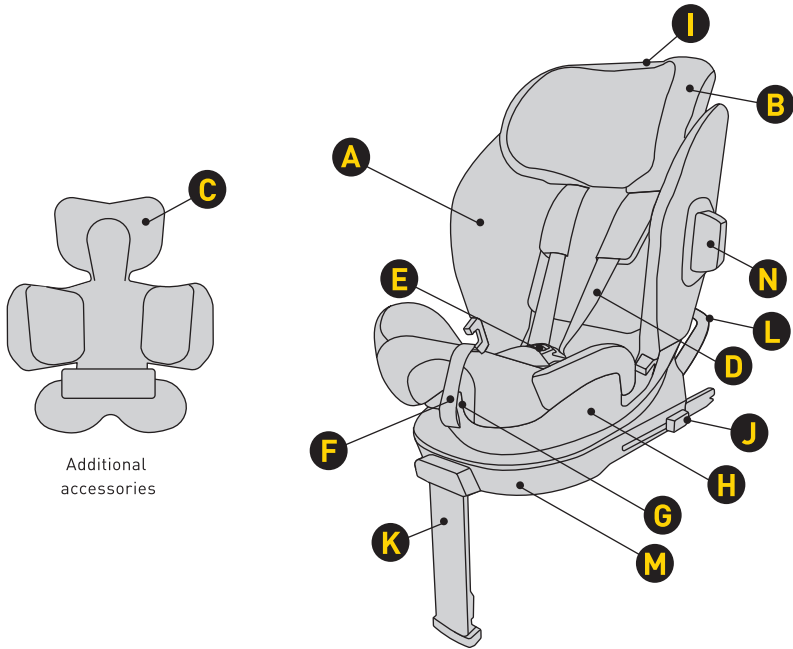

Additional
accessories

A: כיסוי המושב
 B: משענת ראש
 C: מילוי (תוספת תמיכה)
 D: רצועות הרתמה
 E: אבזם חגורה
 F: רצועת כיוונון אורך הרצועה
 G: מנוף לסיבוב ולכוונון זווית הישיבה
 H: שלד (מסגרת)

I: כיוון גובה משענת הראש
 J: כפתור לשחרור מחבר XIFOSI
 K: מושב רגליים מתכוונו
 L: מסגרת נגד סיבוב
 M: בסיס
 N: מגן (בלם)

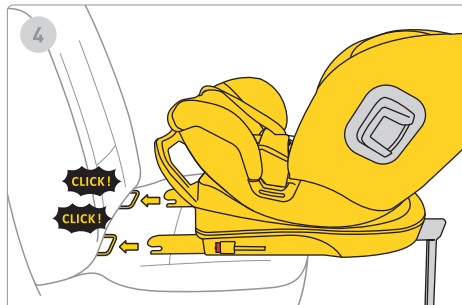
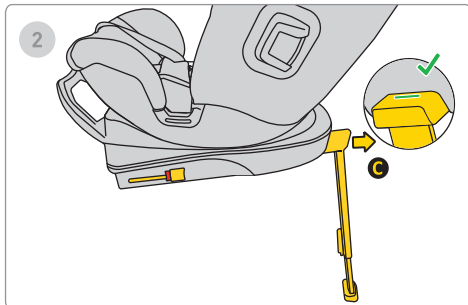
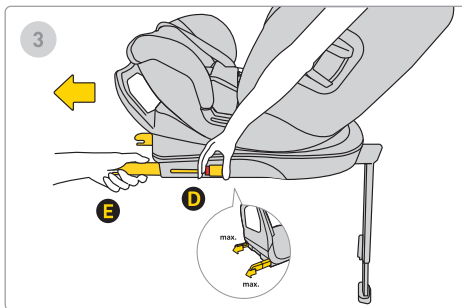
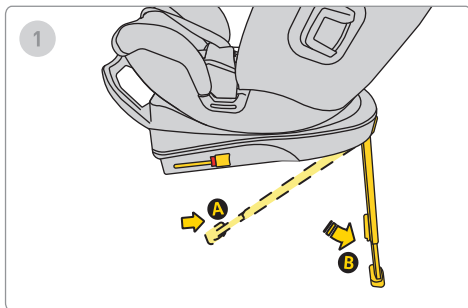

1. האריכו את רגל הייצוב מהעמדה B לעמדה C.

2. הזיזו את הרגל A קדימה עד שתראו סימן יי רוק המאשר שהרגל נתמכת כראוי.

3. לחצו על כפתור השחרור של D xifosl ושלפו אותו עד למצב המקסימלי E.

4. יישרו את הבסיס עם עוגני ה-xifosl במושב הרכב ודחפו את זרועות ה-xifosl עד שתשמעו קליק. צבע ה-xifosl ישתנה מאדום לירוק, מה שמעיד על התקנה נכונה.

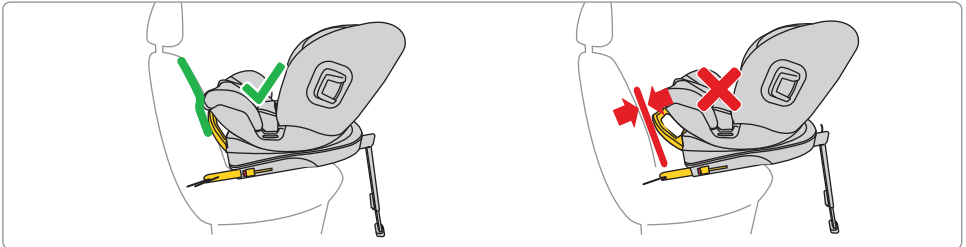
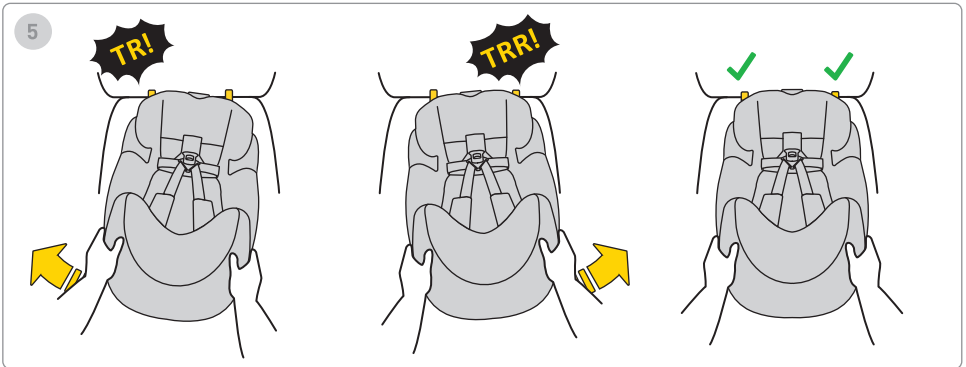

5. דחפו את הבסיס לכיוון משענת הגב של מושב הרכב.

זכרו, יש לדחוף את הבסיס קרוב ככל האפשר למשענת הגב.

כדי לכוונן את המסגרת, יש למקם אותה במיקום הנכון - קרוב ככל האפשר למושב.

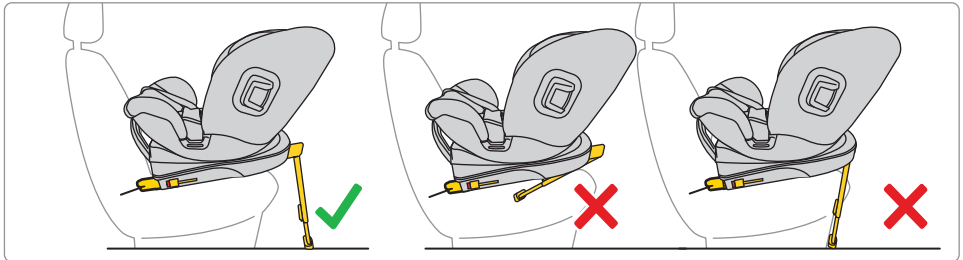
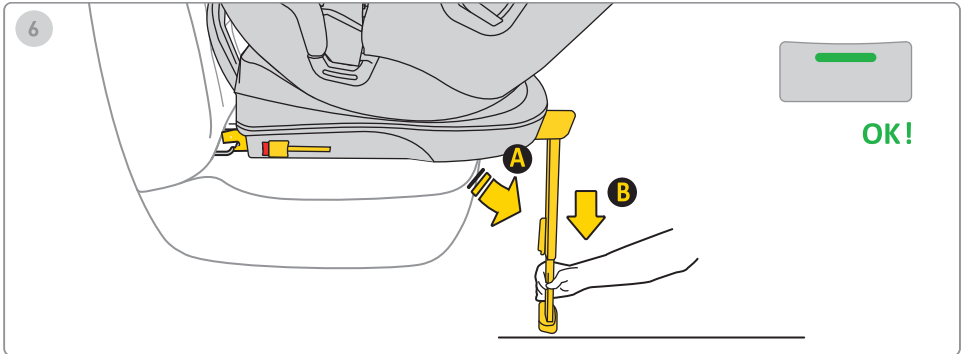

6. לחצו על כפתור הארכת המושב הרגליים והאריכו את הרגל עד שהרגל תתמוך בצורה יציבה על רצפת הרכב.

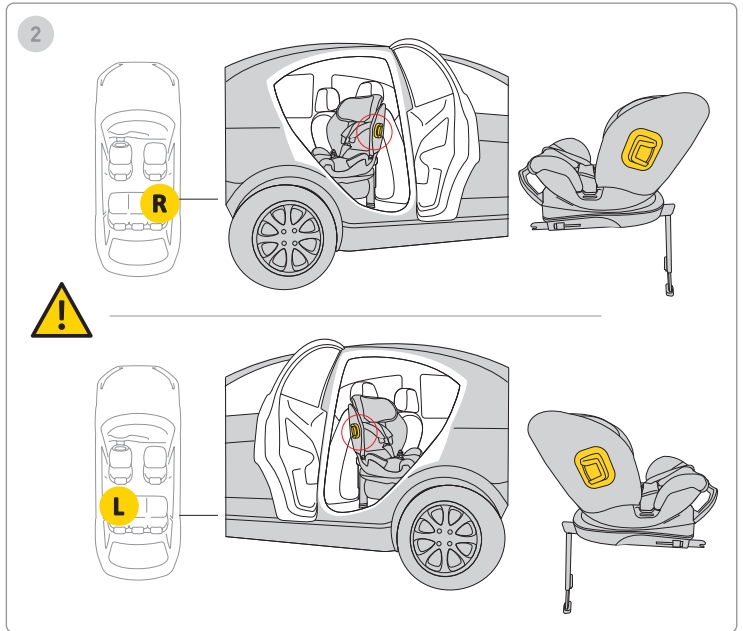
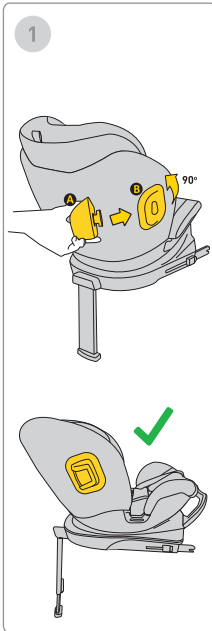

1. הכנסו את המגן למתקן וסובבו. לכיסא הרכב יש מתקן למגן בשני הצדדים.

2. תמיד הרכיבו את המגן על צד הכיסא הפונה לדלת הרכב.

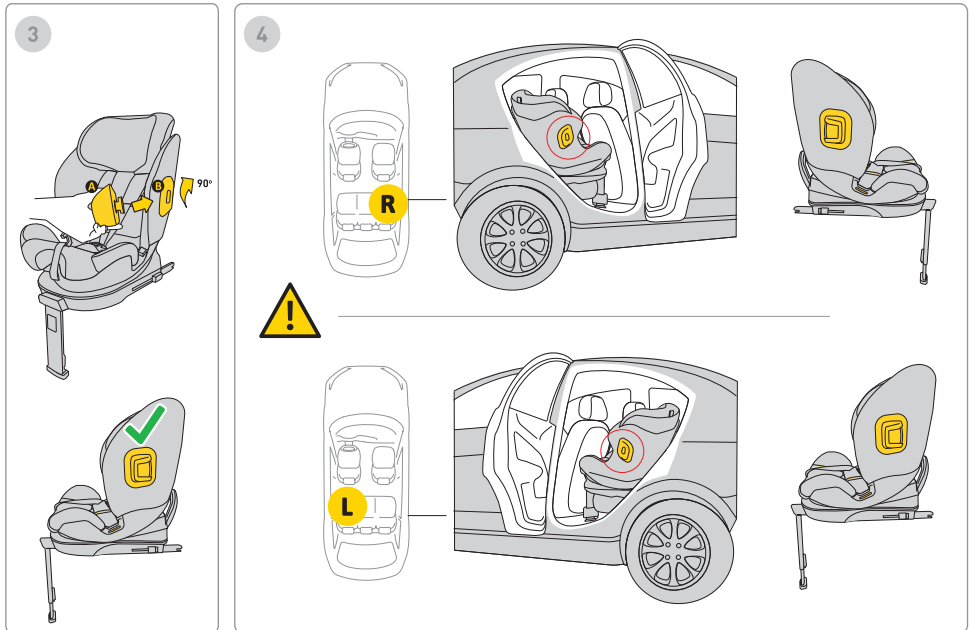

3. הכנסו את המגן למתקן וסובבו. לכיסא הרכב יש מתקן למגן בשני הצדדים.

4. תמיד הרכיבו את המגן על צד הכיסא הפונה לדלת הרכב.

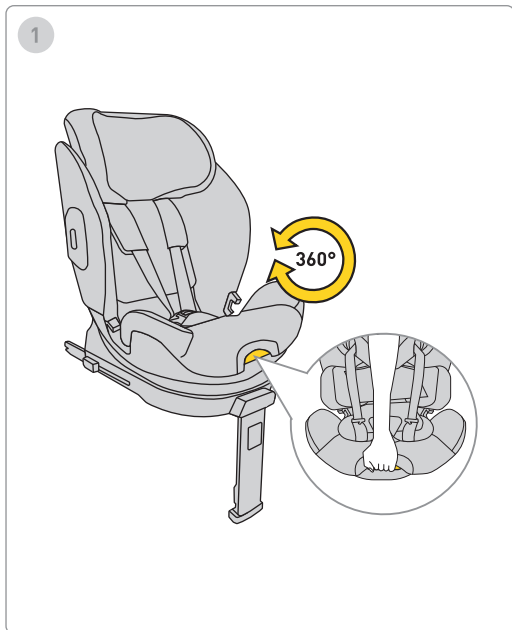

1. כדי לסובב את כיסא הרכב, משכו את המנוף וסובבו את הכיסא ביד אחת לכיוון הרצוי.

זכרו: יש להשתמש בכיסא הרכב רק כאשר הוא פונה לאחור לכיוון הנסיעה.

1



61-125 cm
max. 21 kg

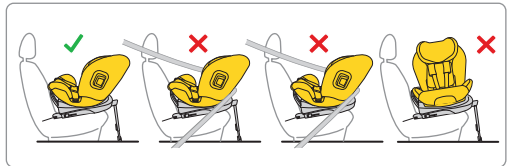

1. לאחר התקנת כיסא הרכב הפונה לאחור ברכב, כווננו את זווית הישיבה הרצויה – משוכבת או זקופה.

זכרו: יש להשתמש בכיסא הרכב רק כאשר הוא פונה לאחור לכיוון הנסיעה.

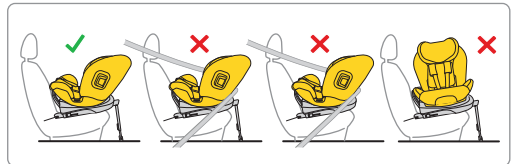

1. לאחר התקנת כיסא הרכב הפונה לאחור ברכב, כווננו את זווית הישיבה הרצויה – משוכבת או זקופה.

זכרו: יש להשתמש בכיסא הרכב רק כאשר הוא פונה לאחור לכיוון הנסיעה.

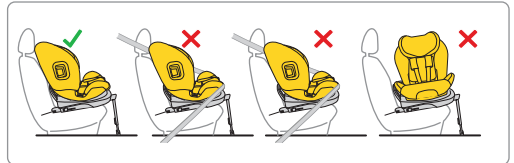
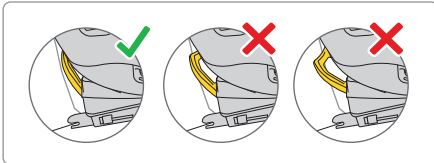
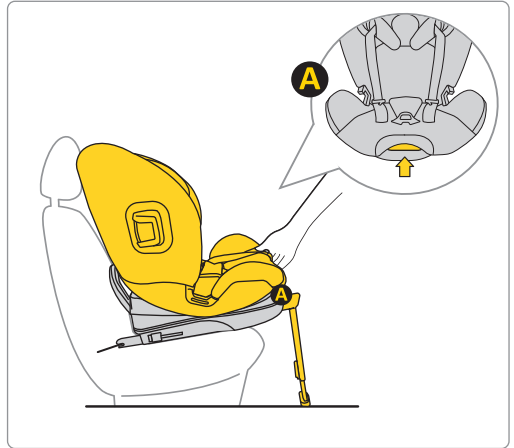

1. לאחר התקנת כיסא הרכב הפונה קדימה ברכב, כווננו את זווית הישיבה הרצויה – משוכבת או זקופה.

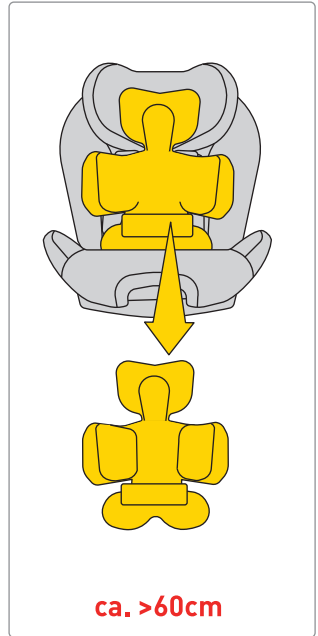
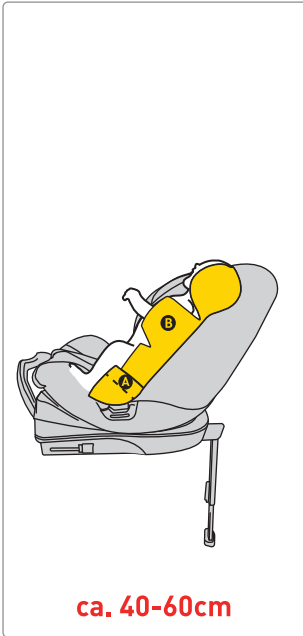

הזיזו את הרצועות לצדדי מושב הבטיחות. הניחו את הילד במושב הבטיחות. ודאו שילדכם יושב כראוי במושב הבטיחות כאשר גבו צמוד לחלוטין למושב הבטיחות, ושום חלק מהרצועות אינו מתחת לגב הילד.

אם גובהו של ילדכם הוא בין 04 ל-06 ס"מ, השתמשו בכרית הרחבה המלאה A אזהרה! מדידות הגובה המצוינות בנוגע לילד ביחס לסידור הרחבה הן הצעות בלבד. כל ילד שונה וגדל בקצב שונה, לכן העדיפות המוחלטת בהתאמת הרחבה היא גובה הרצועות ביחס לכתפי הילד. כרו - הרצועות צריכות לצאת בגובה הכתפיים או מעט מתחתיה.

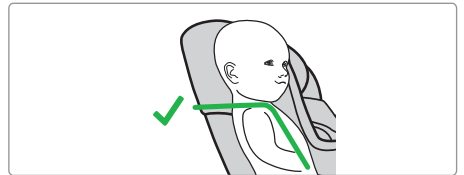
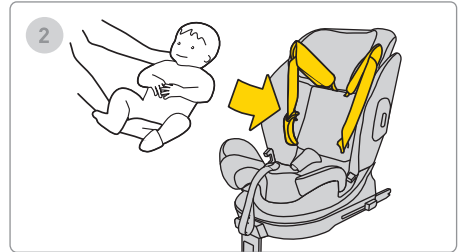
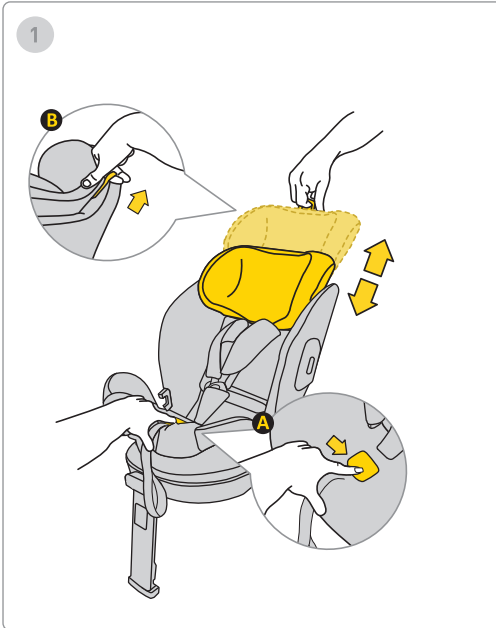

1. הניחו את התינוק בכיסא הרכב.

2. כווננו את גובה משענת הראש כך שברצועות הבטיחות יהיו בגובה הכתפיים.

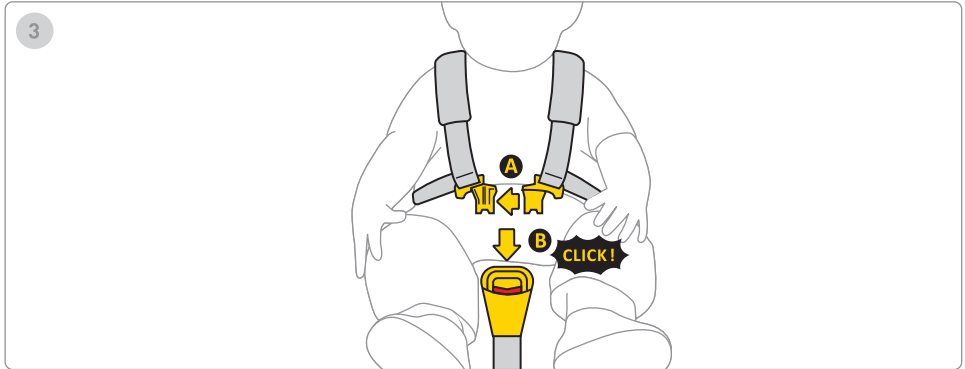

3. חברו את שני חלקי הקליפ A, לאחר מכן הכניסו את הקליפסים הפלסטיים לחרוץ של הקליפ B. קליק מצוין שהקליפ מאובטח כראוי.

4. משכו את הרצועה במרכז המושב קדימה עד שהילד מאובטח.

5. המרחק בין הרצועה לגוף הילד צריך להיות לכל היותר 1 ס"מ. כדי לוודא שהרצועות מהודקות כראוי, בצעו את "מבחן הצביטה" - אם אתם מצליחים לתפוס ולצבט את הרצועה, יש להדק אותה יותר.

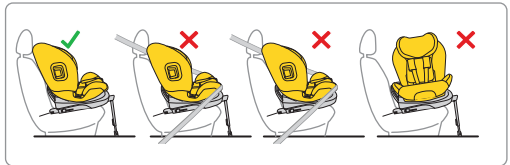
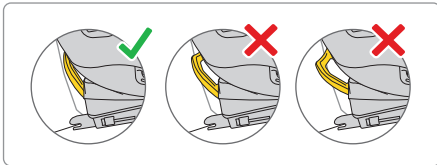
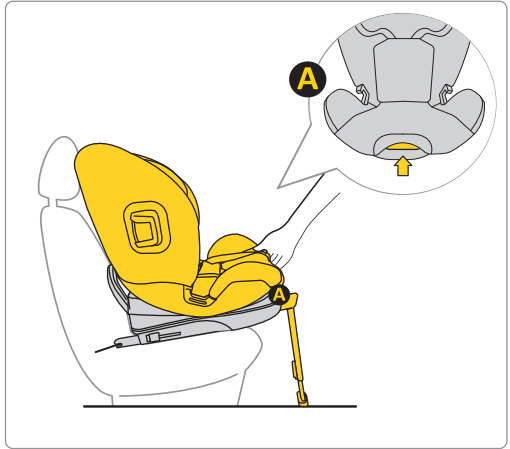

1. לאחר התקנת מושב הבטיחות הפונה קדימה ברכב, יש להתאים למצב הזקוף ביותר.

זכור: יש להשתמש במושב הבטיחות רק כאשר הגב פונה לכיוון הנסיעה.

זכור: יש להשתמש במושב בטיחות לילד בגובה 501 עד 051 ס"מ במצב זקוף

105-150 cm



105-150 cm



זכרו: השתמשו בביסא הרכב לילד בגובה 501 עד 051 ס"מ רק כאשר הוא פונה קדימה.

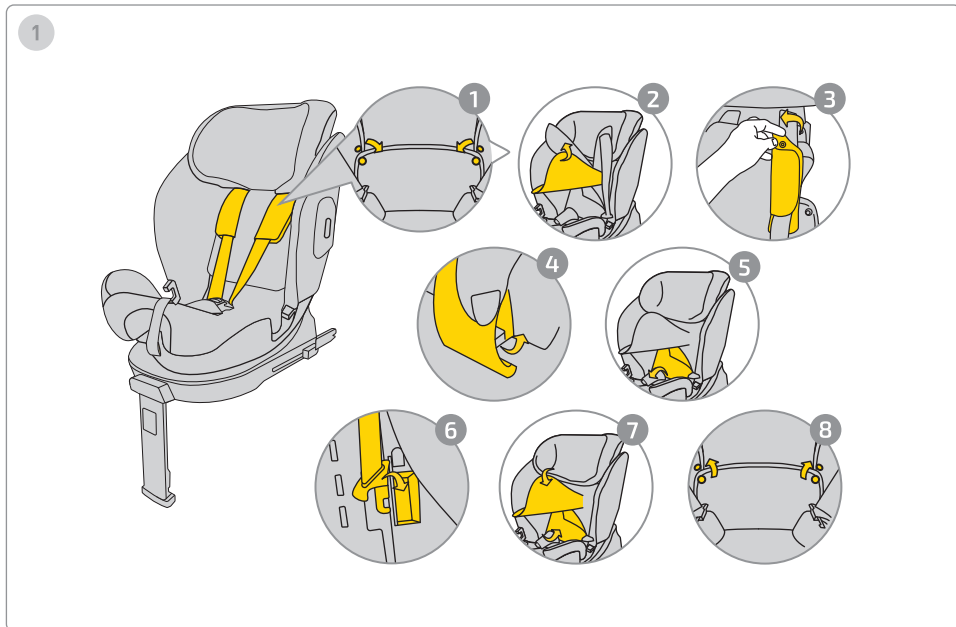

להסרת הרצועות, פעלו לפי ההוראות הבאות:

1. פתחו את הלחצנים בכיסוי.
2. הרימו את משענת הראש כדי לחשוף את התקן מגן הרצועות.
3. הסירו את הלחצנים ממגני הרצועות.
4. הסירו את מגני הרצועות משלד כיסא הרכב.
5. הזיזו את חלק הכיסוי בגב התחתון כדי לחשוף את החלק הפנימי של כיסא הרכב.
6. הסתרו את אבזם הרצועה במקום המיועד, וסדרו את הרצועות לאורך הגב כך שלא ייצרו בליטות מתחת לכיסוי.
7. החזירו את הכיסוי למקומו.
8. סגרו את הלחצנים בכיסוי.

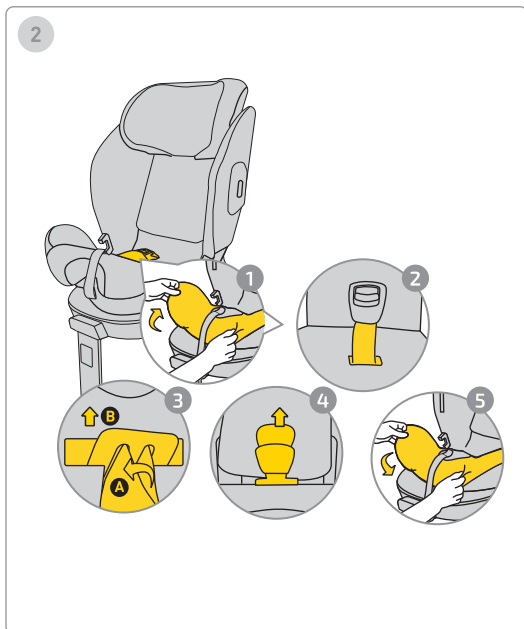

להסרת האבזם, פעלו לפי ההוראות הבאות:

1. הסירו את החלק התחתון של הכיסוי כדי לחשוף את מקום ההתקנה של האבזם.
2. משכו את האבזם והרצועה החוצה מהכיסוי.
3. כדי להסיר את האבזם, סובבו את החלק המתכתי המוסתר בתוך השלד והחליקו אותו החוצה דרך החור.
4. משכו את מגן האבזם והחליקו אותו החוצה מהכיסוי.
5. החזירו את הכיסוי לחלק התחתון של כיסא הרכב.

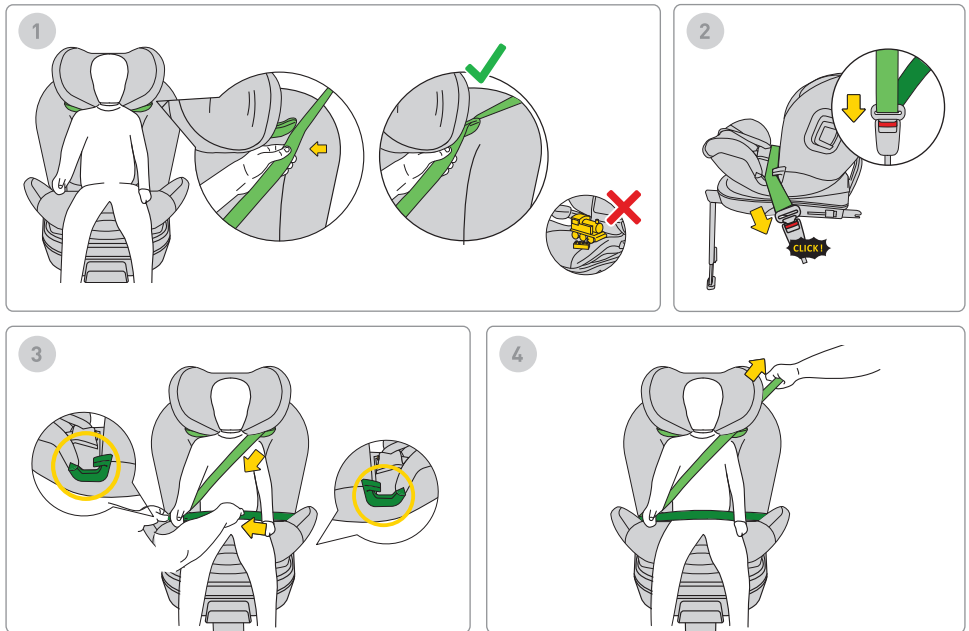

1. להתקנת חגורת הבטיחות של הרכב, העבירו את חגורת הבטיחות (מסומנת בירוק בהיר) דרך מפתח חגורה עליון. זכרו: אל תשאירו צעצועים בכיסא הרכב.
2. סגרו את אבזם חגורת הבטיחות עד שתקבלו קליק.
3. הניחו את החלק התחתון של חגורת הבטיחות (חגורות המפשעה) במדריך החגורה התחתון במקומות המיועדים המסומנים בירוק.
4. משכו את חגורת הבטיחות בחוזקה כדי להחזיק את ילדכם בבטחה בכיסא הרכב.

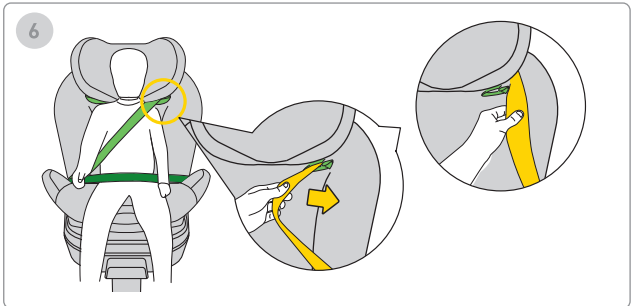
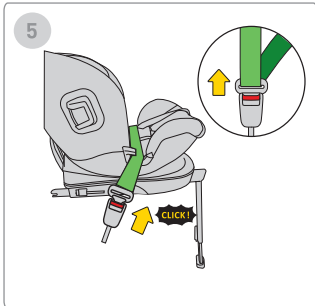
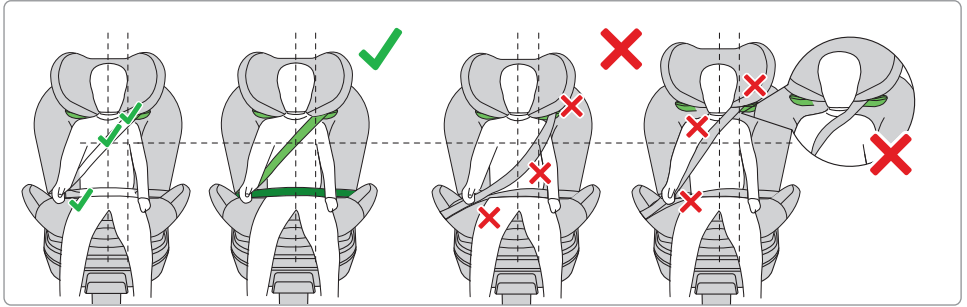

זכרו: ודאו שהחגורה עוברת במיקום הנכון לאחר ההתקנה.
 היא צריכה לעקוב אחר ההוראות המיועדות המופיעות במדריך.

5. כדי לשחרר את הרצועות, הסירו את החגורה מהאבזם ברכב.
 6. משכו את החגורה החוצה ממדריך החגורה העליון.

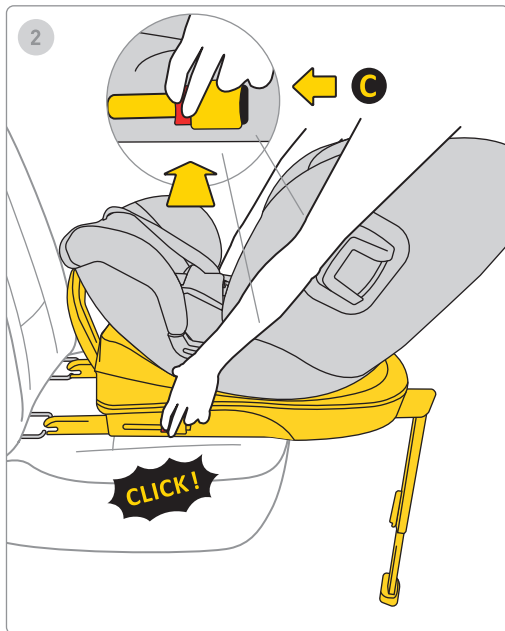
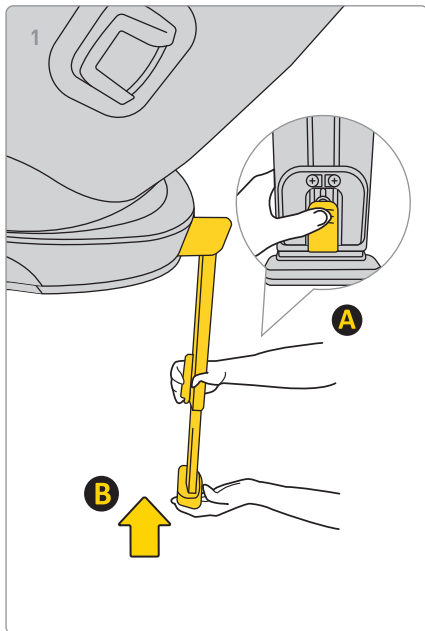

1. כדי לקצר את הרגל, לחצו על כפתור A ודחפו את רגל B למקומה המקורי, לחצו על כפתור A והכניסו את רגל B למקומה המקורי, ולאחר מכן קפלו אותה כדי לחסוך מקום.
2. כדי להסיר את הבסיס מחיבורי האיזופיקס של הרכב, לחצו תחילה על כפתור הנעילה C, לאחר מכן לחצו על כפתור השחרור וקפלו את ווי האיזופיקס בחזרה למקומם המקורי.

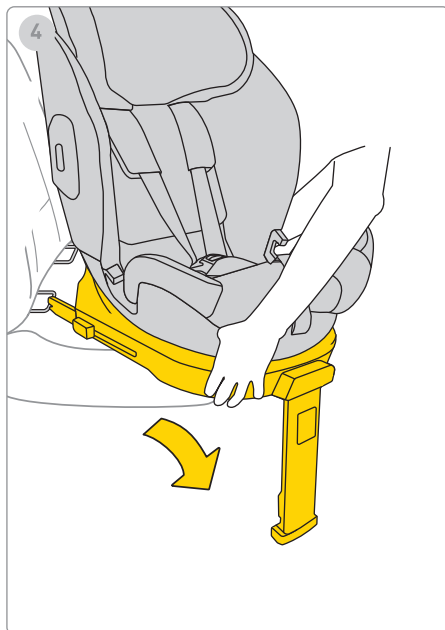
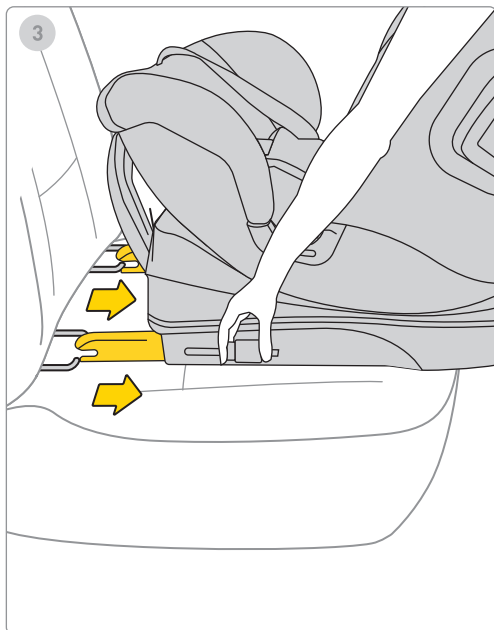

3. החזירו את מתברי ה-xifosil למצב האחסון המקסימלי.
4. הסירו את כיסא הרכב מהרכב.

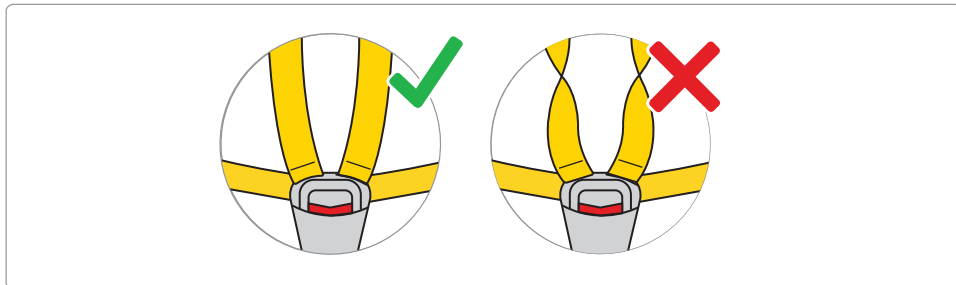
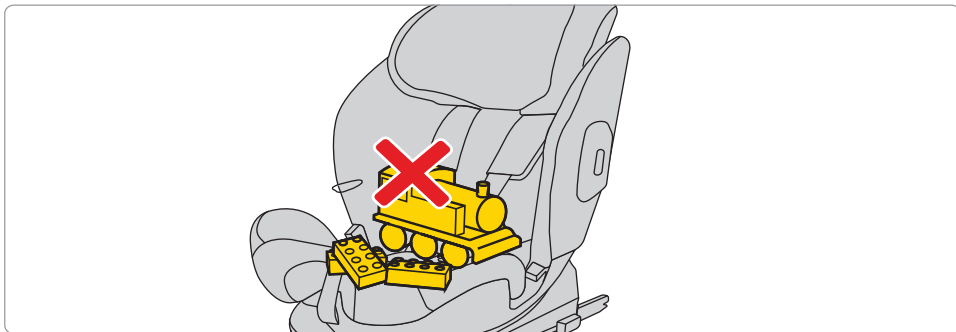

יש לשחרר את רצועות הכיסא כדי לאפשר מקום לילד בכיסא הרכב. לחצו על הכפתור ומשכו את הרצועות כדי להאריך אותן.

זכרו! אין להניח חפצים אחרים בכיסא הרכב, והרצועות חייבות להיות תמיד ישרות ומותאמות היטב!

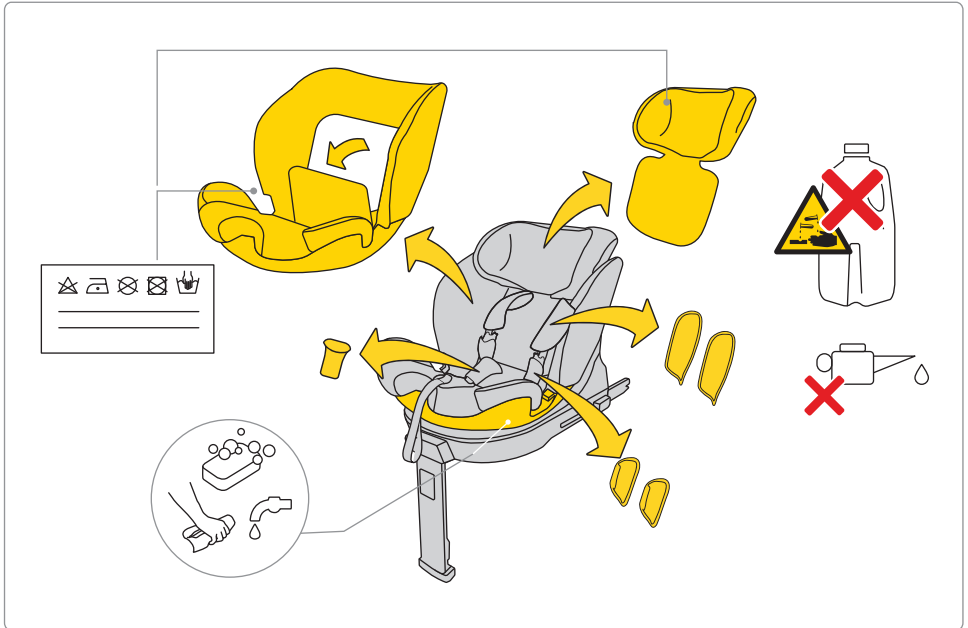

לשטוף את הריפוד בהתאם להוראות הכביסה המצורפות.
 ניתן בקלות להסיר את הריפוד מכיסא הרכב. עקבו אחר ההוראות המופיעות בתמונות.

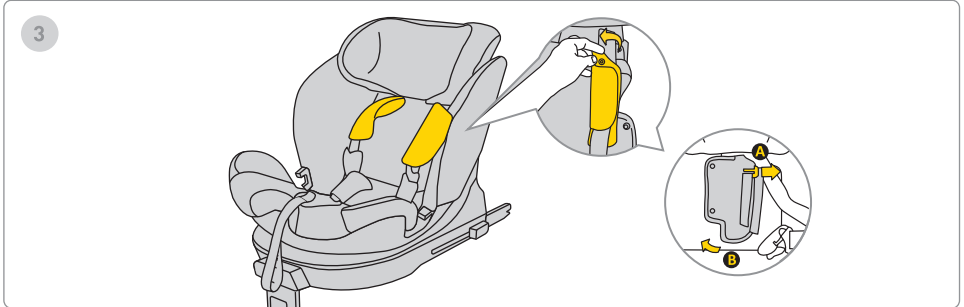
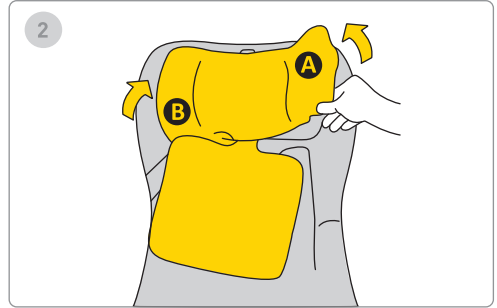
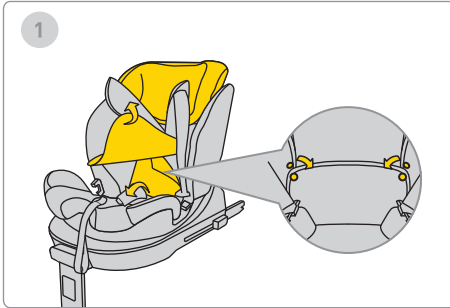

לשטוף את הריפוד בהתאם להוראות הכביסה המצורפות.
ניתן בקלות להסיר את הריפוד מכיסא הרכב. עקבו אחר ההוראות המופיעות בתמונות.

4

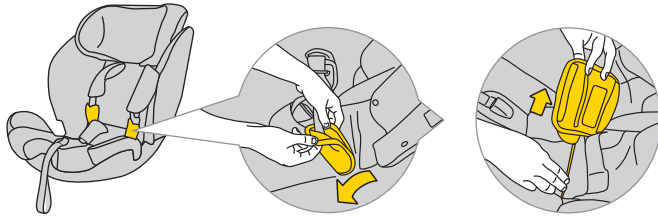

5

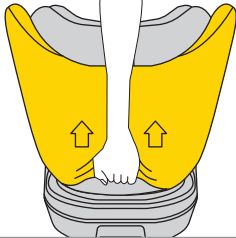

6

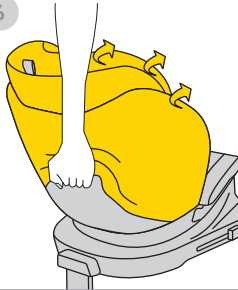

7

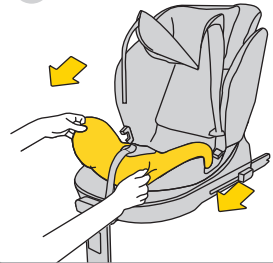

לשטוף את הריפוד בהתאם להוראות הכביסה המצורפות.
ניתן בקלות להסיר את הריפוד מכיסא הרכב. עקבו אחר ההוראות המופיעות בתמונות.

- בטיחות, שימוש ונסיעה
- לפני הקנייה, יש להתקין כל כיסא רכב בדוק כדי לבדוק האם הוא מתאים וניתן לשימוש בדגם הרכב הספציפי. התאמת כיסא הרכב לסוג הרכב היא אחד הקריטריונים החשובים ביותר לבטיחות. עזרת המוכר בהתקנה הראשונית מבטיחה שההתקנה תתבצע כראוי.
- זכרו, ההורים אחראים תמיד לבטיחות הילד בזמן הנהיגה.
- אל תשאירו ילד ללא השגחה בכיסא הרכב, בין אם בתוך הרכב או מחוצה לו.
- אל תחזיקו ילד על הברכיים בזמן נהיגה.
- המקום הבטוח ביותר לילד בזמן נסיעה הוא במושב האחורי של הרכב.
- לפני כל נסיעה, בדקו שהחגורות אינן פגומות או מסובבות.
- כאשר כיסא הרכב מותקן, משענת הגב של המושב האחורי חייבת להיות נעולה ולא לזוז.
- לפני כל נסיעה, ודאו שכיסא tsudratS אינו נכלא בדלתות ואינו בסכנת תזוזה, עקב מזוודות או משענת מושב.
- וודאו שכל המזוודות ברכב מאובטחות היטב.
- אל תשתמשו בכיסא tsudratS ללא הריפוד, שכן הוא חלק מהמערכת שמבטיחה את בטיחות הילד.
- במהלך נסיעות ארוכות, קחו הפסקות קצרות. גם הילד צריך להזיז את עצמו.
- תמיד כסו את כיסא הרכב כאשר החנו את הרכב במקום חשוף לשמש. הריפוד וחלקי המתכת או הפלסטיק עלולים להתחמם ולפגוע בילד.

- תמיד אבטחו את הילד בכיסא הרכב עם רצועות הרתמה, גם כאשר משתמשים בכיסא מחוץ לרכב. ודאו שרצועות ההרתמה מותאמות כראוי כדי שהילד יושב נכון בכיסא.
- אנו ממליצים שלא לקנות כיסאות רכב משומשים לילדים – לעולם לא ניתן להיות בטוחים בהיסטוריה שלהם. עם זאת, אם תבחרו לרכוש כיסא משומש, בחרו כזה שאתם מכירים את היסטוריית השימוש בו.
- אל תשתמשו בכיסא tsudratS יותר משתים עשרה שנים.
- החליפו את הכיסא אם הוא היה מעורב בתאונה.
- אל תבצעו שינויים בכיסא. הם עלולים לגרום לאובדן חלקי או מלא של בטיחות המוצר.
- היצרן מודע לכך שהכיסא עלול להשאיר סימנים בריפוד הרכב. הדבר בלתי נמנע עקב הצורך בהתאמה הדוקה של הכיסא.
- היצרן אינו אחראי לנזקים שעשויים להיגרם כתוצאה מכך.
- ודאו שהרצועות מהודקות כראוי כדי שהילד יושב נכון במושב.
- אין להשתמש ברצועות הרתמה המחזיקות את הילד ללא כיוסיים.
- ודאו שניתן להכניס אצבע אחת לכל היותר בין הרתמה לילד (1 ס"מ). אם מרחק זה גדול יותר, הדקו את הרתמה.
- תוספות ה-tsudratS מורכבות מכמה אלמנטים. יש לכוון אותם כך שגובה רצועות הרתמה ימקם אותן במקביל לכתפי הילד. זכרו: לכל ילד מבנה גוף שונה - בדקו באופן קבוע את מיקום הרצועות ביחס לכתפיים. זה חיוני לבטיחות הילד במושב.
- ודאו שמשענת הראש מכוונת לגובה הנכון.

תחזוקה והיגיינה

1. ניתן לכבס את ריפוד מושב tsudratS במכונת כביסה בטמפרטורה של עד 03 מעלות צלזיוס ומהירות סחיטה של עד 006 סל"ד.
2. ניתן לנקות רכיבים אחרים של המושב במים וסבון באמצעות ספוג רך.
3. יש לשמור על ניקיון המושב. אין להשתמש בחומרי לחות או בחומרי ניקוי אגרסיביים.
4. אין להשתמש בחומרי סיכה, כימיקלים קשים או חומרי לחות הן על החלקים הנעים והן על רכיבים אחרים של

סביבה

- יש להרחיק חלקי אריזת פלסטיק מהישג ידם של ילדים כדי למנוע סכנת חנק.
- למען הגנת הסביבה, לאחר הפסקת השימוש במושב, יש להשליך אותו למתקן פינוי פסולת מתאים, בהתאם לתקנות המקומיות.

- השתמשו במושב tsudratS כאשר גובהו של ילדכם הוא בין 16 ס"מ ל-521 ס"מ ומשקלו לכל היותר 12 ק"ג. אם מושב הבטיחות tsudratS נרכש עם תוספות, ניתן להשתמש בו מגובה 04 ס"מ עד 521 ס"מ ומשקל מרבי של 12 ק"ג.
- יש להשתמש במושב הבטיחות tsudratS tuanoivA עם הפנים קדימה עם חגורת הבטיחות שלוש נקודות של הרכב רק כאשר גובה ילדכם הוא בין 501-051 ס"מ.
- אם אתם משתמשים במושב מגובה 501 ס"מ עד 051 ס"מ, ניתן להתקין את המושב בשתי דרכים: עם מערכת איזופיקס וחגורת בטיחות שלוש נקודות, או ללא שימוש במערכת איזופיקס, רק עם חגורות בטיחות שלוש נקודות.
- מושב tsudratS אינו מיועד לשימוש ביתי. יש להשתמש בו רק ברכב.
- יש לבצע בדיקת התקנה של המושב. אם אחד מהנוריות נדלק באדום, יש להתאים את התקנת המושב ולבדוק שוב. יש לחזור על תהליך זה עד שהנורית הירוקה נדלקת.
- מושב tsudratS מגיע עם פגוש שיש להניח בצד המושב באזור המיועד לכך.
- אנו ממליצים לבדוק באופן קבוע לאיתור נזקים ברכיבים העשויים מפוליסטירן מורחב (SPE) ובחומרים סופגי אנרגיה במשענת הראש (PPE)

שאלות

— אם יש לכם שאלות, התקשרו לקמעונאי או למפיץ המורשה. אנא הכינו את המידע הבא:

— גיל, גובה ומשקל הילד שלכם,

— דגם וסוג הרכב ומקום הישיבה שבו אתם מתקינים את כיסא xiforeA ברכב.

אחריות

- כיסא tsudratS מכוסה באחריות לתקופה של 42 חודשים.
- אנו מאשרים כי המוצר יוצר בהתאם לתקני הבטיחות והאיכות האירופיים העדכניים וכי במועד הרכישה המוצר נקי מפגמים ביצור ובחומר.
- האחריות תקפה במדינת הרכישה ומבוצעת על ידי מפיץ מורשה.
- האחריות מכסה כל פגם בחומר או ביצוע, בתנאי שהמוצר משמש בהתאם למדריך ההוראות, בתנאים רגילים, על ידי המשתמש הראשון, ובתוך 42 חודשים ממועד הרכישה.
- tuanoivA אחראית לתיקון או החלפת המוצר הפגום; עם זאת, מחזיק האחריות הוא זה שמחליט על אופן הטיפול בפגם וטיפול בתביעה.

- האחריות אינה מכסה נזקים שנגרמו משימוש יומיומי, כגון שחיקת בד, דהייט צבעים טבעית והתדרדרות באיכות החומרים עקב הזדקנות רגילה של המוצר.
- האחריות גם אינה חלה על נזקים שנגרמו מהרס מקרי, אי עמידה בהוראות השימוש, שימוש לא נכון, נזק עקב הזנחה, אש, מגע עם נוזלים או סיבות חיצוניות אחרות.
- בעת הגשת תביעת אחריות, כיסא tsudratS חייב לכלול את כל התוויות או מספרי הזיהוי, וניתן לטפל בו רק על ידי איש מורשה.

רוצים להגיש תביעה?

- אם אתם מבחינים בפגם ורוצים להגיש תביעה, פנו אל המוכר שממנו רכשתם את tsudratS.
- בעת הגשת תביעה, עליכם להציג הוכחת רכישה, שהרכישה בוצעה בתוך 42 החודשים שקדמו לתביעה.
- אם יש צורך לשלוח את המוצר לנקודת שירות, יש להחזיר את המוצר למפיץ או למוכר. במקביל, יש להסכים על שיטת המשלוח ועל עלויותיו, שכן אי הסכמה עלולה לגרום לכך שהערב לא יכסה את עלויות המשלוח. נזקים ו/או פגמים שאינם מכוסים על ידי האחריות או זכויות הצרכן, ו/או נזקים ו/או פגמים במוצר שאינם מכוסים באחריות שלנו, עשויים להתקן בתשלום מוסכם.
- החליפו את הכיסא בכיסא חדש אם הוא היה מעורב בתאונה. תזדקקו לדוח משטרה על התאונה, תמונה מהתאונה בה נראה הכיסא, או מידע מהמשטרה המאשר את האירוע, הוכחת רכישה, אישור מחברת הביטוח שהכיסא לא נכלל בפיצוי, כרטיס האחריות, ושליחת הכיסא שנפגע בתאונה אלינו.

זכויות צרכנים

לצרכנים יש זכויות בהתאם לחקיקה הרלוונטית, שעשויה להשתנות ממדינה למדינה. אחריות זו אינה משפיעה על זכויות הצרכן לפי החקיקה הלאומית המתאימה. אחריות זו הוכנה על ידי ALAWRAK.Ł הרשומה בפולין.

כתובת החברה:

ALAWRAK.Ł

,akjelrazS

271 azciwezsakuŁ .lu

akleiW acyzçerW 031-24, פולין

(1) מוצרים שנרכשו לאחר שהתגים או מספרי זיהוי הוסרו או שוננו נחשבים למוצרים לא מורשים. בשל חוסר היכולת לאמת את אמיתותם, האחריות אינה חלה על מוצרים אלה.



Instrukcija za upotrebu dječjeg autosjedalica Avionaut Stardust

Važno!

Nemojte žurno čitati ovaj priručnik. Pažljivo ga pročitate, sačuvajte za budućnost i uvijek ga držite pri ruci. Ako imate bilo kakvih nedoumica, molimo kontaktirajte nas. Molimo vas da putujete sigurno i ozbiljno shvatite svaku vožnju, čak i ako je odredište samo nekoliko ulica udaljeno.

Preporučujemo da upute čuvate zajedno s autosjedalicom tijekom cijelog vijeka trajanja.



Upozorenje:

Nemojte na bilo koji način mijenjati dječju autosjedalicu Stardust, jer to može utjecati na sigurnost djeteta tijekom upotrebe.



Upozorenje:

Nikada nemojte postavljati dječju autosjedalicu Stardust na povišenu površinu, npr. na stol ili stolicu.



Upozorenje:

Nemojte koristiti autosjedalicu okrenutu unatrag na sjedalima gdje je instaliran aktivni prednji zračni jastuk.



Upozorenje:

Dječja autosjedalica Stardust smije se u automobilu postaviti samo okrenuta unatrag u smjeru vožnje.



Upozorenje:

Potpuno je zabranjeno koristiti autosjedalicu okrenutu prema naprijed prije nego dijete napuni 15 mjeseci.



Upozorenje:

Pažljivo slijedite upute za instalaciju koje daje proizvođač dječjih sigurnosnih uređaja.

! **Upozorenje:**

Za više informacija, pogledajte priručnik proizvođača vozila.

! **Upozorenje:**

Ako vozilo ima zračni jastuk, pomaknite sjedalo s autosjedralicom okrenutom prema naprijed što je moguće dalje unatrag.

! **Upozorenje:**

Dijete možete okrenuti prema naprijed kada dosegne visinu od 76 cm.

! **Upozorenje:**

Autosjedalica Avionaut Stardust može se postaviti u vozilu u oba smjera.

! **Upozorenje:**

Potpuno je zabranjeno bilo kakve izmjene ili dodaci na uređaju bez odobrenja tijela za odobrenje tipa.



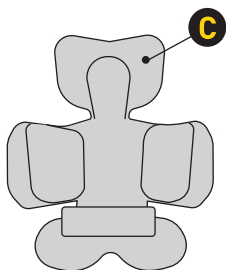

Additional
accessories

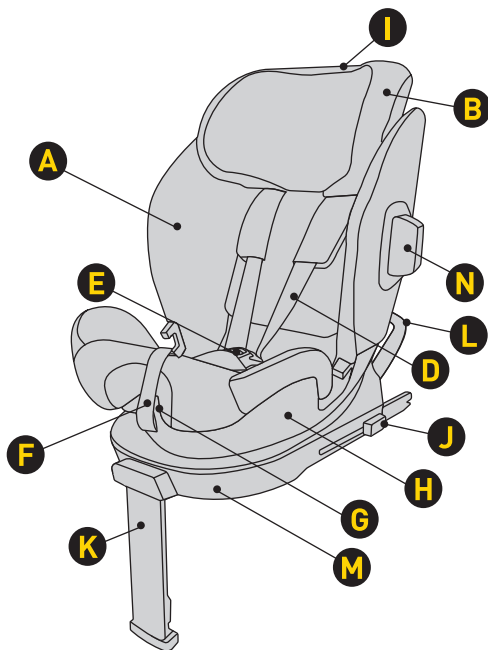

- | | | | |
|---|--|---|--------------------------------------|
| A | Navlaka za sjedalo | H | Školjka (okvir) |
| B | Naslon za glavu | I | Podešavanje visine naslona za glavu |
| C | Umetak | J | Gumb za otpuštanje Isofix priključka |
| D | Trake pojasa | K | Podesiva oslonac za noge |
| E | Kopča pojasa | L | Okvir protiv rotacije |
| F | Traka za podešavanje dužine pojasa | M | Baza |
| G | Okretanje i poluga za podešavanje nagiba sjedala | N | Odbojnik |

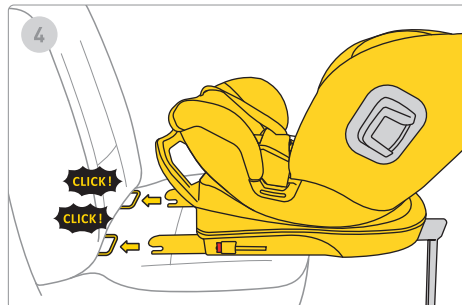
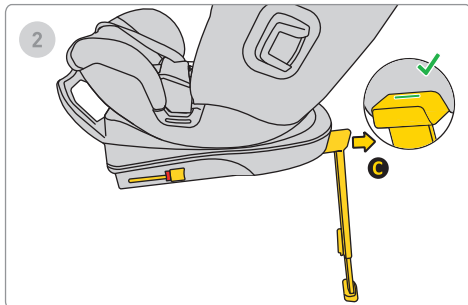
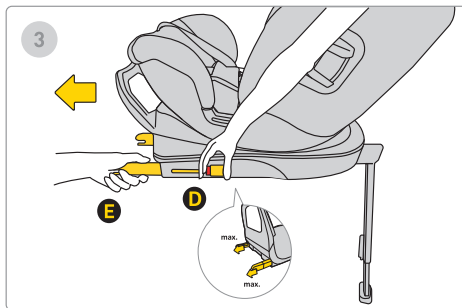
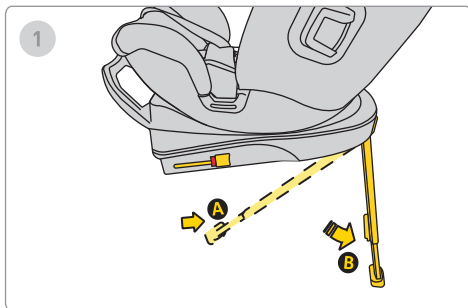

1. Izvucite stabilizirajuću nogu iz položaja B u položaj C.
2. Pomaknite nogu A prema naprijed dok ne vidite zeleno kvačicu koja potvrđuje da je noga pravilno izvučena.
3. Pritisnite gumb za otpuštanje Isofixa D i povucite ga do maksimalnog položaja E.
4. Poravnajte bazu s Isofix sidrištima na sjedalu vozila i gurnite Isofix ruke dok ne čujete "klik". Boja Isofixa promijenit će se iz crvene u zelenu, što znači da je Isofix pravilno postavljen.

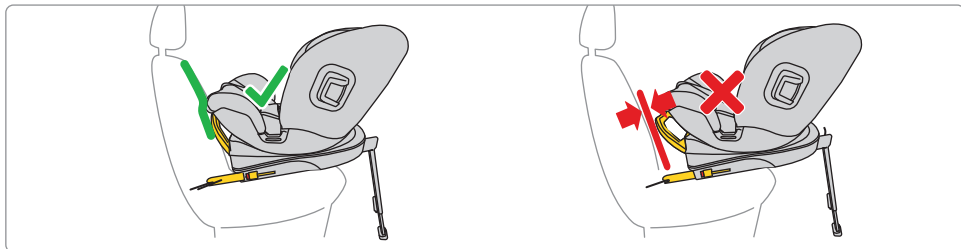
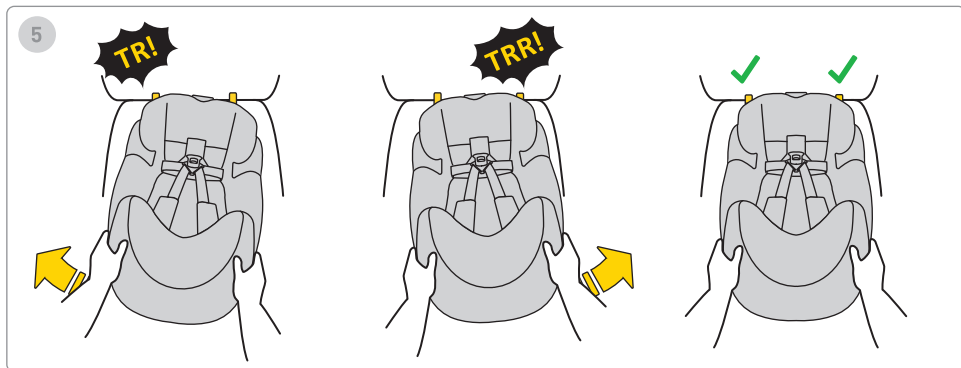

5. Gurnite bazu prema naslonu sjedala vozila.

Zapamtite, bazu treba gurnuti što bliže naslonu.

Za podešavanje okvira, postavite ga u ispravan položaj – što bliže sjedalu.

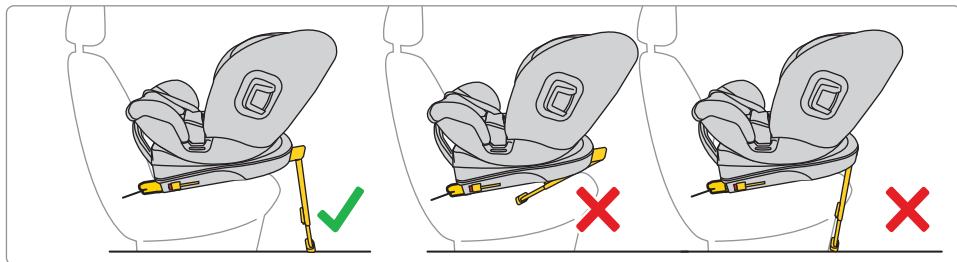
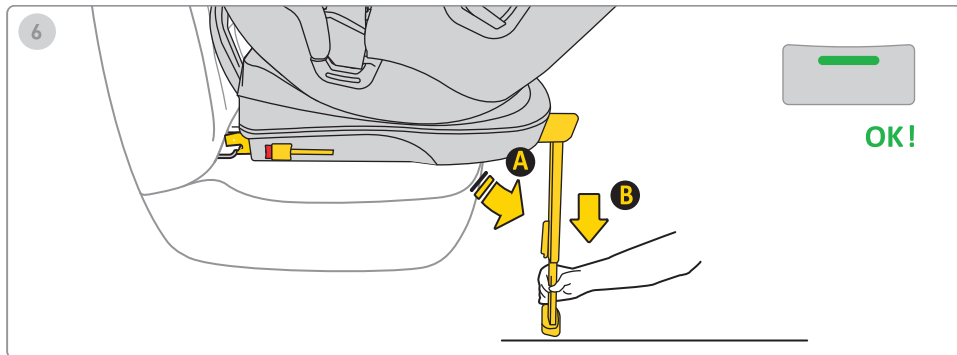

6. Pritisnite gumb za produženje oslonca za noge i izvučite nogu dok ne čvrsto ne dodiruje pod vozila.

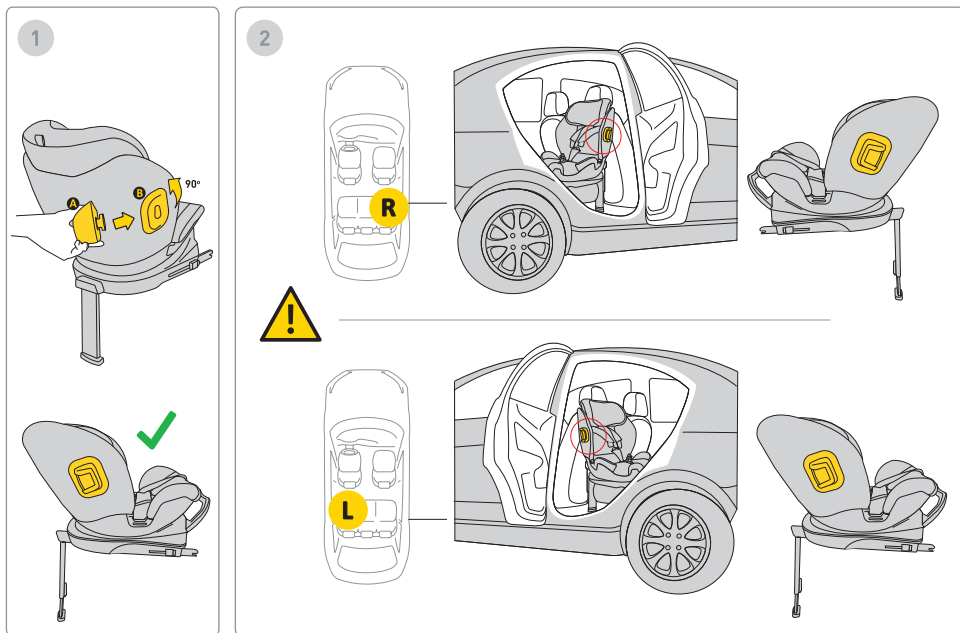

1. Umetnite odbojnik u nosač i zavrnite. Autosjedalica ima nosače za odbojnik s obje strane.
2. Odbojnik uvijek montirajte na strani autosjedalice koja je okrenuta prema vratima vozila.

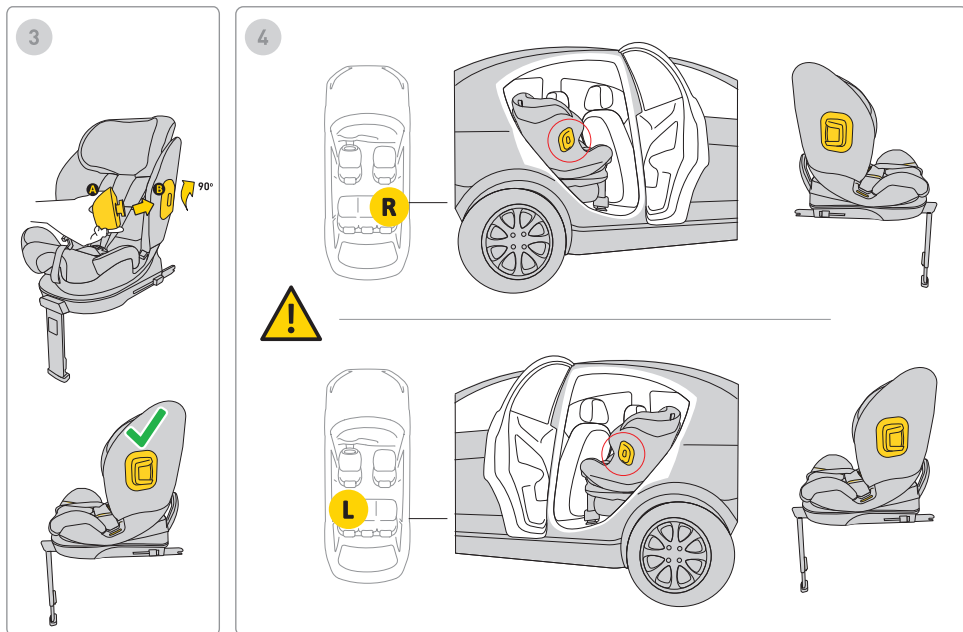

3. Umetnite odbojnik u nosači i zavrnite. Autosjedalica ima nosače za odbojnik s obje strane.

4. Odbojnik uvijek montirajte na strani autosjedalice koja je okrenuta prema vratima vozila.

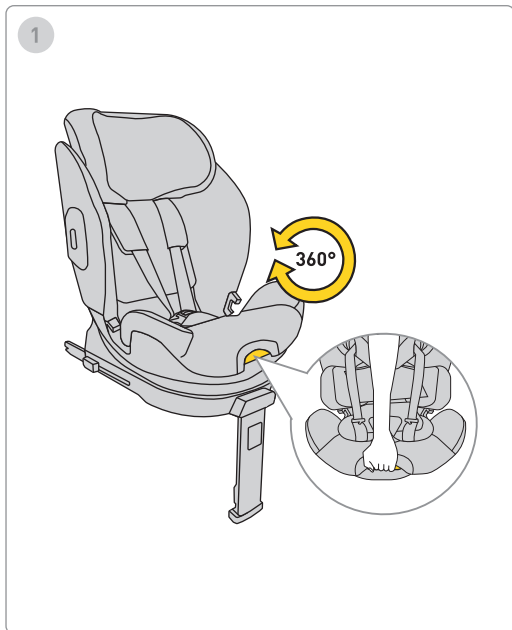

1. Za okretanje autosjedalice, povucite polugu i okrenite sjedalo jednom rukom u željenom smjeru.

Zapamtite: Koristite autosjedalicu samo okrenutu unatrag u smjeru vožnje.

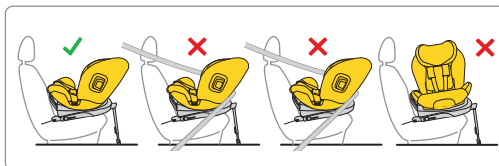
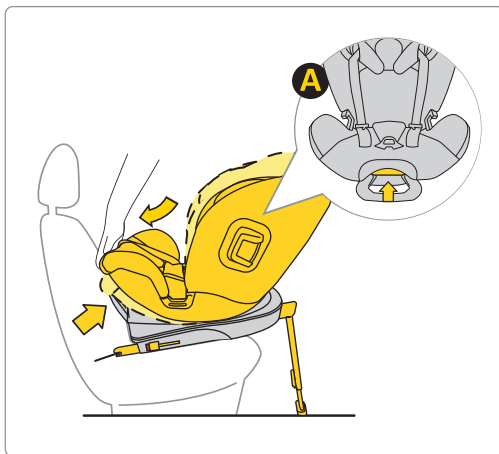

1. Nakon postavljanja autosjedalice okrenute unatrag u automobil, podesite nagib sjedala prema željenoj poziciji – ležećoj ili uspravnoj.

Zapamtite: Koristite autosjedalicu samo okrenutu unatrag u smjeru vožnje.

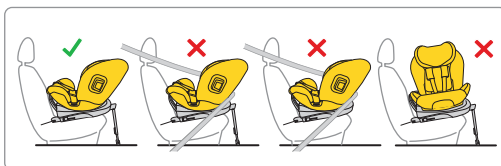

1. Nakon postavljanja autosjedalice okrenute unatrag u automobil, podesite nagib sjedala prema željenoj poziciji – ležećoj ili uspravnoj.

Zapamtite: Koristite autosjedalicu samo okrenutu unatrag u smjeru vožnje.

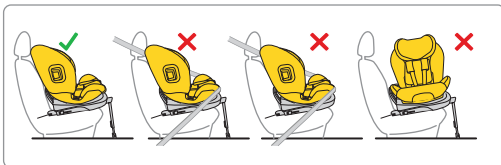
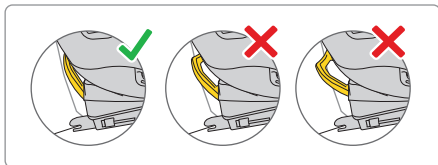
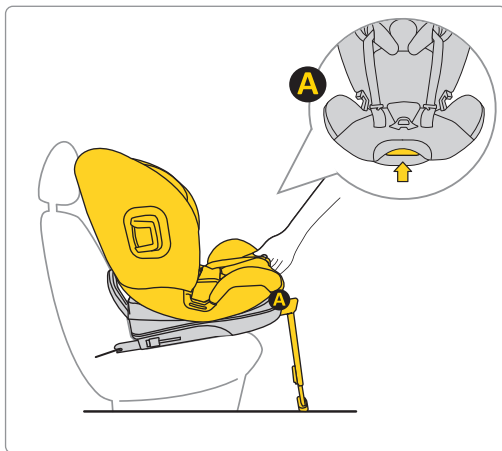

1. Nakon postavljanja autosjedalice okrenute prema naprijed u automobil, podesite nagib sjedala prema željenoj poziciji – ležećoj ili uspravnoj.



ca. 40-60cm

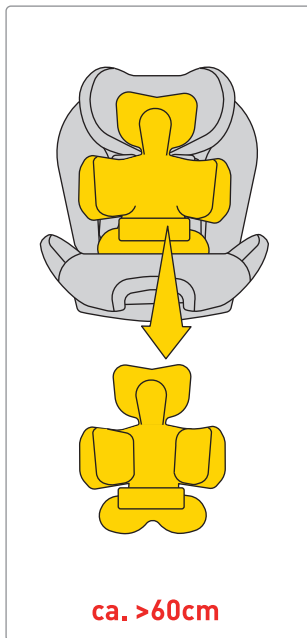

ca. >60cm

Pomaknite remene sa strane autosjedalice. Stavite dijete u autosjedalicu. Pazite da vaše dijete pravilno sjedi u autosjedalici s leđima potpuno nastonjenim na autosjedalicu i da nijedan dio remena nije ispod djetetovih leđa.

Ako je vaše dijete visoko između 40 i 60 cm, koristite puni uložak

UPOZORENJE!

Navedene mjere visine djeteta u odnosu na raspored uloška samo su PRIJEDLOZI. Svako dijete je drugačije i raste različitim brzinom, stoga je APSOLUTNI prioritet pri podešavanju uloška razina remena u odnosu na djetetova ramena.

ZAPAMTITE – REMENE BI TREBALE IZLAZITI U RAZINI RAMENA ILI ODMAH ISPOD NJE.

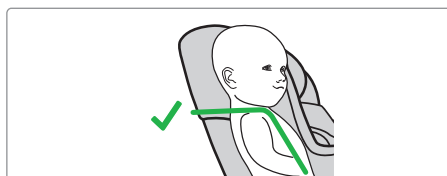
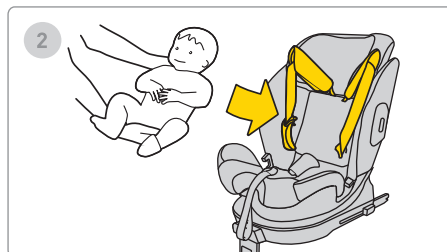
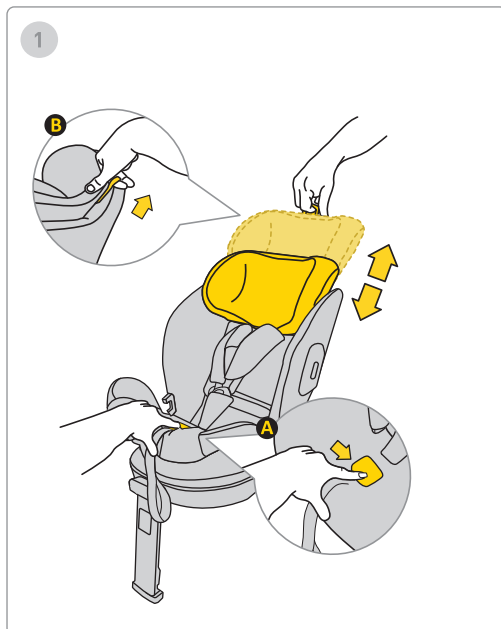

1. Smjestite bebu u autosjedalicu.

2. Podesite visinu naslona za glavu tako da su sigurnosni pojasevi u razini vaših ramena.

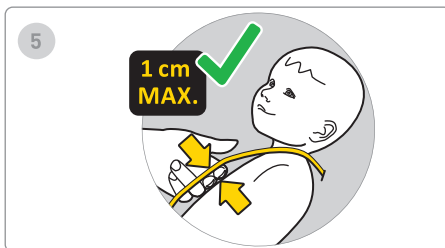
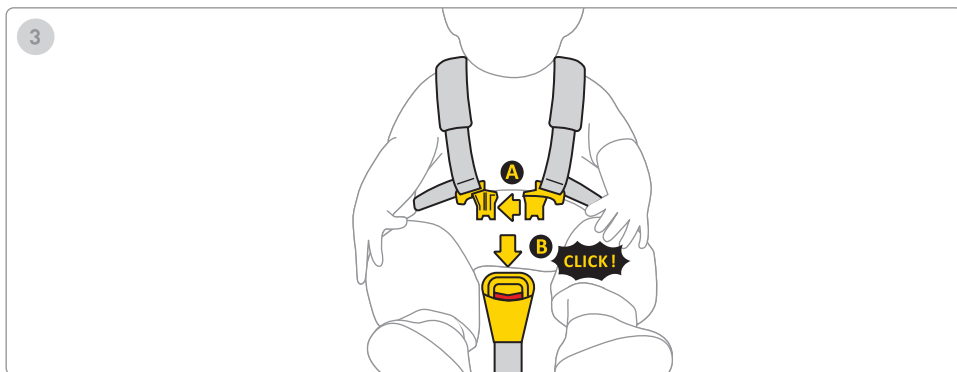

3. Spojite oba dijela kopče A, a zatim umetnite plastične kopče B. Klik označava da je kopča pravilno pričvršćena.

4. Povucite remen u sredini sjedala prema naprijed dok dijete nije osigurano.

5. Udaljenost između remena i djetetova tijela treba biti maksimalno 1 cm. Kako biste bili sigurni da su remeni pravilno zategnuti, provedite "test stiskanja" - ako možete uhvatiti i stisnuti remen, treba ga jače zategnuti.

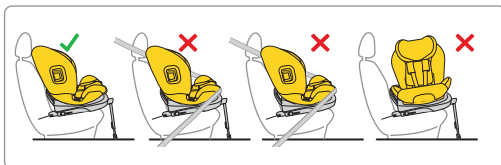
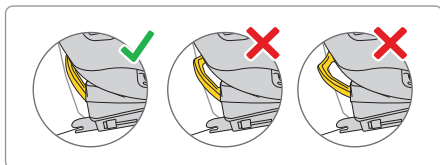
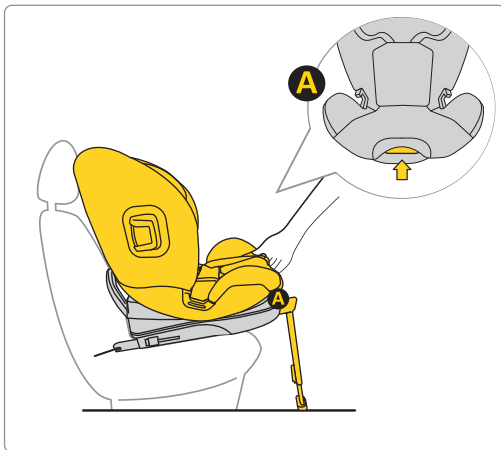

1. Nakon postavljanja autosjedalice okrenute prema naprijed u automobil, podesite je u najuspravniji položaj.

Zapamtite: Autosjedalicu koristite samo s leđima okrenutim u smjeru vožnje.

Zapamtite: Autosjedalicu koristite za dijete od 105 do 150 cm u uspravnom položaju.

105-150 cm



105-150 cm



Zapamtite: Koristite autosjedalicu za dijete visine od 105 do 150 cm samo okrenutu prema naprijed.

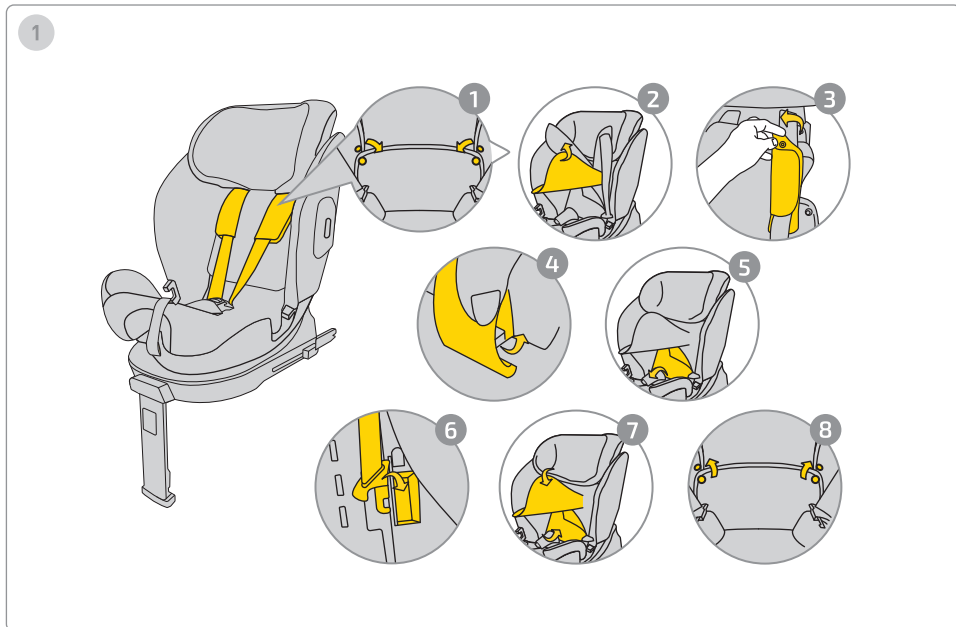

Za skrivanje pojaseva slijedite upute u nastavku:

1. Otkopčajte kopče na navlaci.
2. Podignite naslon za glavu kako biste otkrili pričvršćenje zaštite za pojaseve.
3. Uklonite kopče sa zaštita pojaseva.
4. Uklonite zaštite pojaseva sa školjke autosjedalice.
5. Pomaknite donji dio navlake na leđima kako biste otkrili unutarnji dio autosjedalice.
6. Sakrijte kopču pojasa na predviđeno mjesto i postavite pojaseve duž stražnjeg dijela tako da ne stvaraju nabore ispod navlake.
7. Vratite navlaku na mjesto.
8. Zakopčajte kopče na navlaci.

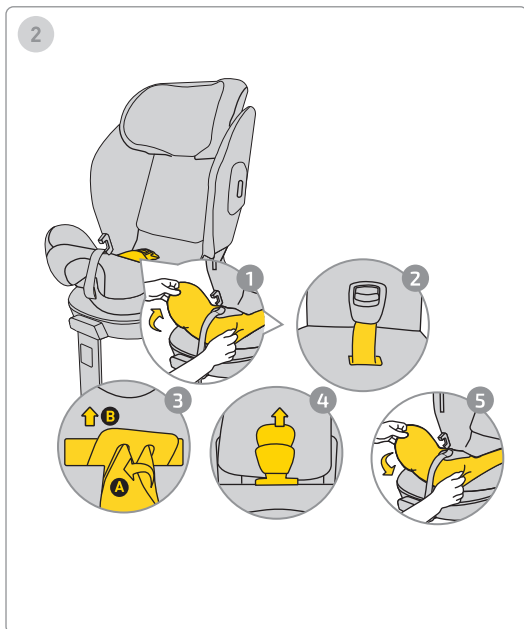

Za uklanjanje kopče slijedite upute u nastavku:

1. Uklonite donji dio navlake kako biste otkrili mjesto pričvršćivanja kopče.
2. Povucite kopču i remen iz navlake.
3. Za uklanjanje kopče okrenite metalni element skriven u školjci i izvučite ga kroz otvor.
4. Povucite zaštitu kopče i izvučite je iz navlake.
5. Vratite navlaku na donji dio autosjedalice.

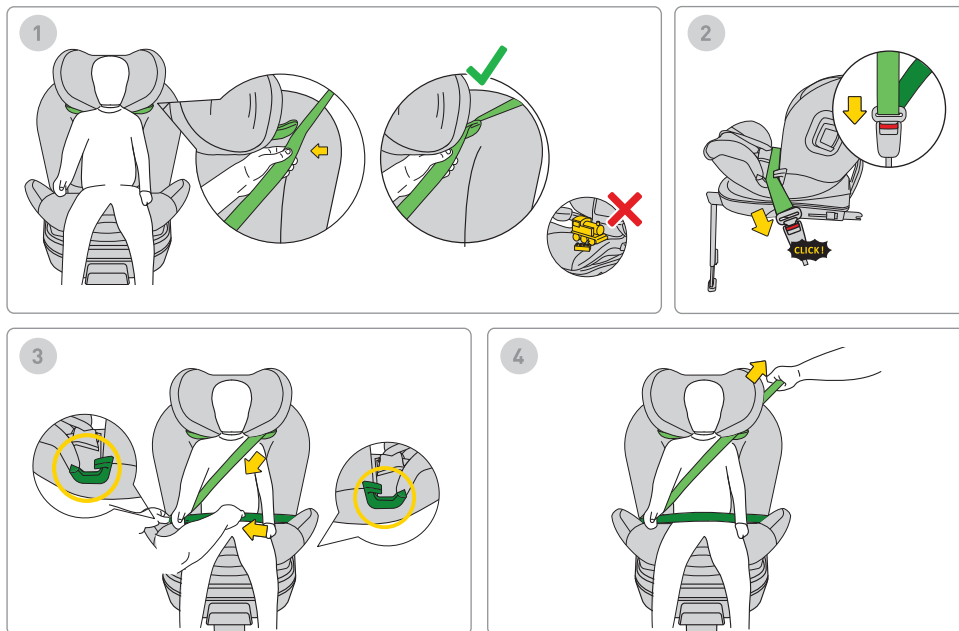

1. Za postavljanje sigurnosnog pojasa vozila, provucite pojas (označen svijetlo zelenom bojom) kroz gornji vodič pojasa.

Zapamtite: Nemojte ostavljati igračke u autosjedalici.

2. Zatvorite kopču pojasa dok ne začujete klik.

3. Postavite donji dio sigurnosnog pojasa vozila (pojas za kukove) u donji vodič pojasa na označenim zelenim mjestima.

4. Zategnite sigurnosni pojas kako biste sigurno držali dijete u autosjedalici.

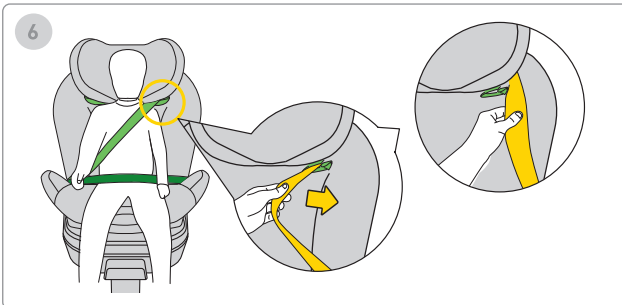
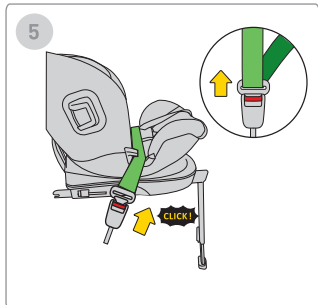
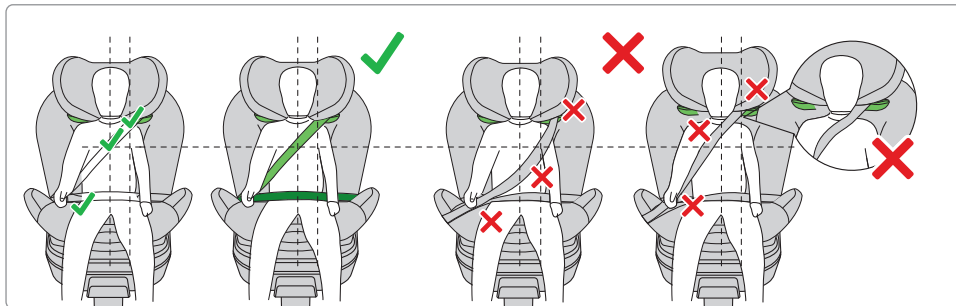

ZAPAMTITE: Provjerite da pojas prolazi kroz ispravan položaj nakon instalacije. Trebalo bi slijediti upute prikazane u priručniku.

5. Za otpuštanje pojaseva, uklonite pojas iz kopče u automobilu.
6. Povucite pojas iz gornjeg vodiča pojasa.

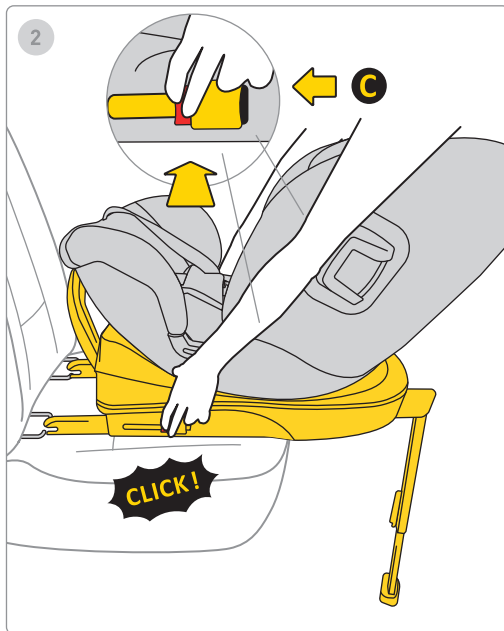
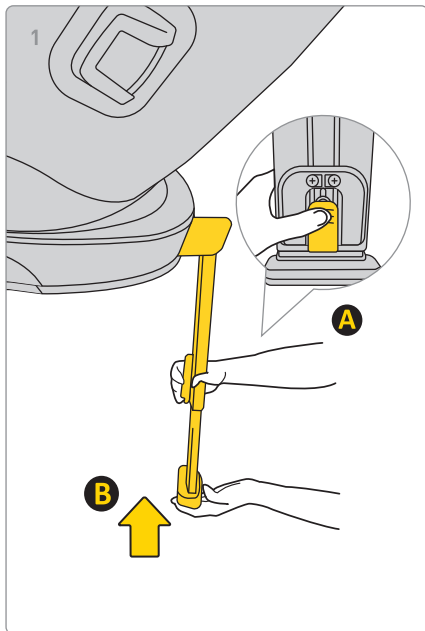

1. Za skraćivanje noge pritisnite gumb A i gurnite nogu B u prvobitni položaj, pritisnite gumb A i umetnite nogu B u prvobitni položaj, a zatim je preklonite kako biste uštedjeli prostor.

2. Za deinstalaciju baze s Isofix priključaka u automobilu, prvo pritisnite gumb za zaključavanje C, zatim pritisnite gumb za otpuštanje i preklonite Isofix kuke natrag u prvobitni položaj.

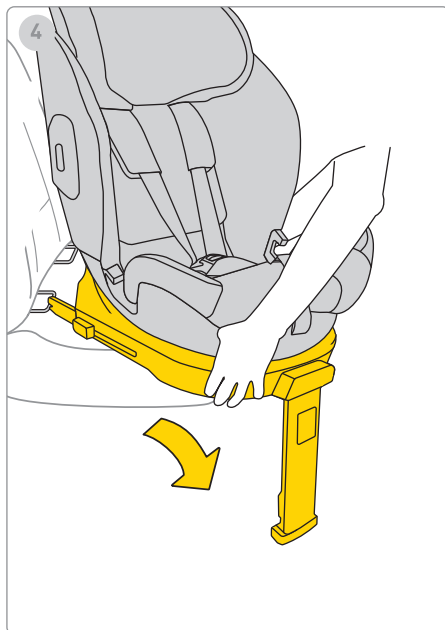
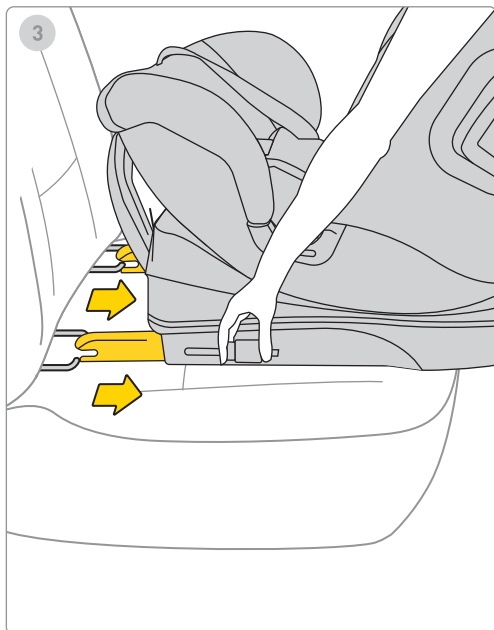

"3. Uklopite Isofix u maksimalni položaj za skladištenje.

4. Uklonite autosjedalicu iz vozila."

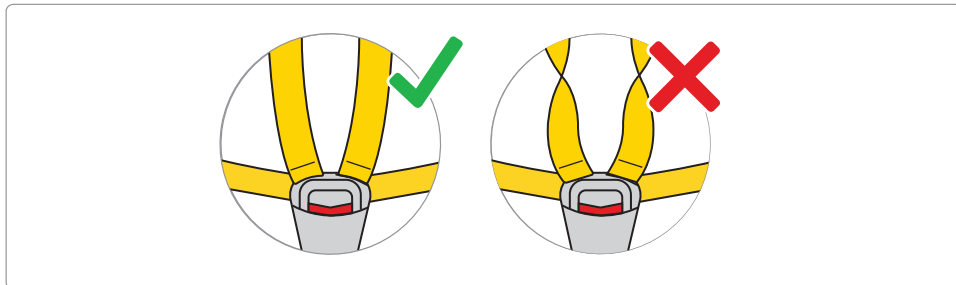
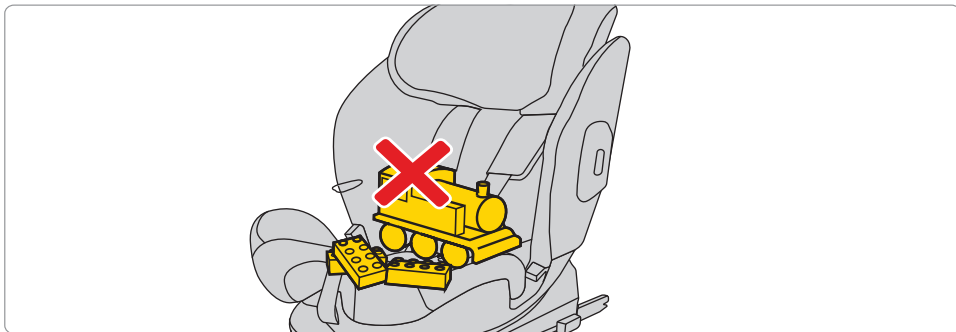

Oslobodite pojaseve autosjedalice kako biste osigurali prostor za dijete u autosjedalici. Pritisnite gumb i povucite pojaseve kako biste ih produžili.

Zapamtite! U autosjedalici ne smiju biti drugi predmeti, a sigurnosni pojasevi uvijek moraju biti ravni i pravilno pričvršćeni!



Za pranje presvlaka slijedite priložene upute za pranje.

Presvlake se tako mogu ukloniti s autosjedačice. Slijedite upute prikazane na slikama.

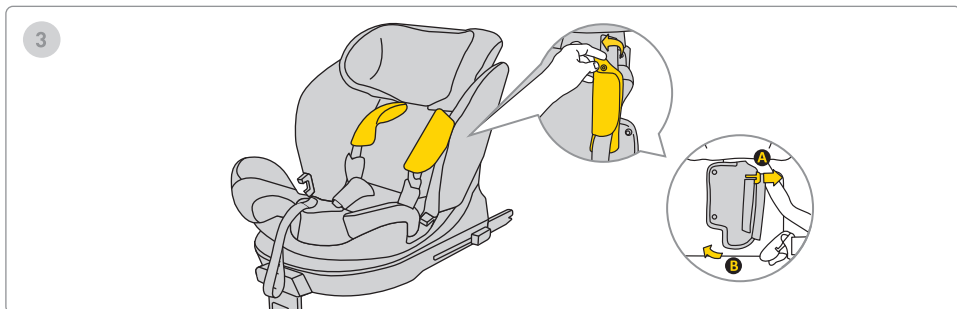
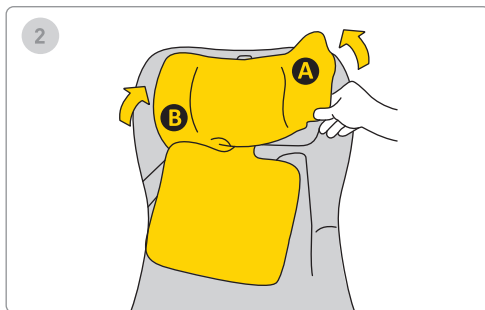
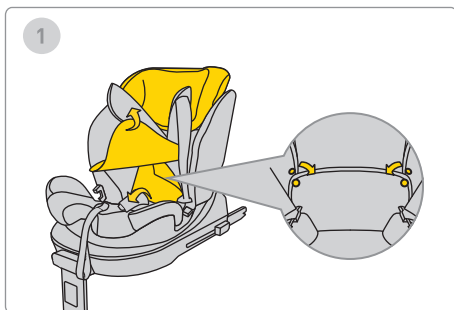

Za pranje presvlaka slijedite priložene upute za pranje.
Presvlake se tako mogu ukloniti s autosjedalice. Slijedite upute prikazane na slikama.

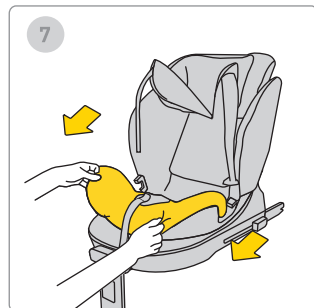
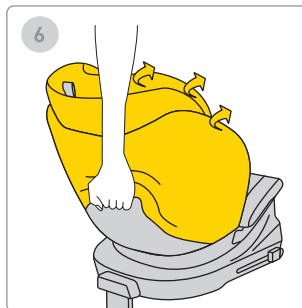
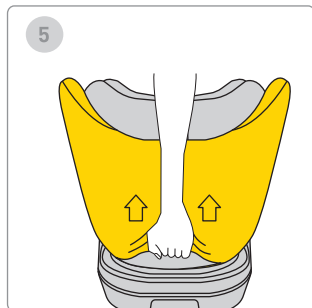
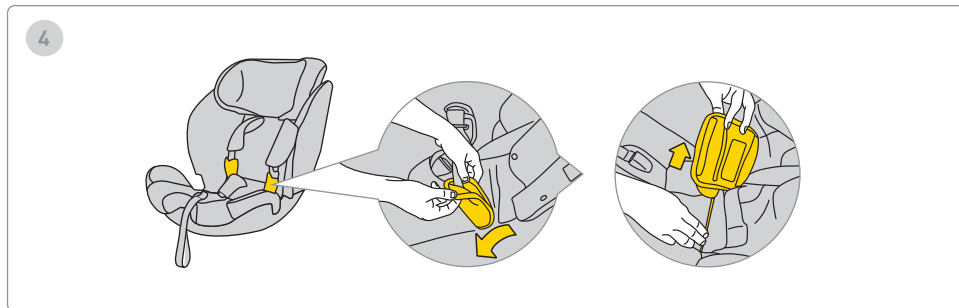

Za pranje presvlaka slijedite priložene upute za pranje.
Presvlake se tako mogu ukloniti s autosjedačice. Slijedite upute prikazane na slikama.

Sigurnost, korištenje i putovanje

- Prije kupnje, svaka autosjedalica trebala bi biti postavljena u automobil kako bi se testiralo može li se pravilno koristiti u tom specifičnom modelu. Osiguranje da autosjedalica odgovara tipu vozila jedan je od najvažnijih sigurnosnih kriterija. Pomoć prodavača tijekom početne instalacije također jamči ispravan postupak postavljanja.
 - Zapamtite, roditelji su uvijek odgovorni za sigurnost djeteta tijekom vožnje.
 - Nikada ne ostavljajte dijete bez nadzora u autosjedalici, bilo unutar ili izvan vozila.
 - Nikada ne držite dijete na krilu tijekom vožnje.
 - Najsigurnije mjesto za dijete tijekom putovanja je stražnje sjedalo automobila.
 - Prije svakog putovanja provjerite da pojasevi nisu oštećeni ili uvijeni.
 - Kada je autosjedalica postavljena, naslon stražnjeg sjedala vozila mora biti zaključan i ne smije se micati.
 - Prije svakog putovanja provjerite da autosjedalica Stardust nije stisnuta vratima niti postoji rizik od pomicanja zbog prtljage ili naslona sjedala.
 - Osigurajte da je sav prtljag u vozilu sigurno pričvršćen.
 - Nemojte koristiti autosjedalicu Stardust bez umetka, jer je on dio sustava koji osigurava sigurnost djeteta.
 - Tijekom dužih putovanja pravite kratke pauze. Vašem djetetu također je potrebno kretanje.
 - Uvijek pokrijte autosjedalicu kada ostavljate automobil parkiran na sunčanom mjestu. Presvlake i metalni ili plastični dijelovi mogu se pregrijati i opeći dijete.
 - Uvijek osigurajte dijete u autosjedalici pomoću pojaseva za pričvršćivanje, čak i kada koristite autosjedalicu izvan vozila. Provjerite jesu li pojasevi pravilno pričvršćeni kako bi dijete bilo ispravno postavljeno u sjedalu.
 - Ne preporučujemo kupnju rabljenih autosjedalica za djecu – nikada ne možete biti sigurni u njihovu povijest. Međutim, ako se odlučite za kupnju rabljene autosjedalice, odaberite onu čiju povijest korištenja poznajete.
 - Nemojte koristiti autosjedalicu Stardust duže od 12 godina.
 - Zamijenite autosjedalicu ako je bila uključena u prometnu nesreću.
 - Nemojte vršiti nikakve izmjene na autosjedalici. To može rezultirati djelomičnim ili potpunim gubitkom sigurnosti proizvoda.
-

- Proizvođač priznaje da autosjedalica može ostaviti udubine u presvlakama vozila. To je neizbježno zbog zahtjeva za čvrstim pristajanjem sjedalice. Proizvođač nije odgovoran za eventualne štete koje mogu nastati kao posljedica toga.
 - Provjerite jesu li remeni pravilno pričvršćeni kako bi dijete bilo pravilno smješteno u sjedalici.
 - Remeni pojasa koji drže dijete ne smiju se koristiti bez navlaka. * Provjerite možete li staviti najviše jedan prst između pojasa i djeteta (1 cm). Ako je ta udaljenost veća, zategnite pojas.
 - Uložak Stardust sastoji se od nekoliko elemenata. Treba ih podesiti tako da visina remena pojasa bude paralelna s djetetovim ramenima. **ZAPAMTITE:** Svako dijete ima drugačiju tjelesnu građu – redovito provjeravajte položaj remena u odnosu na ramena. To je bitno za sigurnost djeteta u sjedalici.
 - Provjerite je li naslon za glavu postavljen na ispravnu visinu.
 - Koristite sjedalicu Stardust kada je vaše dijete visoko između 61 cm i 125 cm i teško maksimalno 21 kg. Ako je sjedalica Stardust kupljena s umetkom, možete je koristiti od 40 cm do 125 cm i maksimalne težine 21 kg.
 - Koristite Avionaut Stardust autosjedalicu okrenutu prema naprijed s automobilskim sigurnosnim pojasom u tri točke samo kada je visina vašeg djeteta između 105 i 150 cm.
 - Ako koristite sjedalicu od 105 cm do 150 cm, sjedalica se može postaviti na dva načina: s isofix sustavom i automobilskim sigurnosnim pojasom u tri točke ili bez upotrebe ISOFIX sustava, samo s automobilskim sigurnosnim pojasevima u tri točke.
 - Stardust autosjedalica nije namijenjena za kućnu upotrebu. Koristite je samo u automobilu.
 - Provjerite instalaciju sjedalice. Ako jedan od indikatora svijetli crveno, prilagodite instalaciju sjedalice i ponovno testirajte. Ponovite ovaj postupak dok se ne upali zeleno svjetlo.
 - Stardust autosjedalica dolazi s odbojnikom koji treba postaviti sa strane sjedalice na za to predviđeno mjesto.
 - Preporučujemo redovito provjeravanje oštećenja komponenti izrađenih od ekspanziranog polistirena (EPS) i materijala koji apsorbiraju energiju u naslonu za glavu (EPP).
-

Održavanje i higijena

1. Presvlaka sjedala Stardust može se prati u perilici rublja na temperaturi do 30°C s brzinom centrifuge do 600 okretaja u minuti.
2. Ostale komponente sjedala mogu se čistiti vodom i sapunom pomoću meke spužve.
3. Održavajte sjedalo čistim. Nemojte koristiti hidratantne kreme ili agresivna sredstva za čišćenje.
4. Nemojte koristiti maziva, jake kemikalije ili hidratantne kreme ni na pokretnim dijelovima ni na drugim komponentama sjedala.

Okoliš

- Dijelove plastične ambalaže treba držati izvan dohvata djece kako bi se izbjegao rizik od gušenja.
- Radi zaštite okoliša, nakon što se sjedalo više ne koristi, odložite ga u odgovarajuće postrojenje za gospodarenje otpadom, u skladu s lokalnim propisima.

Pitanja

- Ako imate bilo kakvih pitanja, nazovite svog prodavača ili ovlaštenog distributera. Pripremite sljedeće informacije:

- dob, visinu i težinu vašeg djeteta,
- marku i model automobila te mjesto na kojem instalirate sjedalo Aerofix u vozilu.

Jamstvo

- Stardust ima jamstvo od 24 mjeseca.
 - Ovim potvrđujemo da je proizvod proizveden u skladu s važećim europskim sigurnosnim i kvalitativnim standardima te da je u trenutku kupnje proizvod slobodan od proizvodnih i materijalnih nedostataka.
 - Jamstvo vrijedi u zemlji kupnje i ostvaruje se preko ovlaštenog distributera.
 - Jamstvo pokriva sve proizvodne nedostatke u materijalima i izradi, pod uvjetom da se proizvod koristi prema uputama za uporabu, pod normalnim uvjetima, od strane prvog korisnika i unutar 24 mjeseca od datuma kupnje. Avionaut je odgovoran za popravak ili zamjenu neispravnog proizvoda; međutim, nositelj jamstva odlučuje o načinu rješavanja kvara i postupku reklamacije.
 - Jamstvo ne pokriva oštećenja nastala svakodnevnom uporabom, poput trošenja tkanine, prirodnog blijedenja boja i propadanja kvalitete materijala uslijed normalnog starenja proizvoda.
-

- Jamstvo također ne vrijedi za oštećenja uzrokovana slučajnim uništenjem, nepoštivanjem uputa za uporabu, neprikladnom uporabom, oštećenjima zbog nemara, požarom, kontaktom s tekućinama ili drugim vanjskim uzrocima.
- Prilikom ostvarivanja jamstva, sjedalo Stardust mora imati sve naljepnice ili identifikacijske brojeve netaknute i može se servisirati samo od strane ovlaštene osobe.

Želite li podnijeti zahtjev za jamstvo?

- Ako primijetite nedostatak i želite podnijeti zahtjev, obratite se prodavaču od kojeg ste kupili Stardust.
- Prilikom podnošenja zahtjeva za jamstvo, morate priložiti dokaz o kupnji, koji mora biti izvršen unutar 24 mjeseca prije podnošenja zahtjeva.
- Ako je potrebno poslati proizvod na servis, vratite proizvod distributeru ili prodavaču. Istovremeno dogovorite način i troškove dostave, jer u protivnom jamstveni davatelj može odbiti pokriti troškove dostave. Oštećenja i/ili nedostaci koji nisu pokriveni našim jamstvom ili pravima potrošača, i/ili oštećenja i/ili nedostaci proizvoda koji nisu pokriveni jamstvom, mogu se popraviti uz dogovorenu naknadu.
- Zamijenite sjedalo novim ako je bilo uključeno u prometnu nesreću. Trebat će vam: policijski izvještaj

o nesreći, fotografija nesreće na kojoj se vidi sjedalo, ili potvrda policije o događaju, dokaz o kupnji, potvrda od osiguravajuće tvrtke da sjedalo nije uključeno u naknadu, jamstvena kartica, te poslati nam sjedalo iz nesreće.

Prava potrošača

- Potrošači imaju prava sukladno važećem zakonodavstvu, koje može varirati ovisno o zemlji. Ovo jamstvo ne utječe na prava potrošača prema odgovarajućem nacionalnom zakonodavstvu.
- Ovo jamstvo pripremila je tvrtka Ł.KARWALA registrirana u Poljskoj.

Adresa tvrtke je:

Ł.KARWALA

Szarlejka,

ul. Łukaszewicza 172

42-130 Wręczyca Wielka, Poljska

(1) Proizvodi kupljeni s uklonjenim ili izmijenjenim oznakama ili identifikacijskim brojevima smatraju se neovlaštenima. Zbog nemogućnosti provjere autentičnosti tih proizvoda, jamstvo na njih ne vrijedi. Due to the inability to verify the authenticity of these products, the warranty does not apply to them.



Avionaut Stardust gyermekülés használati útmutatója

Fontos!

Ne olvassa el ezt az útmutatót elhamarkodottan. Figyelmesen olvassa el, őrizze meg a jövőre nézve, és mindig tartsa kéznél. Ha bizonytalan, kérjük, lépjen velünk kapcsolatba. Utazzon biztonságosan, és minden autótutat vegyen komolyan, még akkor is, ha a cél csak néhány háztömbnyire van.

Javasoljuk, hogy az utasításokat az ülés élettartama alatt mindig tartsa meg a gyermeküléssel együtt.



Figyelem:

Ne módosítsa a Stardust gyermekülést semmilyen módon, mert az befolyásolhatja a gyermek biztonságát használat közben.



Figyelem:

Soha ne helyezze a Stardust gyermekülést emelt felületre, például asztalra vagy székre.



Figyelem:

Ne használja háttal a haladási iránynak olyan üléshelyeken, ahol aktív első légszák van telepítve.



Figyelem:

A Stardust gyermekülést csak úgy szabad az autóba telepíteni, hogy a vezetési irányral ellentétesen nézzen.



Figyelem:

Teljes mértékben tilos a gyermekülés előre néző használata 15 hónapos kor előtt.



Figyelem:

Kövesse szorosan a gyermekbiztonsági rendszer gyártója által adott beszerelési utasításokat.



Figyelem:

További információkért kérjük, olvassa el a gépjármű gyártójának kézikönyvét.

**Figyelem:**

Ha a jármű légsákkal rendelkezik, tolja a négyke-
rekű előre néző gyermeküléssel felszerelt ülést a le-
hető legtávolabb hátra.

**Figyelem:**

A gyermeket akkor fordíthatja előre néző
helyzetbe, amikor eléri a 76 cm-es magasságot.

**Figyelem:**

Az Avionaut Stardust gyermekülést mindkét irányban
be lehet szerelni a járműbe.

**Figyelem:**

Bármilyen módosítás vagy kiegészítés a készüléken
a Típusjóváhagyási Hatóság engedélye nélkül teljes
mértékben tilos.



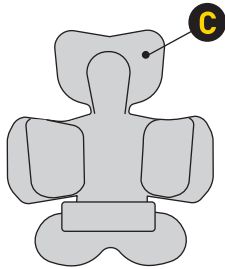

Additional accessories

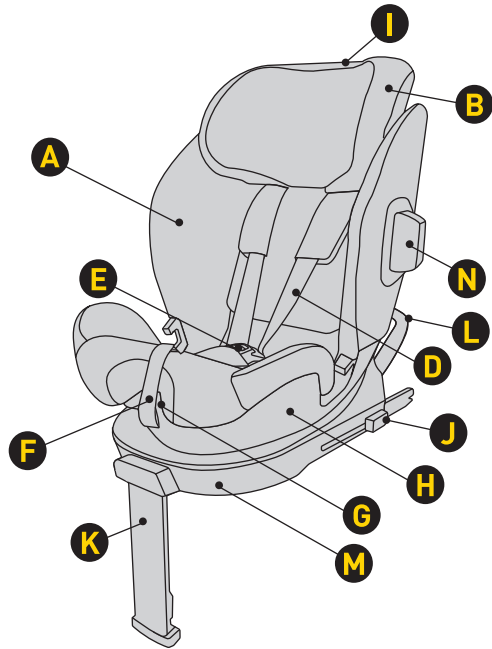

- A Üléshuzat
- B Fejtámla
- C Betét
- D Biztonsági öv hevederek
- E Övcsat
- F Heveder hosszúságának állító szíj
- G Forgatókar és kar az ülés dőlésszögének állításához

- H Héj
- I Fejtámla magasságállítás
- J Isofix csatlakozó kioldó gomb
- K Állítható lábtartó
- L Forgásgátló keret
- M Talp
- N Lökharító

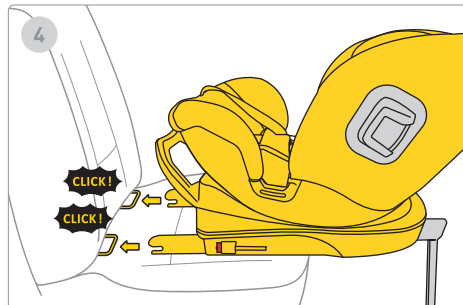
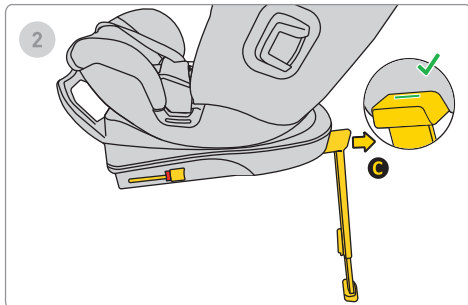
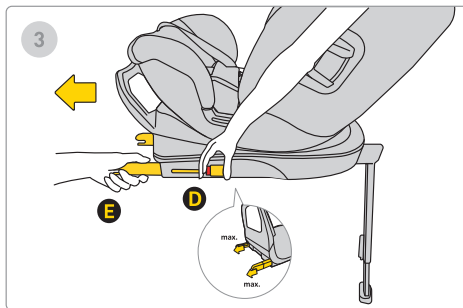
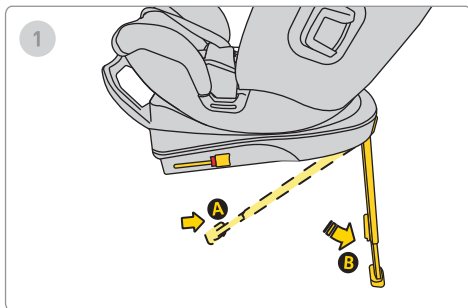

1. Nyújtsa ki a stabilizáló lábat a B pozícióból a C pozícióba.

2. Mozgassa az A lábat előre, amíg meg nem jelenik egy zöld pipajelzés, amely megerősíti, hogy a támasztóláb helyesen ki van nyújtva.

3. Nyomja meg az Isifix kioldó gombot D, és húzza ki a lábat a maximális E pozícióba.

4. Igazítsa az alapot a gépjármű Isifix rögzítőihez, majd tolja be az Isifix karokat, amíg kattánást nem hall. Az Isifix jelző pirosról zöldre vált, jelezve a helyes beszerelést.

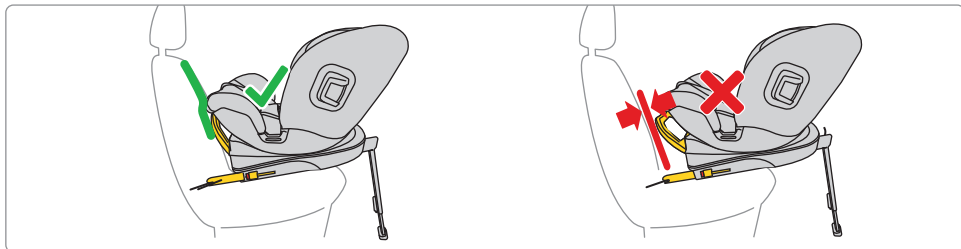
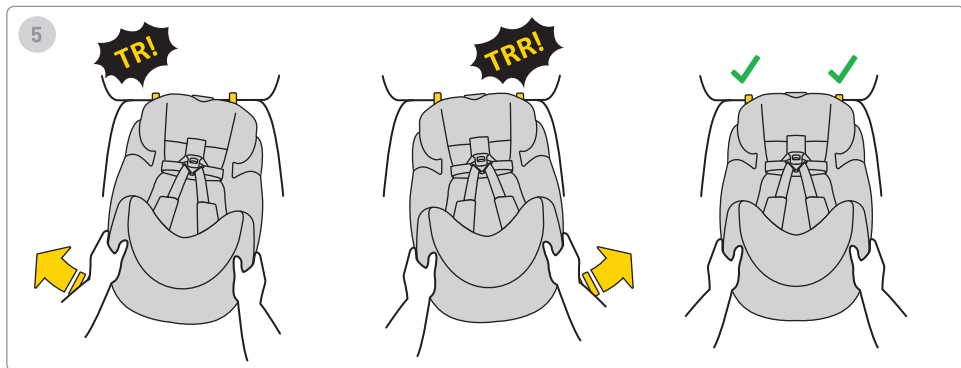

5. Nyomja az alapot a jármű ülésének háttámlája felé.

Ne feledje, hogy az alapot a lehető legközelebb kell tolni a háttámlához.

A keret beállításához állítsa be a megfelelő helyzetbe – a lehető legközelebb az üléshez.

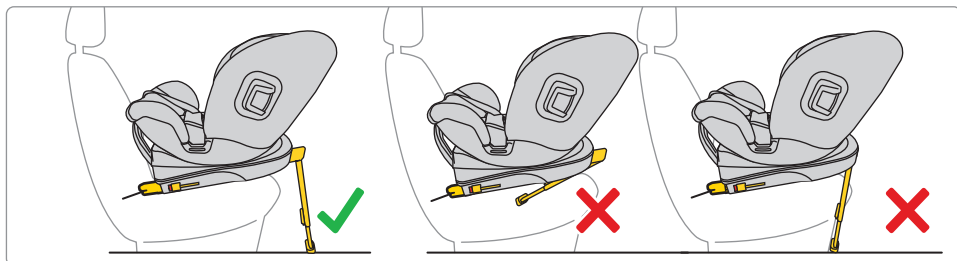
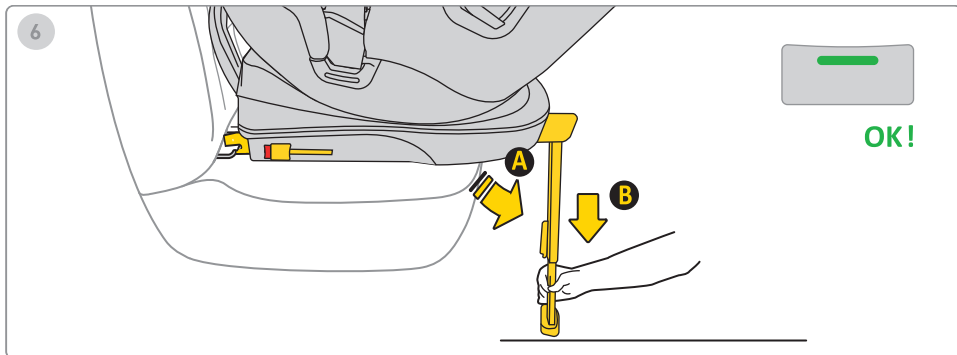

6. Nyomja meg a lábtartó hosszabbító gombját, és húzza ki a lábat, amíg a lábtartó szilárdan a jármű padlóján nem támaszkodik.

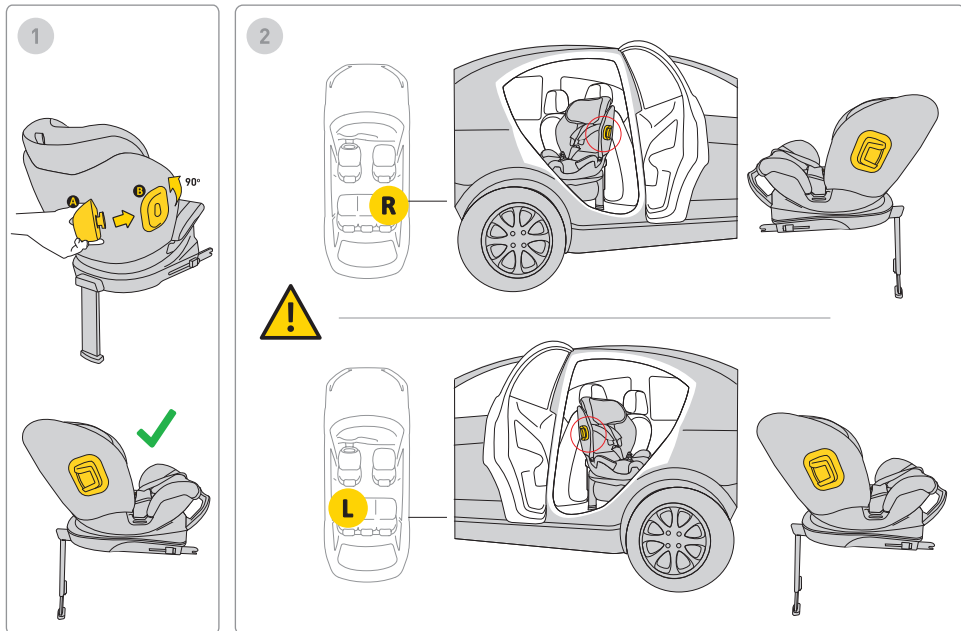

1. Helyezze be az ütközőt a rögzítésbe, majd fordítsa el. Az autósülés mindkét oldalán rendelkezik ütközőrögzítési lehetőséggel.

2. Mindig az autósülés jármű ajtó felőli oldalára szerelje fel az ütközőt.

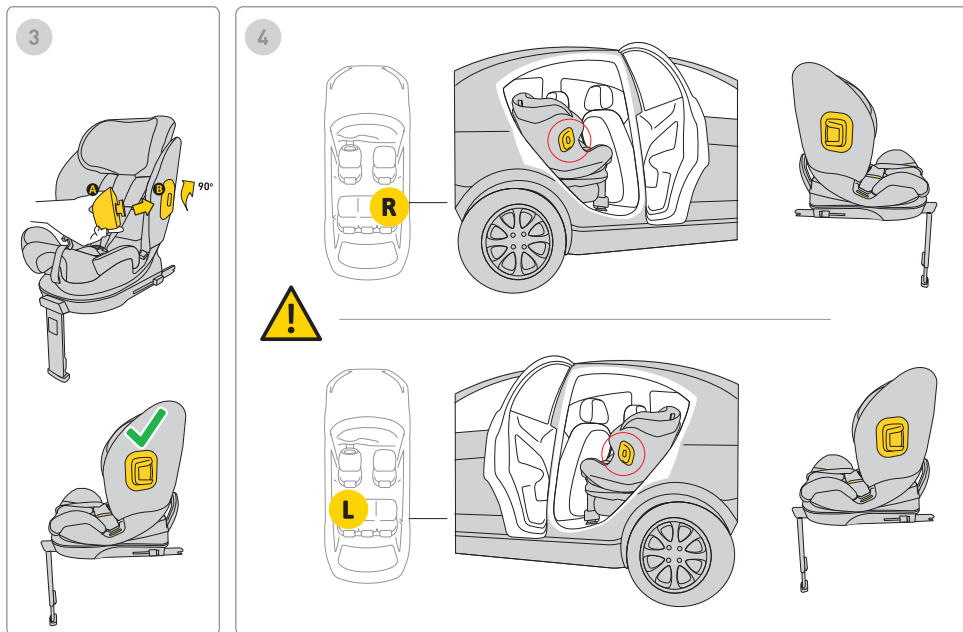

3. Helyezze be a lökhárítót a rögzítőhelyére, majd fordítsa el. Az autósülés mindkét oldalán van lökhárító rögzítő.

4. A lökhárítót mindig az autó ajtaja felőli oldalon szerelje fel az ülésre.

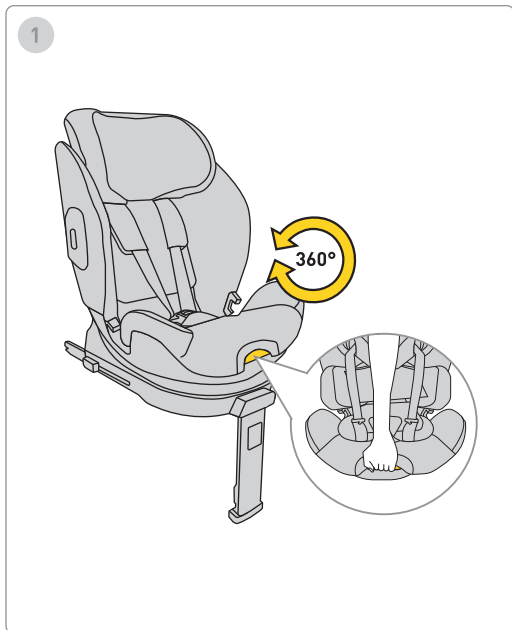

1. Az autósülés elforgatásához húzza meg a kart, és egy kézzel fordítsa az ülést a kívánt irányba.

Ne feledje: az autósülést mindig hátrafelé néző helyzetben használja.

1



61-125 cm
max. 21 kg

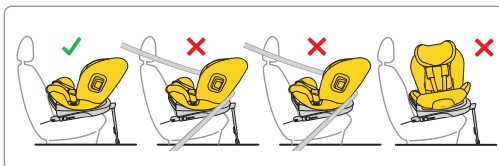
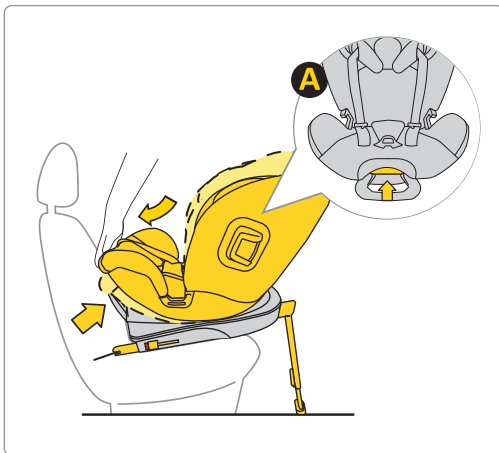

1. A háttal előre néző autósülés beszerelése után állítsa be a kívánt dőlésszöveget vagy egyenes pozíciót.

Ne feledje: az autósülést mindig hátrafelé néző helyzetben használja.

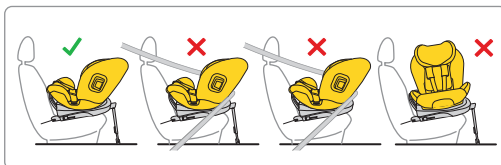
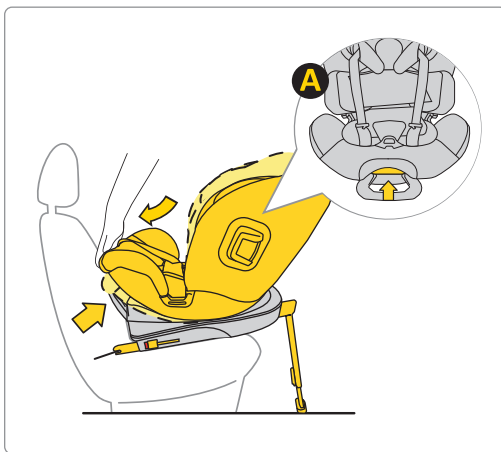

1. A háttal előre néző autósülés beszerelése után állítsa be a kívánt dőlésszöveget vagy egyenes pozíciót.

Ne feledje: az autósülést mindig hátrafelé néző helyzetben használja.

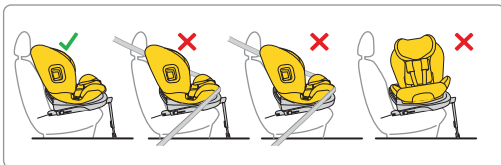
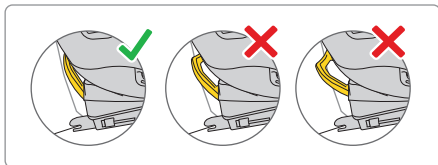
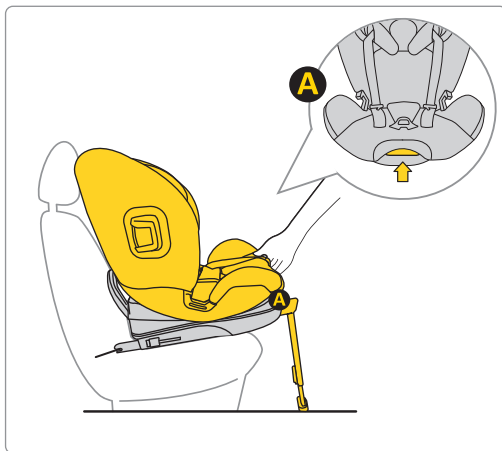

1. Az előrefelé néző autósülés beszerelése után állítsa be a kívánt dőlésszöveget vagy egyenes pozíciót.



ca. 40-60cm

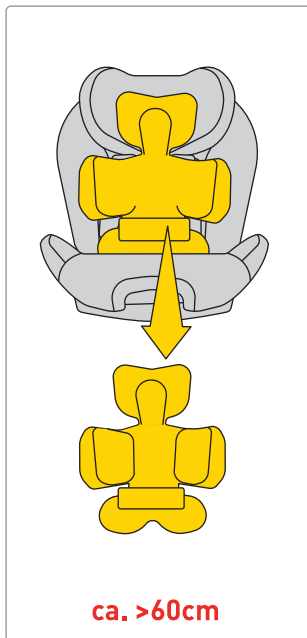

ca. >60cm

Húzd a hevedereket az autósülés oldalaihoz. Helyezd a gyermeket az autósülésbe. Győződj meg róla, hogy a gyermek megfelelően ül az autósülésben, a háta teljesen az autósülésnek dől, és a hevederek egyik része sem a gyermek háta alatt van.

Ha gyermeked 40 és 60 cm közötti magasságú, használd a teljes párnás betétet
FIGYELMEZTETÉS!

A gyermekre vonatkozó feltüntetett magassági adatok a betét elrendezéséhez viszonyítva csupán **JAVASLATOK**. Minden gyermek más és más ütemben növekszik, ezért a betét beállításánál a legfontosabb a hevederek szintje a gyermek vállához képest.

NE FELEDJE – A PÁNTOKNAK A VÁLLSZINTNEK VAGY KÖZVETLENÜL ALATT KELL KIJUTNIUK.

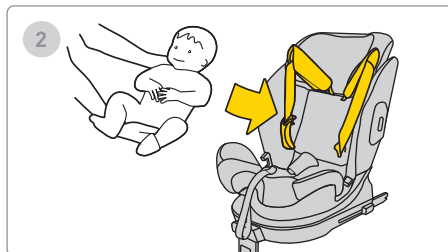
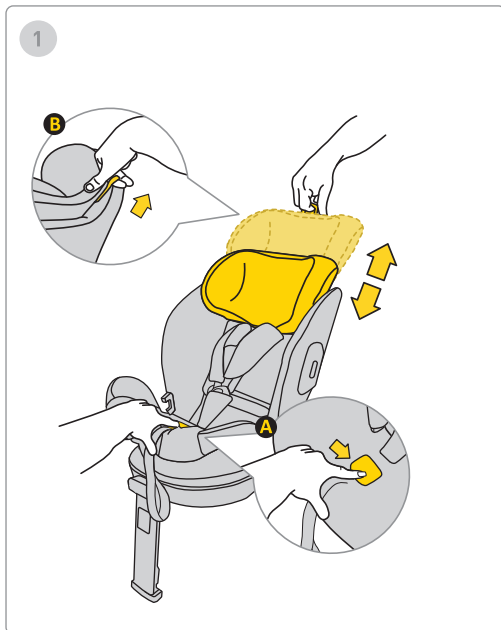

1. Helyezze a babát az autósülésbe.

2. Állítsa be a fejtámla magasságát úgy, hogy a biztonsági övek a vállmagasságban legyenek.

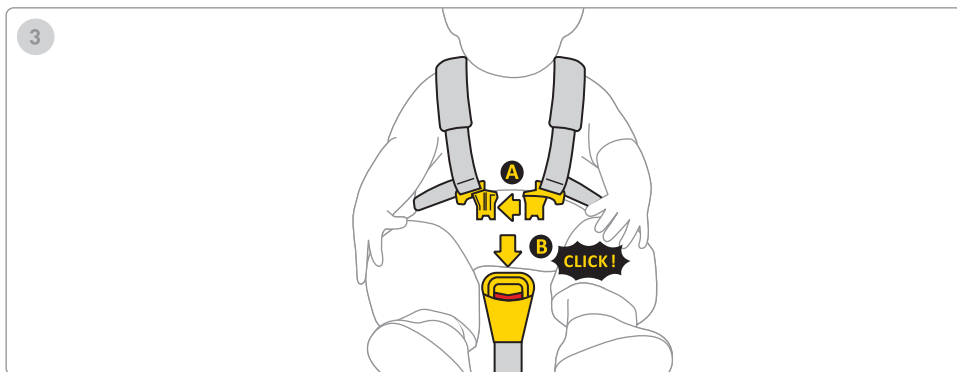

3. Csatlakoztassa az A kapocs mindkét részét, majd helyezze be a műanyag kapcsokat a B kapocs nyílásába. Egy kattánás jelzi, hogy a kapocs megfelelően rögzült.

4. Húzza előre az ülés közepén található hevedert, amíg a gyermek be nem rögzül.

5. A heveder és a gyermek teste közötti távolság legfeljebb 1 cm lehet. A hevederek megfelelő meghúzásának ellenőrzéséhez végezze el a „szorítási tesztet” – ha meg tudja fogni és meg tudja szorítani a hevedert, akkor jobban meg kell húzni

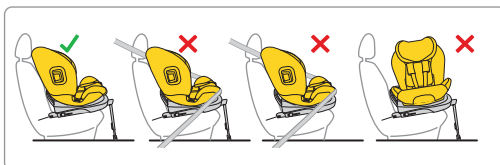
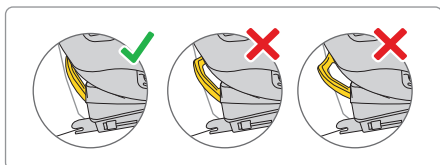
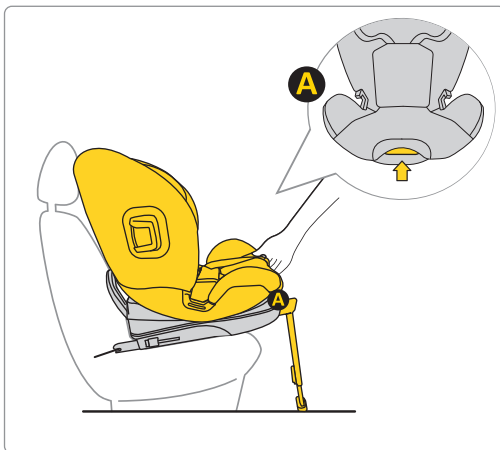

1. Miután beszerelte az autósülést az autóba menetiránynak megfelelően, állítsa a legfüggőleesebb helyzetbe.

Ne feledje: Az autósülést csak a háttámlával, menetiránynak megfelelően használja.

Ne feledje: 105 és 150 cm közötti magasságú gyermek számára függőleges helyzetben használjon autósülést.

105-150 cm



105-150 cm



Ne feledje: 105–150 cm közötti gyermekek számára csak előrefelé néző autósülést használjon.

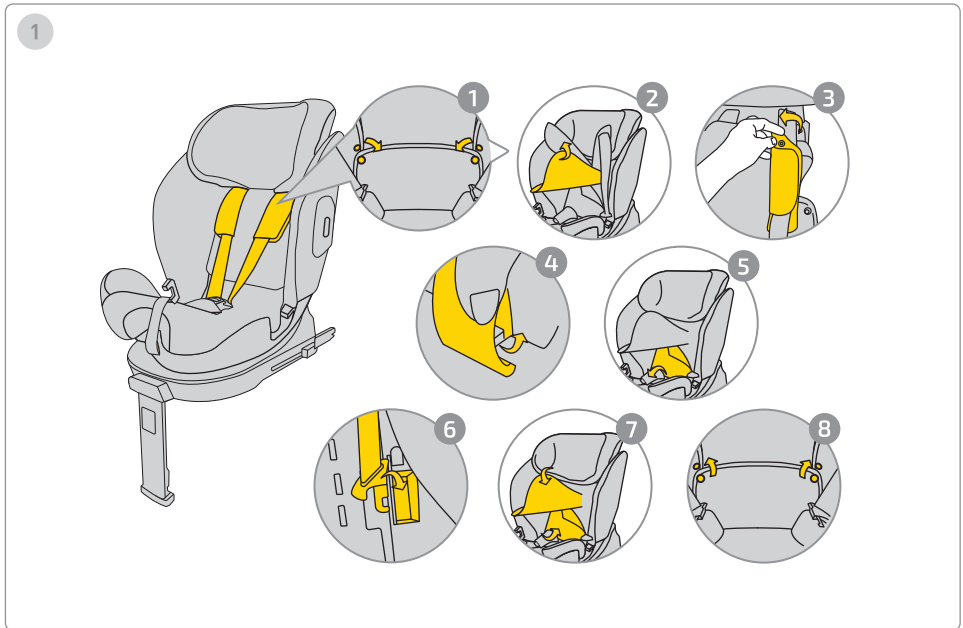

A hevederek elrejtéséhez kövesse az alábbi utasításokat:

1. Oldja ki a patentokat a huzaton.
2. Emelje fel a fejtámla elemet, hogy hozzáférjen a hevedervédő rögzítéséhez.
3. Távolítsa el a patenteket a hevedervédőkről.
4. Vegye le a hevedervédőket az autósülés héjából.
5. Mozdassa el a huzat alsó hátulján lévő részt, hogy hozzáférjen az ülés belső részéhez.
6. Rejtse el az övcsatot a kijelölt helyen, és helyezze el a hevedereket a hátoldalon úgy, hogy ne okozzanak dudorokat a huzat alatt.
7. Tegye vissza a huzatot.
8. Rögzítse újra a patentokat a huzaton.

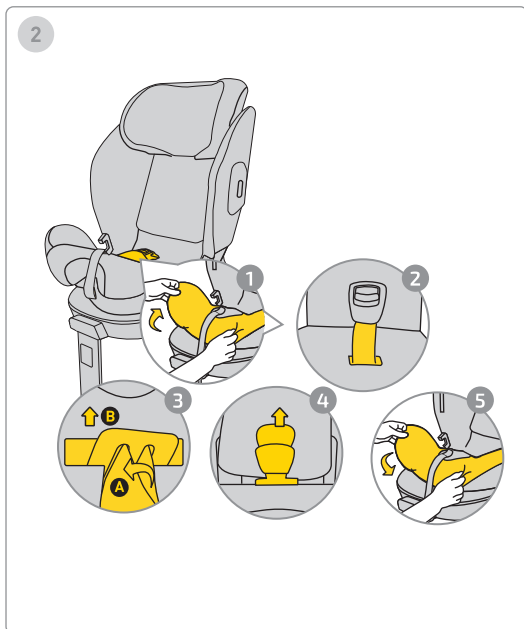

A csat eltávolításához kövesse az alábbi lépéseket:

1. Távolítsa el a huzat alsó részét, hogy hozzáférjen a csat rögzítési helyéhez.
2. Húzza ki a csatot és a hevedert a huzatból.
3. A csat eltávolításához fordítsa el a héjban rejtett fémelemet, majd csúsztassa ki a nyíláson keresztül.
4. Húzza ki a csatvédőt, és csúsztassa ki a huzatból.
5. Tegye vissza a huzatot az autósülés alsó részére.

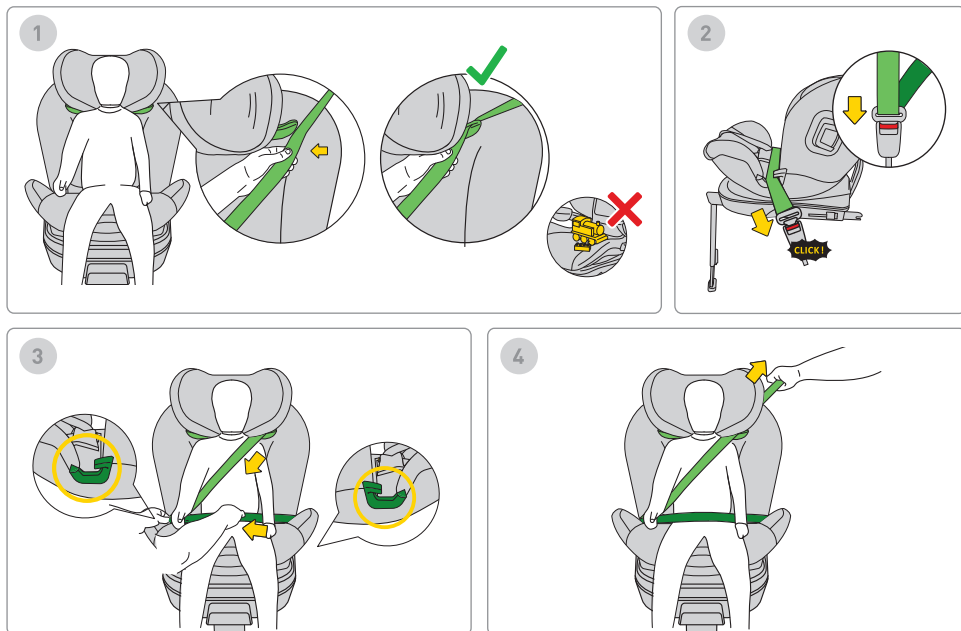

1. A jármű biztonsági övét [világoszölddel jelölt] fűzze át a felső övvezetőn.
Ne feledje: ne hagyjon játékokat az autósülésben.
2. Csattintsa be az övcsatot, amíg kattánást nem hall.
3. Helyezze az alsó részt (az ágyéki öveket) a zölddel jelölt alsó övvezetőbe.
4. Húzza meg az övet, hogy gyermeke biztonságosan rögzítve legyen az autósülésben.

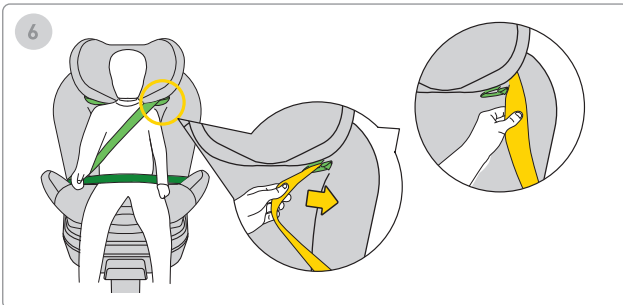
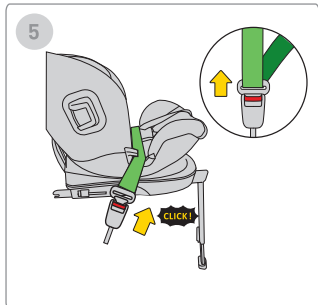
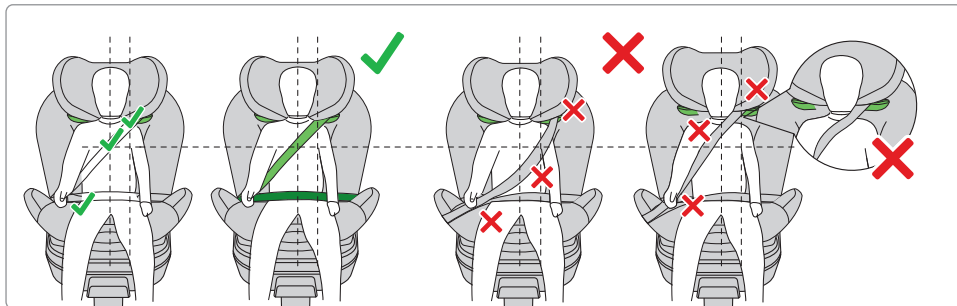

NE FELEDJE: GONDOSKODJON ARRÓL, HOGY AZ ÖV BESZERELÉS UTÁN HELYES POZÍCIÓBAN FUTSON. AZT A KÉZIKÖNYVBEN MEGADOTT UTASÍTÁSOKNAK MEGFELELŐEN KELL KÖVETNIE.

5. Az övek kioldásához húzza ki az övet az autóban lévő csatból.
6. Húzza ki az övet a felső övvezetőből.

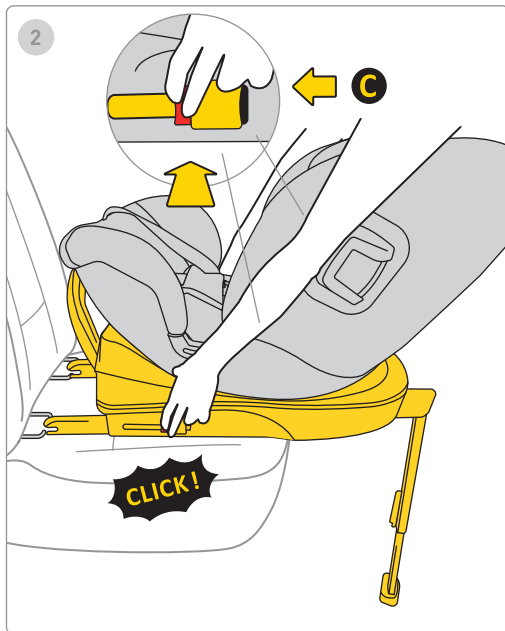
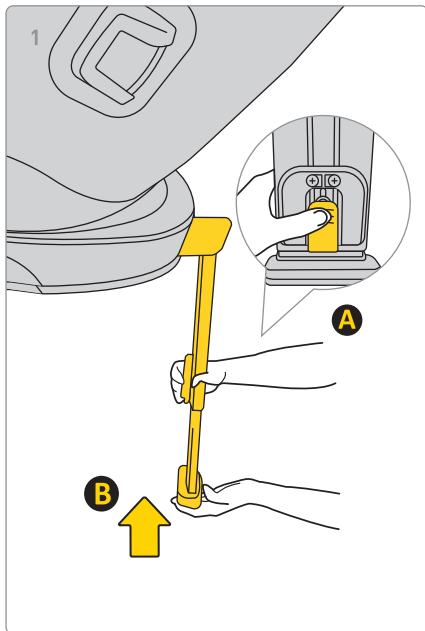

1. A láb rövidítéséhez nyomja meg az A gombot, és tolja a B lábat az eredeti helyzetébe, nyomja meg az A gombot, és helyezze be a B lábat az eredeti helyzetébe, majd hajtsa vissza a helytakarékoság érdekében.

2. Az alapnak az autó Isofix csatlakozójáról való eltávolításához először nyomja meg a C rögzítőgombot, majd nyomja meg a kioldógombot, és hajtsa vissza az Isofix horgokat az eredeti helyzetükbe.

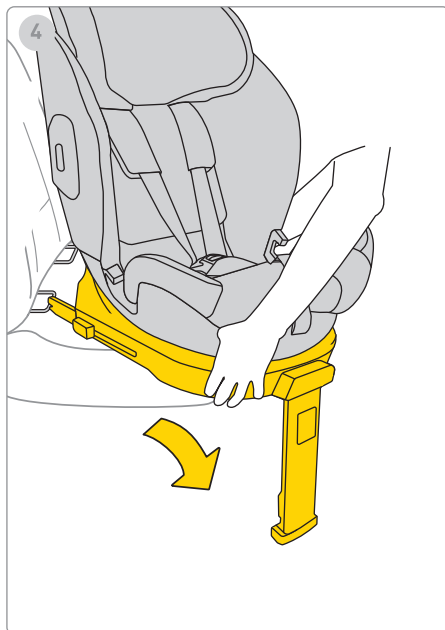
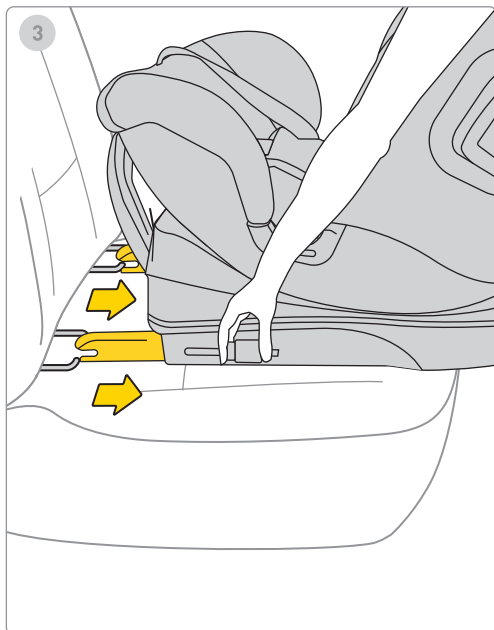

3. Hajtsa be az Isofix lábat a maximális tárolási pozícióba.

4. Vegye ki az autósülést a járműből.

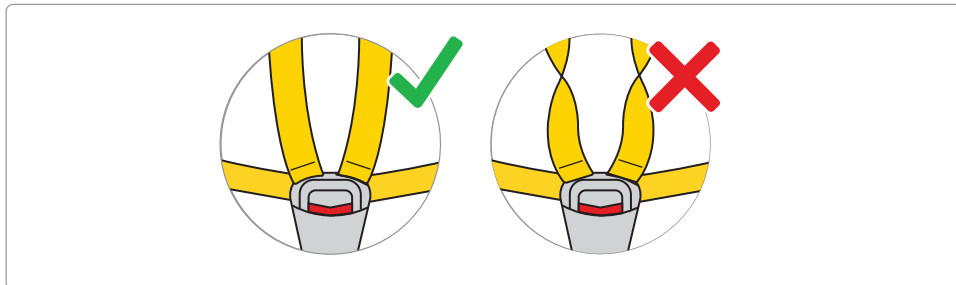
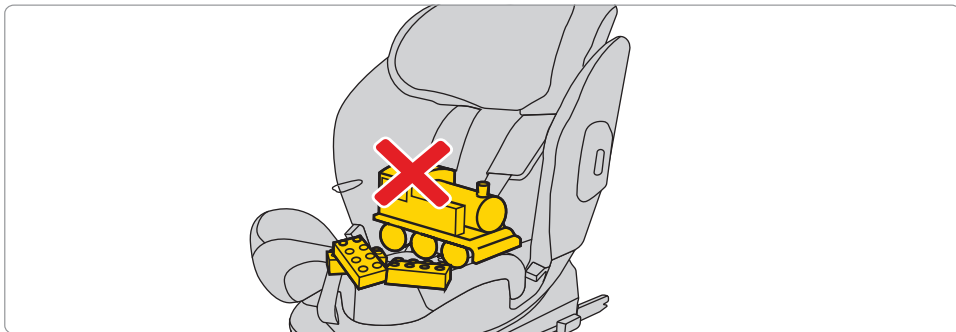

Lazítsa meg az autósülés biztonsági öveit, hogy helyet adjon a gyermeknek. Nyomja meg a gombot, és húzza meg az öveget, hogy növelje a hosszúságukat.

Ne fedje! Az autósülésben nem lehet más tárgy, és a biztonsági övek mindig legyenek egyenesek és megfelelően becsatolva!

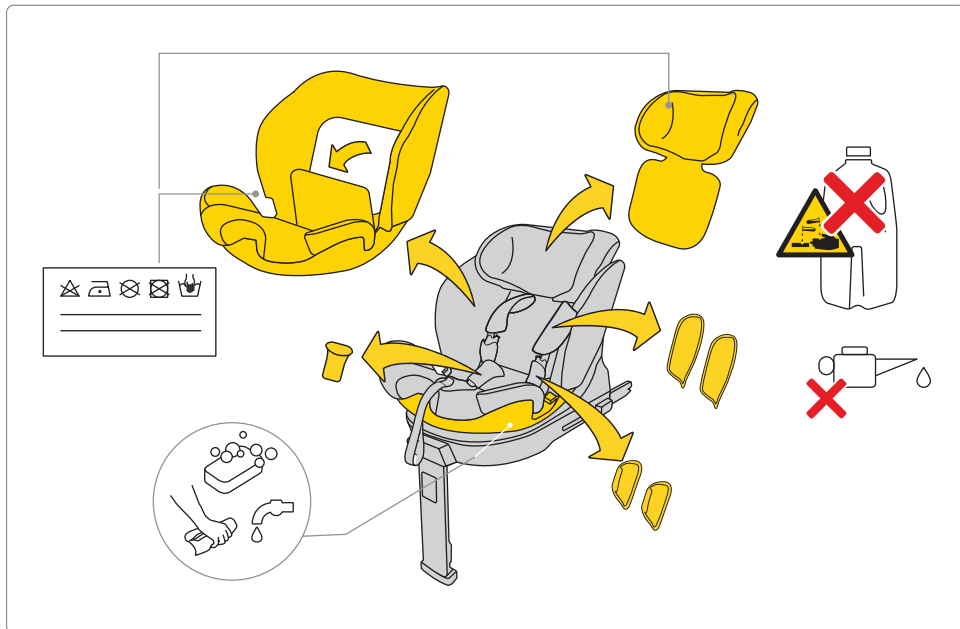

A huzat mosásához kövesse a mellékelt mosási útmutatót.

A huzatot könnyedén eltávolíthatja az autósülésről. Kövesse a képeken bemutatott utasításokat.

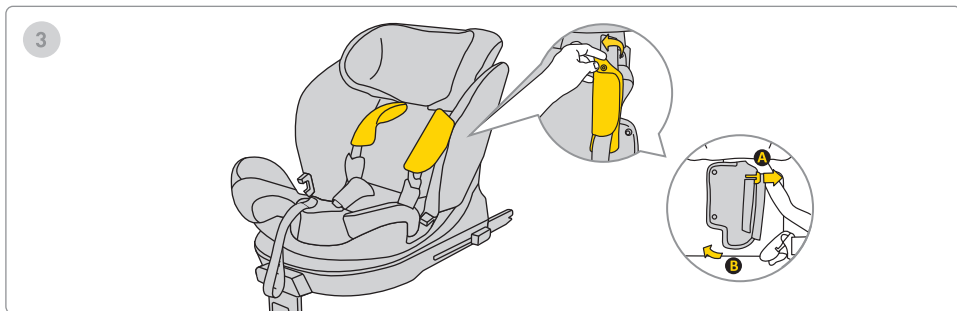
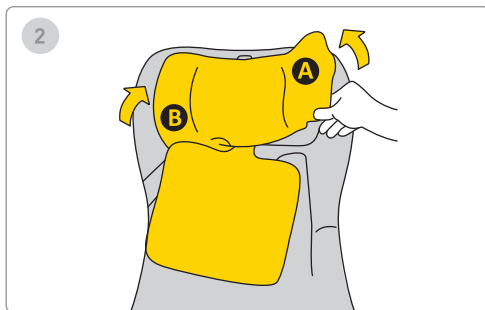
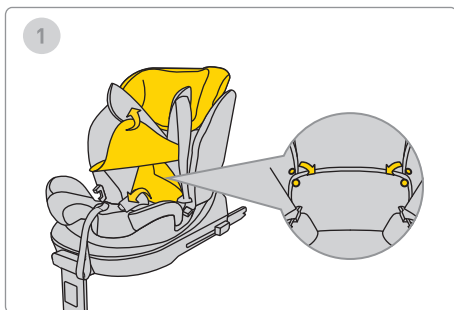

A huzat mosásához kövesse a mellékelt mosási útmutatót.

A huzatot könnyedén eltávolíthatja az autósülésről. Kövesse a képeken bemutatott utasításokat.

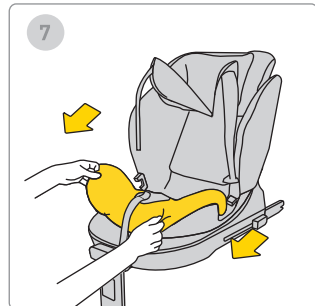
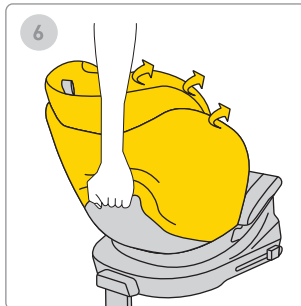
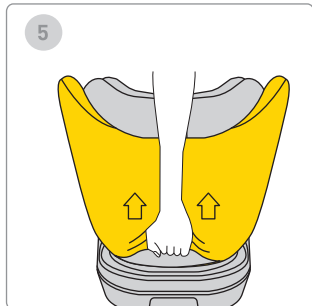
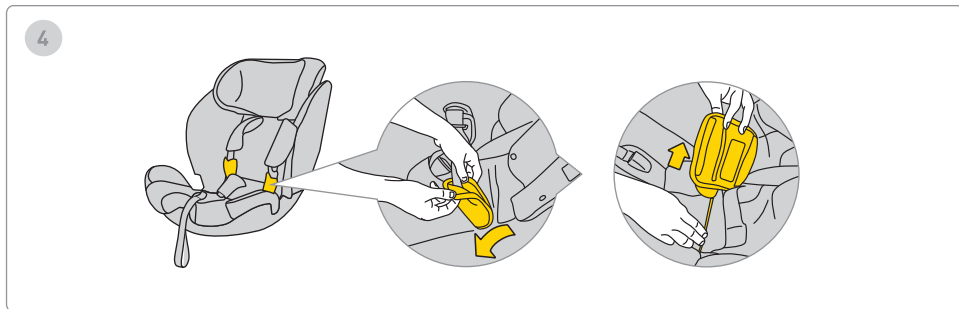

A huzat mosásához kövesse a mellékelt mosási útmutatót.

A huzatot könnyedén eltávolíthatja az autósülésről. Kövesse a képeken bemutatott utasításokat.

Biztonság, használat és utazás

- Vásárlás előtt minden autósülést fel kell szerelni az autóba, hogy ellenőrizték, megfelelően illeszkedik-e és használható-e az adott modellben. Az autósülés és a jármű típusának kompatibilitása az egyik legfontosabb biztonsági szempont. Az első beszerelésnél a kereskedő segítsége garantálja a helyes telepítést.
 - Ne feledje, hogy a gyermek biztonságáért vezetés közben mindig a szülők felelnek.
 - Soha ne hagyja a gyermeket felügyelet nélkül az autósülésben, akár az autóban, akár azon kívül.
 - Soha ne tartsa a gyermeket az ülésben vezetés közben.
 - A gyermek számára a legbiztonságosabb hely az utazás során az autó hátsó ülése.
 - Minden utazás előtt ellenőrizze, hogy a biztonsági övek nem sérültek vagy csavarodtak-e el.
 - Az autósülés beszerelése után a jármű hátsó ülésének háttámlájának zártnak kell lennie, és nem szabad mozognia.
 - Minden utazás előtt győződjön meg róla, hogy a Stardust autósülést nem szorítják össze az ajtók, és nincs veszélyben a poggyász vagy az ülés háttámlája miatt bekövetkező elmozdulás. Győződjön meg róla, hogy az autóban minden poggyász biztonságosan van rögzítve.
 - Ne használja a Stardust ülést párna nélkül, mivel az a gyermek biztonságát biztosító rendszer része.
 - Hosszabb utazások során tartson rövid pihenőket, mert a gyermeknek is szüksége van mozgásra.
 - Mindig takarja le az autósülést, ha a járművet napos helyen parkolja. A huzat és a fém- vagy műanyag részek túlmelegedhetnek, és megégethetik a gyermeket.
 - Mindig rögzítse a gyermeket a gyermekülésben a hevederekkel, még akkor is, ha az ülést az autóból kivéve használja. Győződjön meg róla, hogy a hevederek megfelelően vannak bekötve, hogy a gyermek helyesen legyen elhelyezve az ülésben.
 - Nem ajánljuk használt gyermekülések vásárlását, mert soha nem lehet biztos az előéletükben. Ha mégis használt ülést vásárol, válasszon olyat, amelynek ismert a használati története.
 - Ne használja a Stardust ülést 12 évnél tovább.
 - Cserélje ki az ülést, ha balesetben érintett volt.
 - Ne módosítsa az ülést, mert ez a termék biztonságának részleges vagy teljes elvesztéséhez vezethet.
-

- A gyártó tudomásul veszi, hogy az ülés nyomot hagyhat a jármű kárpitján. Ez elkerülhetetlen az ülés szoros illeszkedése miatt. A gyártó nem vállal felelősséget az ebből eredő esetleges károkért.
 - Győződjön meg arról, hogy a hevederek megfelelően vannak rögzítve, hogy a gyermek a megfelelő pozícióban legyen az ülésben.
 - A gyermeket tartó hevedereket nem szabad huzat nélkül használni.
 - Győződjön meg arról, hogy legfeljebb egy ujj fér el a heveder és a gyermek között (1 cm). Ha ez a távolság nagyobb, húzza meg a hevedert.
 - A Stardust betét több elemből áll. Ezeket úgy kell beállítani, hogy a hevederek magassága párhuzamos legyen a gyermek vállával. **NE FELEDJE:** Minden gyermeknek más a testalkata – rendszeresen ellenőrizze a hevederek helyzetét a vállakhoz képest. Ez elengedhetetlen a gyermek biztonsága érdekében az ülésben.
 - Ellenőrizze, hogy a fejtámla a megfelelő magasságra van-e állítva.
 - Használja a Stardust ülést, ha gyermeke 61 cm és 125 cm közötti magasságú és legfeljebb 21 kg súlyú. Ha a Stardust ülést betéttel vásárolta, akkor 40 cm-től 125 cm-ig, maximum 21 kg-os testsúlyig használhatja.
 - Az Avionaut Stardust biztonsági ülést menetiránynak megfelelően, az autó hárompontos biztonsági övével csak akkor használja, ha gyermeke magassága 105–150 cm között van.
 - Ha az ülést 105 cm és 150 cm között használja, az ülés kétféleképpen szerelhető be: ISOFIX rendszerrel és hárompontos autós biztonsági övvel, vagy ISOFIX rendszer használata nélkül, csak a hárompontos biztonsági övvel.
 - A Stardust ülés nem otthoni használatra készült. Kizárólag autóban használja.
 - Ellenőrizze az ülés beszerelését. Ha az egyik jelzőfény pirosan világít, állítsa be az ülés beszerelését, és tesztelje újra. Ismétlje meg ezt a folyamatot, amíg a zöld lámpa ki nem gyullad.
 - A Stardust üléshez egy ütköző tartozik, amelyet az ülés oldalára, a kijelölt helyre kell helyezni.
 - Javasoljuk, hogy rendszeresen ellenőrizze a habosított polisztirolból (EPS) és a fejtámla energiaelnyelő anyagaiból (EPP) készült alkatrészek épségét.
-

Karbantartás és higiénia

1. A Stardust ülés kárpitja mosógépben mosható legfeljebb 30°C-on, legfeljebb 600 fordulat/perc centrifugálási sebességgel.
2. Az ülés többi alkatrésze vízzel és szappannal, puha szivaccsal tisztítható.
3. Tartsa tisztán az ülést. Ne használjon hidratálót vagy agresszív tisztítószeret.
4. Ne használjon kenőanyagokat, erős vegyszereket vagy hidratálót sem a mozgó alkatrészeken, sem az ülés egyéb alkatrészein.

Környezetvédelem

- A műanyag csomagolóanyagokat gyermekektől elzárva kell tartani a fulladásveszély elkerülése érdekében.
- Környezetvédelem érdekében, miután az ülést már nem használja, kérjük, a helyi előírásoknak megfelelően ártalmatlanítsa a megfelelő hulladékkezelő helyen.

Kérdések

- Ha bármilyen kérdése van, hívja kereskedőjét vagy az engedélyezett forgalmazót. Kérjük, készítse elő a következő adatokat:

- gyermeke életkora, magassága és súlya,
- az autó márkája és típusa, valamint az az ülés helye, ahová az Aerofix ülést szereli.

Garancia

- A Stardust 24 hónapos garanciával rendelkezik.
- Ezúton megerősítjük, hogy a termék az érvényes európai biztonsági és minőségi szabványoknak megfelelően készült, és vásárláskor mentes a gyártási és anyaghibáktól.
- A garancia a vásárlás országában érvényes, és engedélyezett forgalmazó által kerül teljesítésre.
- A garancia kiterjed az anyag- és gyártási hibákra, feltéve, hogy a terméket a használati utasítás szerint, normál körülmények között, az első végfelhasználó használja, és a vásárlástól számított 24 hónapon belül. Az Avionaut felel a hibás termék javításáért vagy cseréjéért; azonban a garanciavállaló dönt a hiba kijavításának módjáról és a kérelem kezeléséről.
- A garancia nem terjed ki a mindennapi használatból eredő károkra, mint például a szövet kopása, valamint a színek természetes fakulása és az anyag minőségének romlása a termék normál öregedése miatt.

- A garancia nem vonatkozik véletlenszerű sérülésekre, a használati útmutató be nem tartásából, nem megfelelő használatból, elhanyagolásból, tűzből, folyadékkal való érintkezésből vagy egyéb külső okokból eredő károokra sem.
- Garanciális igény esetén a Stardust ülésen minden címkének vagy azonosító számnak meg kell lennie, és csak engedélyezett személy által szervizelhető.

Igény benyújtása

- Ha hibát észlel, és igényt szeretne benyújtani, lépjen kapcsolatba azzal az eladóval, akitől a Stardustot vásárolta.
- Az igény benyújtásakor be kell mutatnia a vásárlás igazolását, amelynek a szolgáltatási igény előtti 24 hónapon belül történt vásárlást kell igazolnia.
- Ha a terméket szervizpontba kell küldeni, kérjük, juttassa vissza a terméket a forgalmazóhoz vagy az eladóhoz. Egyúttal egyezzen meg a szállítás módjáról és költségeiről, mert ennek elmulasztása esetén a garanciavállaló megtagadhatja a szállítási költségek fedezését. A garancián vagy fogyasztói jogokon kívüli károk és/vagy hibák, valamint a garancián kívüli

károk és/vagy hibák javítása megállapodás szerinti díj ellenében történhet.

- Cserélje ki az ülését újra, ha baleset érte. Szüksége lesz: a rendőrségi jelentésre az esetről, a baleset fotójára, amely az ülést is mutatja, vagy a rendőrség igazolására az eseményről, vásárlási bizonylatra, a biztosítótársaság igazolására, hogy az ülés nem került kártérítésre, a garanciakártyára, valamint a sérült ülést el kell juttatnia hozzánk.

Fogyasztói jogok

- A fogyasztók jogait a vonatkozó jogszabályok biztosítják, amelyek országonként eltérőek lehetnek. Ez a garancia nem érinti a megfelelő nemzeti jogszabályok szerinti fogyasztói jogokat.
- Ezt a garanciát a Lengyelországban bejegyzett Ł.KARWALA készítette.

A cég címe:

Ł.KARWALA

Szarlejka,

ul. Łukaszewicza 172

42-130 Wręczyca Wielka, Lengyelország

[1] Azok a termékek, amelyekről eltávolították vagy módosították a címkéket vagy azonosító számokat, jogosulatlanak minősülnek. Mivel ezen termékek hitelessége nem igazolható, rájuk a garancia nem vonatkozik.



Manuale d'uso del seggiolino auto per bambini Avionaut Stardust

Importante!

Non leggere questo manuale frettolosamente. Leggilo attentamente, conservalo per il futuro e tienilo sempre a portata di mano. In caso di dubbi, contattaci. Viaggia in sicurezza e prendi ogni viaggio in auto seriamente, anche se la destinazione è a pochi isolati di distanza.

Si raccomanda di conservare le istruzioni insieme al seggiolino durante tutto il periodo di utilizzo.



Avvertenza:

Non modificare in alcun modo il seggiolino Stardust, poiché potrebbe compromettere la sicurezza del bambino durante l'uso.



Avvertenza:

Non posizionare mai il seggiolino Stardust su una superficie rialzata, ad esempio su un tavolo o una sedia.



Avvertenza:

Non utilizzare la configurazione con il seggiolino rivolto all'indietro in posti a sedere dove è installato un airbag frontale attivo.



Avvertenza:

Il seggiolino Stardust deve essere installato in auto solo rivolto contro il senso di marcia.



Avvertenza:

È assolutamente vietato utilizzare il seggiolino rivolto in avanti prima che il bambino abbia compiuto 15 mesi.



Avvertenza:

Segui attentamente le istruzioni di installazione fornite dal produttore del sistema di ritenuta.



Avvertenza:

Per ulteriori informazioni, consulta il manuale del produttore del veicolo.

**Avvertenza:**

Se il veicolo è dotato di airbag, sposta il sedile con il seggiolino rivolto in avanti il più possibile all'indietro.

**Avvertenza:**

Puoi girare il bambino in posizione frontale quando raggiunge l'altezza di 76 cm.

**Avvertenza:**

Il seggiolino Avionaut Stardust può essere installato in entrambe le direzioni nel veicolo.

**Avvertenza:**

È assolutamente vietato apportare modifiche o aggiunte al dispositivo senza l'approvazione dell'Autorità di Omologazione.



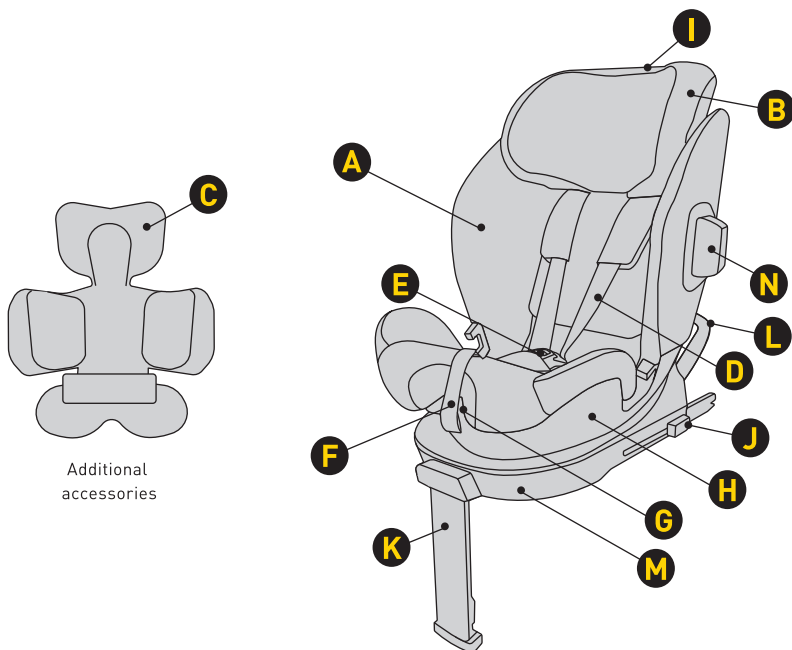

- A Copertura del sedile
- B Poggiatesta
- C Imbottitura
- D Cinghie del sistema di ritenuta
- E Fibbia della cintura
- F Cintura di regolazione della lunghezza delle cinghie
- G Leva di rotazione e regolazione dell'inclinazione del sedile

- H Scocca
- I Regolazione dell'altezza del poggiatesta
- J Pulsante di rilascio del connettore Isofix
- K Poggiapiedi regolabile
- L Telaio anti-rotazione
- M Base
- N Paracolpi

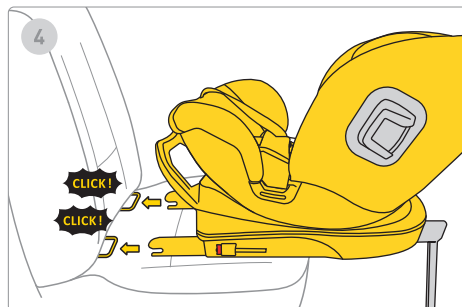
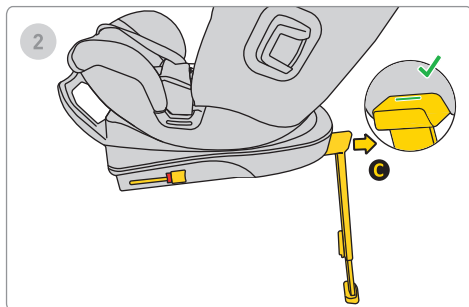
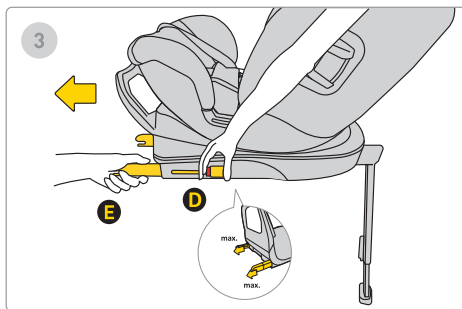
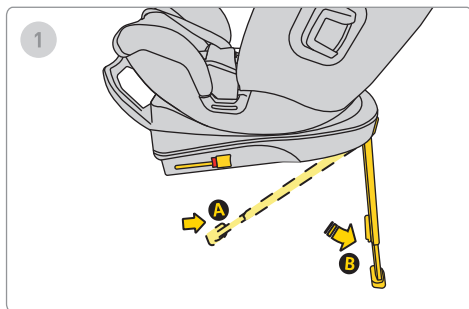

1. Estendere la gamba stabilizzatrice dalla posizione B alla posizione C.
2. Spostare la gamba A in avanti fino a quando non appare un segno di spunta verde che conferma che la gamba di supporto è stata estesa correttamente.
3. Premere il pulsante di rilascio Isofix D e tirarlo fuori fino alla posizione massima E.
4. Allineare la base con gli ancoraggi Isofix del sedile del veicolo e spingere le braccia Isofix fino a sentire un "clic". L'indicatore Isofix passa dal rosso al verde, indicando una corretta installazione.

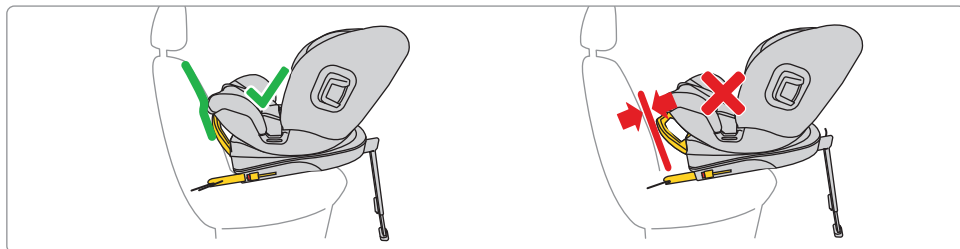
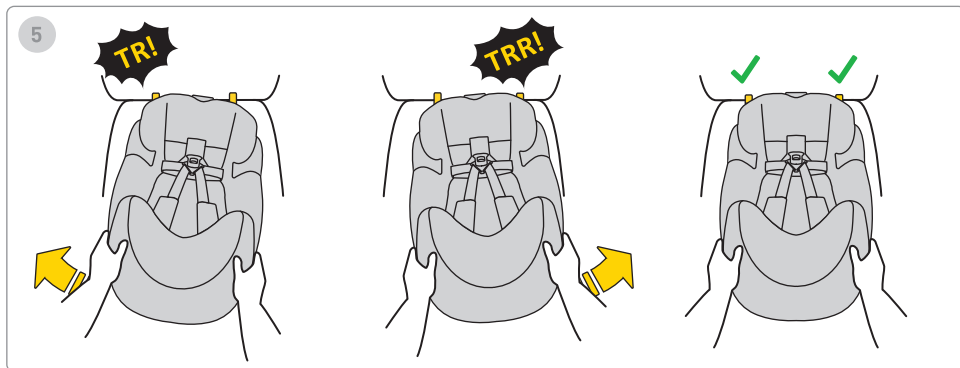

5. Spingere la base verso lo schienale del sedile del veicolo.

Ricordare che la base deve essere spinta il più vicino possibile allo schienale.

Per regolare il telaio, posizionarlo nella posizione corretta, il più vicino possibile al sedile.

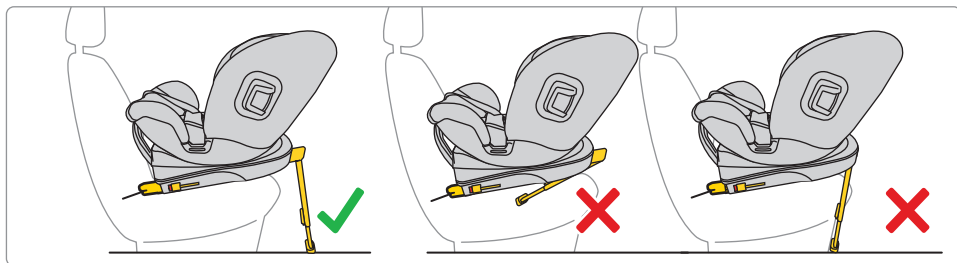
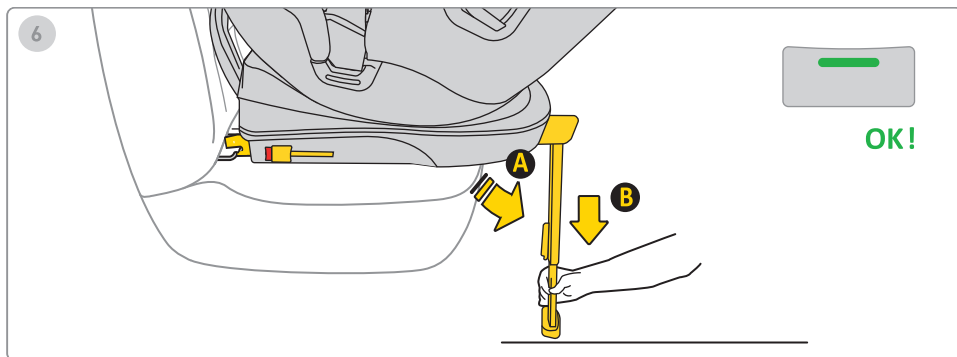

6. Premere il pulsante di estensione del poggiatesta e allungare la gamba fino a quando il poggiatesta non poggi saldamente sul pavimento del veicolo.

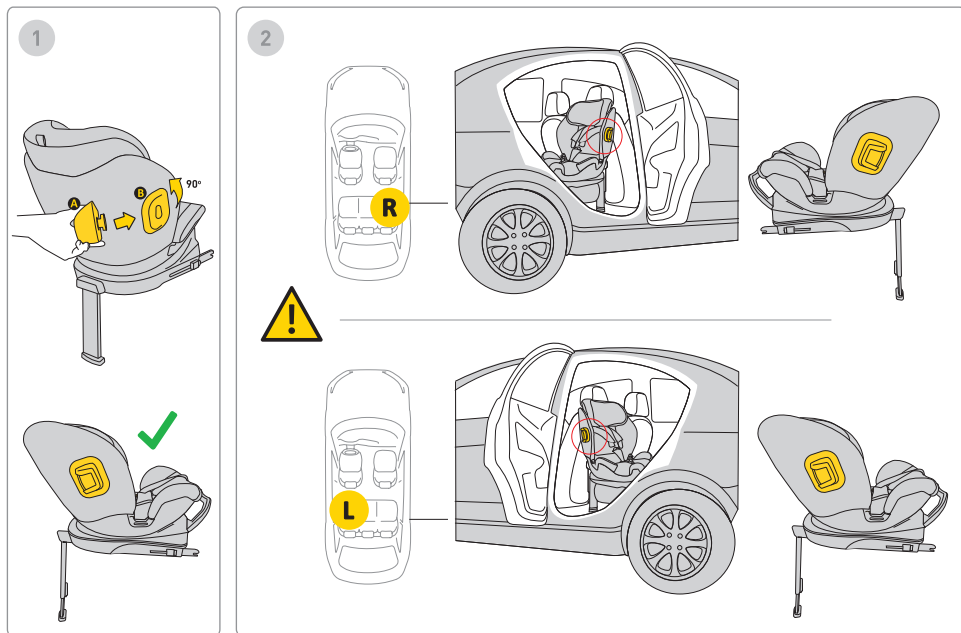

1. Inserire il paracolpi nel supporto e ruotarlo. Il seggiolino è dotato di supporti per il paracolpi su entrambi i lati.

2. Montare sempre il paracolpi sul seggiolino sul lato della portiera del veicolo.

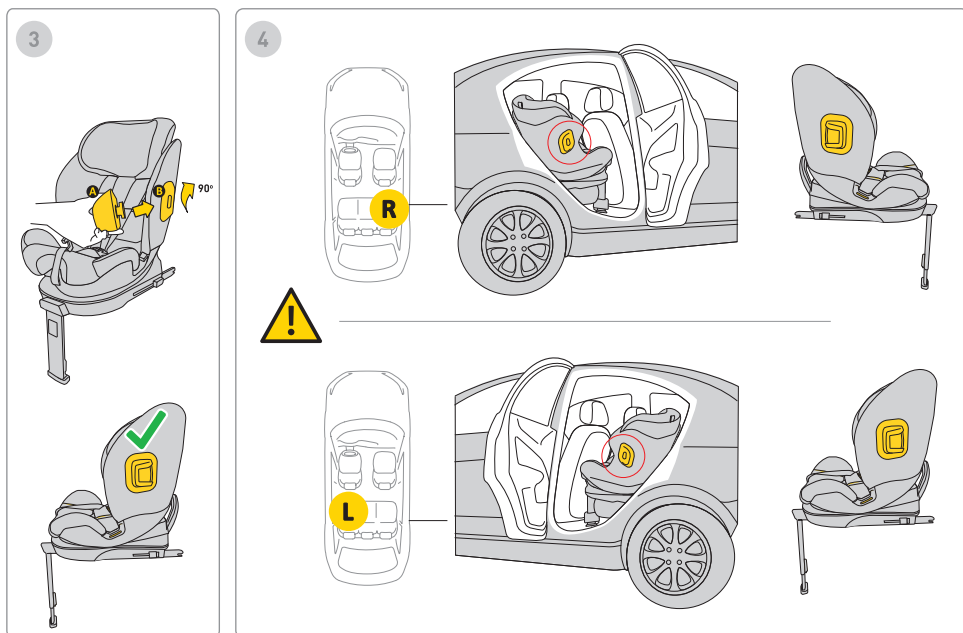

3. Inserire il paracolpi nel supporto e ruotarlo. Il seggiolino è dotato di supporti per il paracolpi su entrambi i lati.

4. Montare sempre il paracolpi sul seggiolino sul lato della portiera del veicolo.

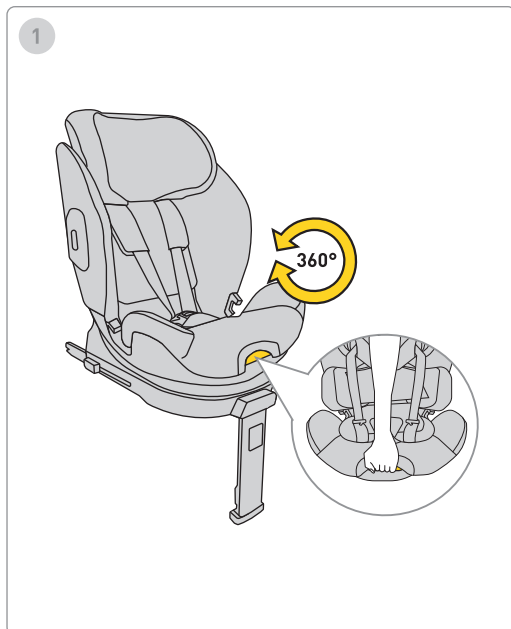

1. Per ruotare il seggiolino, tirare la leva e girare il sedile con una mano nella direzione desiderata.

Ricordare: utilizzare il seggiolino solo con la schiena rivolta nel senso di marcia.

1



61-125 cm
max. 21 kg

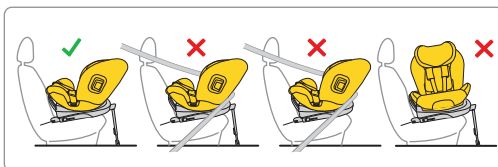
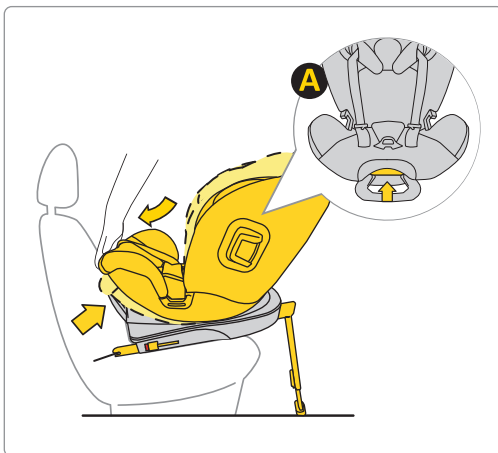

1. Dopo aver installato il seggiolino rivolto all'indietro nell'auto, regolare la posizione reclinata o eretta secondo le preferenze.

Ricordare: utilizzare il seggiolino solo con la schiena rivolta nel senso di marcia.

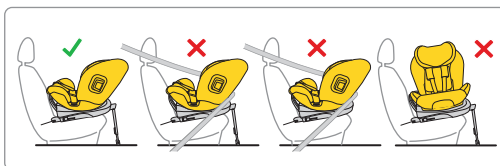
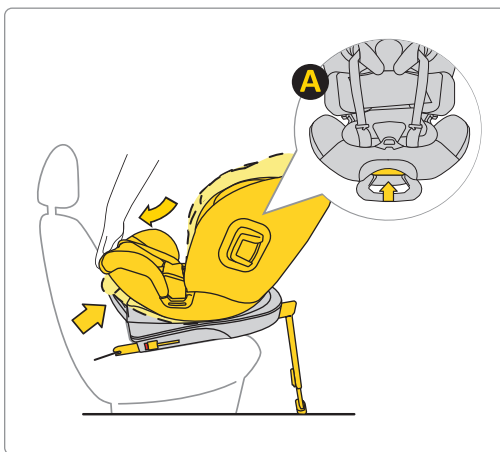

1. Dopo aver installato il seggiolino rivolto all'indietro nell'auto, regolare la posizione reclinata o eretta secondo le preferenze.

Ricordare: utilizzare il seggiolino solo con la schiena rivolta nel senso di marcia.

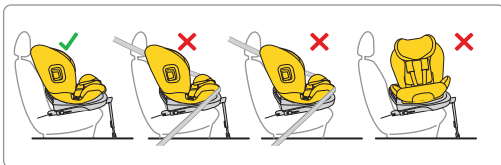
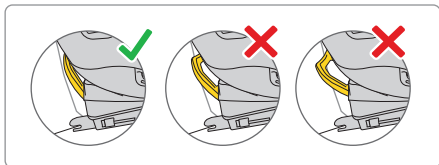
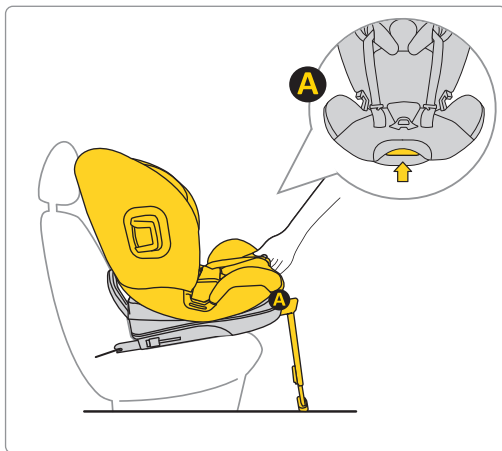

1. Dopo aver installato il seggiolino rivolto in avanti nell'auto, regolare la posizione reclinata o eretta secondo le preferenze.



ca. 40-60cm

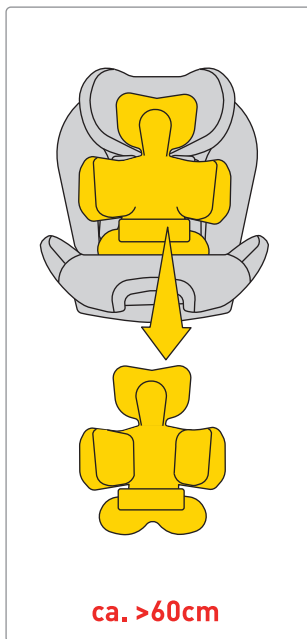

ca. >60cm

Spostare le cinghie ai lati del seggiolino auto. Posizionare il bambino sul seggiolino. Assicurarsi che il bambino sia seduto correttamente sul seggiolino, con la schiena completamente appoggiata al sedile e che nessuna parte delle cinghie si trovi sotto la schiena del bambino.

Se il bambino misura tra 40 e 60 cm, utilizzare l'inserimento completo del cuscino.

ATTENZIONE! Le misure di altezza indicate relative al bambino in relazione alla disposizione dell'inserimento sono solo **SUGGERIMENTI**. Ogni bambino è diverso e cresce a un ritmo diverso, quindi la **priorità ASSOLUTA** nella regolazione dell'inserimento è il livello delle cinghie rispetto alle spalle del bambino.

RICORDA: LE CINGHIE DEVONO ESSERE ALL'ALTEZZA DELLE SPALLE O APPENA SOTTO.

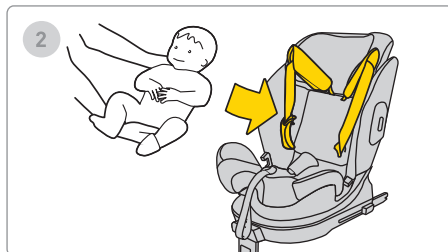
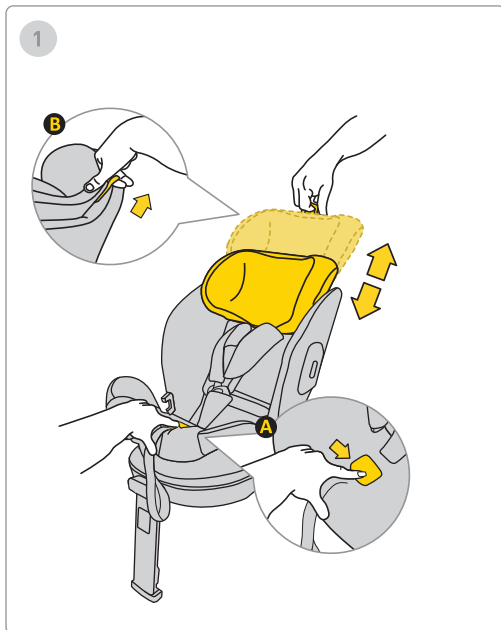

1. Posiziona il tuo bambino nel seggiolino auto.

2. Regola l'altezza del poggiatesta in modo che le cinture siano all'altezza delle spalle.

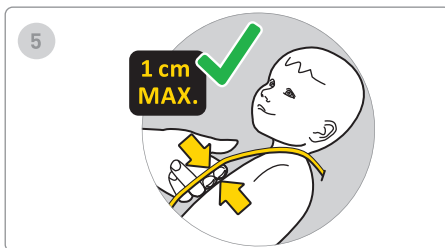
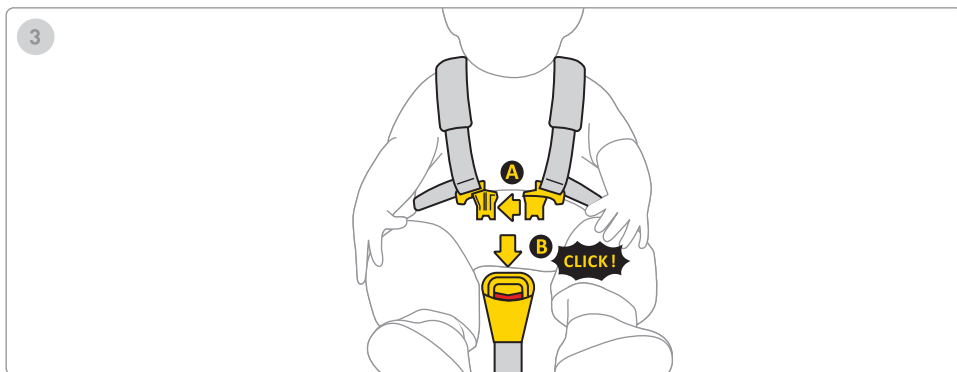

3. Collegare entrambe le parti della clip A, quindi inserire le clip di plastica nella fessura della clip B. Un clic indica che la clip è fissata correttamente.

4. Tirare in avanti la cinghia al centro del seggiolino fino a quando il bambino non è assicurato.

5. La distanza tra la cinghia e il corpo del bambino deve essere al massimo di 1 cm. Per assicurarsi che le cinghie siano ben strette, eseguire il "test della pinza": se si riesce ad afferrare e pizzicare la cinghia, è necessario stringerla ulteriormente.

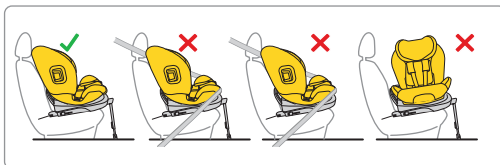
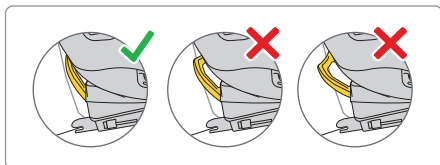
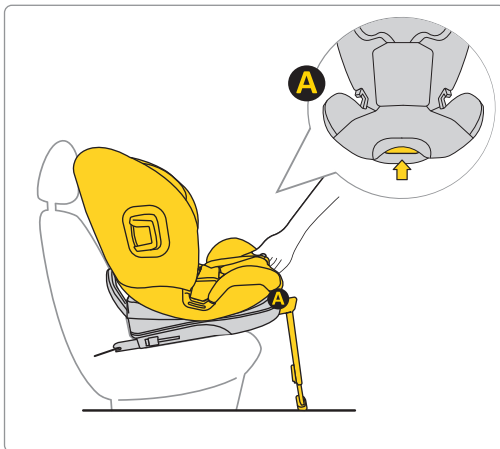

1. Dopo aver installato il seggiolino auto rivolto in avanti, regolarlo nella posizione più verticale possibile.

Ricorda: utilizzare il seggiolino auto solo con lo schienale rivolto nel senso di marcia.

Ricorda: utilizzare un seggiolino auto per bambini di altezza compresa tra 105 e 150 cm in posizione verticale.

105-150 cm



105-150 cm



Ricordare: utilizzare un seggiolino per bambini da 105 a 150 cm solo rivolto in avanti.

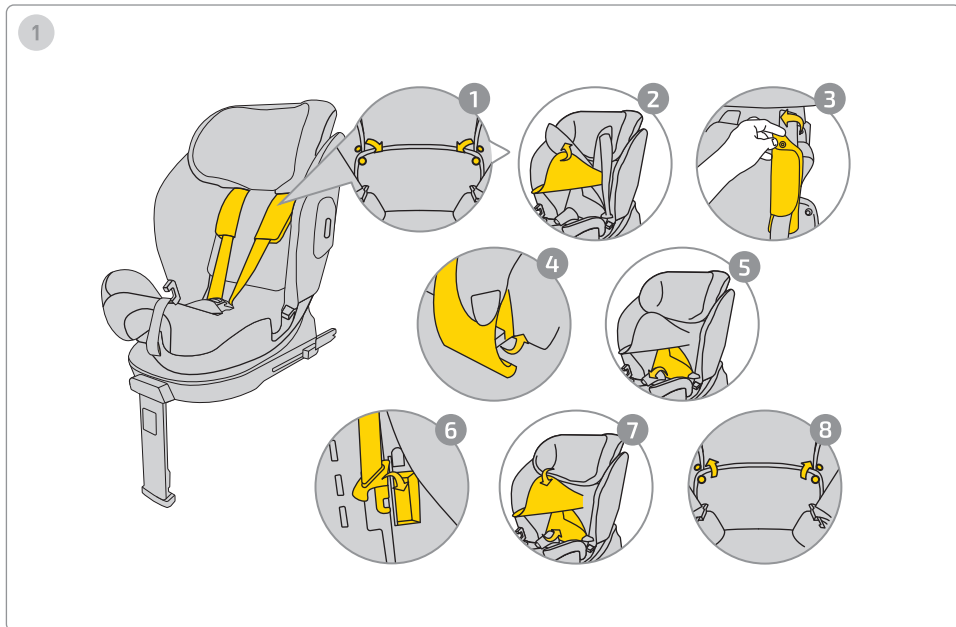

Per nascondere le cinture, seguire le istruzioni seguenti:

1. Sganciare i bottoni a pressione dalla copertura.
2. Sollevare l'elemento del poggiatesta per esporre il fissaggio del proteggi cintura.
3. Rimuovere i bottoni a pressione dai proteggi cintura.
4. Rimuovere i proteggi cintura dalla scocca del seggiolino.
5. Spostare la parte inferiore della copertura per esporre l'interno del seggiolino.
6. Nascondere la fibbia della cintura nel luogo designato e posizionare le cinture lungo lo schienale in modo che non causino rigonfiamenti sotto la copertura.
7. Riposizionare la copertura.
8. Fissare nuovamente i bottoni a pressione sulla copertura.

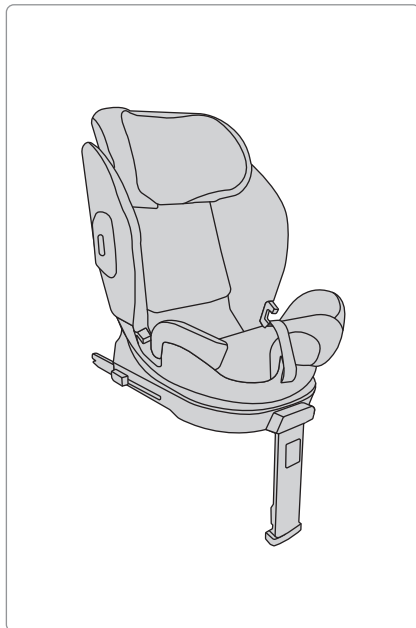
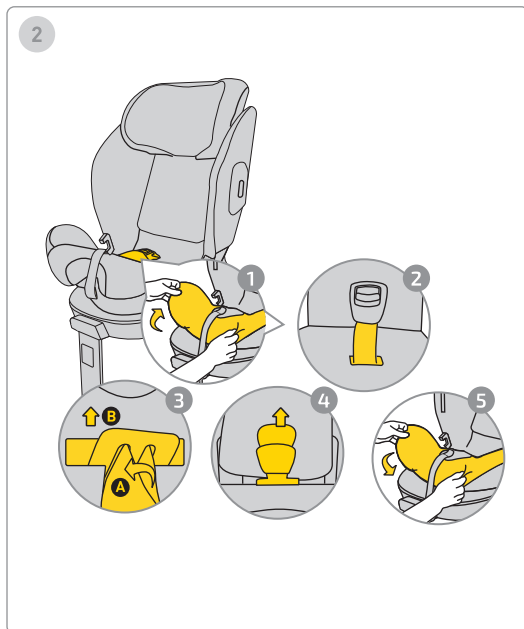

Per rimuovere la fibbia, seguire le istruzioni seguenti:

1. Rimuovere la parte inferiore della copertura per esporre il punto di fissaggio della fibbia.
2. Tirare fuori la fibbia e la cinghia dalla copertura.
3. Per rimuovere la fibbia, ruotare l'elemento metallico nascosto nella scocca e farlo scorrere fuori dal foro.
4. Tirare fuori il proteggi fibbia e farlo scorrere fuori dalla copertura.
5. Riposizionare la copertura sulla parte inferiore del seggiolino.

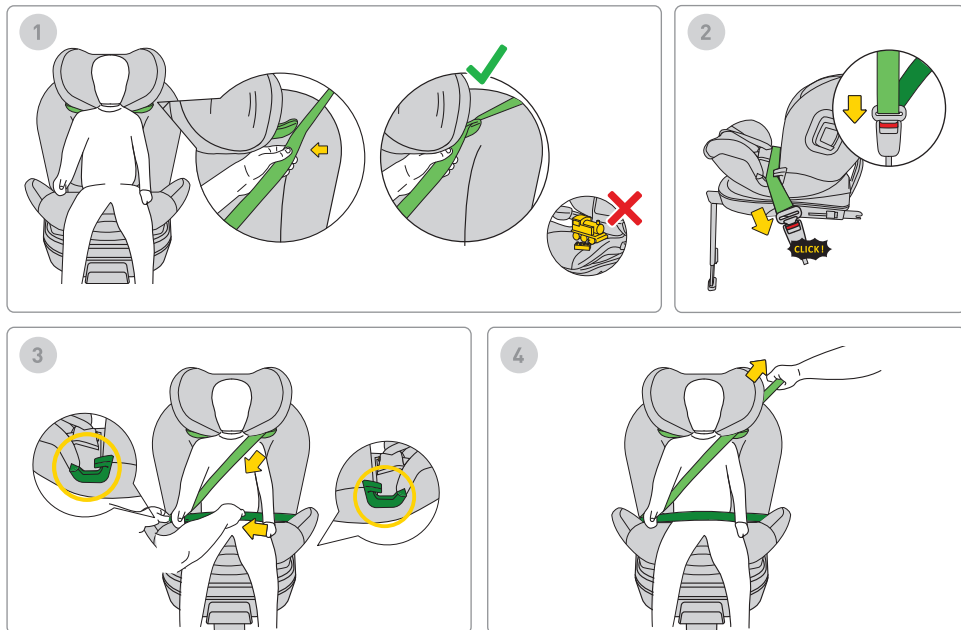

1. Per installare la cintura di sicurezza del veicolo, far passare la cintura (contrassegnata in verde chiaro) attraverso la guida superiore della cintura.

Ricordare: non lasciare giocattoli nel seggiolino auto.

2. Allacciare la fibbia della cintura fino a sentire un clic.

3. Posizionare la parte inferiore della cintura di sicurezza del veicolo (cinghie addominali) nella guida inferiore nei punti contrassegnati in verde.

4. Tirare la cintura per fissare saldamente il bambino nel seggiolino auto.

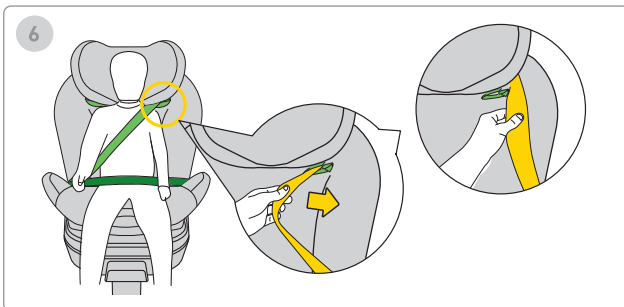
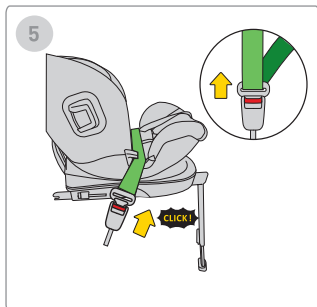
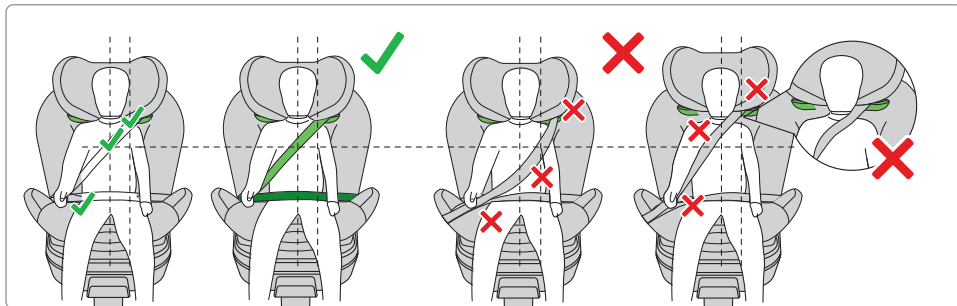

RICORDA: ASSICURATI CHE LA CINTURA SCORRA NELLA POSIZIONE CORRETTA DOPO L'INSTALLAZIONE. DEVE SEGUIRE LE ISTRUZIONI INDICATE NEL MANUALE.

5. Per slacciare le cinture, rimuovere la cintura dalla fibbia all'interno dell'auto.
6. Tirare la cintura fuori dalla guida superiore della cintura.

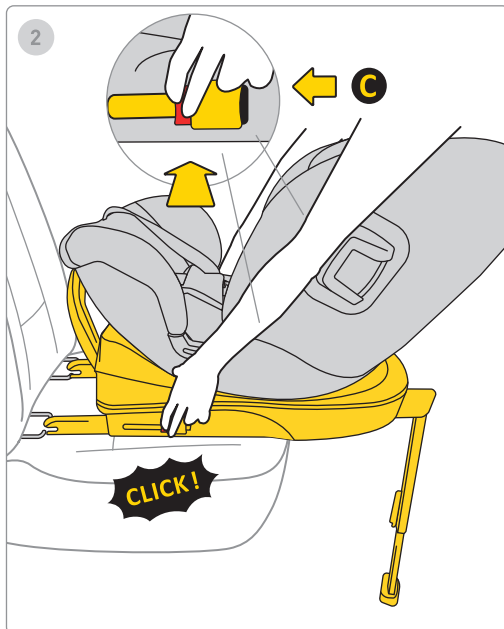
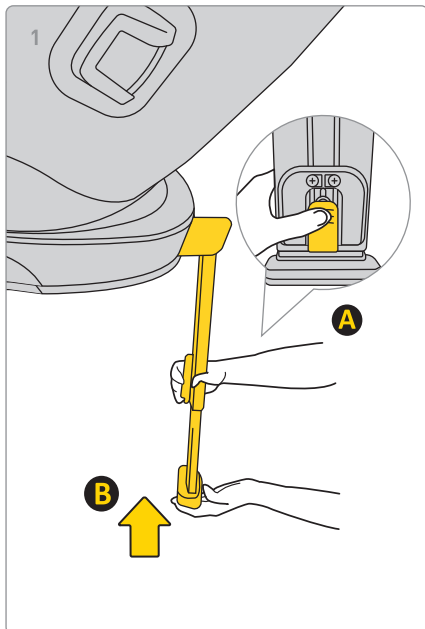

1. Per accorciare la gamba, premere il pulsante A e spingere la gamba B nella sua posizione originale, premere il pulsante A e inserire la gamba B nella sua posizione originale, quindi ripiegarla per risparmiare spazio.

2. Per rimuovere la base dagli attacchi Isofix dell'auto, premere prima il pulsante di blocco C, quindi premere il pulsante di sgancio e ripiegare i ganci Isofix nella loro posizione originale.

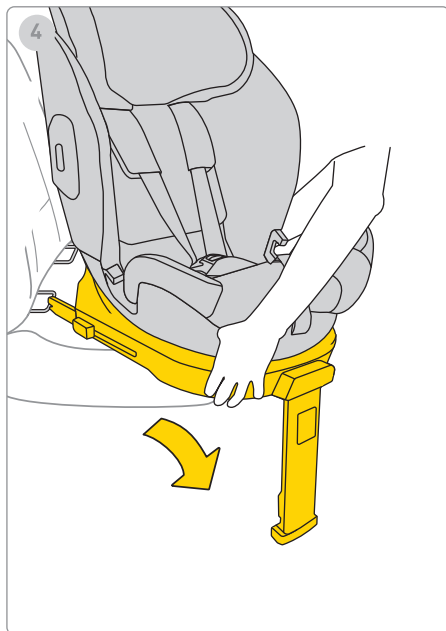
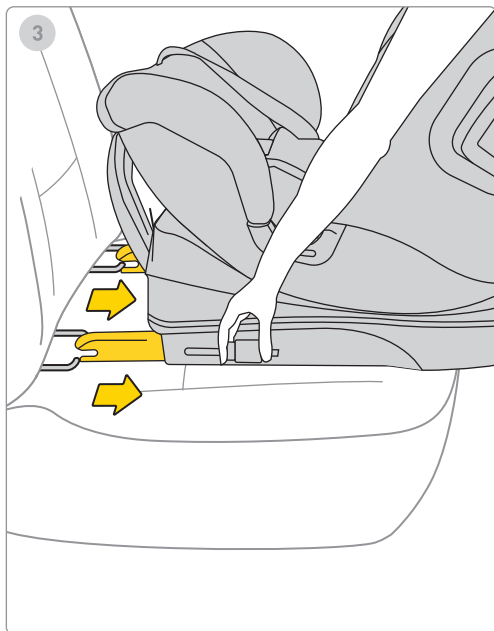

3. Ripiegare la gamba Isofix nella posizione di massimo stoccaggio.

4. Rimuovere il seggiolino dall'auto.

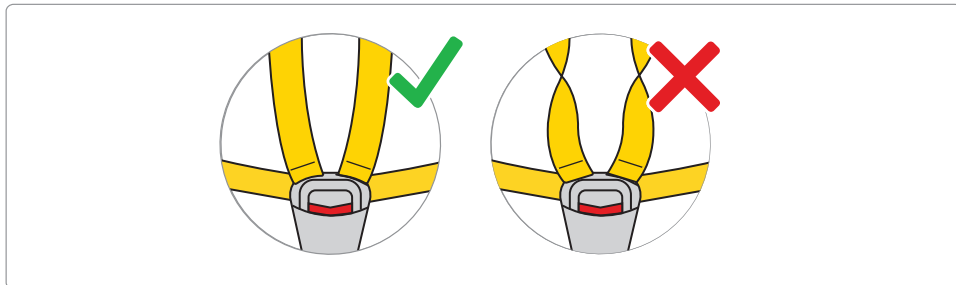
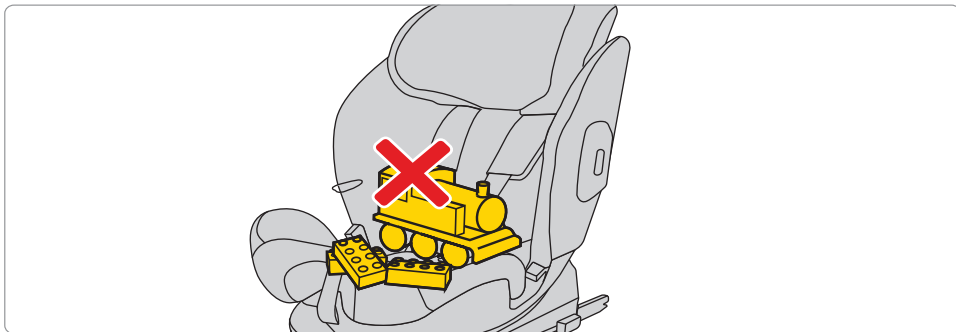

Allentare le cinture del seggiolino per fare spazio al bambino. Premere il pulsante e tirare le cinture per aumentarne la lunghezza.

Ricordare! Non devono esserci altri oggetti nel seggiolino e le cinture di sicurezza devono essere sempre dritte e correttamente allacciate!

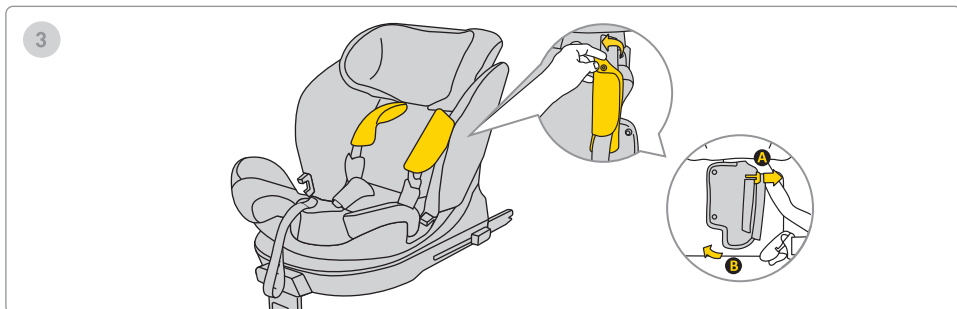
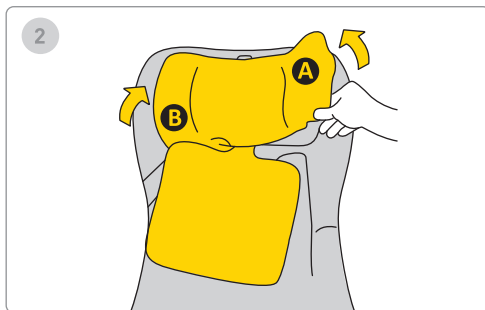
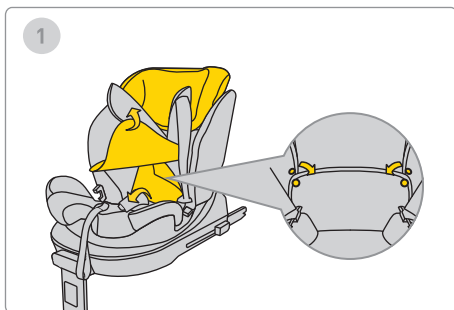

Per lavare la fodera, seguire le istruzioni di lavaggio fornite.

È possibile rimuovere facilmente la fodera dal seggiolino auto. Seguire le istruzioni mostrate nelle immagini.

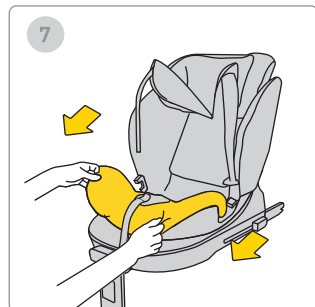
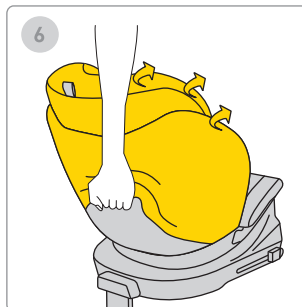
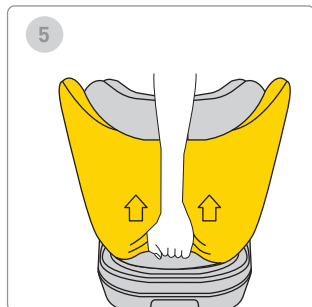
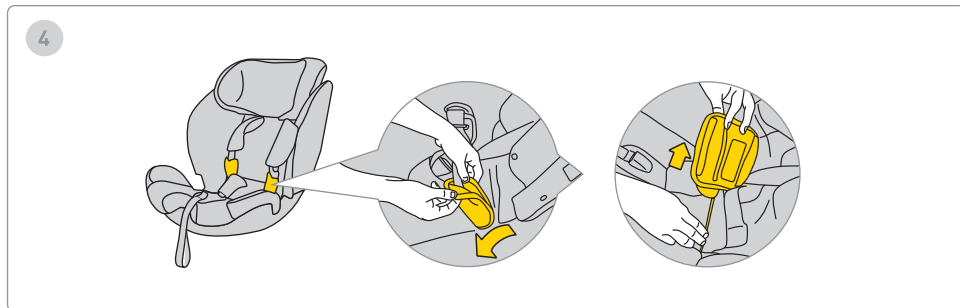

Per lavare la fodera, seguire le istruzioni di lavaggio fornite.

È possibile rimuovere facilmente la fodera dal seggiolino auto. Seguire le istruzioni mostrate nelle immagini.

Sicurezza, utilizzo e viaggio

- Prima dell'acquisto, ogni seggiolino deve essere installato nell'auto per verificare che possa essere correttamente fissato e utilizzato in quel modello specifico. Garantire che il seggiolino sia compatibile con il tipo di veicolo è uno dei criteri di sicurezza più importanti. L'assistenza del venditore durante la prima installazione assicura che il montaggio sia perfetto.
 - Ricorda che i genitori sono sempre responsabili della sicurezza del bambino durante la guida.
 - Non lasciare mai un bambino incustodito nel seggiolino, sia all'interno che all'esterno del veicolo.
 - Non tenere mai un bambino in braccio mentre si guida.
 - Il posto più sicuro per il tuo bambino durante il viaggio è il sedile posteriore dell'auto.
 - Prima di ogni viaggio, controlla che le cinture di sicurezza non siano danneggiate o attorcigliate.
 - Quando il seggiolino è installato, lo schienale del sedile posteriore del veicolo deve essere bloccato e non deve muoversi.
 - Prima di ogni viaggio, assicurati che il seggiolino Stardust non sia schiacciato dalle porte o a rischio di movimento dovuto ai bagagli o allo schienale del sedile.
 - Assicurati che tutti i bagagli nell'auto siano ben fissati.
 - Non usare il seggiolino Stardust senza imbottitura, poiché fa parte del sistema che garantisce la sicurezza del bambino.
 - Durante i viaggi lunghi, fai delle brevi pause. Anche il bambino ha bisogno di muoversi.
 - Copri sempre il seggiolino quando lasci l'auto parcheggiata in un luogo soleggiato. La tappezzeria e le parti metalliche o in plastica possono surriscaldarsi e bruciare il bambino.
 - Assicura sempre il bambino nel seggiolino con le cinghie del sistema di ritenuta, anche quando usi il seggiolino fuori dall'auto. Assicurati che le cinghie siano ben fissate affinché il bambino sia correttamente posizionato nel seggiolino.
 - Sconsigliamo l'acquisto di seggiolini usati per bambini – non si può mai essere sicuri della loro storia. Se decidi di acquistare un seggiolino usato, scegli uno di cui conosci la storia d'uso.
 - Non usare il seggiolino Stardust per più di 12 anni.
 - Sostituisci il seggiolino se è stato coinvolto in un incidente.
-

- Non apportare modifiche al seggiolino, potrebbero compromettere parzialmente o completamente la sicurezza del prodotto.
 - Il produttore riconosce che il seggiolino può lasciare impronte sulla tappezzeria del veicolo. Questo è inevitabile a causa della necessità di una calzata precisa del seggiolino. Il produttore non è responsabile per eventuali danni che ne derivano.
 - Assicurarsi che le cinture siano allacciate correttamente in modo che il bambino sia posizionato correttamente nel seggiolino.
 - Le cinture di sicurezza che trattengono il bambino non devono essere utilizzate senza rivestimenti.
 - Assicurarsi di poter inserire al massimo un dito tra la cintura di sicurezza e il bambino (1 cm). Se questa distanza è maggiore, stringere la cintura di sicurezza.
 - L'inserto Stardust è composto da diversi elementi. Devono essere regolati in modo che l'altezza delle cinture di sicurezza le posizioni parallele alle spalle del bambino. **RICORDA:** Ogni bambino ha una corporatura diversa: controlla regolarmente la posizione delle cinture rispetto alle spalle. Questo è essenziale per la sicurezza del bambino nel seggiolino.
 - Controlla che il poggiatesta sia regolato all'altezza corretta.
 - Utilizza il seggiolino Stardust quando il bambino è alto tra 61 cm e 125 cm e pesa al massimo 21 kg. Se il seggiolino Stardust è stato acquistato con un inserto, è possibile utilizzarlo da 40 cm a 125 cm e con un peso massimo di 21 kg.
 - Utilizzare il seggiolino di sicurezza Avionaut Stardust rivolto in avanti con la cintura di sicurezza a tre punti dell'auto solo quando l'altezza del bambino è compresa tra 105 e 150 cm.
 - Se si utilizza il seggiolino da 105 cm a 150 cm, è possibile installarlo in due modi: con il sistema Isofix e la cintura di sicurezza a tre punti dell'auto, oppure senza l'uso del sistema Isofix, solo con le cinture di sicurezza a tre punti.
 - Il seggiolino Stardust non è destinato all'uso domestico. Utilizzarlo solo in auto.
 - Eseguire un controllo di installazione del seggiolino. Se una delle spie si illumina in rosso, regolare l'installazione del seggiolino e ripetere il test. Ripetere la procedura fino all'accensione della luce verde.
 - Il seggiolino Stardust è dotato di un paraurti che deve essere posizionato lateralmente nell'area designata.
-

- Si consiglia di controllare regolarmente i componenti in polistirene espanso (EPS) e i materiali ad assorbimento d'urto del poggiatesta (EPP) per verificare la presenza di eventuali danni.

Manutenzione e igiene

1. Il rivestimento del seggiolino Stardust può essere lavato in lavatrice a una temperatura massima di 30 °C con una velocità di centrifuga massima di 600 giri/min.
2. Gli altri componenti del seggiolino possono essere puliti con acqua e sapone utilizzando una spugna morbida.
3. Mantenere pulito il seggiolino. Non utilizzare creme idratanti o detergenti aggressivi.
4. Non utilizzare lubrificanti, prodotti chimici aggressivi o creme idratanti né sulle parti mobili né sugli altri componenti del seggiolino.

Ambiente

- Le parti in plastica dell'imballaggio devono essere tenute fuori dalla portata dei bambini per evitare il rischio di soffocamento.
- Per la tutela dell'ambiente, una volta che il seggiolino non è più in uso, smaltirlo presso

l'impianto di smaltimento rifiuti appropriato, in conformità con le normative locali.

Domande

- Se hai domande, contatta il tuo rivenditore o distributore autorizzato. Prepara le seguenti informazioni:
- l'età, l'altezza e il peso del tuo bambino,
- la marca e il modello dell'auto e il posto dove stai installando il seggiolino Aerofix nel veicolo.

Garanzia

- Il seggiolino Stardust è coperto da una garanzia di 24 mesi.
- Confermiamo che il prodotto è stato realizzato secondo gli attuali standard europei di sicurezza e qualità e che, al momento dell'acquisto, il prodotto è privo di difetti di fabbricazione e materiali.
- La garanzia è valida nel paese di acquisto ed è gestita da un distributore autorizzato.
- La garanzia copre eventuali difetti di fabbricazione dei materiali e della lavorazione, a condizione che il prodotto venga utilizzato secondo il manuale d'uso, in condizioni normali, dal primo utilizzatore finale e entro 24 mesi dalla data di acquisto. Avionaut si

assume la responsabilità per la riparazione o la sostituzione del prodotto difettoso; tuttavia, il titolare della garanzia decide il metodo per risolvere il difetto e gestire il reclamo.

- La garanzia non copre danni derivanti dall'uso quotidiano, come l'usura del tessuto, lo sbiadimento naturale dei colori e il deterioramento della qualità dei materiali dovuti all'invecchiamento normale del prodotto.
- Non si applica inoltre a danni causati da distruzione accidentale, mancato rispetto del manuale d'istruzioni, uso improprio, negligenza, incendio, contatto con liquidi o altre cause esterne.
- Al momento della richiesta di garanzia, il seggiolino Stardust deve avere tutte le etichette o i numeri di identificazione e può essere riparato solo da personale autorizzato.

Vuoi fare un reclamo?

- Se noti un difetto e vuoi presentare un reclamo, contatta il venditore da cui hai acquistato il seggiolino Stardust.
- Per segnalare un reclamo, è necessario presentare la prova d'acquisto, che deve essere stata effettuata entro i 24 mesi precedenti la richiesta di assistenza.

- Se è necessario inviare il prodotto a un centro assistenza, restituirlo al distributore o venditore. Allo stesso tempo, concordare il metodo di spedizione e i relativi costi, poiché in mancanza di accordo il garante potrebbe rifiutarsi di coprire tali costi. I danni e/o difetti non coperti dalla nostra garanzia o dai diritti dei consumatori, e/o danni e/o difetti non coperti dalla garanzia, possono essere riparati dietro pagamento di un compenso concordato.
- Sostituire il seggiolino con uno nuovo se è stato coinvolto in un incidente. Sarà necessario: un rapporto della polizia sull'incidente, una foto dell'incidente che mostri il seggiolino o informazioni della polizia che ne confermino l'accaduto, la prova d'acquisto, la conferma della compagnia assicurativa che il seggiolino non è stato incluso nell'indennizzo, la carta di garanzia e inviarci il seggiolino incidentato.

Diritti dei consumatori

- I consumatori hanno diritti conformi alla legislazione vigente, che può variare da paese a paese. Questa garanzia non pregiudica i diritti dei consumatori previsti dalla normativa nazionale applicabile.

-Questa garanzia è stata redatta da Ł.KARWALA,
registrata in Polonia.

Indirizzo dell'azienda:

Ł.KARWALA

Szarlejka,

ul. Łukaszewicza 172

42-130 Wręczyca Wielka, Polonia

(1) I prodotti acquistati con etichette o numeri
identificativi rimossi o alterati sono considerati non
autorizzati. A causa dell'impossibilità di verificare
l'autenticità di tali prodotti, la garanzia non si applica
a essi.



Avionaut Stardust vaikų automobilinės kėdutės naudotojo vadovas

Svarbu!

Neskubėkite skaityti šio vadovo. Skaitykite jį atidžiai, išsaugokite ateičiai ir visada laikykite ranka pasiekiamoje vietoje. Kilus abejonių, kreipkitės į mus. Keliaukite saugiai ir rimtai vertinkite kiekvieną kelionę automobiliu, net jei tikslas yra tik kelios gatvės.

Rekomenduojame šias instrukcijas laikyti kartu su automobiline kėdute jos naudojimo laikotarpiu.



Įspėjimas:

Nekoreguokite Stardust vaikų automobilinės kėdutės jokiū būdu, nes tai gali paveikti vaiko saugumą naudojimo metu.



Įspėjimas:

Niekada nekelkite Stardust vaikų automobilinės kėdutės ant pakeltos paviršiaus, pavyzdžiui, ant stalo ar kėdės.



Įspėjimas:

Nenaudokite automobilinės kėdutės, nukreiptos atgal, sėdimose vietose, kuriose įrengtas aktyvus priekinis oro pagalvė.



Įspėjimas:

Stardust vaikų automobilinė kėdute turi būti įrengiama automobilyje tik nukreipta atgal į važiavimo kryptį.



Įspėjimas:

Visiškai draudžiama naudoti vaikų automobilinę kėdute, nukreiptą į priekį, jei kūdikiui nėra pilnų 15 mėnesių.



Įspėjimas:

Atidžiai laikykitės gamintojo pateiktų įrengimo instrukcijų.

**Īspējas:**

Daugiau informācijas rasīte automobīlio gamītojo vadovē.

**Īspējas:**

Jēi automobīlyjē yra oro pagalvē, pastumkīte automobīlinē kēdūtē, nukreīptāj priekj, kuo toliāu atgal.

**Īspējas:**

Vaikā galīte sukīti j priekj, kai jo ūgīs pasiekīa 76 cm.

**Īspējas:**

Avionaut Stardust automobīlinē kēdūtē gali bŭti jren-gīama automobīlyjē abīem kryptīmīs.

**Īspējas:**

Bet kokie prietaiso pakeītimāi ar papīldymāi be Tipō patvīrtīnīmo īnīstītuīcījos leīdīmo yra griežtai draudžīami.



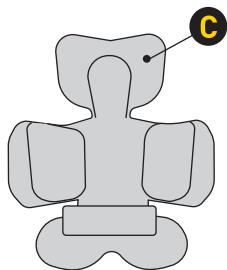

Additional accessories

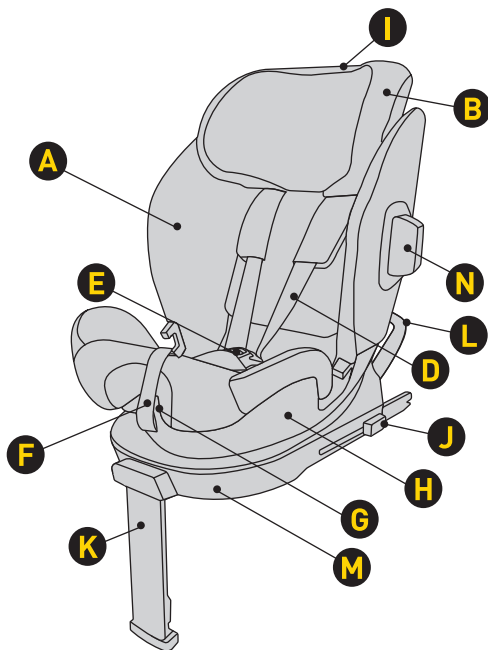

- A Sėdynės užvalkalas
- B Galvos atrama
- C Įdėklas
- D Diržų dirželiai
- E Diržo sagtis
- F Diržo ilgio reguliavimo dirželis
- G Sukimo ir svirties reguliavimas, nustatantis sėdynės pasvirimo kampą

- H Korpusas
- I Galvos atramos aukščio reguliavimas
- J Mygtukas Isofix jungčio atlaisvinimui
- K Reguluojama kojų atrama
- L Sukimosi stabdymo rėmas
- M Bazė
- N Bamperis

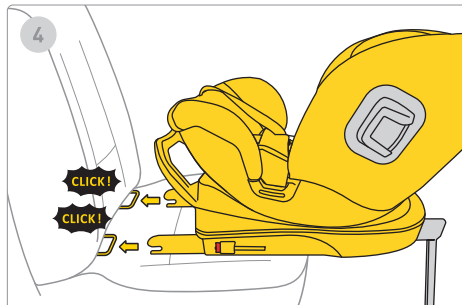
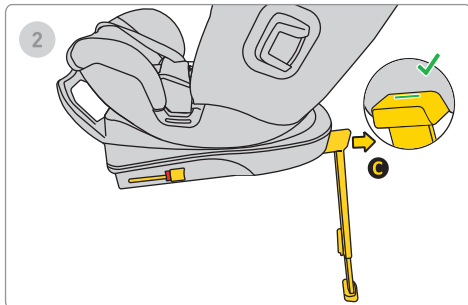
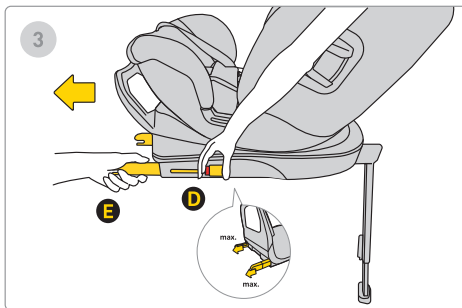
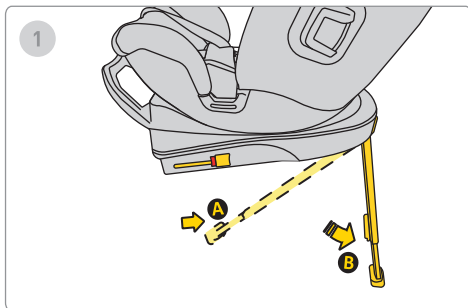

1. Ištempkite stabilizuojančią koją iš padėties B į padėtį C.
2. Pavilkite koją A į priekį, kol pamatysite žalią varnelę, patvirtinančią, kad atraminė koja tinkamai ištempta.
3. Paspauskite Isofix atleidimo mygtuką D ir ištraukite jį iki maksimalaus taško E.
4. Suderinkite bazę su Isofix tvirtinimo elementais automobilio sėdynėje ir stumkite Isofix rankas, kol išgirsite „klik“ garsą. Isofix indikatorius pasikeis iš raudonos į žalią, nurodymas tinkamą Isofix įrengimą.

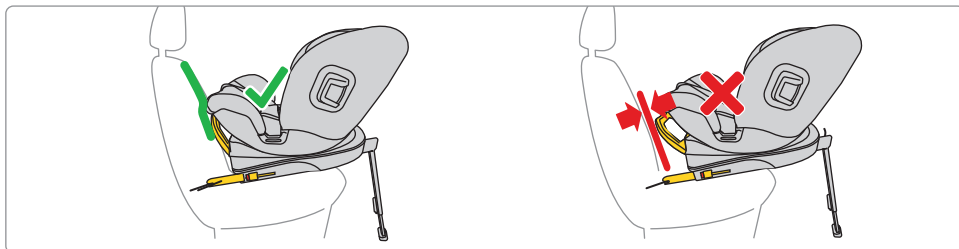
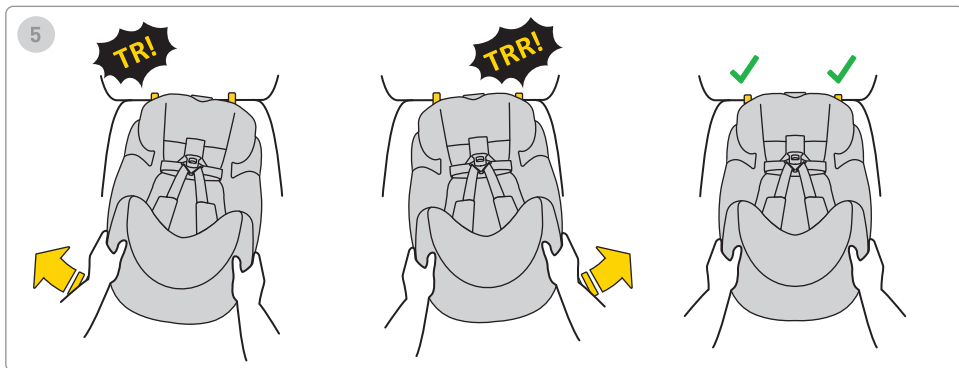

5. Paspauskite pagrindą link transporto priemonės sėdynės atlošo.

Atminkite, kad pagrindą reikia stumti kuo arčiau atlošo.

Norėdami sureguliuoti rėmą, nustatykite jį į teisingą padėtį – kuo arčiau sėdynės.

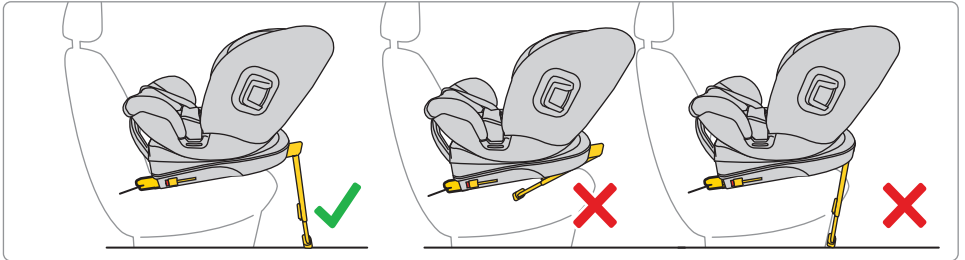
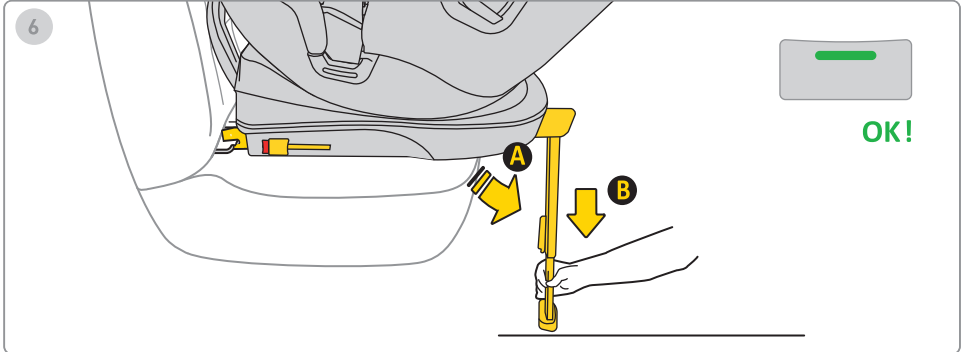

6. Paspauskite kojų pradžimo mygtuką ir ištempkite koją, kol ji tvirtai remsis automobilio grindyse.

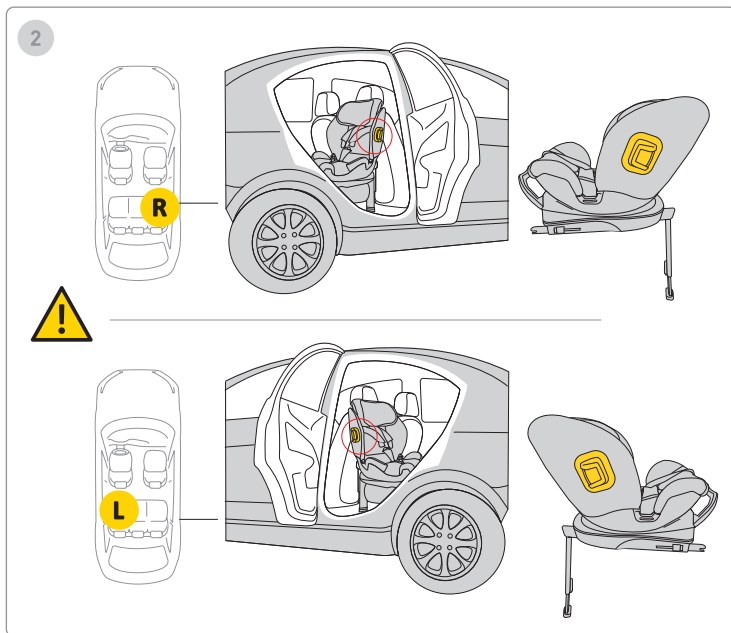
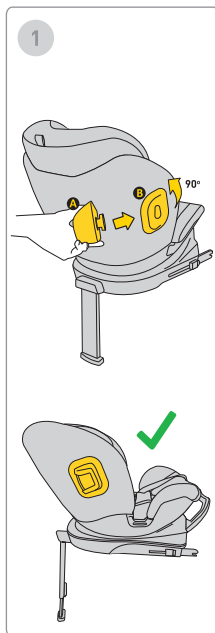

1. Įstatykite bamperį į laikiklį ir pasukite. Automobilinė kėdutė turi bamperio laikiklius abiejose pusėse.
2. Bamperį visuomet tvirtinkite automobilinėje kėdutėje, pusėje, kuri yra arčiau automobilio durų.

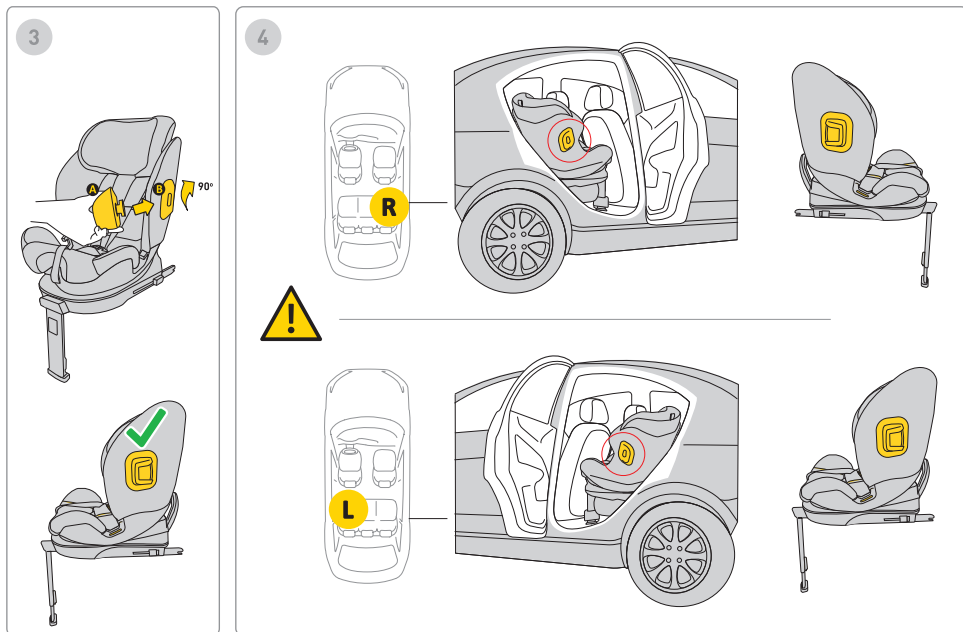

3. Įstatykite bamperį į laikiklį ir pasukite. Automobilinė kėdutė turi bamperio laikiklius abiejose pusėse.

4. Bamperį visuomet tvirtinkite automobilinėje kėdutėje, pusėje, kuri yra arčiau automobilio durų.

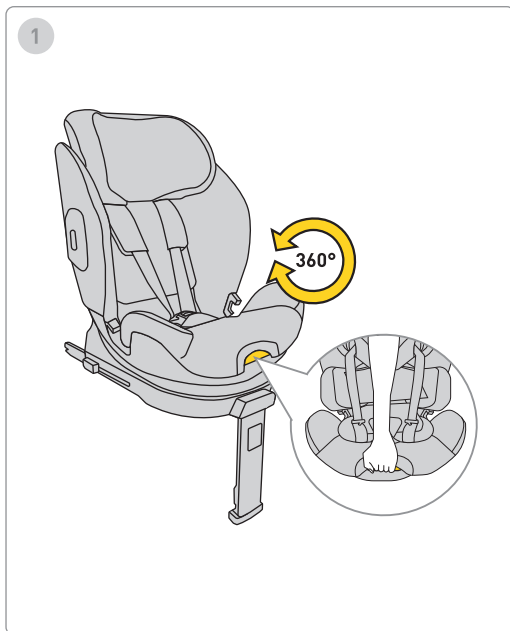

1. Norėdami pasukti automobilinę kėdutę, patraukite svirtį ir viena ranka pasukite kėdutę norima kryptimi.

Atminkite: naudokite automobilinę kėdutę tik tokią, kad ji būtų atsukta atgal į važiavimo kryptį.

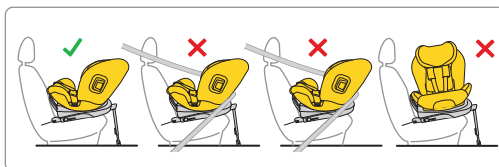
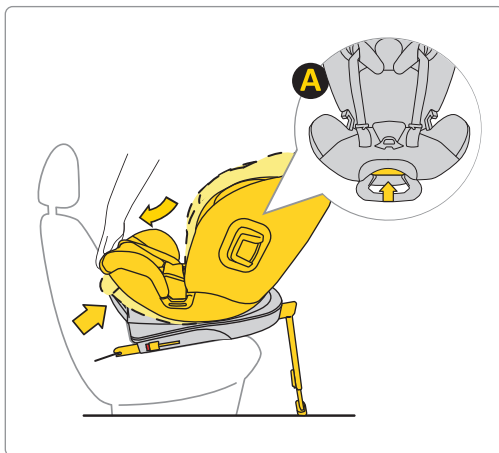

1. Įrengus automobilinę kėdutę, nukreiptą atgal, reguliuokite jos pasvirimo kampą pagal pageidavimą – pasvirusią arba vertikalią poziciją.

Atminkite: naudokite automobilinę kėdutę tik tokią, kad ji būtų atsukta atgal į važiavimo kryptį.

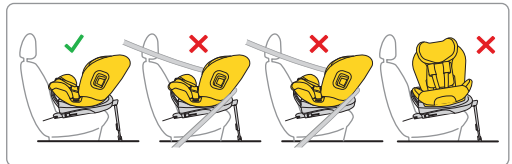

1. Įrengus automobilinę kėdutę, nukreiptą atgal, reguliuokite jos pasvirimo kampą pagal pageidavimą – pasvirusią arba vertikalią poziciją.

Atminkite: naudokite automobilinę kėdutę tik tokią, kad ji būtų atsukta atgal į važiavimo kryptį.

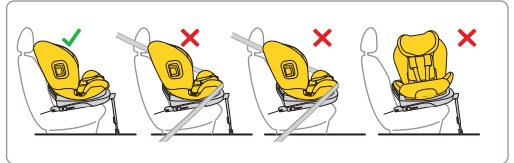
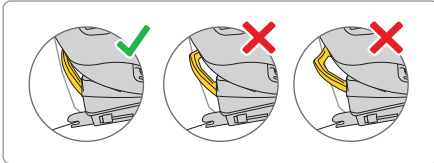
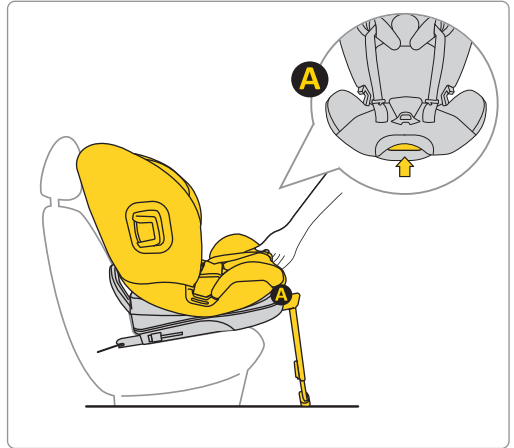

1. Įrengus automobilinę kėdutę, nukreiptą į priekį, reguliuokite jos pasvirimo kampą pagal pageidavimą – pasvirusią arba vertikalią poziciją.

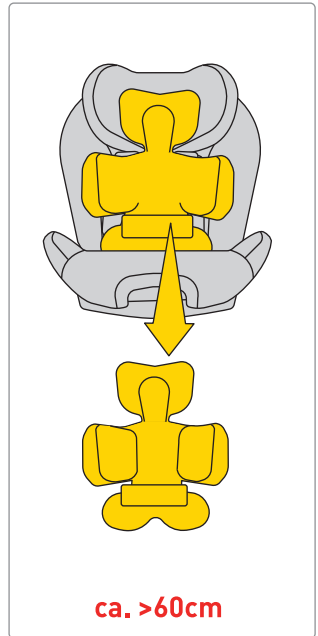
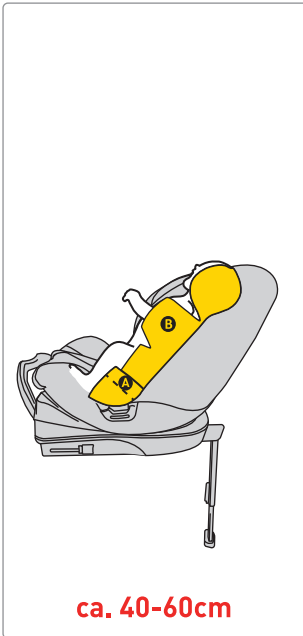

Perkelkite dirželius į automobilinės kėdutės šonus. Padėkite vaiką į automobilinę kėdutę. Įsitikinkite, kad vaikas tinkamai sėdi automobilinėje kėdutėje, nugara visiškai prispausta prie automobilinės kėdutės ir jokia dirželių dalis nėra po vaiko nugara.

Jei jūsų vaiko ūgis yra nuo 40 iki 60 cm, naudokite pilną pagalvėlės įdėklą

ĮSPĖJIMAS! Nurodyti vaiko ūgio matmenys, atsižvelgiant į įdėklą išdėstymą, yra tik REKOMENDACINIAI. Kiekvienas vaikas yra skirtingas ir auga skirtingu greičiu, todėl svarbiausia reguliuojant įdėklą yra dirželių lygis vaiko pečių atžvilgiu.

ATMINTI – DIRŽELIAI TURI IŠEITI PETIŲ LYGYJE ARBA ŠIEK ŠIEK ŽEMIAU JI.

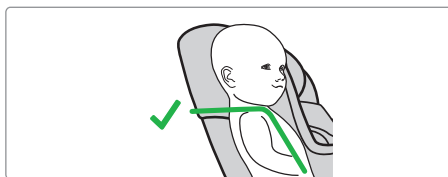
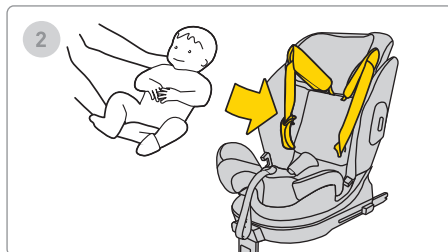
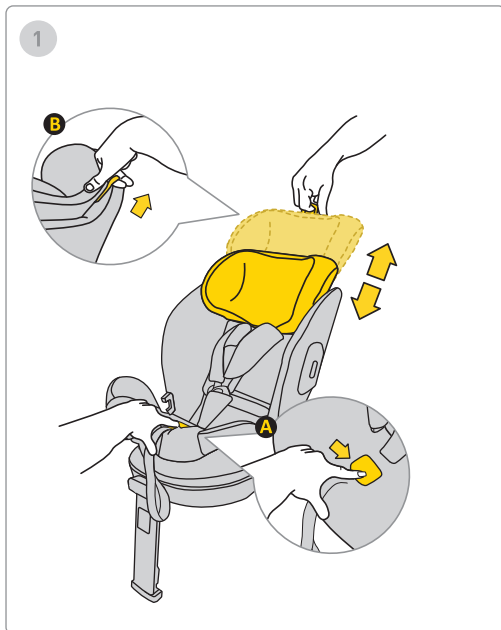

1. Ikdēkite savo kūdikį į automobilinę kėdutę.

2. Reguluokite galvos atramos aukštį taip, kad saugos diržai būtų pečių lygyje.

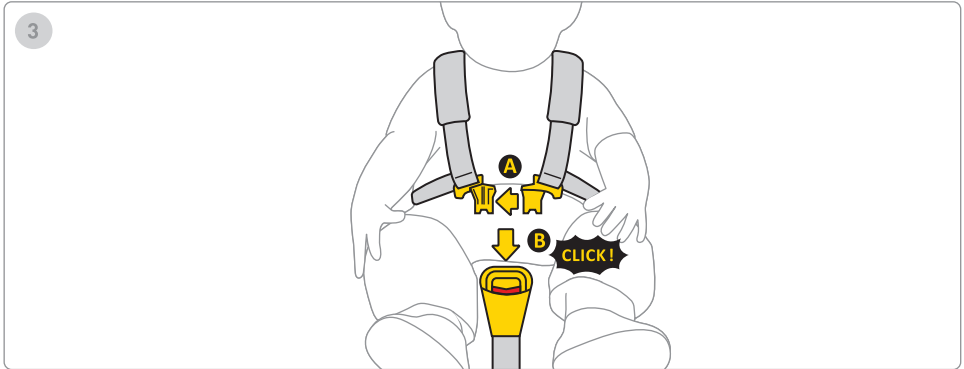

3. Sujunkite abi segtukus A dalis, tada įkiškite plastikinius segtukus į segtuko B angą. Spragtelėjimas rodo, kad segtukas tinkamai pritvirtintas.

4. Traukite dirželį kėdutės viduryje į priekį, kol vaikas bus pritvirtintas.

5. Atstumas tarp dirželio ir vaiko kūno turi būti ne didesnis kaip 1 cm. Norėdami įsitikinti, kad dirželiai tinkamai įtempti, atlikite „suspaudimo testą“ – jei galite suimti ir suspausti dirželį, jį reikia labiau įtempti.

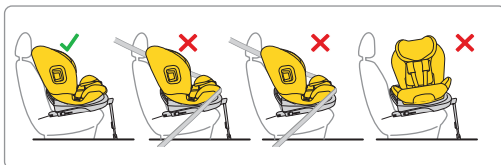
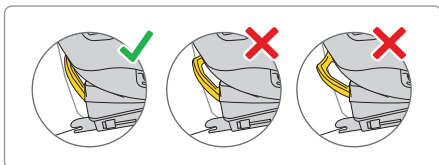
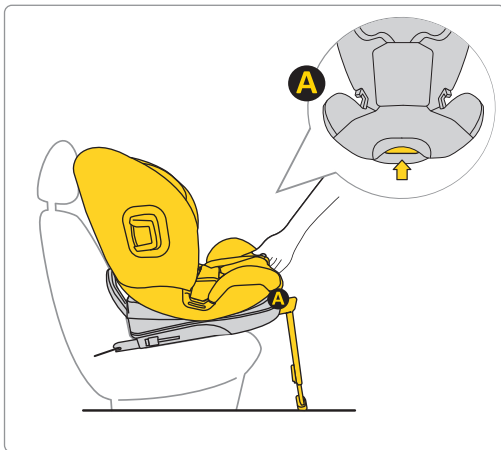

1. Įrengus į priekį nukreiptą automobilinę kėdutę automobilyje, nustatykite ją į statiausią padėtį.

Atminkite: automobilinę kėdutę naudokite tik nugarą važiavimo kryptimi.

Atminkite: naudokite automobilinę kėdutę vaikui nuo 105 iki 150 cm vertikaloje padėtyje.

105-150 cm



105-150 cm



Atminkite: naudokite automobilinę kėdutę vaikui nuo 105 iki 150 cm tik nukreiptą į priekį.

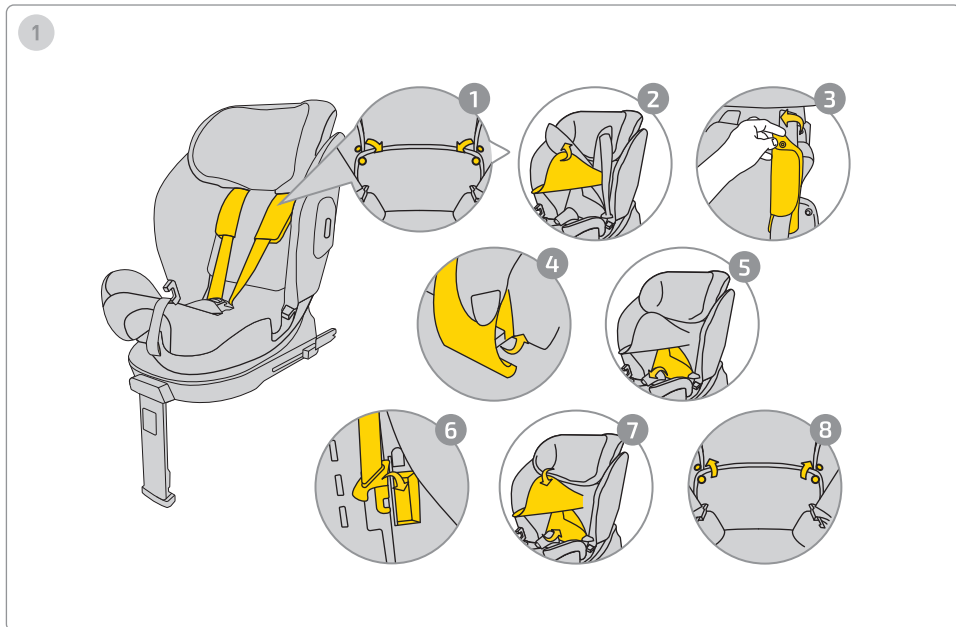

Norėdami paslėpti diržus, vadovaukitės žemiau pateiktomis instrukcijomis:

1. Atsegkite užtrauktukus ant užvalkalo.
2. Pakelkite galvos atramos dalį, kad atskleistumėte diržo apsaugos tvirtinimą.
3. Nuimkite užtrauktukus nuo diržo apsaugų.
4. Nuimkite diržo apsaugas nuo automobilinės kėdutės korpuso.
5. Patraukite užvalkalo dalį apatinėje nugaros vietoje, kad atskleistumėte kėdutės vidinę dalį.
6. Paslėpkite diržo sagtį paskirtoje vietoje ir išdėstykite diržus palei nugarą taip, kad jie nesukeltų iškilimų po užvalkalu.
7. Uždėkite užvalkalą atgal.
8. Užfiksukite užtrauktukus ant užvalkalo.

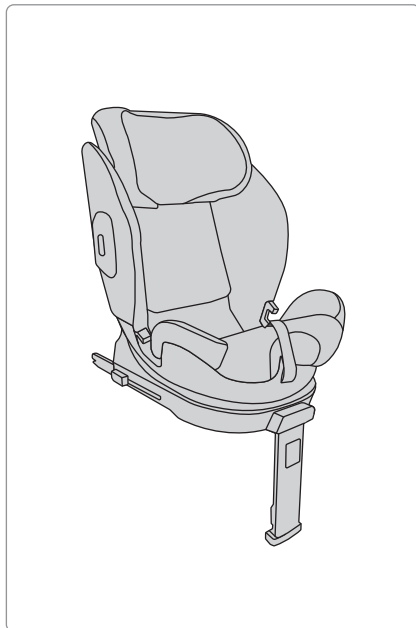
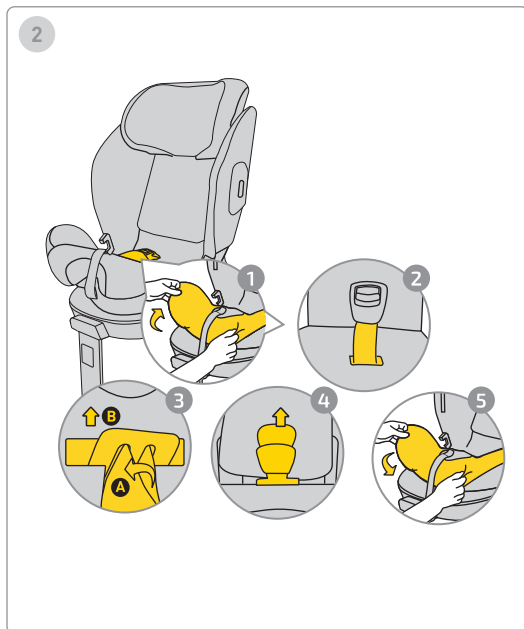

Norėdami pašalinti sagtį, vadovaukitės žemiau pateiktomis instrukcijomis:

1. Nuimkite užvalkalo apatinę dalį, kad atskleistumėte sagties pritvirtinimo vietą.
2. Ištraukite sagtį ir diržą iš užvalkalo.
3. Norėdami pašalinti sagtį, pasukite metalinį elementą, paslėptą korpuse, ir išstumkite jį per skylę.
4. Patraukite sagties apsaugą ir išstumkite ją iš užvalkalo.
5. Uždėkite užvalkalą atgal ant automobilinės kėdutės apatinės dalies.

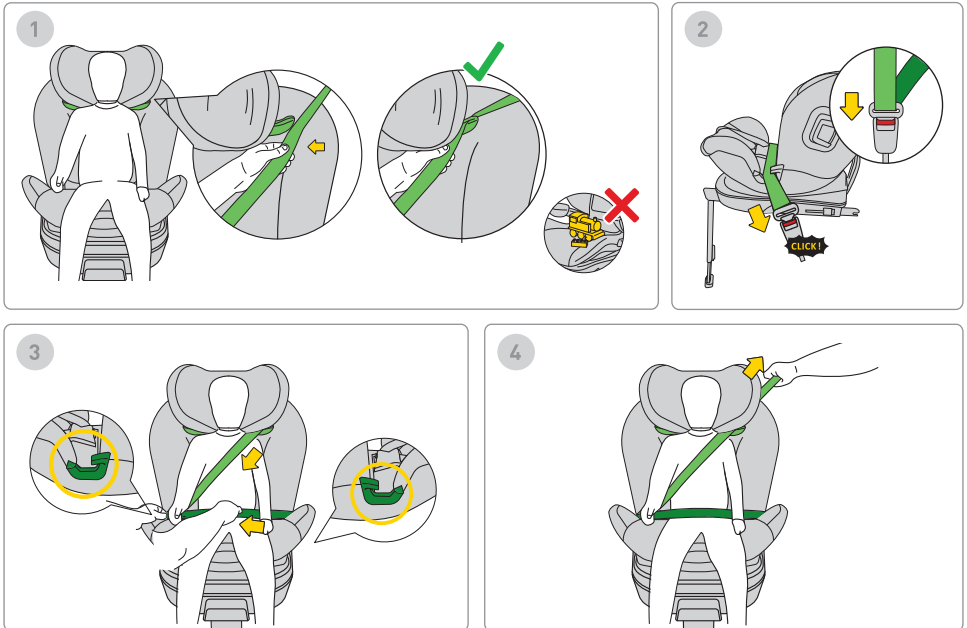

1. Norėdami įdiegti automobilio saugos diržą, praleiskite diržą (pažymėtą šviesiai žalia spalva) per viršutinį diržo laikiklį.

Atminkite: nepalikite žaislų automobilinėje kėdutėje.

2. Užsegkite diržą sagtį, kol išgirsite spragtelėjimą.

3. Apatinę automobilio saugos diržo dalį (kūno diržus) įdėkite į apatinį diržo laikiklį pažymėtose žalia spalva vietose.

4. Patraukite diržą, kad vaikas būtų saugiai pritvirtintas automobilinėje kėdutėje.

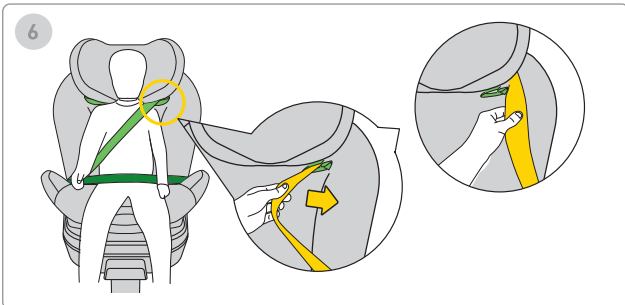
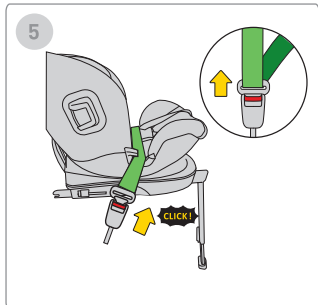
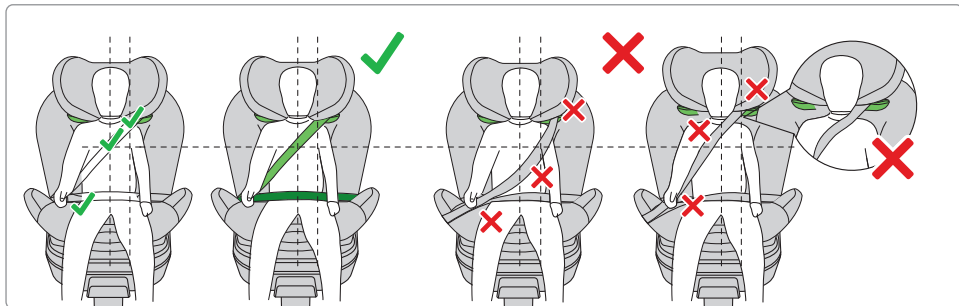

ATMINKITE: Įsitinkinkite, kad diržas po įrengimo eina tinkamoje vietoje. Jis turi atitikti nurodytas instrukcijas, pateiktas vadove.

5. Norėdami atsegti diržus, ištraukite diržą iš sagties automobilyje.
6. Ištraukite diržą iš viršutinio diržo laikiklio.

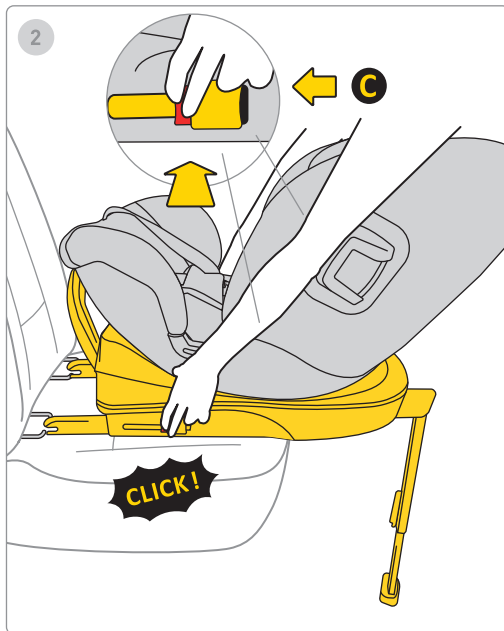
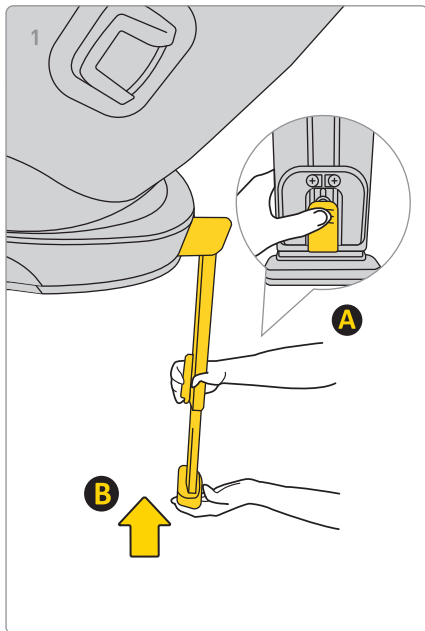

1. Norėdami sutrumpinti kojelę, paspauskite mygtuką A ir įstumkite kojelę B į pradinę padėtį, paspauskite mygtuką A ir įstatykite kojelę B į pradinę padėtį, tada sulenkite ją, kad sutauptumėte vietas.

2. Norėdami nuimti pagrindą nuo automobilio „Isofix“ tvirtinimo elementu, pirmiausia paspauskite fiksavimo mygtuką C, tada paspauskite atleidimo mygtuką ir sulenkite „Isofix“ kabliukus atgal į pradinę padėtį.

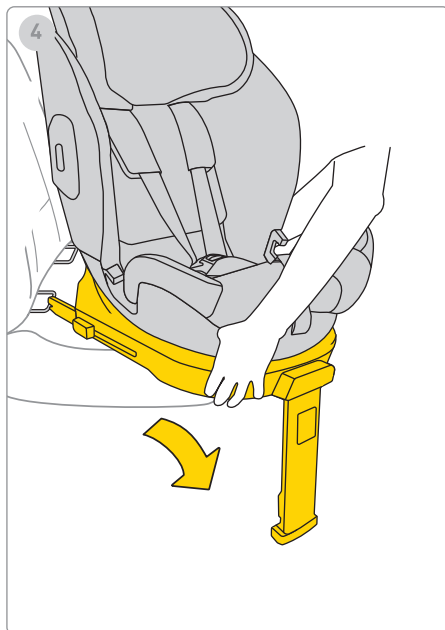
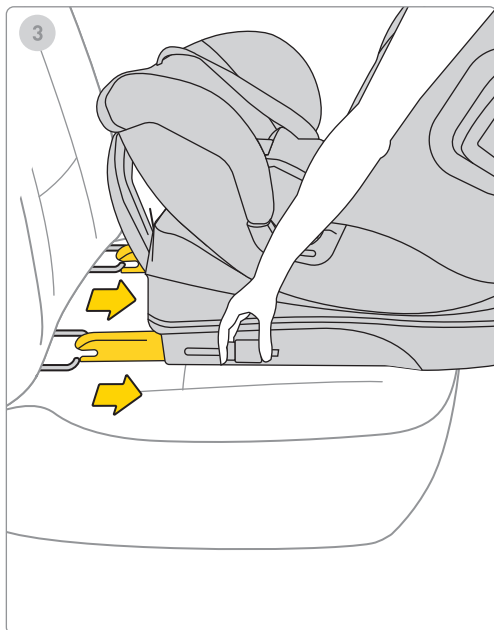

3. Sulenkite Isofix į maksimalų laikymo padėtį.

4. Pašalinkite automobilinę kėdutę iš automobilio

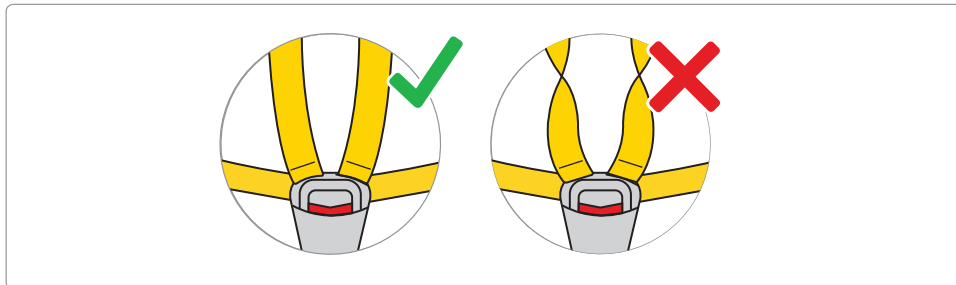
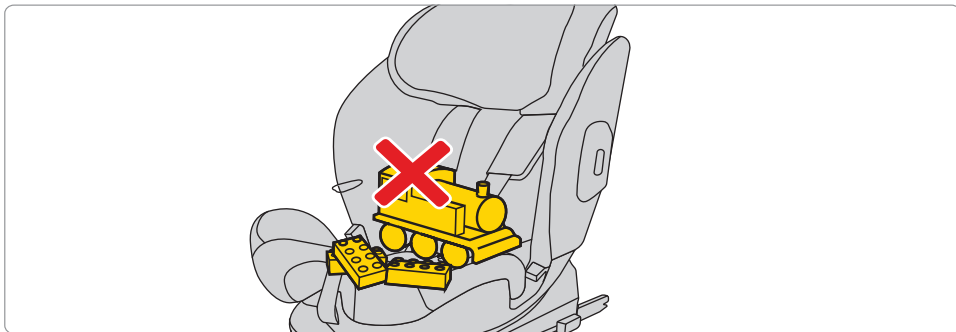

Atlaisvinkite automobilinės kėdutės diržus, kad suteiktumėte vaikui daugiau vietos. Paspauskite mygtuką ir patraukite diržus, kad juos pailgintumėte.

Atminkite! Automobilinėje kėdutėje neturi būti jokių kitų daiktų, o saugos diržai visada turi būti tiesūs ir tinkamai užsegti!

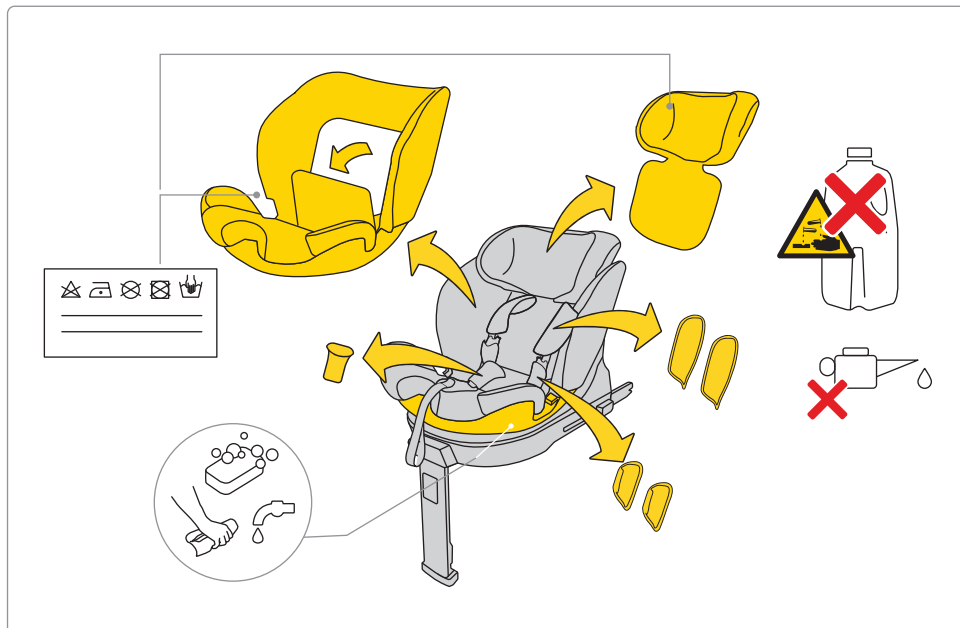

Norėdami nuplauti apmušalus, laikykitės pateiktų skalbimo instrukcijų.

Apmušalus galima lengvai nuimti nuo automobilinės kėdutės. Vadovaukitės paveikslėliuose pateiktomis instrukcijomis.

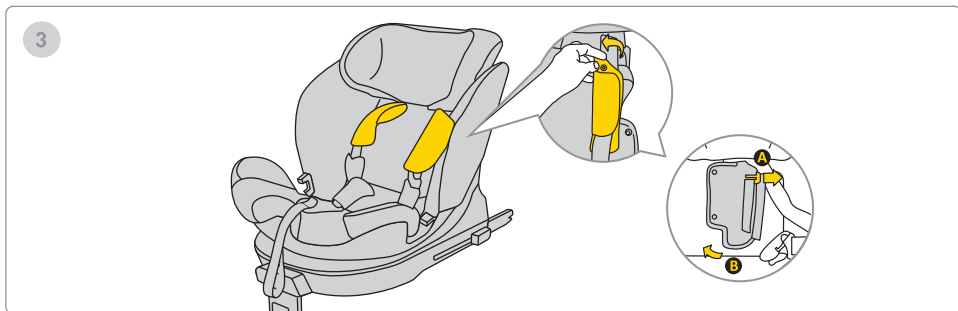
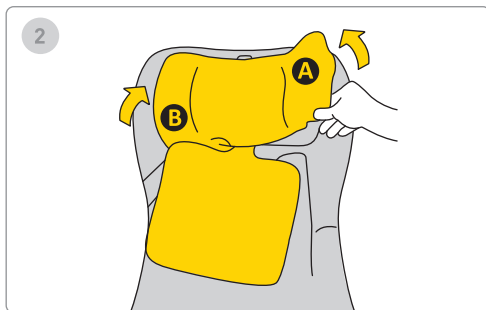
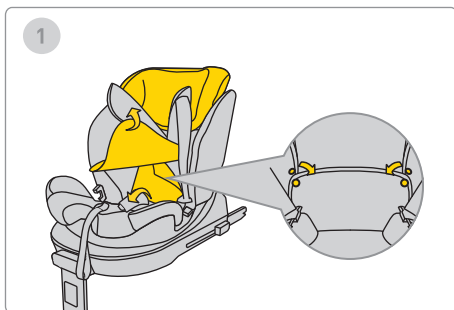

Norėdami nuplauti apmušalus, laikykitės pateiktų skalbimo instrukcijų.

Apmušalus galima lengvai nuimti nuo automobilinės kėdutės. Vadovaukitės paveikslėliuose pateiktomis instrukcijomis.

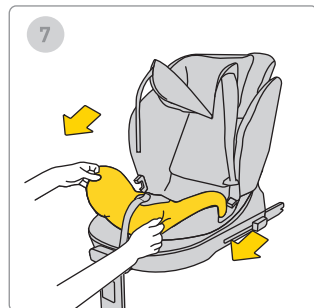
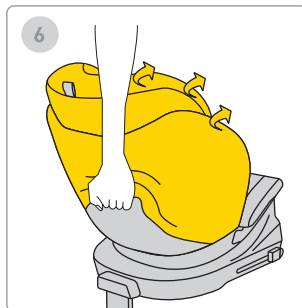
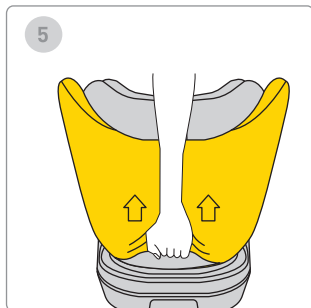
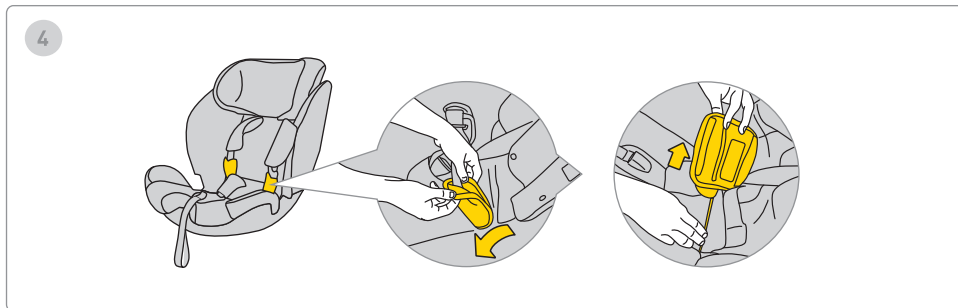

Norėdami nuplauti apmušalus, laikykitės pateiktų skalbimo instrukcijų.

Apmušalus galima lengvai nuimti nuo automobilinės kėdutės. Vadovaukitės paveikslėliuose pateiktomis instrukcijomis.

Saugumas, naudojimas ir kelionės

- Prieš įsigyjant kiekvieną automobilinę kėdutę, ji turėtų būti įrengta automobilyje, kad būtų patikrinta, ar ji tinkamai tinka ir gali būti naudojama būtent tame modelyje. Užtikrinti, kad kėdutė atitinka transporto priemonės tipą, yra vienas svarbiausių saugumo kriterijų. Pradinės įrangos montavimo metu pardavėjo pagalba garantuoja teisingą įrengimą.
 - Atminkite, kad tėvai visada atsako už vaiko saugumą vairuojant.
 - Niekada nepalikite vaiko be priežiūros automobilinėje kėdutėje, nei automobilyje, nei už jo ribų.
 - Niekada nelaikykite vaiko ant kelių vairuojant.
 - Saugiausia vieta vaikui kelionės metu yra automobilio galinė sėdynė.
 - Prieš kiekvieną kelionę patikrinkite, ar saugos diržai nėra pažeisti ar susisukę.
 - Kai automobilinė kėdutė įrengta, automobilio galinės sėdynės atlošas turi būti užrakintas ir nesilenkti.
 - Prieš kiekvieną kelionę įsitikinkite, kad Stardust kėdutė nėra prispausta durų ar neslysta dėl bagožo ar sėdynės atlošo.
 - Užtikrinkite, kad visas bagožas automobilyje būtų saugiai pritvirtintas.
 - Nenaudokite Stardust kėdutės be pagalvėlės, nes ji yra dalis sistemos, užtikrinančios vaiko saugumą.
 - Ilgesnių kelionių metu darykite trumpas pertraukėles. Vaikui taip pat reikia judėti.
 - Visada uždenkite automobilinę kėdutę, kai paliecate automobilį saulėtoje vietoje. Aplinkos medžiagos, metaliniai ir plastikiniai elementai gali perkaisti ir sukelti nudegimus vaikui.
 - Visada pritvirtinkite vaiką automobilinėje kėdutėje su diržais, net ir naudojant kėdutę už automobilio ribų. Įsitikinkite, kad diržai tinkamai užsegti, kad vaikas būtų teisingai įsitaęs kėdutėje.
 - Patariame nesipirkti naudotų vaikų automobilinių kėdučių – niekada negalite būti tikri dėl jų istorijos. Tačiau jei nuspręsite įsigyti naudotą kėdutę, rinkitės tokia, kurios naudojimo istoriją žinote.
 - Nenaudokite Stardust kėdutės ilgiau nei 12 metų.
 - Pakeiskite kėdutę, jei ji buvo avarijoje.
 - Nedarykite jokių pakeitimų kėdutėje. Tai gali lemti dalinį arba visišką gaminio saugumo praradimą.
 - Gamintojas pripažįsta, kad kėdutė gali palikti įdubimų automobilio apmušaluose. Tai neišvengiama dėl būtinybės kėdutei būti tvirtai pritvirtintai. Gamintojas neatsako už galimas žalas, kurios gali kilti dėl to.
-

- Įsitinkinkite, kad diržai tinkamai pritvirtinti, kad vaikas būtų tinkamai padėtas kėdutėje.
 - Vaiką laikančių diržų negalima naudoti be užvalkalų.
 - Įsitinkinkite, kad tarp diržų ir vaiko telpa ne daugiau kaip vienas pirštas (1 cm). Jei šis atstumas didesnis, įtempkite diržus.
 - „Stardust“ įdėklas sudarytas iš kelių elementų. Juos reikia sureguliuoti taip, kad diržų aukštis būtų lygiagretus vaiko pečiams. **ATMINTINĖ:** Kiekvieno vaiko kūno sudėjimas skirtingas – reguliariai tikrinkite diržų padėčių pečių atžvilgiu. Tai labai svarbu vaiko saugumui kėdutėje.
 - Patikrinkite, ar galvos atrama nustatyta tinkamame aukštyje.
 - „Stardust“ kėdutę naudokite, kai jūsų vaiko ūgis yra nuo 61 cm iki 125 cm, o svoris – ne daugiau kaip 21 kg. Jei „Stardust“ kėdutė buvo įsigyta su įdėklu, ją galite naudoti nuo 40 cm iki 125 cm ūgio ir ne daugiau kaip 21 kg svorio.
 - „Avionaut Stardust“ saugos kėdutę, nukreiptą į priekį, su automobilio trijų taškų saugos diržu, naudokite tik tada, kai jūsų vaiko ūgis yra nuo 105 iki 150 cm.
 - Jei kėdutę naudojate nuo 105 cm iki 150 cm ūgio, kėdutę galima montuoti dviem būdais: su „ISOFIX“ sistema ir trijų taškų automobilio saugos diržu arba be „ISOFIX“ sistemos, tik su trijų taškų saugos diržais.
- „Stardust“ kėdutė nėra skirta naudoti namuose. Naudokite ją tik automobilyje.
 - Patikrinkite kėdutės montavimą. Jei vienas iš indikatorių užsidega raudonai, sureguliuokite kėdutės montavimą ir dar kartą patikrinkite. Kartokite šį procesą, kol užsidegs žalia lemputė.
 - „Stardust“ kėdutė turi buferį, kurį reikia padėti kėdutės šone, tam skirtoje vietoje.
 - Rekomenduojame reguliariai tikrinti, ar nepažeisti iš putplasčio polistirolo (EPS) ir energiją sugerančių medžiagų galvos atramoje (EPP) pagaminti komponentai.

Priežiūra ir higiena

1. „Stardust“ sėdynės apmušalus galima skalbti skalbimo mašinoje iki 30 °C temperatūroje, gręžimo greičiu iki 600 aps./min.
2. Kitus sėdynės komponentus galima valyti vandeniu ir muilu, naudojant minkštą kempinę.
3. Laikykite sėdynę švarią. Nenaudokite drėkinamųjų ar agresyvių valymo priemonių.

4. Nenaudokite tepalų, stiprių cheminių medžiagų ar drėkinamųjų priemonių tiek judančioms, tiek kitoms sėdynės dalims valyti.

Aplinka

- Plastikinės pakuotės dalys turi būti laikomos vaikams nepasiekiamoje vietoje, kad būtų išvengta užspringimo pavojaus.
- Aplinkos apsaugos sumetimais, nenaudojamą sėdynę prašome išmesti į atitinkamą atliekų tvarkymo įmonę pagal vietinius reglamentus.

Klausimai

- Jei turite klausimų, skambinkite savo mažmeninės prekybos atstovui arba įgaliotam platintojui. Pasiruoškite pateikti šią informaciją:
 - vaiko amžių, ūgį ir svorį,
 - automobilio markę ir modelį bei sėdynės vietą, kurioje montuojate Aerofix kėdutę.

Garantija

- Stardust turi 24 mėnesių garantiją.
- Patvirtiname, kad produktas pagamintas pagal galiojančius Europos saugos ir kokybės standartus

ir kad įsigijimo metu produktas neturi gamybos ir medžiagų defektų.

- Garantija galioja įsigijimo šalyje ir ją vykdo įgaliotas platintojas.
- Garantija apima gamybos defektus medžiagose ir darbe, jei produktas naudojamas pagal naudojimo instrukcijas, įprastomis sąlygomis, pirmojo naudotojo ir per 24 mėnesius nuo įsigijimo datos. Avionaut atsako už gedimų taisymą arba sugedusio produkto pakeitimą; tačiau garantijos turėtojas sprendžia, kaip išspręsti triktį ir kaip pateikti pretenziją.
- Garantija neapima kasdienių nusidėvėjimų, tokių kaip audinio dilimas, natūralus spalvų blukimas ir medžiagų kokybės prastėjimas dėl įprasto produkto senėjimo.
- Garantija taip pat neapima sugadinimų, atsiradusių dėl atsitiktinio sunaikinimo, nesilaikant naudojimo instrukcijų, netinkamo naudojimo, aplaidumo, gaisro, kontakto su skysčiais ar kitų išorinių priežasčių.
- Garantijos pareiškimo metu Stardust kėdutė turi turėti visas etiketes ar identifikacinius numerius ir gali būti aptarnaujama tik įgalioto asmens.

Norite pateikti pretenziją?

- Jei pastebėjote defektą ir norite pateikti pretenziją, kreipkitės į pardavėją, iš kurio pirkote Stardust.
- Pateikiant pretenziją, privalote pateikti pirkimo įrodymą, kuris turi būti įsigytas per 24 mėnesius iki aptarnavimo reikalavimo pateikimo.
- Jei reikės siųsti produktą į aptarnavimo punktą, gražinkite produktą platintojui arba pardavėjui. Tuo pačiu susitarkite dėl siuntimo būdo ir jo išlaidų, nes nesusitarus garantas gali atsisakyti padengti siuntimo išlaidas. Žalos ir/ar defektai, kurie nėra padengti mūsų garantija ar vartotojų teisėmis, ir/ar žalos bei defektai, kurie nėra padengti garantija, gali būti taisomi už susitartą mokesį.
- Jei jūsų kėdutė buvo avarijoje, pakeiskite ją nauja. Jums reikės: policijos ataskaitos apie avariją, nuotraukos, kurioje matyti kėdutė avarijos vietoje, arba policijos patvirtinimo apie įvykį, pirkimo įrodymo, draudimo bendrovės patvirtinimo, kad kėdutė nebuvo įtraukta į kompensaciją, garantinio talono ir atsiųsti mums kėdutę iš avarijos.

Vartotojų teisės

- Vartotojai turi teises pagal galiojančius teisės aktus, kurie gali skirtis priklausomai nuo šalies. Ši garantija

nekeičia vartotojų teisių pagal tinkamus nacionalinius teisės aktus.

- Šią garantiją parengė įmonė Ł.KARWALA, registruota Lenkijoje.

Įmonės adresas:

Ł.KARWALA

Szarlejka,

ul. Łukaszewicza 172

42-130 Wręczyca Wielka, Lenkija

(1) Produktai, kurių etiketės ar identifikaciniai numeriai yra pašalinti ar pakeisti, laikomi neteisėtais. Dėl negalėjimo patikrinti šių produktų autentiškumo, garantija jiems netaikoma.



Avionaut Stardust bērnu drošības sēdekļa lietošanas instrukcija

Svarīgi!

Nelietojiet šo instrukciju steigā. Izlasiet to rūpīgi, saglabājiet nākotnei un vienmēr turiet pie rokas. Ja rodas šaubas, lūdzu, sazinieties ar mums. Ceļojiet droši un uztveriet katru braucienu nopietni, pat ja galamērķis ir tikai dažas ielas tālumā.

Mēs iesakām instrukcijas glabāt kopā ar autokrēslīņu tā lietošanas laikā.



Brīdinājums:

Nekādā veidā nemainiet Stardust bērnu drošības sēdekli, jo tas var ietekmēt bērna drošību lietošanas laikā.



Brīdinājums:

Nekad nelieciet Stardust bērnu drošības sēdekli uz paugstinātas virsmas, piemēram, uz galda vai krēsla.



Brīdinājums:

Nelietojiet sēdekli ar atpakaļskatu sēdvietās, kurās ir aktīvs priekšējais drošības spilvens.



Brīdinājums:

Stardust bērnu drošības sēdekli drīkst tikt uzstādīts automašīnā tikai tā, lai tas būtu vērsts pretēji braukšanas virzienam.



Brīdinājums:

Ir pilnīgi aizliegts lietot bērnu drošības sēdekli ar priekšskatu pirms bērna 15 mēnešu vecuma.



Brīdinājums:

Precīzi ievērojiet bērnu drošības sistēmas ražotāja sniegtās uzstādīšanas instrukcijas.



Brīdinājums:

Papildu informācijai lūdzu skatiet transportlīdzekļa ražotāja rokasgrāmatu.

**Brīdinājums:**

Ja automašīnā ir drošības spilvens, pārvietojiet sēdekli ar priekšā vērstu autokrēsliņu pēc iespējas tālāk atpakaļ.

**Brīdinājums:**

Jūs varat pagriezt bērnu uz priekšu, kad viņš sasniedz 76 cm augumu.

**Brīdinājums:**

Avionaut Stardust autokrēsliņu var uzstādīt transportlīdzeklī abos virzienos.

**Brīdinājums:**

Pilnībā aizliegts veikt jebkādas izmaiņas vai papildinājumus ierīcē bez veida apstiprināšanas iestādes atļaujas.



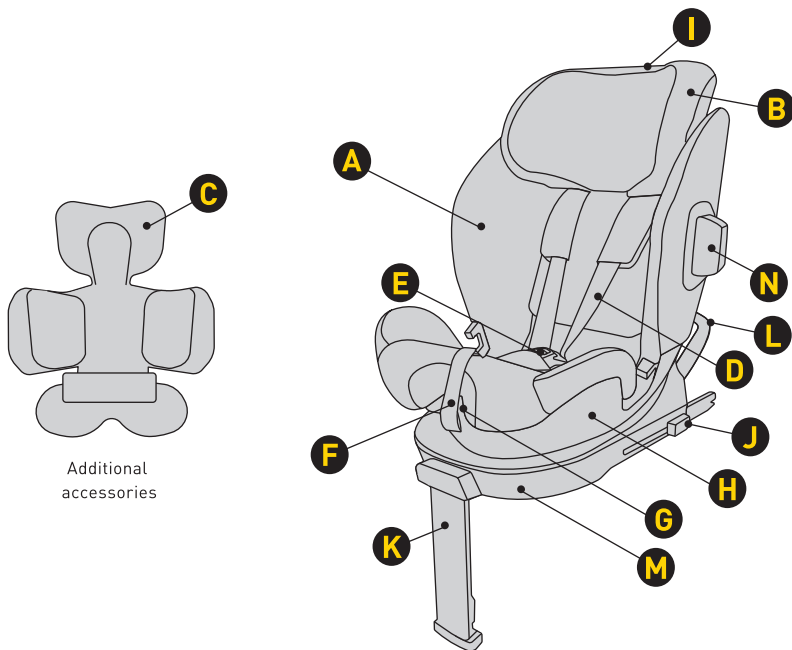

Additional accessories

- | | | | |
|---|---|---|--------------------------------------|
| A | Sēdekļa pārvalks | H | Apvalks |
| B | Galvas balsts | I | Galvas balsta augstuma regulēšana |
| C | Ieliktni | J | Poga Isofix savienotāja atbrīvošanai |
| D | Drošības jostas siksnas | K | Regulējams kājas balsts |
| E | Jostas sprādze | L | Pretgriešanās rāmis |
| F | Jostas garuma regulēšanas siksnā | M | Pamatne |
| G | Pagriešanas un sviras mehānisms sēdekļa slīpuma regulēšanai | N | Buferis |

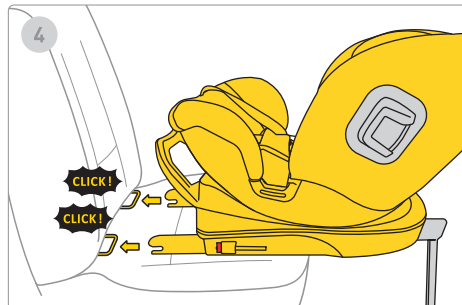
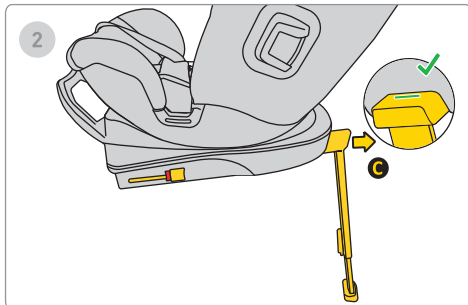
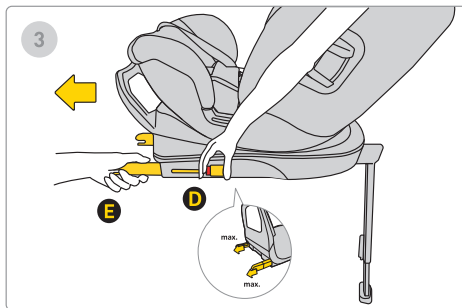
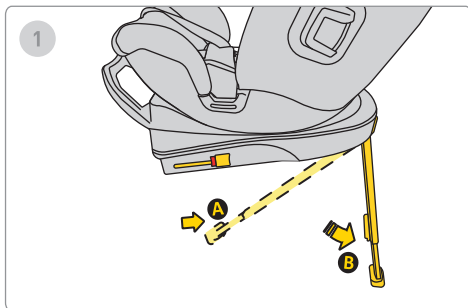

1. Izvelciet stabilizējošo kāju no pozīcijas B uz pozīciju C.
2. Pārvietojiet kāju A uz priekšu, līdz parādās zaļš ķeksītis, kas apstiprina, ka atbalsta kāja ir pareizi izvelkama.
3. Nospiediet Isofix atbrīvošanas pogu D un izvelciet kāju līdz maksimālajai pozīcijai E.
4. Saskaņojiet pamatni ar Isofix stiprinājumiem transportlīdzekļa sēdekli un spiediet Isofix rokturus, līdz dzirdat "klikšķi". Isofix indikators mainās no sarkanās uz zaļo, norādot pareizu uzstādīšanu.

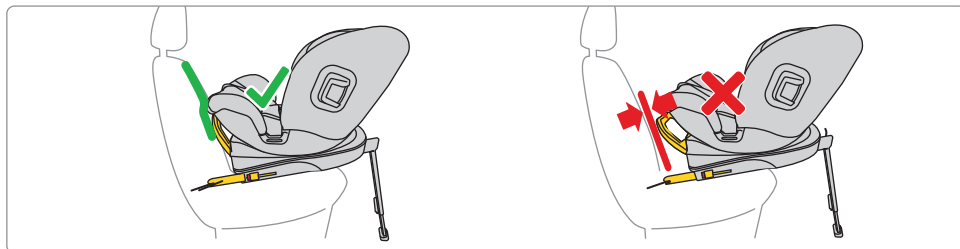
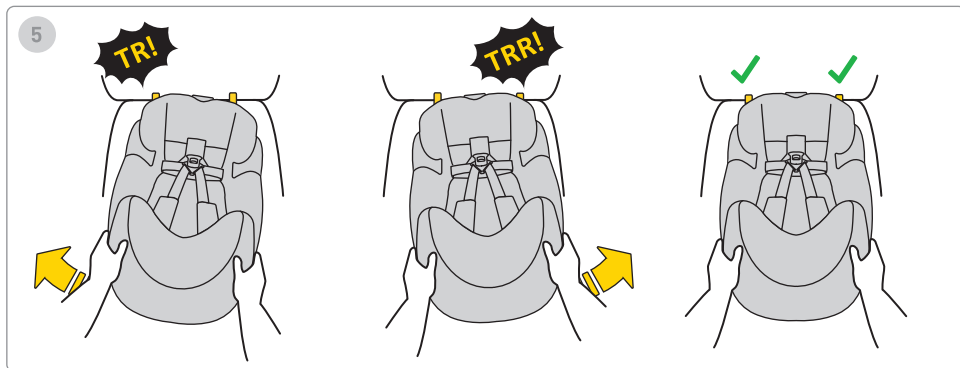

5. Pabīdiet pamatni pret transportlīdzekļa sēdekļa atzveltni.

Atcerieties, ka pamatne jāpiespiež pēc iespējas tuvāk atzveltni.

Lai noregulētu rāmi, iestatiet to pareizajā pozīcijā – pēc iespējas tuvāk sēdeklim.

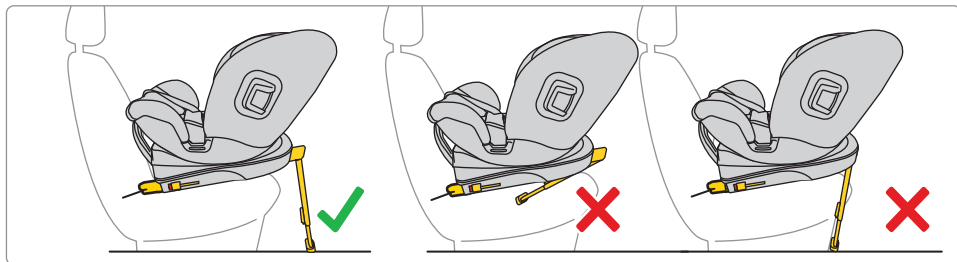
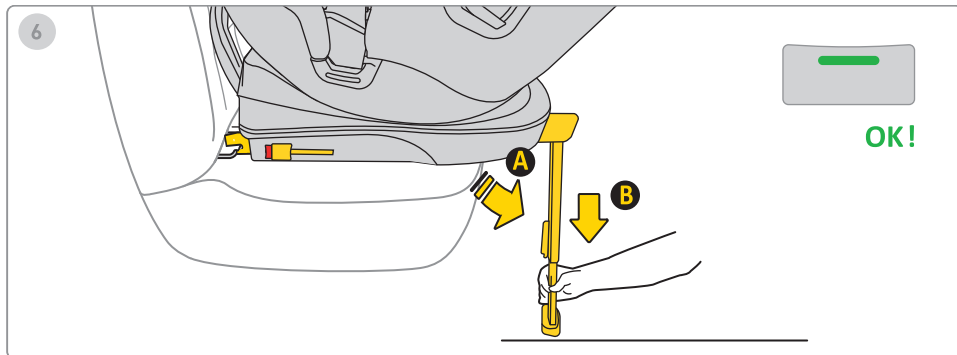

6. Nospiediet kājas pagarinājuma pogu un izvelciet kāju, līdz tā stingri balstās uz transportlīdzekļa grīdas.

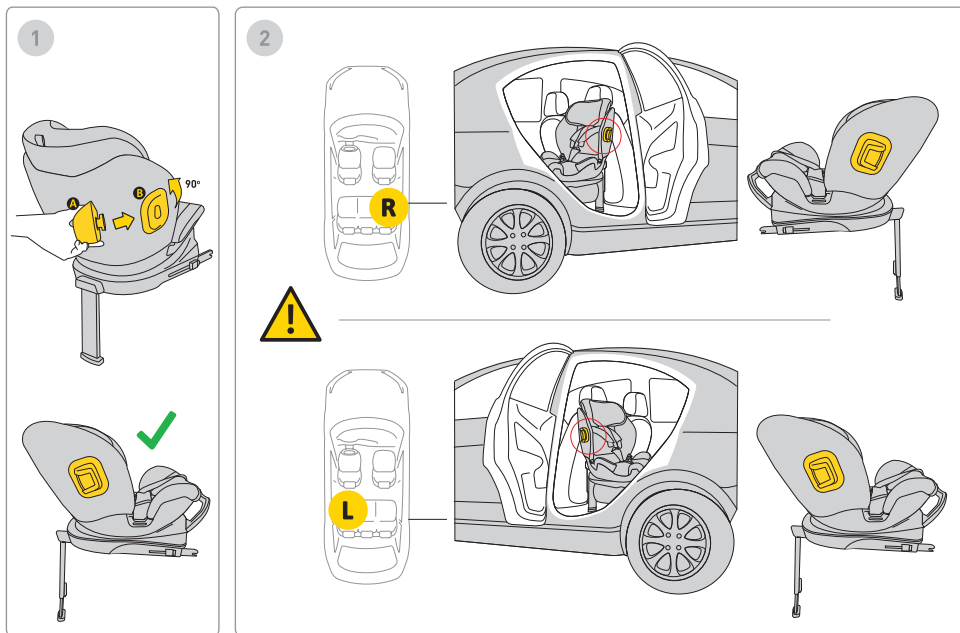

1. Ievietojiet buferi stiprinājumā un pagrieziet to. Autokrēslam ir bufera stiprinājumi abās pusēs.
2. Buferi vienmēr uzstādiet autokrēslam tā, lai tas būtu vērst uz transportlīdzekļa durvju pusi.

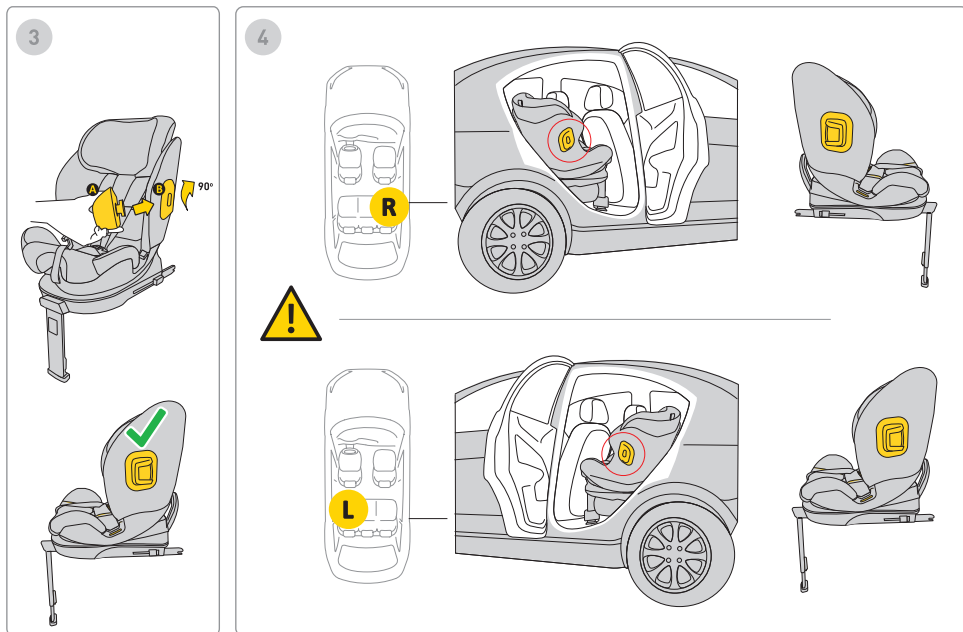

3. Ievietojiet buferi stiprinājumā un pagrieziet to. Autokrēslam ir bufera stiprinājumi abās pusēs.

4. Buferi vienmēr uzstādiet autokrēslam tā, lai tas būtu vērsts uz transportlīdzekļa durvju pusi.

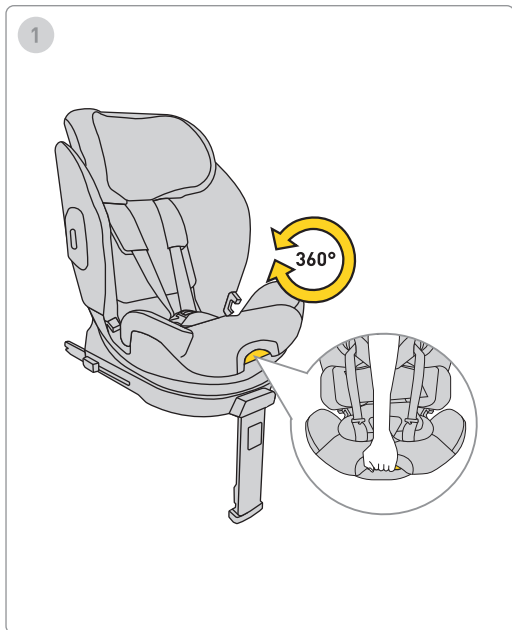

1. Lai pagrieztu autokrēslu, pavelciet sviru un pagrieziet sēdekli ar vienu roku vēlamajā virzienā.

Atcerieties: autokrēslu lietojiet tikai ar muguru pret braukšanas virzienu.

1



61-125 cm
max. 21 kg

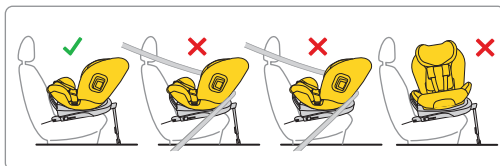

1. Pēc autokrēsla uzstādīšanas ar muguru pret braukšanas virzienu automašīnā noregulējiet atzveltnes slīpumu vai vertikālo pozīciju pēc vajadzības.

Atcerieties: autokrēslu lietojiet tikai ar muguru pret braukšanas virzienu.

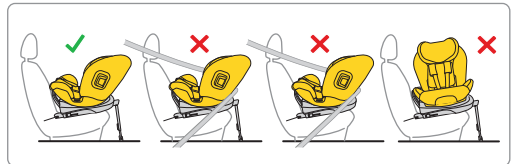
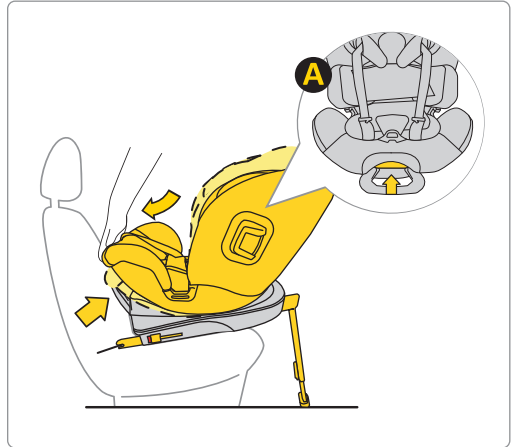

1. Pēc autokrēsla uzstādīšanas ar muguru pret braukšanas virzienu automašīnā noregulējiet atzveltnes slīpumu vai vertikālo pozīciju pēc vajadzības.

Atcerieties: autokrēslu lietojiet tikai ar muguru pret braukšanas virzienu.

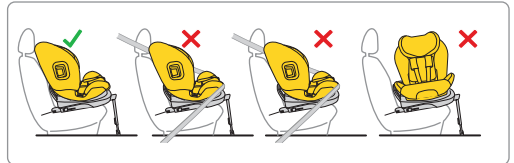
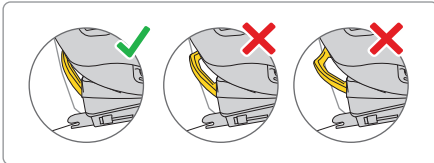
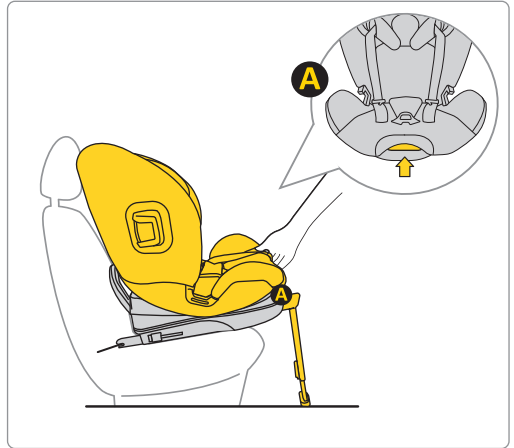

1. Pēc autokrēsla uzstādīšanas ar seju pret braukšanas virzienu automašīnā noregulējiet atzveltnes slīpumu vai vertikālo pozīciju pēc vajadzības.

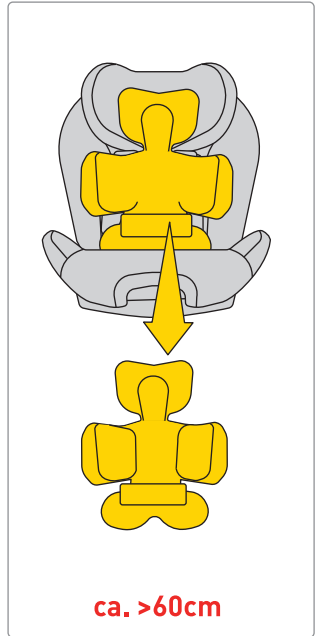

Pārvietojiet siksnas uz autokrēsliņa sāniem. Ievietojiet bērnu autokrēsliņā. Pārliecinieties, ka bērns pareizi sēž autokrēsliņā, pilnībā atbalstot muguru pret autokrēsliņu un neviena siksnu daļa neatrodas zem bērna muguras.

Ja bērna augums ir no 40 līdz 60 cm, izmantojiet pilnu spilvenu.

BRĪDINĀJUMS! Norādītie bērna auguma mērījumi attiecībā pret ieliktna izvietojumu ir tikai IETEIKUMI. Katrs bērns ir atšķirīgs un aug atšķirīgā tempā, tāpēc absolūtā prioritāte, pielāgojot ieliktni, ir siksnu līmenis attiecībā pret bērna pleciem.

ATCERĪETIES – SIKSNĀM JĀIZIET PLECU LĪMENĪ VAI TIEŠI ZEM TĀ.

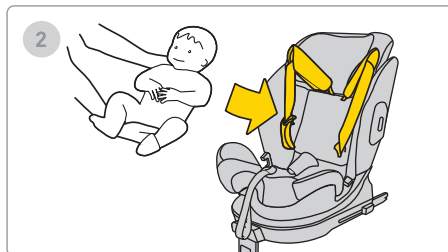
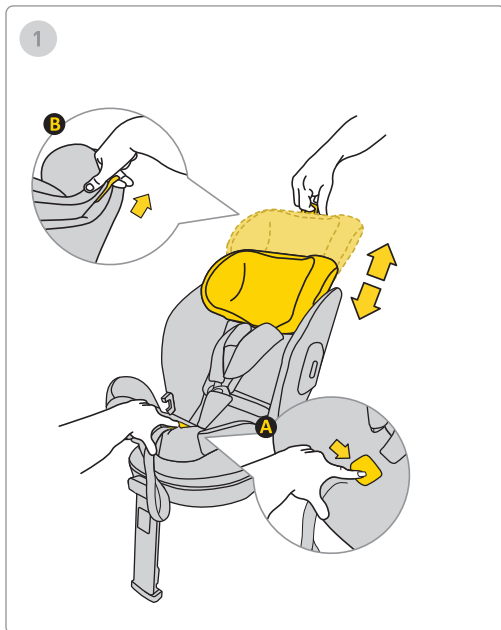

1. Novietojiet savu mazuli automašīnas sēdekļī.

2. Pielāgojiet galvas balsta augstumu tā, lai drošības jostas būtu vienā līmenī ar pleciem.

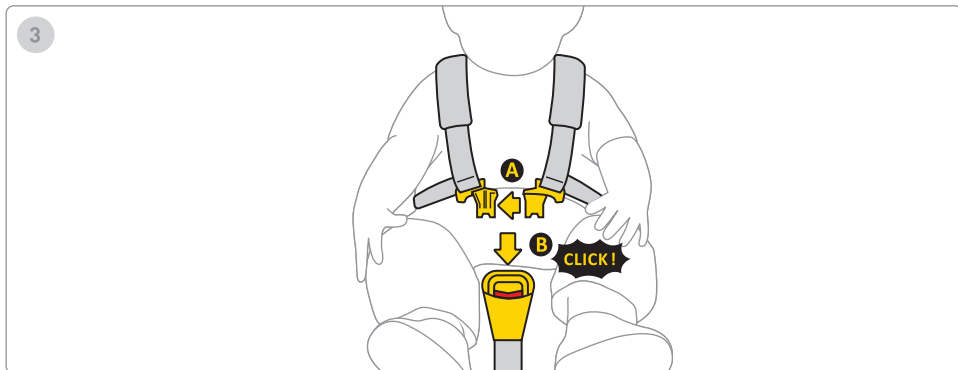

3. Savienojiet abas klipša A daļas un ievietojiet plastmasas klipšus klipša B spraugā. Klikšķis norāda, ka klipsis ir pareizi nostiprināts.

4. Pavelciet siksnu sēdekļa vidū uz priekšu, līdz bērns ir nostiprināts.

5. Attālums starp siksnu un bērna ķermeni nedrīkst pārsniegt 1 cm. Lai pārlicinātos, ka siksnas ir pareizi nostiprinātas, veiciet "saspiešanas testu" – ja varat satvert un saspiest siksnu, tā jāpievelk vairāk.

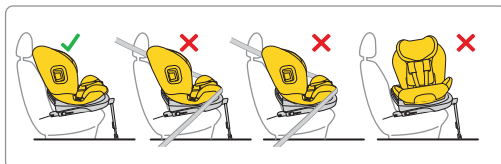
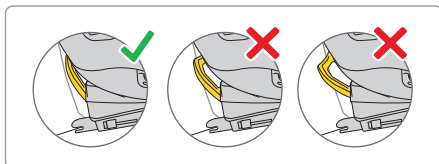
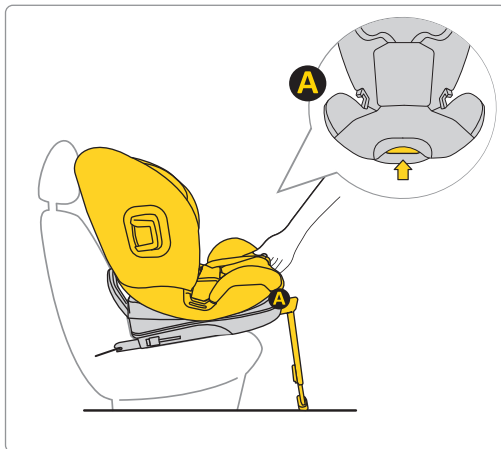

1. Pēc uz priekšu vērstā autokrēslīņa uzstādīšanas automašīnā noregulējiet to visaugstākajā vertikālajā pozīcijā.

Atcerieties: Autokrēslīņu izmantojiet tikai ar muguru braukšanas virzienā.

Atcerieties: Autokrēslīņu izmantojiet bērnam, kura augums ir no 105 līdz 150 cm, vertikālā stāvoklī.

105-150 cm



105-150 cm



Atcerieties: Izmantojiet bērnu sēdekli bērniem no 105 līdz 150 cm tikai ar skatu uz priekšu.

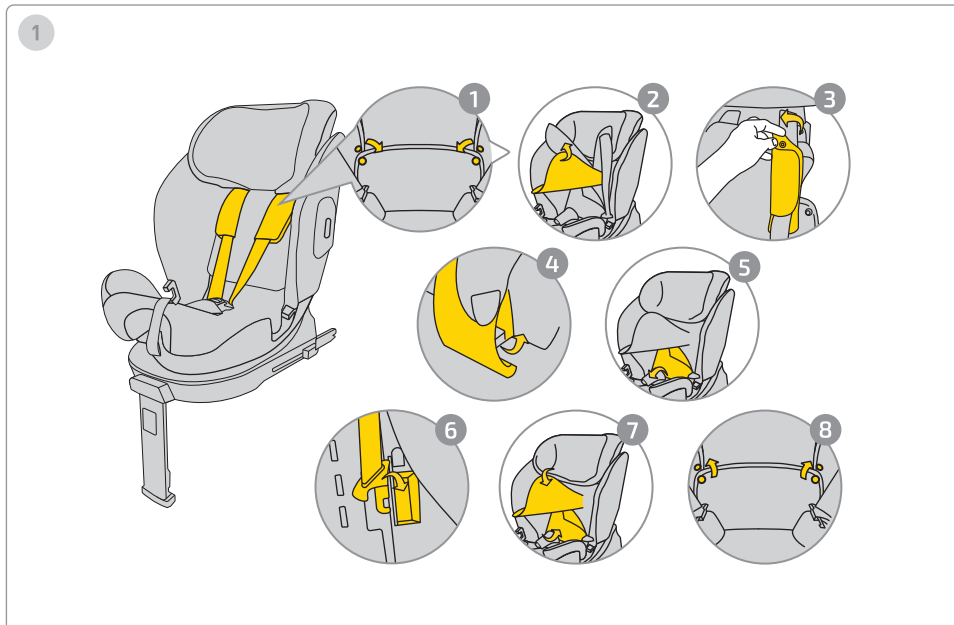

Lai paslēptu jostas, izpildiet tālāk norādītās instrukcijas:

1. Atsprādzējiet pārsega spiedpogas.
2. Paceliet galvas balsta elementu, lai atklātu jostu aizsargu stiprinājumu.
3. Noņemiet jostu aizsargu spiedpogas.
4. Noņemiet jostu aizsargus no automašīnas sēdekļa korpusa.
5. Pabīdiet pārsega daļu apakšējā muguras zonā, lai atklātu automašīnas sēdekļa iekšpusi.
6. Paslēpiet jostu sprādzi paredzētajā vietā un novietojiet jostas gar atzveltni tā, lai tās neradītu izciļņus zem pārsega.
7. Uzlieciet pārsegu atpakaļ.
8. Aizsprādzējiet pārsega spiedpogas.



Lai noņemtu sprādzi, izpildiet tālāk norādītās instrukcijas:

1. Noņemiet pārsega apakšējo daļu, lai atklātu vietu, kur sprādze ir piestiprināta.
2. Izvelciet sprādzi un siksnu no pārsega.
3. Lai noņemtu sprādzi, pagrieziet apvalkā paslēpto metāla elementu un izvelciet to caur atveri.
4. Izvelciet sprādzes aizsargu un izņemiet to no pārsega.
5. Uzlieciet pārsegu atpakaļ uz automašīnas sēdekļa apakšējo daļu.

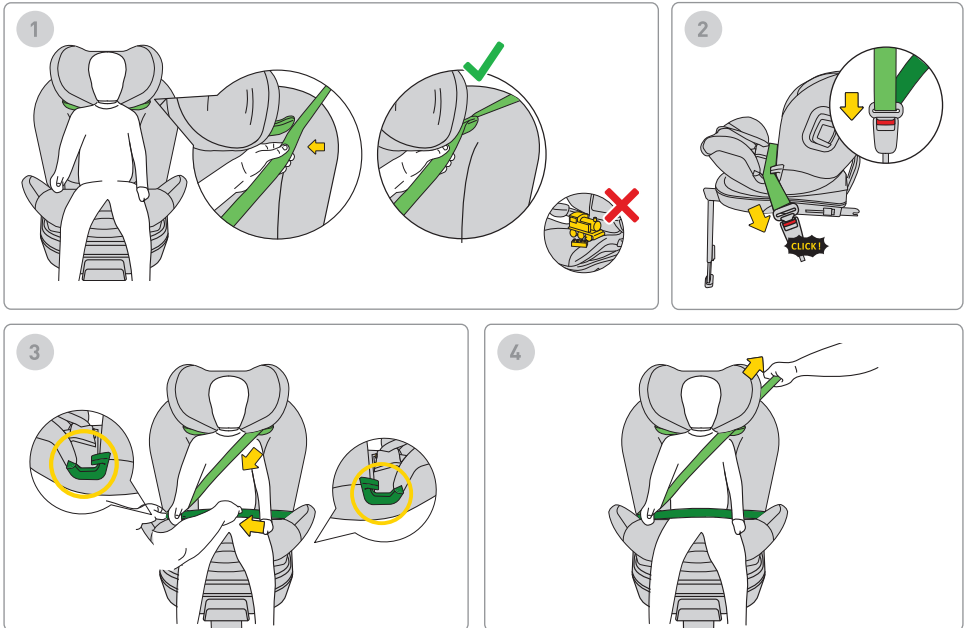

1. Lai uzstādītu automašīnas drošības jostu, izveriet jostu (atzīmēta gaiši zaļā krāsā) caur augšējo jostas vadotni.

2. Atcerieties: Neatstājiet rotaļlietas bērnu sēdekļi.

3. Aizsprādzējiet drošības jostu, līdz dzirdat klikšķi.

4. Novietojiet automašīnas drošības jostas apakšējo daļu (gurnu jostu) apakšējā jostas vadotnē norādītajās zaļajās vietās.

Stingri pievelciet drošības jostu, lai bērns būtu droši nostiprināts automašīnas sēdekļi.

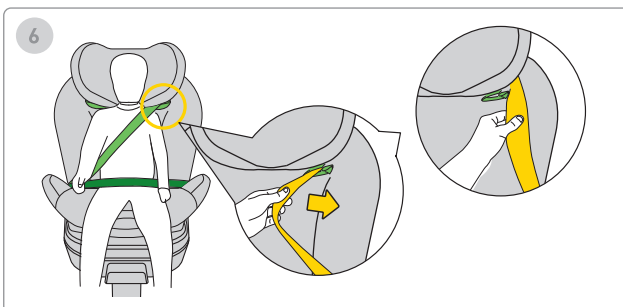
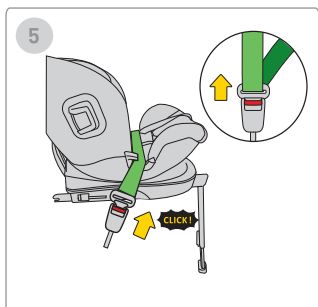
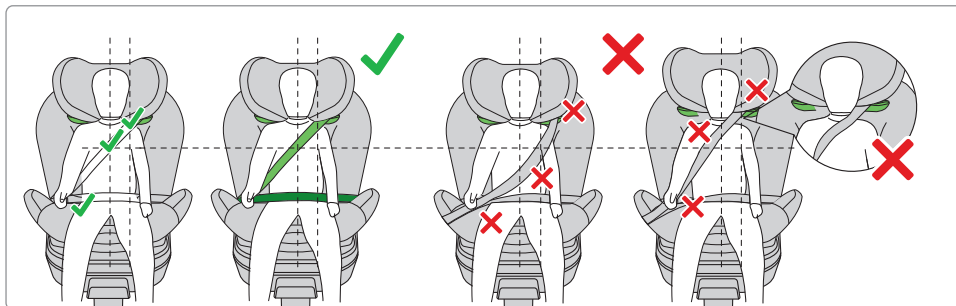

ATCERIES: PĀRBAUDIET, VAI JOSTA PĒC UZSTĀDĪŠANAS IR PAREIZĀ POZĪCIJĀ.
TĀ JĀSEKO NORĀDĪTAJĀM INSTRUKCIJĀM ROKASGRĀMATĀ.

5. Lai atsprādzētu jostu, izņemiet jostu no automašīnas sprādzes.
6. Izvelciet jostu no augšējās jostas vadotnes.

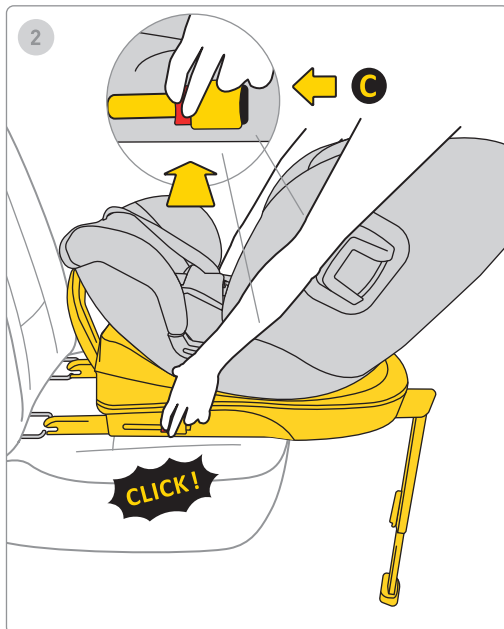
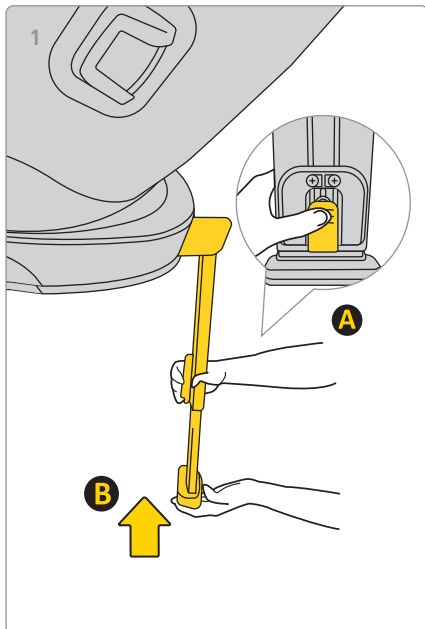

1. Lai saīsinātu kāju, nospiediet pogu A un pabīdīet kāju B tās sākotnējā pozīcijā, nospiediet pogu A un ievietojiet kāju B tās sākotnējā pozīcijā, pēc tam salieciet to, lai ietaupītu vietu.

2. Lai noņemtu pamatni no automašīnas Isofix stiprinājumiem, vispirms nospiediet bloķēšanas pogu C, pēc tam nospiediet atbrīvošanas pogu un salieciet Isofix āķus atpakaļ, lai sākotnējā pozīcijā.

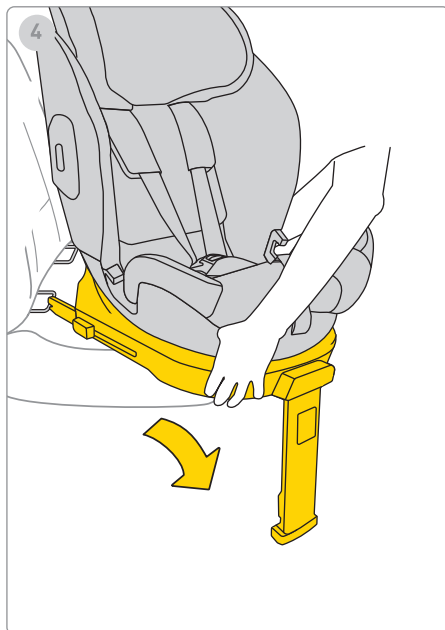
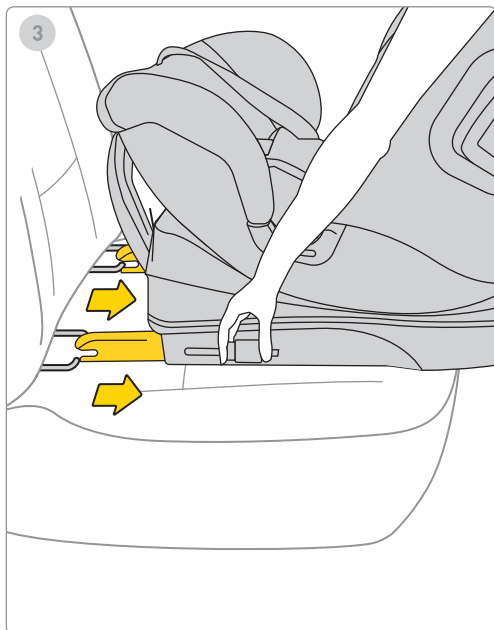

3. Ievietojiet Isofix stiprinājumus maksimālajā uzglabāšanas pozīcijā.

4. Noņemiet automašīnas sēdekli no transportlīdzekļa.

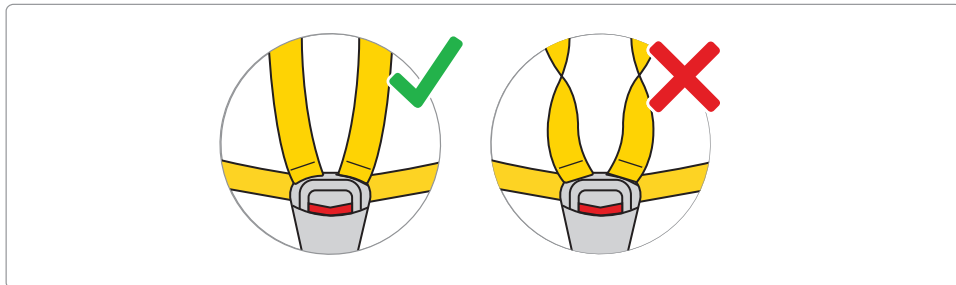
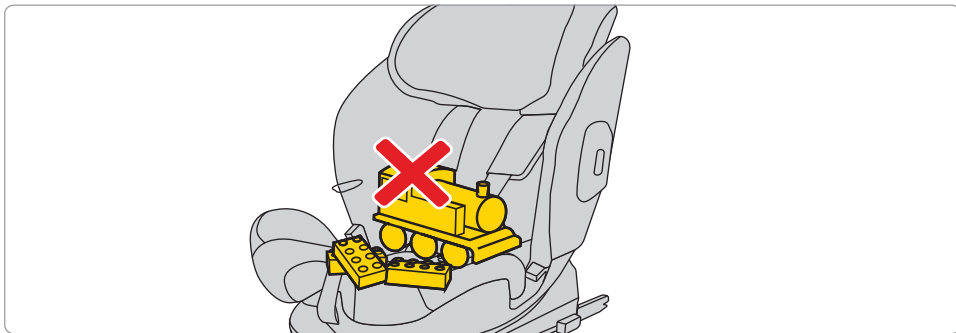

Atslābiniet automašīnas sēdekļa jostas, lai radītu vietu bērnam sēdeklī. Nospiediet pogu un pavelciet jostas, lai tās pagarinātu.

Atceries! Sēdeklī nedrīkst atrasties citi priekšmeti, un drošības jostām vienmēr jābūt taisnām un pareizi nostiprinātām!

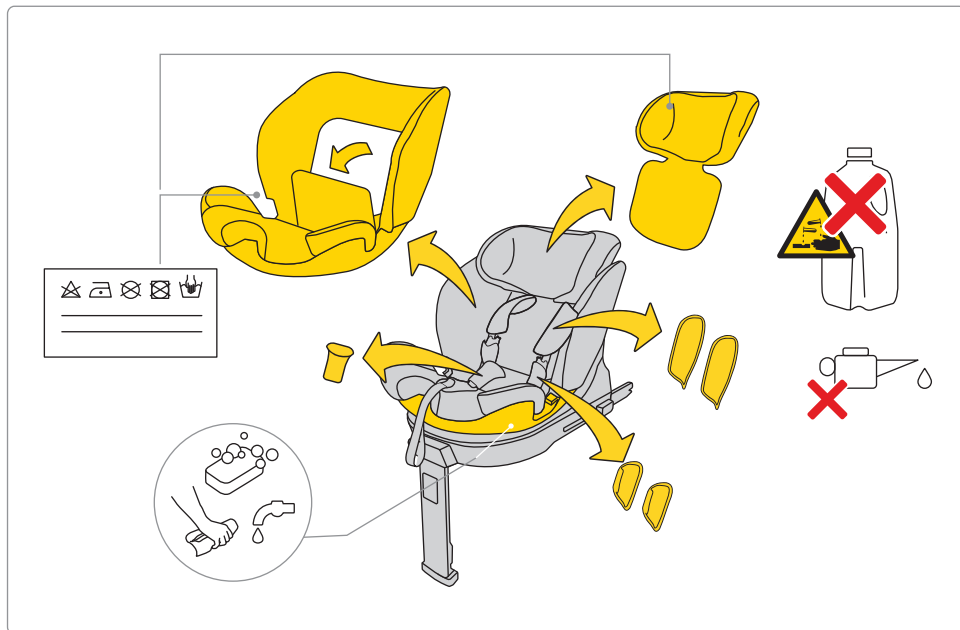

Lai izmazgātu apšuvumu, ievērojiet sniegtos mazgāšanas norādījumus.

Jūs viegli varat noņemt apšuvumu no automašīnas sēdekļa. Ievērojiet instrukcijas, kas parādītas attēlos.

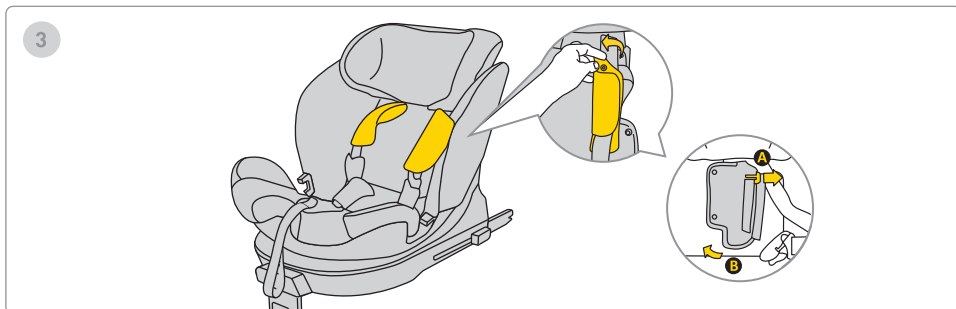
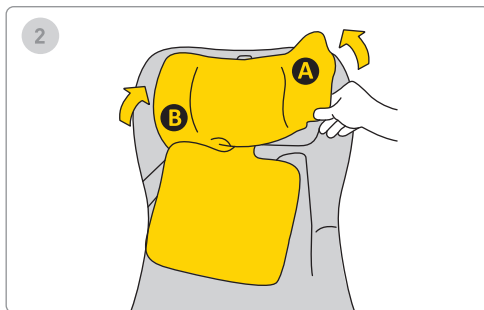
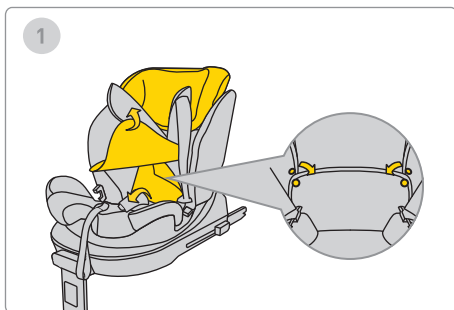

Lai izmazgātu apšuvumu, ievērojiet sniegtos mazgāšanas norādījumus.

Jūs viegli varat noņemt apšuvumu no automašīnas sēdekļa. Ievērojiet instrukcijas, kas parādītas attēlos.

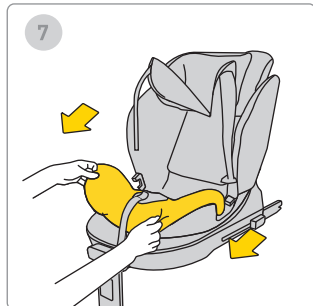
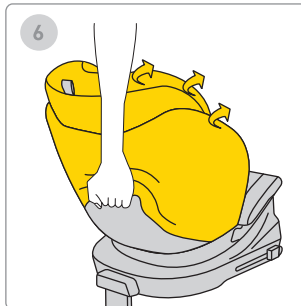
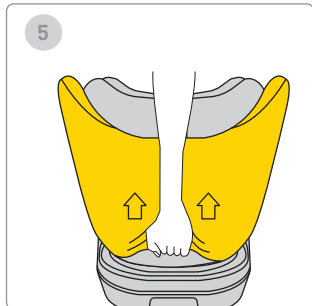
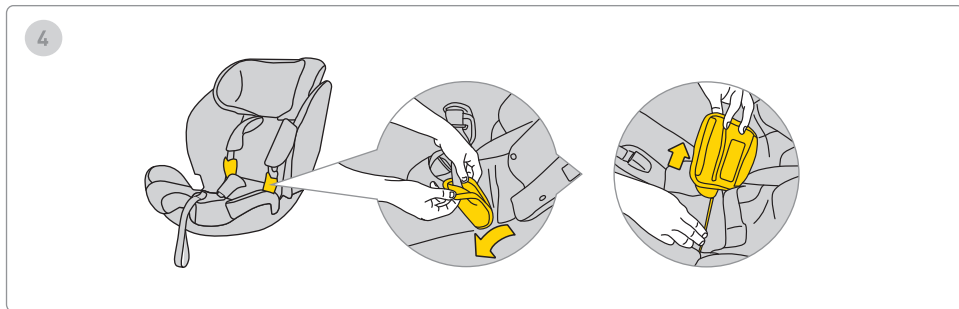

Lai izmazgātu apšuvumu, ievērojiet sniegtos mazgāšanas norādījumus.

Jūs viegli varat noņemt apšuvumu no automašīnas sēdekļa. Ievērojiet instrukcijas, kas parādītas attēlos.

Drošība, lietošana un ceļošana

- Pirms iegādes katrs automašīnas sēdekļis ir jāuzstāda transportlīdzeklī, lai pārbaudītu, vai to iespējams pareizi pielāgot konkrētajam modelim. Sēdekļa atbilstība transportlīdzekļa veidam ir viens no svarīgākajiem drošības kritērijiem. Pārdevēja palīdzība pirmreizējā uzstādīšanā arī nodrošina pareizu montāžu.
- Atcerieties, ka vecāki vienmēr ir atbildīgi par bērna drošību braukšanas laikā.
- Nekad neatstājiet bērnu bez uzraudzības automašīnas sēdekļī – ne transportlīdzeklī, ne ārpus tā.
- Nekad neturiet bērnu klēpī braukšanas laikā.
- Drošākā vieta bērnam ceļojuma laikā ir automašīnas aizmugurējais sēdekļis.
- Pirms katra brauciena pārlicinieties, ka drošības jostas nav bojātas vai savijušās.
- Kad sēdekļis ir uzstādīts, transportlīdzekļa aizmugurējā sēdekļa atzveltni jābūt fiksētai un nekustīgai.
- Pirms katra brauciena pārlicinieties, ka Stardust automašīnas sēdekļis nav iespiests durvīs vai pakļauts bagāžas vai sēdekļa atzveltnes kustības riskam.
- Pārlicinieties, ka visa bagāža transportlīdzeklī ir droši nostiprināta.
- Neizmantojiet Stardust sēdekļi bez polsterējuma, jo tas ir daļa no sistēmas, kas nodrošina bērna drošību.
- Ilgākos braucienos ieteicams ielānot īsas pauzes. Arī jūsu bērnam ir nepieciešama kustība.
- Vienmēr pārklājiet automašīnas sēdekli, atstājot transportlīdzekli saulainā vietā. Apdare un metāla vai plastmasas daļas var sakarst un apdedzināt bērnu.
- Vienmēr nostipriniet bērnu automašīnas sēdekļī ar drošības jostām, pat lietojot sēdekli ārpus transportlīdzekļa. Pārlicinieties, ka jostas ir pareizi aizsprādzētas, lai bērns atrastos drošā pozīcijā.
- Mēs neiesakām iegādāties lietotus bērnu sēdekļus – nav iespējams būt pilnīgi drošam par to vēsturi. Ja tomēr izlemjat par labu lietotam sēdeklim, izvēlieties tādu, kura lietošanas vēsture jums ir zināma.
- Neizmantojiet Stardust sēdekļi ilgāk par 12 gadiem.
- Nomainiet sēdekli, ja tas ir bijis iesaistīts negadījumā.
- Neveiciet nekādas izmaiņas sēdekļī. Tas var izraisīt daļēju vai pilnīgu produkta drošības zudumu.
- Ražotājs atzīst, ka sēdekļis var atstāt nospiedumus transportlīdzekļa apdarē. Tas ir neizbēgami ciešās

uzstādīšanas dēļ. Ražotājs neuzņemas atbildību par iespējamajiem bojājumiem.

- Pārļiecinieties, vai siksnas ir pareizi nostiprinātas, lai bērns būtu pareizi novietots sēdekļītī.
- Bērnu piestiprinošās siksnas nedrīkst izmantot bez pārvalkiem.
- Pārļiecinieties, ka starp siksnām un bērnu var ievietot ne vairāk kā vienu pirkstu (1 cm). Ja šis attālums ir lielāks, pievelciet siksnas.
- Stardust ieliktnis sastāv no vairākiem elementiem. Tie jāpielāgo tā, lai siksnu augstums būtu paralēli bērna pleciem. ATCERĪETIES: Katram bērnam ir atšķirīga ķermeņa uzbūve – regulāri pārbaudiet siksnu novietojumu attiecībā pret pleciem. Tas ir svarīgi bērna drošībai sēdekļītī.
- Pārbaudiet, vai galvas balsts ir iestatīts pareizajā augstumā.
- Izmantojiet Stardust sēdekļīti, ja bērna augums ir no 61 cm līdz 125 cm un svars nepārsniedz 21 kg. Ja Stardust sēdekļītis tika iegādāts ar ieliktni, to var izmantot no 40 cm līdz 125 cm un ar maksimālo svaru 21 kg.
- Lietojiet Avionaut Stardust drošības sēdekļīti braukšanas virzienā ar automašīnas trīspunktu

drošības jostu tikai tad, ja bērna augums ir no 105 līdz 150 cm.

- Ja sēdekļīti izmantojat no 105 cm līdz 150 cm, sēdekļīti var uzstādīt divos veidos: ar ISOFIX sistēmu un trīspunktu automašīnas drošības jostu vai bez ISOFIX sistēmas izmantošanas, tikai ar trīspunktu drošības jostām.
- Stardust sēdekļītis nav paredzēts lietošanai mājas apstākļos. Lietojiet to tikai automašīnā.
- Veiciet sēdekļīša uzstādīšanas pārbaudi. Ja kāds no indikatoriem iedegas sarkanā krāsā, neregulējiet sēdekļa uzstādīšanu un pārbaudiet vēlreiz. Atkārtojiet šo procesu, līdz iedegas zaļā gaisma.
- Stardust sēdekļītim ir buferis, kas jānovieto sēdekļa sānos paredzētajā vietā. * Iesakām regulāri pārbaudīt, vai nav bojātas sastāvdaļas, kas izgatavotas no putu polistirola (EPS) un enerģiju absorbējošiem materiāliem galvas balstā (EPP).

Apkope un higiēna

1. Stardust sēdekļa polsterējumu var mazgāt veļas mašīnā līdz 30°C temperatūrā ar centrifūgas ātrumu līdz 600 apgr./min.
2. Pārējās sēdekļa sastāvdaļas var tīrīt ar ūdeni un ziepēm, izmantojot mīkstu sūkli.

3. Uzturiet sēdekli tīru. Nelietojiet mitrinātājus vai agresīvus tīrīšanas līdzekļus.
4. Nelietojiet smērvielas, spēcīgas ķīmiskas vielas vai mitrinātājus gan kustīgajām daļām, gan citām sēdekļa sastāvdaļām.

Vide

- Plastmasas iepakojuma daļas jāglabā bērniem nepieejamā vietā, lai izvairītos no aizrīšanās riska.
- Vides aizsardzības nolūkos pēc sēdekļa lietošanas pārtraukšanas, lūdzu, utilizējiet to atbilstošā atkritumu apsaimniekošanas punktā saskaņā ar vietējiem noteikumiem.

Jautājumi

- Ja jums ir kādi jautājumi, sazinieties ar savu izplatītāju vai pilnvaroto pārdevēju. Lūdzu, sagatavojiet šādu informāciju:
- bērna vecums, augums un svars,
- automašīnas marka un modelis, kā arī vieta, kur plānojat uzstādīt Aerofix sēdekli transportlīdzeklī.

Garantija

- Stardust sēdeklim ir 24 mēnešu garantija.

- Mēs apliecinām, ka šis produkts ir ražots saskaņā ar spēkā esošajiem Eiropas drošības un kvalitātes standartiem un iegādes brīdī nav ražošanas vai materiālu defektu.
- Garantija ir spēkā tajā valstī, kurā produkts tika iegādāts, un to nodrošina pilnvarots izplatītājs.
- Garantija attiecas uz jebkādiem ražošanas defektiem materiālos un izpildījumā, ja produkts tiek izmantots atbilstoši lietošanas instrukcijai, normālos apstākļos, pirmā gala lietotāja vajadzībām, 24 mēnešu laikā no iegādes dienas. Avionaut uzņemas atbildību par bojātā produkta remontu vai nomaiņu; tomēr garantijas turētājs izlemj, kā defekts tiks novērsts un kā prasība tiks izskatīta.
- Garantija neattiecas uz bojājumiem, kas radušies ikdienas lietošanas rezultātā, piemēram, auduma nodilumu, kā arī dabīgu krāsu izbalēšanu un materiāla kvalitātes pasliktināšanos, kas saistīta ar produkta novecošanu.
- Garantija arī neattiecas uz bojājumiem, kas radušies nejaušas iznīcināšanas, instrukcijas neievērošanas, nepareizas lietošanas, nolaidības, ugunsgrēka, saskares ar šķīdriem vai citu ārēju faktoru dēļ.
- Lai varētu izskatīt garantijas prasību, Stardust sēdeklim jābūt ar visām etiķetēm un identifikācijas

numuriem, un to drīkst remontēt tikai pilnvarota persona.

Vēlaties iesniegt prasību?

- Ja pamanāt defektu un vēlaties iesniegt prasību, sazinieties ar pārdevēju, no kura iegādājāties Stardust sēdekli.
- Lai iesniegtu garantijas prasību, ir jāuzrāda pirkuma apliecinājums, kas veikts pēdējo 24 mēnešu laikā pirms prasības iesniegšanas.
- Ja rodas nepieciešamība nosūtīt produktu uz servisa punktu, atgrieziet to pie izplatītāja vai pārdevēja. Vienlaikus vienojieties par nosūtīšanas veidu un izmaksām, jo to neievērošana var izraisīt atteikumu segt piegādes izmaksas. Bojājumi un/vai defekti, uz kuriem neattiecas mūsu garantija vai patērētāju tiesības, kā arī bojājumi un/vai defekti, kas neietilpst garantijas apjomā, var tikt salaboti par iepriekš saskaņotu maksu.
- Ja sēdklis ir bijis iesaistīts satiksmes negadījumā, tas ir jāaizstāj ar jaunu. Jums būs nepieciešams: policijas ziņojums par negadījumu, negadījuma fotoattēls, kurā redzams sēdklis, vai informācija no policijas, kas apliecina notikušo; pirkuma apliecinājums; apdrošināšanas kompānijas

apstiprinājums, ka sēdklis nav iekļauts kompensācijā; garantijas karte; un bojātais sēdklis jānosūta mums.

Patērētāju tiesības

- Patērētājiem ir tiesības saskaņā ar piemērojamiem likumiem, kas var atšķirties atkarībā no valsts. Šī garantija neietekmē patērētāju tiesības, kas noteiktas nacionālajos tiesību aktos.
- Garantiju izdevusi firma Ł.KARWALA, reģistrēta Polijā.

Uzņēmuma adrese:

Ł.KARWALA

Szarlejka,

ul. Łukaszewicza 172

42-130 Wręczyca Wielka, POLIJA

(1) Produkti, kuriem noņemtas vai mainītas etiķetes vai identifikācijas numuri, tiek uzskatīti par neatļautiem. Tā kā šādu produktu autentiskumu nevar pārbaudīt, uz tiem garantija neattiecas.



Bruerveiledning for Avionaut Stardust barnesete

Viktig!

Les denne manualen nøye, ikke hastig. Les den grundig, ta vare på den for fremtidig bruk og ha den alltid tilgjengelig. Ved tvil, vennligst kontakt oss. Reis trygt og ta hver biltur seriøst, selv om reisemålet bare er noen kvartaler unna.

Vi anbefaler at instruksjonene oppbevares sammen med bilsetet gjennom hele dets levetid.



Advarsel:

Ikke modifier Stardust barnesete på noen måte, da det kan påvirke barnets sikkerhet under bruk.



Advarsel:

Plasser aldri Stardust barnesete på en forhøyet flate, for eksempel på et bord eller en stol.



Advarsel:

Ikke bruk bakovervendt konfigurasjon i seter hvor det er aktiv frontairbag installert.



Advarsel:

Stardust barnesete skal kun installeres i bilen med ryggen vendt mot kjørselsretningen.



Advarsel:

Det er helt forbudt å bruke barnesetet i fremovervendt konfigurasjon før barnet er 15 måneder gammelt.



Advarsel:

Følg nøye installasjonsinstruksjonene fra produsenten av barnesetet.



Advarsel:

For mer informasjon, vennligst se i kjøretøyets brukerhåndbok.



Advarsel:

Hvis kjøretøyet har airbag, flytt setet med fremovervendt barnesete så langt bak som mulig..

**Advarsel:**

Du kan snu barnet fremover når det når en høyde på 76 cm.

**Advarsel:**

Avionaut Stardust bilsete kan installeres i begge retninger i kjøretøyet.

**Advarsel:**

Det er helt forbudt å gjøre endringer eller tillegg på enheten uten godkjenning fra typegodkjenningsmyndigheten.



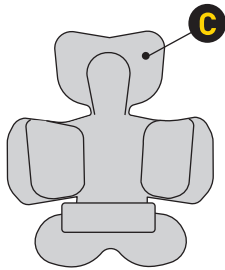

Additional
accessories

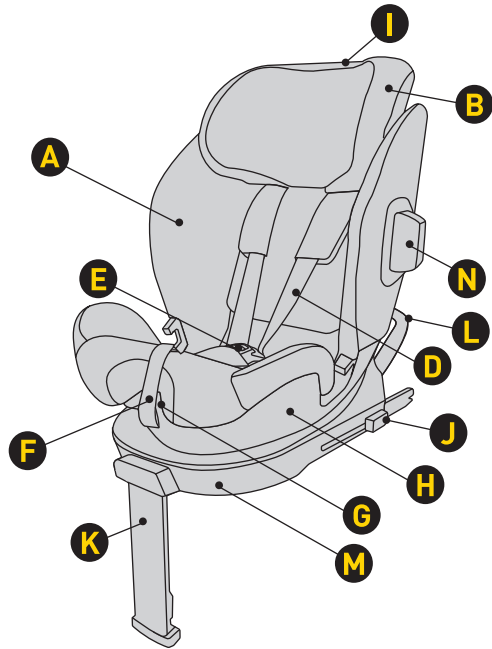

- A Setetrekk
- B Hodestøtte
- C Innlegg
- D Seleremmer
- E Beltespenne
- F Justeringsbelte for seletengde
- G Rotasjon og spak for justering av setets
helningsvinkel

- H Kalesje
- I Justering av hodestøttens høyde
- J Knapp for å frigjøre Isofix-koblingen
- K Justerbar fotstøtte
- L Ramme mot rotasjon
- M Base
- N Støtfanger

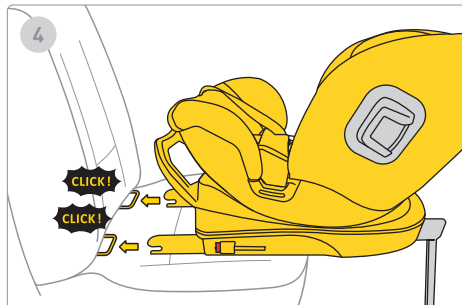
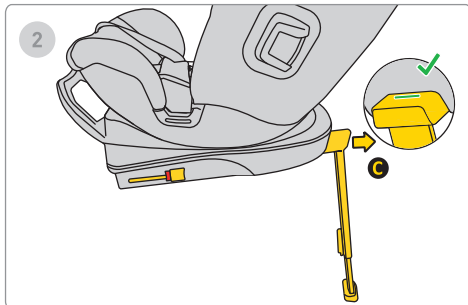
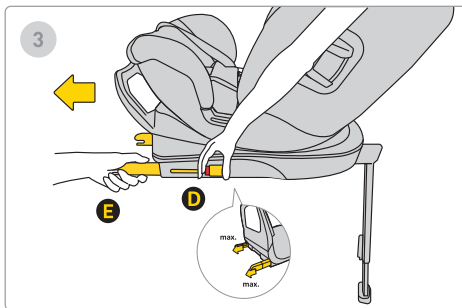
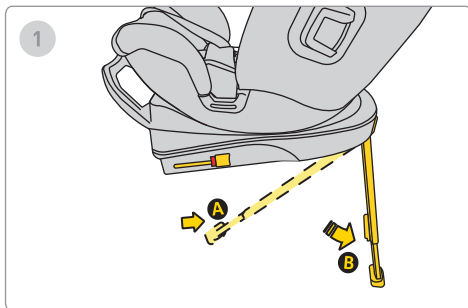

1. Trekk ut støttebeinet fra posisjon B til posisjon C.
2. Skyv beinet A fremover til du ser et grønt hake-tegn som bekrefter at støttebeinet er riktig utvidet.
3. Trykk på Isofix-frigjøringsknappen D og dra den ut til maks posisjon E.
4. Justér basen med Isofix-festene i bilsetet og press Isofix-armene til du hører et «klikk!». Isofix-indikatoren skifter fra rød til grønn, noe som betyr at Isofix er korrekt installert.

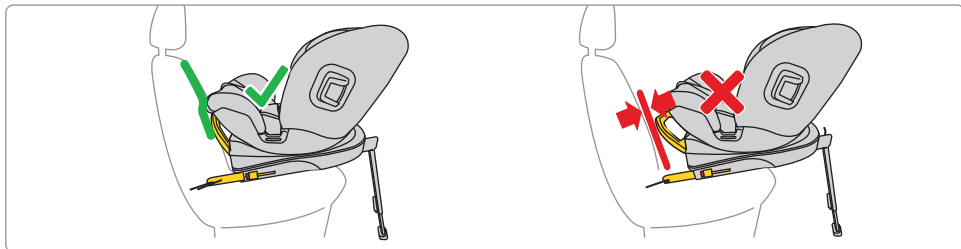
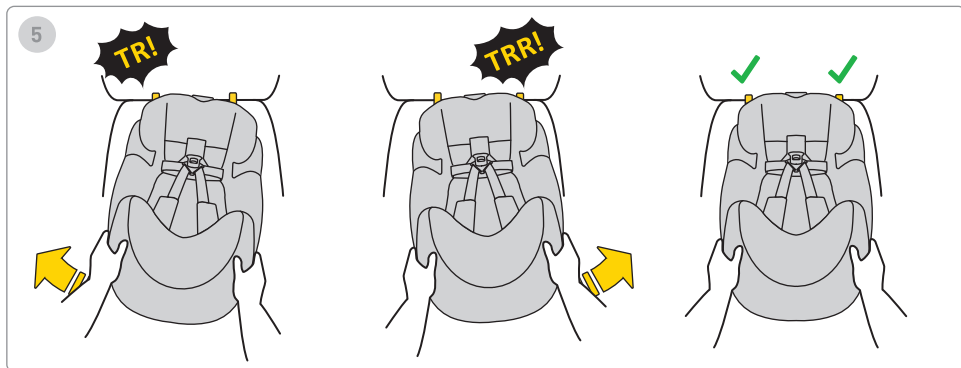

5. Skyv basen mot ryggstøtten på bilsetet. Husk at basen skal skyves så nær ryggstøtten som mulig. For å justere rammen, sett den i riktig posisjon – så nær setet som mulig.

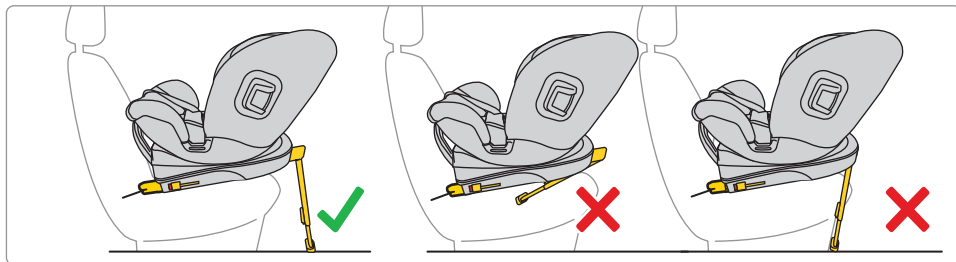
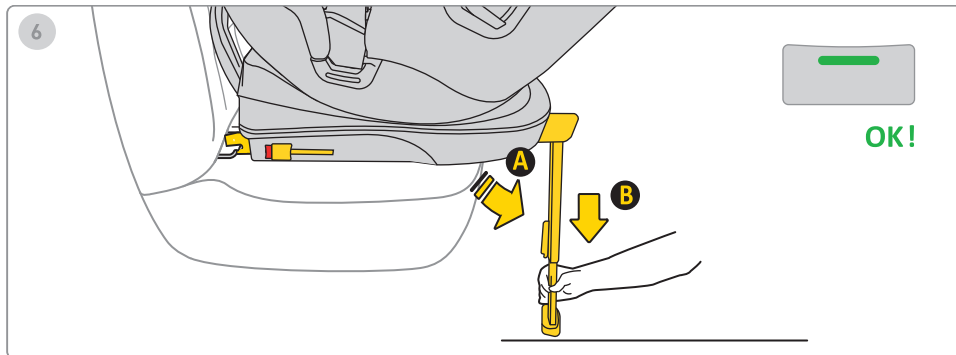

6. Trykk på knappen for fotforlengelse og trekk ut beinet til foten hviler stødig på bilens gulv.

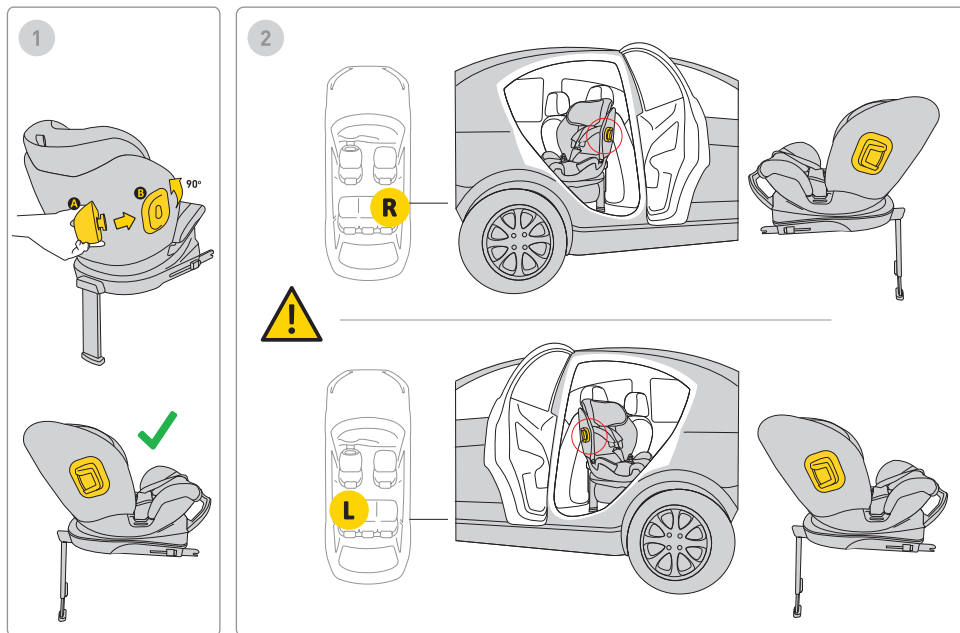

1. Sett støtfangeren inn i festet og dreii den på plass. Barnesetet har feste for støtfanger på begge sider.
2. Monter alltid støtfangeren på barnesetets side mot bilens dørsiden.

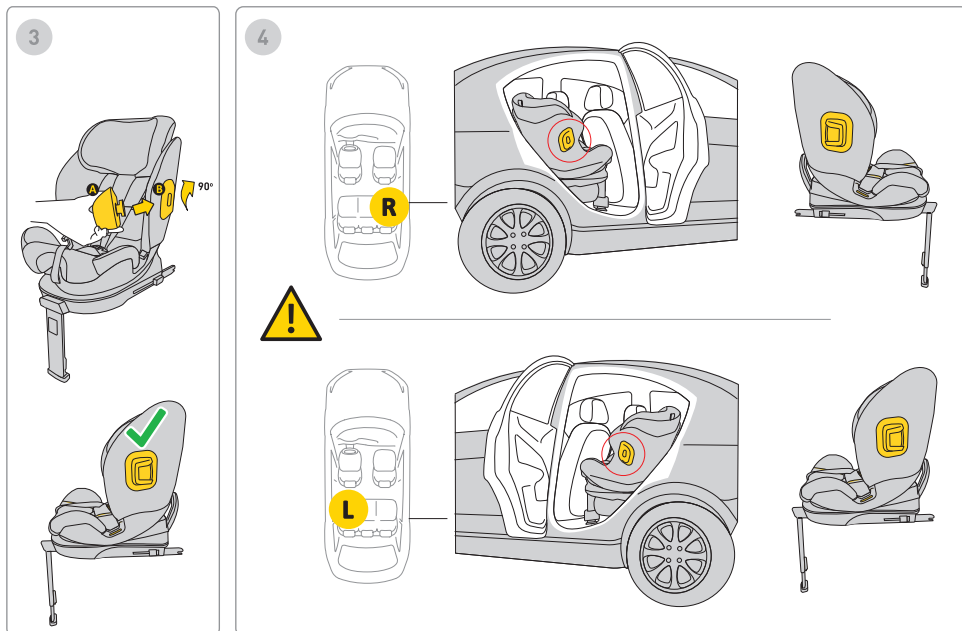

3. Sett støtfangeren inn i festet og dreid den på plass. Barnesetet har feste for støtfanger på begge sider.

4. Monter alltid støtfangeren på barnesetets side mot bilens dørsiden.

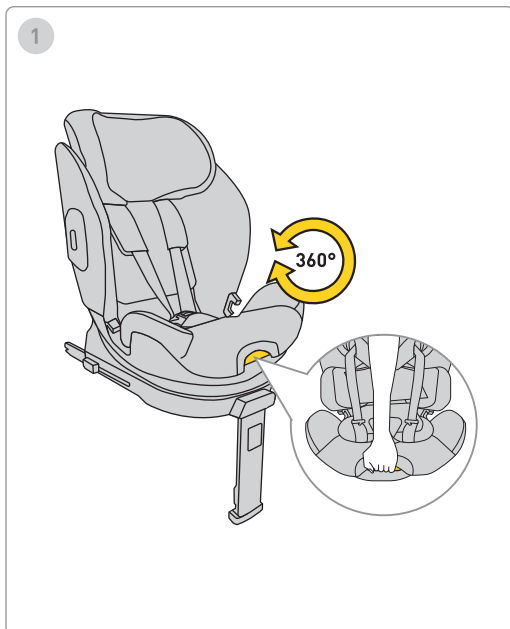

1. For å rotere barnesetet, trekk i spaken og dreii setet med én hånd i ønsket retning.

Husk: Bruk alltid barnesetet med ryggen vendt mot kjøretretningen.

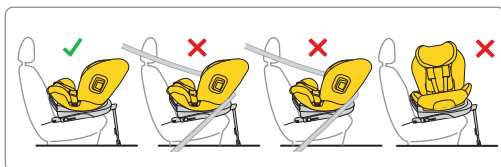

1. Etter å ha installert bakovervendt barneseate i bilen, juster setets helning til ønsket posisjon – tilbaketilt eller oppreist.

Husk: Bruk kun barneseate med ryggen vendt mot kjøretretningen.

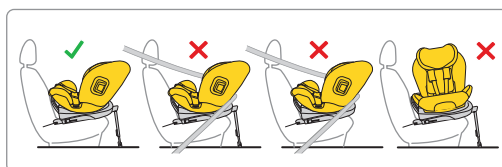

1. Etter å ha installert bakovervendt barneseite i bilen, juster setets helning til ønsket posisjon – tilbaketilt eller oppreist.

Husk: Bruk kun barneseite med ryggen vendt mot kjøretretningen.

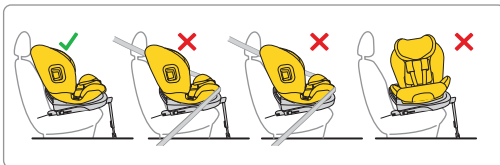
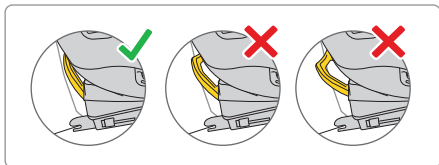
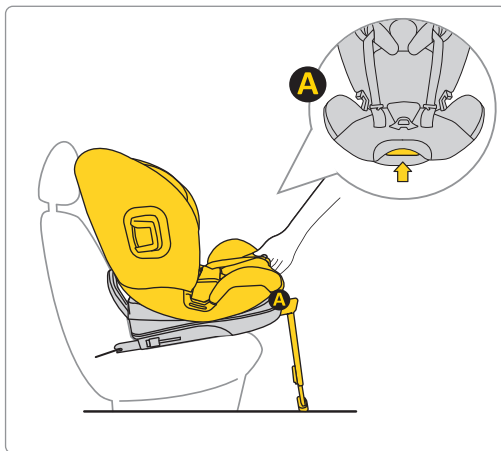

1. Etter å ha installert barnesetet vendt framover i bilen, juster setets helning til ønsket posisjon – tilbaketilt eller oppreist.

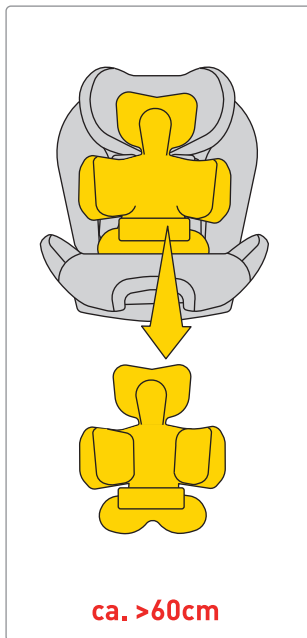

Flytt stroppene til sidene av bilsetet. Plasser barnet i bilsetet. Sørg for at barnet ditt sitter ordentlig i bilsetet med ryggen helt inntil bilsetet, og at ingen deler av stroppene er under barnets rygg.

Hvis barnet ditt måler mellom 40 og 60 cm, bruk hele puten

ADVARSEL! De angitte høydemålene for barnet i forhold til innleggsarrangementet er kun FORSLAG. Hvert barn er forskjellig og vokser i ulikt tempo, så den ABSOLUTE prioriteten ved justering av innlegget er stroppenes nivå i forhold til barnets skuldre.

HUSK – STROPPENE SKAL KOMME UT PÅ ELLER RETT UNDER SKULDERHØYDE.

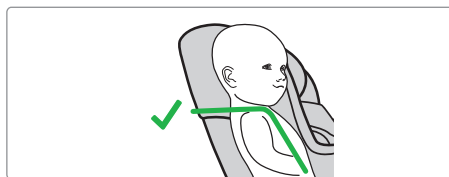
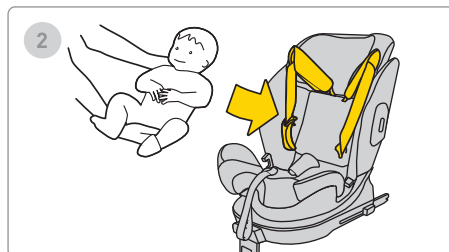
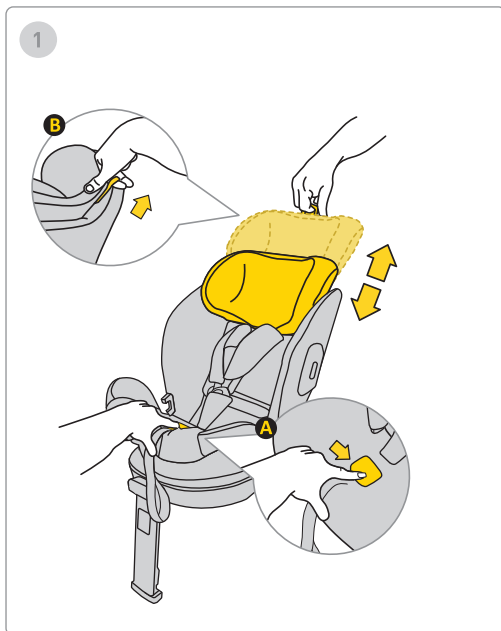

1. Plasser babyen i bilsetet.

2. Juster høyden på hodestøtten slik at sikkerhetsbeltene er på nivå med skuldrene dine.

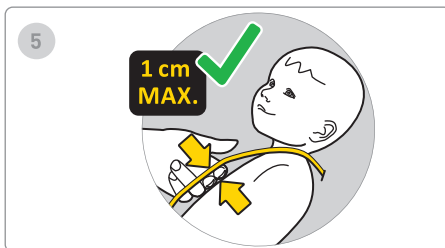
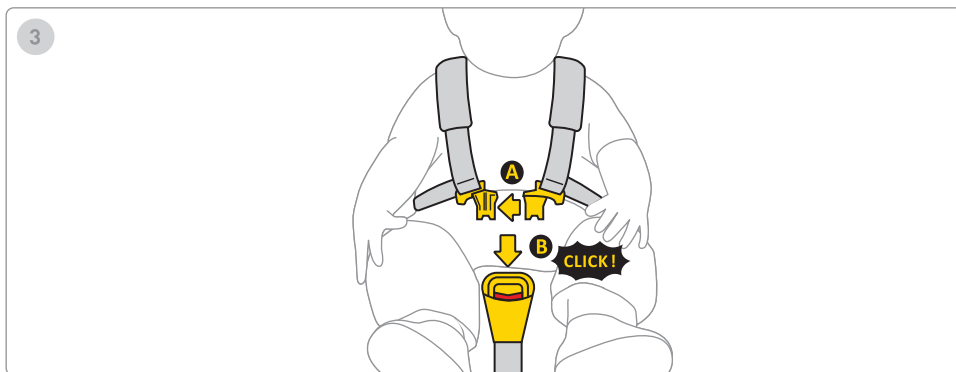

3. Koble sammen begge delene av klips A, og sett deretter plastklipsene inn i sporet på klips B. Et klikk indikerer at klipsen er ordentlig festet.

4. Trekk stroppen midt på setet fremover til barnet er festet.

5. Avstanden mellom stroppen og barnets kropp skal være maksimalt 1 cm. For å sikre at stroppene er ordentlig strammet, utfør "klyptesten" – hvis du kan gripe tak i og klemme stroppen, bør den strammes mer.

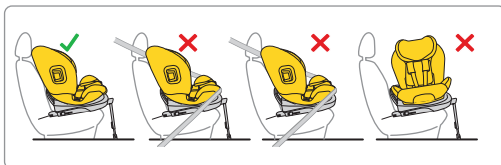
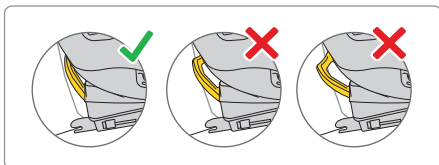
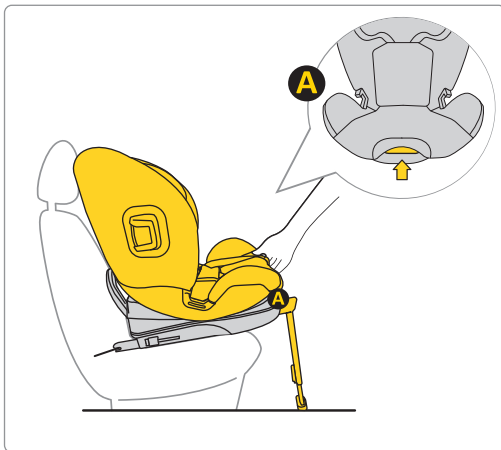

1. Etter at du har montert det forovervendte bilsetet i bilen, juster det til den mest oppreiste posisjonen.

Husk: Bruk kun bilsetet med ryggen vendt i kjøretretningen.

Husk: Bruk et bilsete for barn fra 105 til 150 cm i oppreist stilling.

105-150 cm



105-150 cm



Husk: Bruk bilsetet for barn fra 105 til 150 cm kun forovervendt.

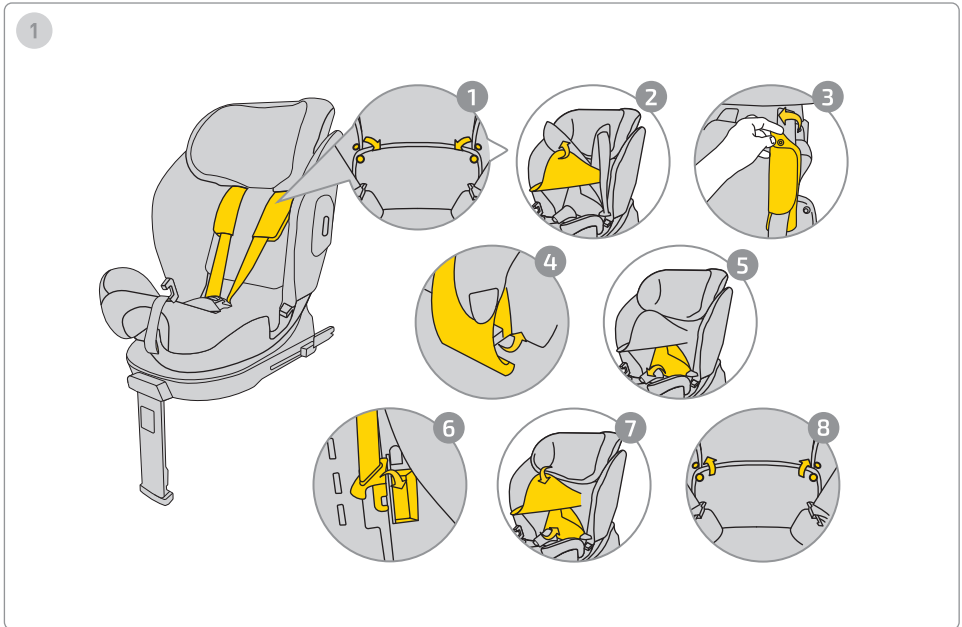

For å skjule beltene, følg instruksjonene nedenfor:

1. Løsne trykknappene på trekket.
2. Løft hodestøtten for å avdekke festet til beltebeskytterne.
3. Fjern trykknappene fra beltebeskytterne.
4. Fjern beltebeskytterne fra bilseteskallet.
5. Flytt trekkets nedre ryggdel for å avdekke innsiden av bilsetet.
6. Skjul beltespennen på anvist plass, og legg beltene langs ryggen slik at de ikke lager ujevnheter under trekket.
7. Sett trekket tilbake.
8. Fest trykknappene i trekket.

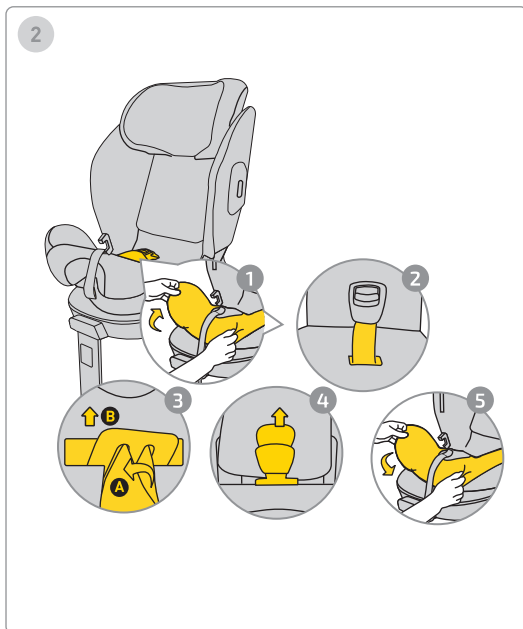

For å fjerne spennen, følg instruksjonene nedenfor:

1. Fjern den nedre delen av trekket for å avdekke hvor spennen er festet.
2. Trekk spennen og stroppen ut av trekket.
3. For å fjerne spennen, vri det metallstykket som er skjult i skallet og skyv det ut gjennom hullet.
4. Trekk ut spennebeskytteren og ta den ut av trekket.
5. Sett trekket tilbake på den nedre delen av bilsetet.

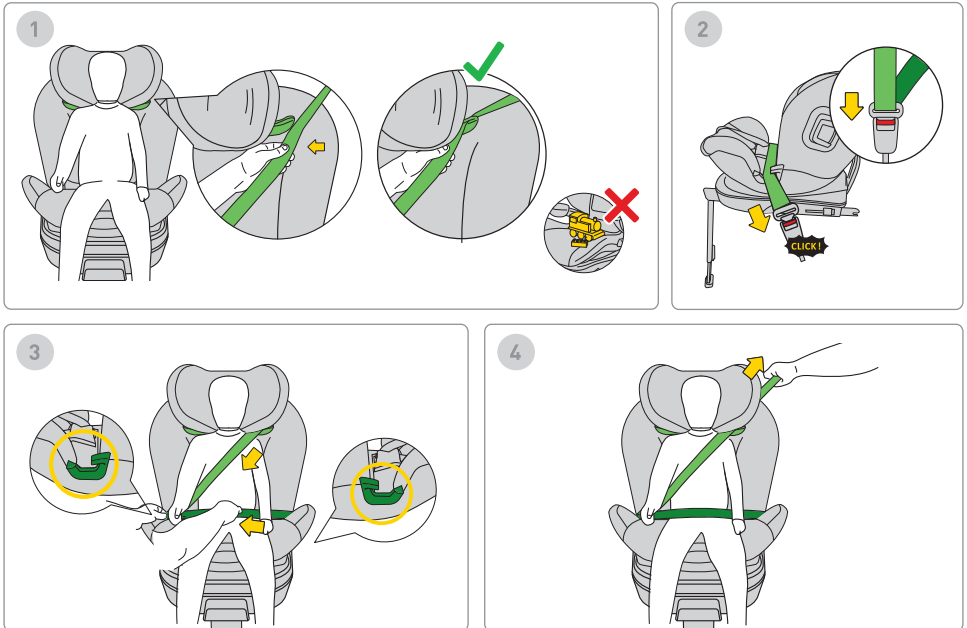

1. For å installere bilens sikkerhetsbelte, før beltet (merket i lysegrønt) gjennom den øvre belteføring.
2. Husk: Ikke la leker ligge i bilsetet.
3. Fest sikkerhetsbeltet til du hører et klikk.
4. Plasser den nedre delen av bilens sikkerhetsbelte (hoftebeltet) i den nedre belteføring på de grønne merkede plassene.
Stram sikkerhetsbeltet godt for å holde barnet sikkert fast i bilsetet.

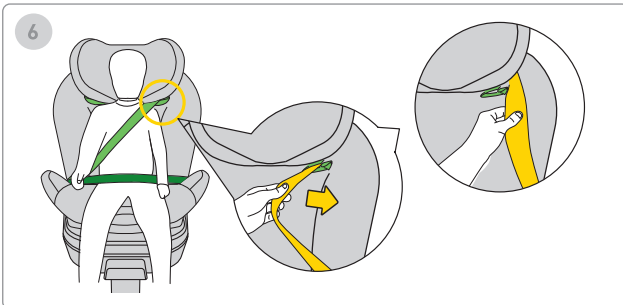
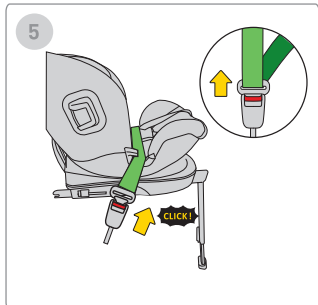
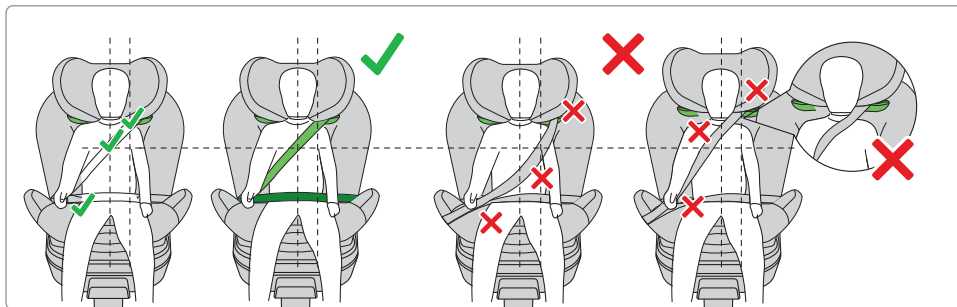

HUSK: SJEKK AT BELTET ER PLOSSERT RIKTIG ETTER INSTALLASJON.
DET SKAL FØLGE DE ANGITTE INSTRUKSJONENE I BRUKSANVISNINGEN.

5. For å løsne beltet, fjern det fra spennen i bilen.
6. Trekk beltet ut av den øvre belteføringen.

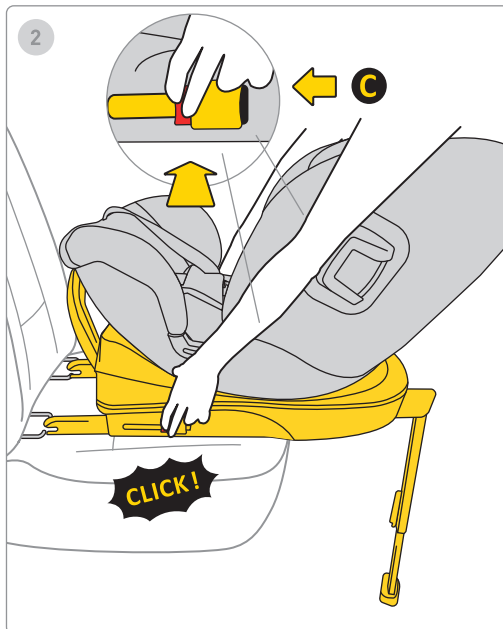
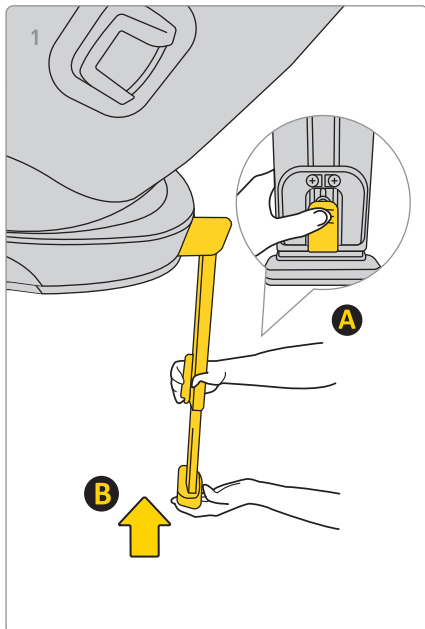

1. For å forkorte beinet, trykk på knapp A og skyv bein B tilbake til sin opprinnelige posisjon, trykk på knapp A og sett bein B tilbake til sin opprinnelige posisjon, og brett det deretter sammen for å spare plass.

2. For å avinstallere basen fra bilens Isofix-fester, trykk først på låseknappen C, trykk deretter på utløserknappen og brett Isofix-krokene tilbake til sin opprinnelige posisjon.

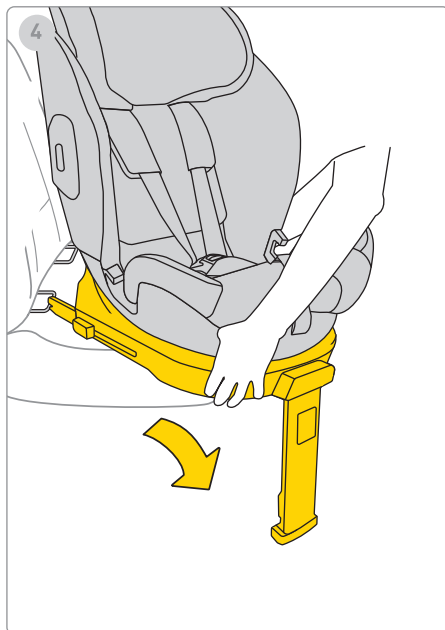
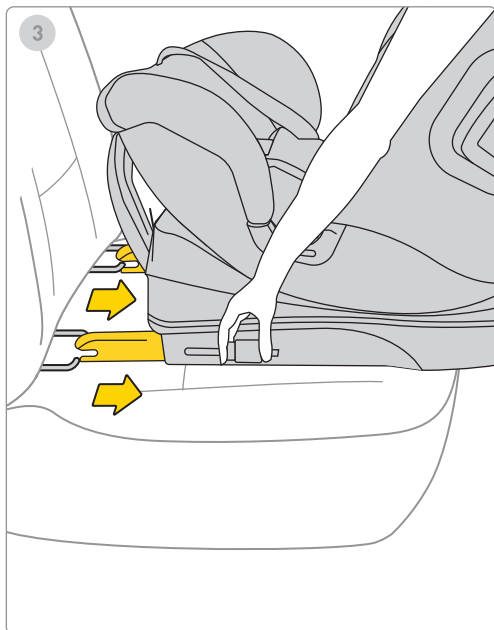

3. Skyv Isofix-festene inn i maksimal oppbevaringsposisjon.

4. Fjern bilsetet fra kjøretøyet.

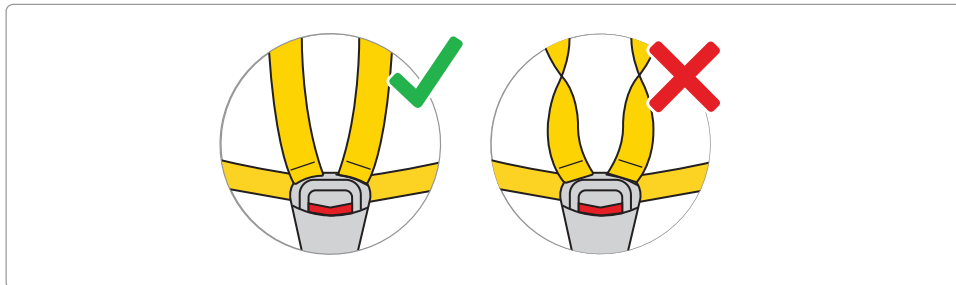
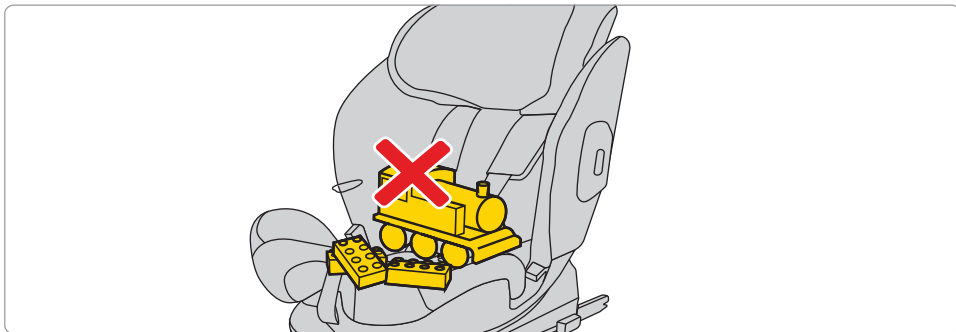

Løsne bilsetets belter for å gi plass til barnet i bilsetet. Trykk på knappen og trekk i beltene for å gjøre dem lengre.

Husk! Ingen andre gjenstander skal være i bilsetet, og sikkerhetsbeltene skal alltid være rette og riktig festet!

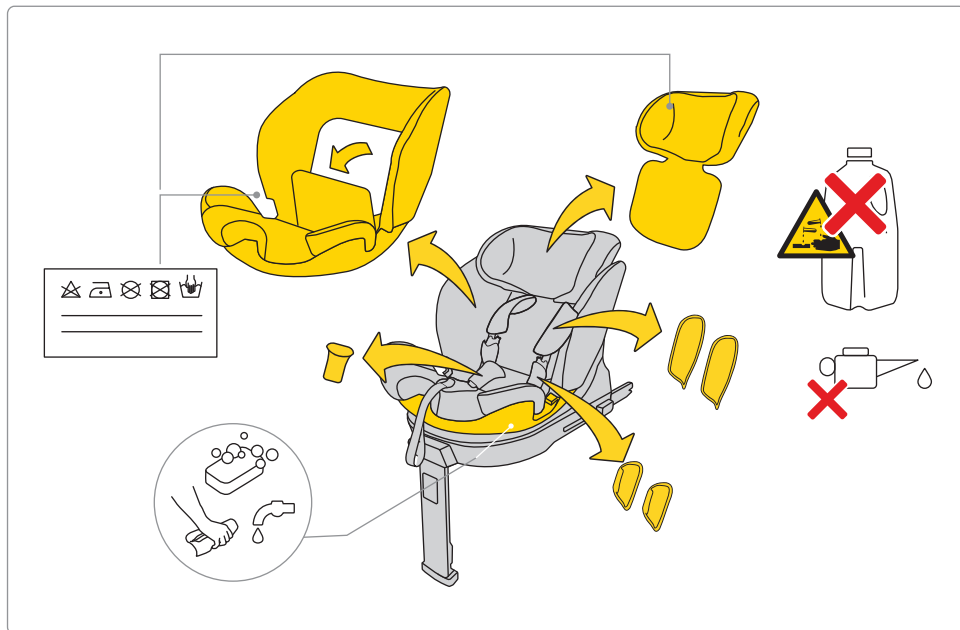

Følg de medfølgende vaskeanvisningene for å vaske trekket.

Du kan enkelt fjerne trekket fra bilsetet. Følg instruksjonene vist på bildene.

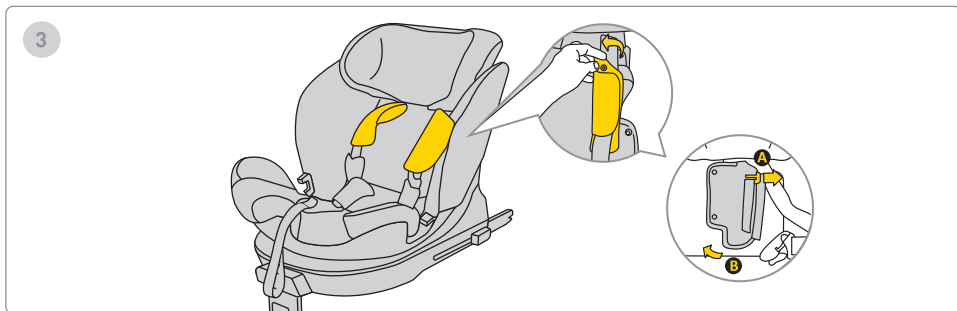
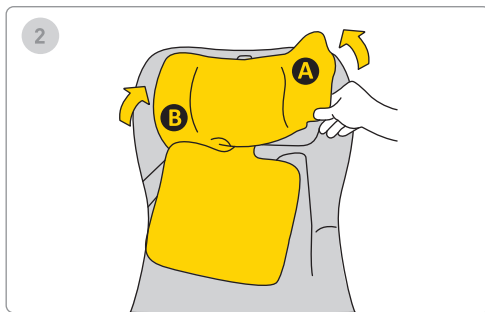
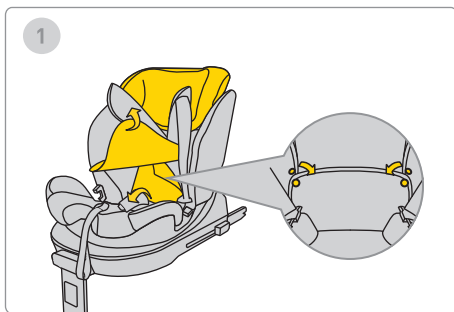

Følg de medfølgende vaskeanvisningene for å vaske trekket.
Du kan enkelt fjerne trekket fra bilsetet. Følg instruksjonene vist på bildene.

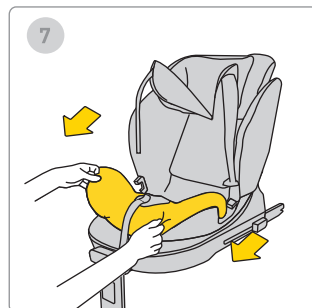
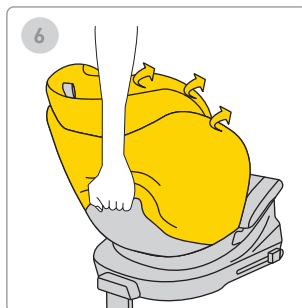
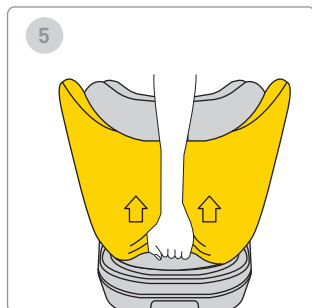
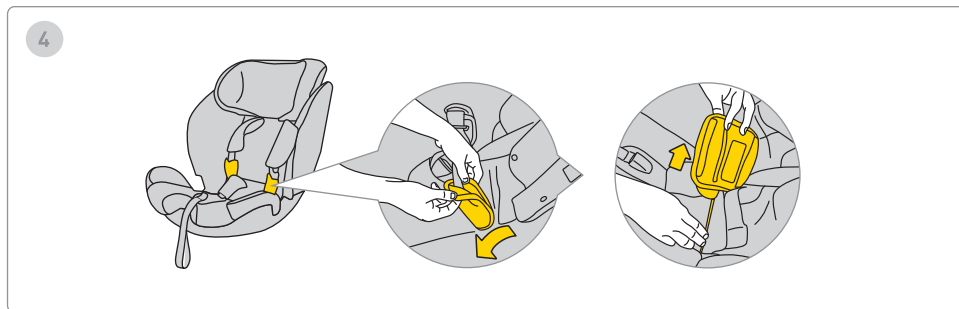

Følg de medfølgende vaskeanvisningene for å vaske trekket.
Du kan enkelt fjerne trekket fra bilsetet. Følg instruksjonene vist på bildene.

Sikkerhet, bruk og reise

- Før kjøp bør hvert bilsete installeres i bilen for å teste om det passer riktig i den aktuelle modellen. Å sikre at bilsetet er kompatibelt med kjøretøyet er en av de viktigste sikkerhetsfaktorene. Hjelp fra selgeren under første installasjon sikrer også korrekt montering.
 - Husk at foreldre alltid er ansvarlige for barnets sikkerhet under kjøring.
 - La aldri barnet være uten tilsyn i bilsetet – verken inne i eller utenfor kjøretøyet.
 - Hold aldri et barn på fanget under kjøring.
 - Den tryggeste plassen for barnet under reise er i baksetet av bilen.
 - Sjekk alltid før hver tur at sikkerhetsbeltene ikke er skadet eller vridd.
 - Når bilsetet er installert, må bilens bakre seterygg være låst og ikke bevegelig.
 - Før hver tur, kontroller at Stardust-bilsetet ikke er i klem i dørene eller i fare for å bevege seg på grunn av bagasje eller seteryggen.
 - Sørg for at all bagasje i bilen er forsvarlig festet.
 - Ikke bruk Stardust-setet uten polstring, da det er en del av sikkerhetssystemet.
 - På lengre reiser, ta korte pauser. Barnet ditt trenger også å bevege seg.
 - Dekk alltid til bilsetet når du forlater bilen parkert i solen. Trekket og metall- eller plastdeler kan bli overopphetet og forårsake brannskader.
 - Sørg alltid for at barnet er festet med selene i bilsetet, selv når setet brukes utenfor bilen. Kontroller at selefestene er riktig festet slik at barnet sitter korrekt.
 - Vi anbefaler ikke å kjøpe brukte bilseter – man kan aldri være helt sikker på deres historikk. Hvis du velger å kjøpe et brukt sete, velg ett hvor du kjenner bruks- og skadehistorikken.
 - Ikke bruk Stardust-setet i mer enn 12 år.
 - Bytt ut setet dersom det har vært involvert i en ulykke.
 - Ikke gjør noen endringer på setet. Det kan føre til delvis eller fullstendig tap av sikkerhet.
 - Produsenten anerkjenner at setet kan etterlate merker i bilens interiør. Dette er uunngåelig på grunn av krav om tett montering. Produsenten er ikke ansvarlig for eventuelle skader som måtte oppstå.
 - Sørg for at stroppene er ordentlig festet, slik at barnet sitter riktig i setet.
-

- Selestroppene som holder barnet på plass må ikke brukes uten trekk.
- Sørg for at du får plass til maksimalt én finger mellom selen og barnet (1 cm). Hvis avstanden er større, strammes selen.
- Stardust-innsatsen består av flere elementer. De bør justeres slik at høyden på selestroppene plasserer dem parallelt med barnets skuldre. HUSK: Hvert barn har en ulik kroppsbygning – sjekk regelmessig stroppeenes plassering i forhold til skuldrene. Dette er viktig for barnets sikkerhet i setet.
- Sjekk at nakkestøtten er stilt inn i riktig høyde.
- Bruk Stardust-setet når barnet ditt er mellom 61 cm og 125 cm høyt og veier maksimalt 21 kg. Hvis Stardust-setet ble kjøpt med et innlegg, kan du bruke det fra 40 cm opptil 125 cm og en maksimal vekt på 21 kg.
- Bruk Avionaut Stardust-sikkerhetssetet forovervendt med bilens trepunktsbelte kun når barnets høyde er mellom 105 og 150 cm.
- Hvis du bruker setet fra 105 cm opptil 150 cm, kan setet installeres på to måter: med ISOFIX-system og trepunktsbelte, eller uten bruk av ISOFIX-systemet, kun med trepunktsbelter.
- Stardust-setet er ikke beregnet for hjemmebruk. Bruk det kun i bilen.
- Utfør en installasjonskontroll av setet. Hvis en av indikatorene lyser rødt, juster setinstallasjonen og test på nytt. Gjenta denne prosessen til det grønne lyset lyser.
- Stardust-setet leveres med en støtfanger som skal plasseres på siden av setet i det angitte området.
- Vi anbefaler regelmessig kontroll av komponenter laget av ekspandert polystyren (EPS) og energiabsorberende materialer i nakkestøtten (EPP) for skader.

Vedlikehold og hygiene

1. Trekket på Stardust-setet kan vaskes i vaskemaskin ved en temperatur på opptil 30 °C med en sentrifugehastighet på opptil 600 o/min.
 2. Andre komponenter i setet kan rengjøres med vann og såpe med en myk svamp.
 3. Hold setet rent. Ikke bruk fuktighetskremer eller aggressive rengjøringsmidler.
 4. Ikke bruk smøremidler, sterke kjemikalier eller fuktighetskremer på verken bevegelige deler eller andre komponenter i setet.
-

Miljø

- Plastemballasjedeler bør oppbevares utilgjengelig for barn for å unngå kvelningsfare.
- Av miljøhensyn må setet kastes på riktig avfallsanlegg etter at det ikke lenger er i bruk, i samsvar med lokale forskrifter.

Spørsmål

- Hvis du har spørsmål, kontakt forhandleren eller en autorisert distributør. Vennligst forbered følgende informasjon:
 - barnets alder, høyde og vekt,
 - bilens merke og modell samt plasseringen i bilen der du installerer Aerofix-setet.

Garanti

- Stardust leveres med 24 måneders garanti.
- Vi bekrefter herved at produktet er produsert i henhold til gjeldende europeiske sikkerhets- og kvalitetsstandarder og at det ved kjøpstidspunktet er fritt for produksjons- og materialfeil.
- Garantien gjelder i kjøpslandet og oppfylles av en autorisert distributør.
- Garantien dekker produksjonsfeil i materialer og utførelse, forutsatt at produktet brukes i henhold

til bruksanvisningen, under normale forhold, av den første sluttbrukeren, og innen 24 måneder fra kjøpsdatoen. Avionaut er ansvarlig for å reparere eller erstatte det defekte produktet; det er imidlertid garantiinnehaveren som avgjør hvordan feilen skal utbedres og hvordan kravet skal behandles.

- Garantien dekker ikke skader som følge av normal bruk, som slitasje på stoffet, naturlig falming av farger eller kvalitetsforringelse på grunn av aldring.
- Garantien gjelder heller ikke for skader forårsaket av ulykker, feil bruk, manglende overholdelse av bruksanvisningen, forsømmelse, brann, kontakt med væske eller andre ytre årsaker.
- Ved garantioppfølging må Stardust-setet ha alle etiketter og identifikasjonsnumre i behold, og service må kun utføres av en autorisert person.

Vil du sende inn en reklamasjon?

- Dersom du oppdager en feil og ønsker å sende inn en reklamasjon, kontakt forhandleren du kjøpte Stardust-setet fra.
 - Ved innsendelse av et garantikrav må du fremvise kjøpsbevis, som må være datert innen de siste 24 månedene før kravet fremmes.
-

- Hvis det blir nødvendig å sende produktet til et servicesenter, returner produktet til distributøren eller selgeren. Samtidig må du avtale forsendelsesmetode og kostnader, da manglende avtale kan føre til at garantigiver nekter å dekke fraktkostnader. Skader og/eller feil som ikke dekkes av garantien eller forbrukerrettigheter, samt andre skader/feil utenfor garantien, kan eventuelt repareres mot en avtalt kostnad.
- Dersom setet har vært involvert i en ulykke, må det erstattes med et nytt. Du må da sende inn: politirapport om ulykken, bilde av ulykken som viser setet eller politibekreftelse på hendelsen, kjøpsbevis, bekreftelse fra forsikringsselskapet på at setet ikke ble dekket, garantikortet og det skadde setet.

Forbrukerrettigheter

- Forbrukere har rettigheter i henhold til gjeldende lover, som kan variere fra land til land. Denne garantien påvirker ikke forbrukerens rettigheter etter nasjonal lovgivning..

Denne garantien er utarbeidet av Ł.KARWALA, registrert i Polen.

Firmaadresse:

Ł.KARWALA

Szarlejka,

ul. Łukaszewicza 172

42-130 Wręczyca Wielka, POLEN

[1] Produkter som er kjøpt med fjernede eller endrede etiketter eller identifikasjonsnumre regnes som uautoriserte. Ettersom ektheten ikke kan bekreftes, gjelder ikke garantien for disse produktene.



Instrukcja obsługi fotelika samochodowego Avionaut Stardust

Ważne!

Nie czytaj tej instrukcji w pośpiechu. Zapoznaj się z nią dokładnie, zachowaj ją na przyszłość i miej zawsze pod ręką. W razie wątpliwości skontaktuj się z nami. Podchodź poważnie do każdej podróży samochodem i dbaj o bezpieczeństwo — nawet jeśli cel podróży znajduje się zaledwie kilka przecznic dalej.

Zalecamy, aby instrukcja była przechowywana razem z fotelikiem przez cały okres jego użytkowania.



Ostrzeżenie:

Nie wolno w żaden sposób modyfikować fotelika Avionaut Stardust, ponieważ może to wpłynąć na bezpieczeństwo dziecka podczas użytkowania.



Ostrzeżenie:

Nigdy nie umieszczaj fotelika Avionaut Stardust na podwyższonej powierzchni, np. na stole czy krześle.



Ostrzeżenie:

Nie używaj fotelika w pozycji tyłem do kierunku jazdy na miejscach wyposażonych w aktywną przednią poduszkę powietrzną.



Ostrzeżenie:

Fotelik Avionaut Stardust powinien być montowany w pojeździe wyłącznie tyłem do kierunku jazdy.



Ostrzeżenie:

Kategorycznie zabrania się używania fotelika w pozycji przodem do kierunku jazdy przed ukończeniem przez dziecko 15 miesiąca życia.



Ostrzeżenie:

Ściśle przestrzegaj instrukcji montażu dostarczonych przez producenta urządzenia zabezpieczającego dziecko.

! Ostrzeżenie:

W celu uzyskania dodatkowych informacji zapoznaj się z instrukcją obsługi pojazdu.

! Ostrzeżenie:

Jeśli w pojeździe znajduje się poduszka powietrzna, przesun fotelik z dzieckiem (jeśli jest ustawiony przodem do kierunku jazdy) możliwie najdalej do tyłu.

! Ostrzeżenie:

Możesz obrócić dziecko przodem do kierunku jazdy, gdy osiągnie ono 76 cm wzrostu.

! Ostrzeżenie:

Fotelik samochodowy Avionaut Stardust może być montowany w pojeździe zarówno tyłem, jak i przodem do kierunku jazdy.

! Ostrzeżenie:

Wszelkie zmiany lub modyfikacje urządzenia bez zgody organu zatwierdzającego typ są całkowicie zabronione.



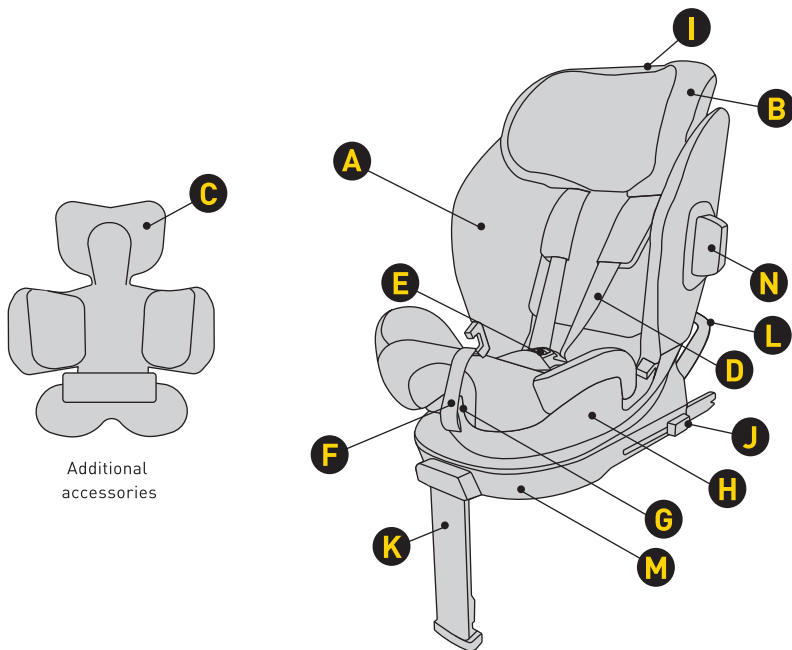

- A Pokrowiec
- B Zagłówek
- C Wkładka fotelika
- D Pasy upręży
- E Klamra pasa
- F Pasek do regulacji długości upręży
- G Dźwignia obrotu i regulacji kąta nachylenia fotelika

- H Skorupa fotelika
- I Regulacja wysokości zagłówek
- J Przycisk zwalnający Isofix
- K Regulowany noga bazy
- L Rama antyrotacyjna
- M Baza
- N Bumper

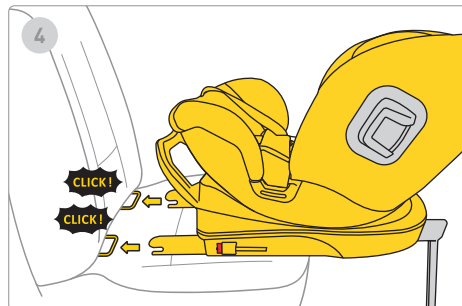
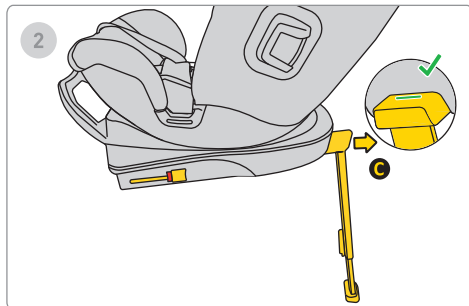
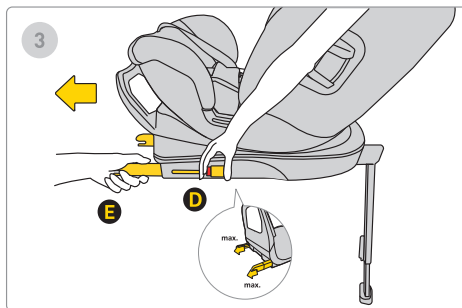
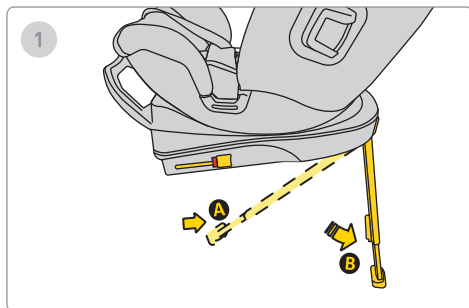

1. Wsuń nogę stabilizującą z pozycji B do pozycji C.
2. Przesuń nogę A do przodu, aż zobaczysz zielony znacznik kontrolny, który potwierdza prawidłowe ustawienie nogi stabilizującej.
3. Naciśnij przycisk zwalniający ISOFIX (D) i wyciągnij zaczepy ISOFIX do maksymalnego potożenia (E).
4. Ustaw bazę w jednej linii z zaczepami ISOFIX w fotelu pojazdu i dociśnij ramiona ISOFIX, aż usłyszysz kliknięcie.
Zaczepy ISOFIX zmieniają kolor z czerwonego na zielony, co oznacza ich prawidłowe zapięcie.

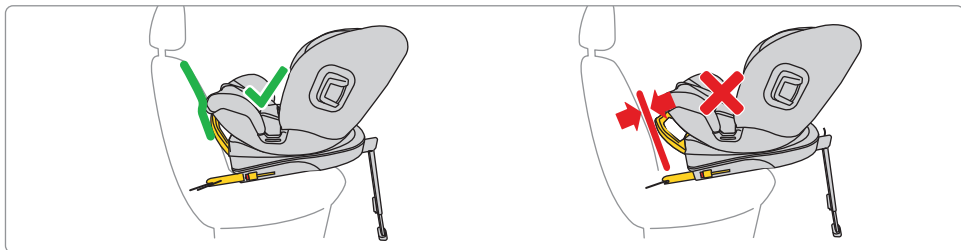
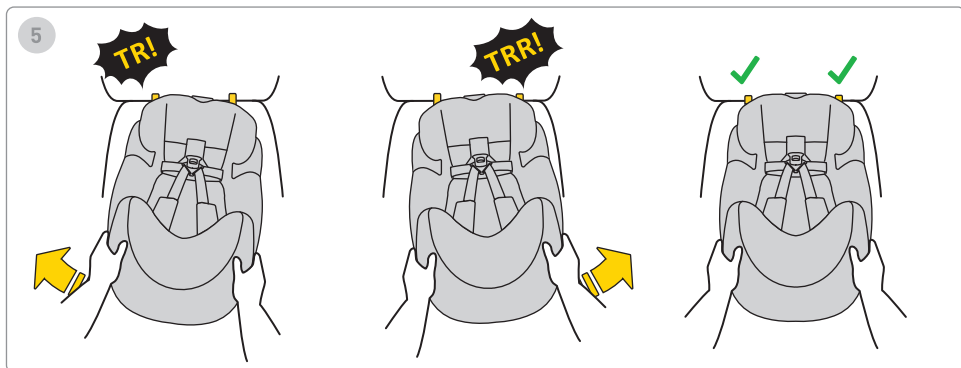

5. Dociśnij bazę w kierunku oparcia fotela pojazdu.

Pamiętaj, że baza powinna być dosunięta możliwie najbliżej oparcia fotela.

Aby wyregulować ramę, ustaw ją w odpowiedniej pozycji – jak najbliżej siedziska fotela.

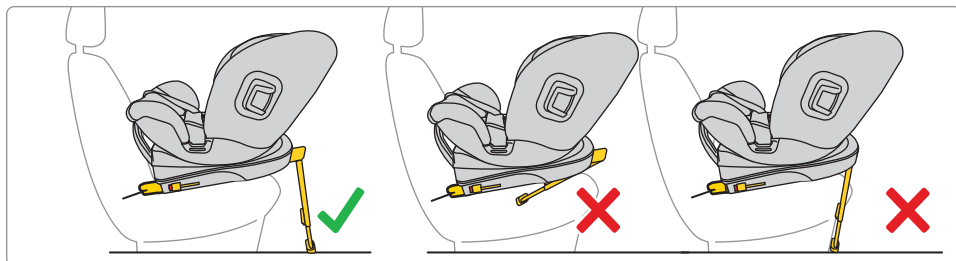
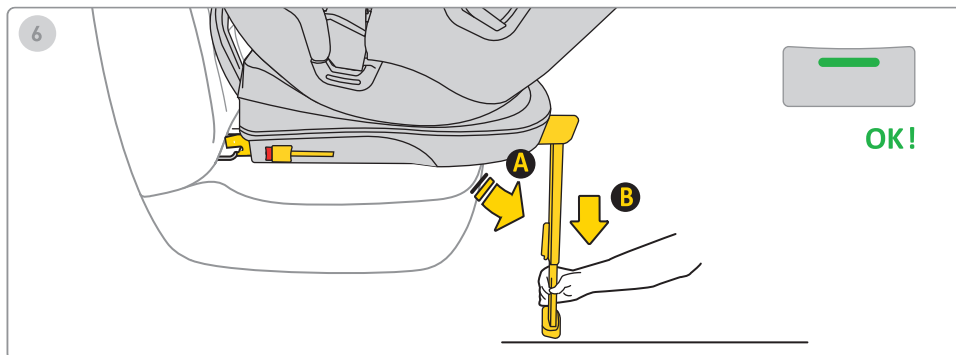

6. Naciśnij przycisk wysuwania nogi i wysuń ją, aż stopa stabilizująca pewnie oprze się o podłogę pojazdu.

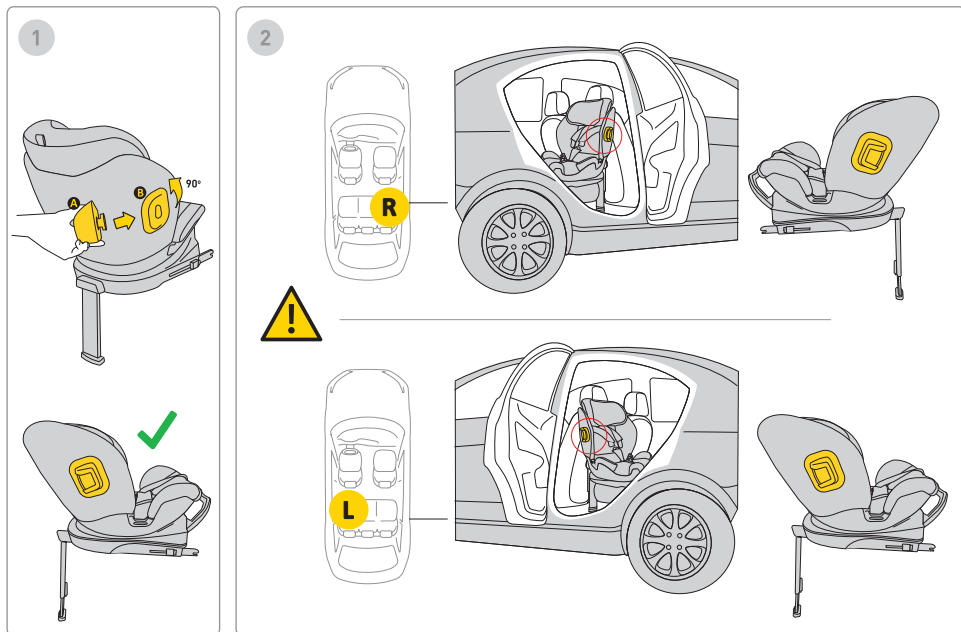

1. Włóż bumper do uchwyty montażowego i obróć. Fotelik posiada mocowania osłony po obu stronach.
2. Zawsze montuj bumper od strony drzwi pojazdu."

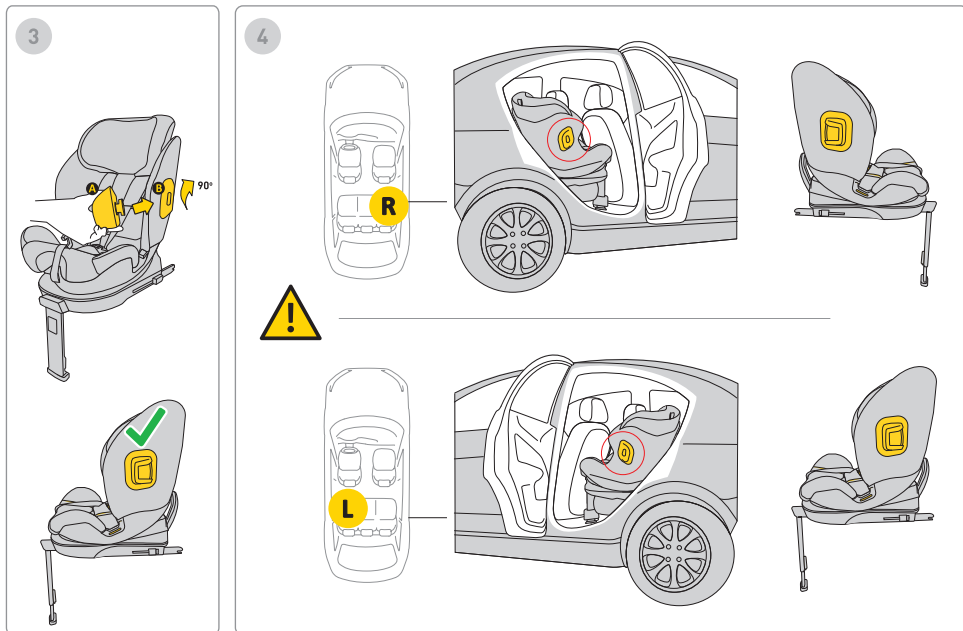

3. Włóż bumper do uchwyty montażowego i obróć. Fotelik posiada mocowania osłony po obu stronach.

4. Zawsze montuj bumper od strony drzwi pojazdu.”

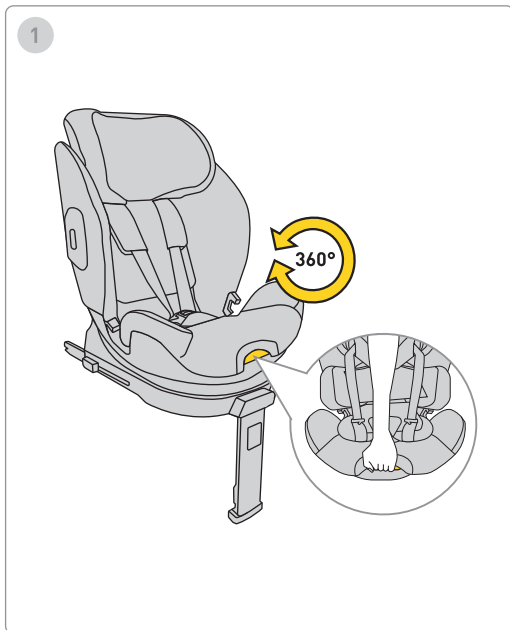

1. Aby obrócić fotelik, pociągnij za dźwignię i jedną ręką obróć siedzisko w wybranym kierunku.

Pamiętaj: Fotelik należy używać wyłącznie tyłem do kierunku jazdy."

1



61-125 cm
max. 21 kg

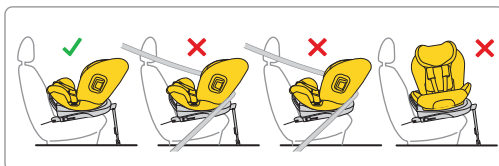
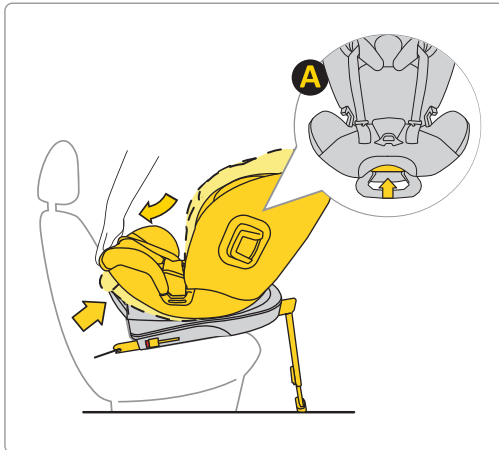

1. Po zamontowaniu fotelika tyłem do kierunku jazdy w pojeździe, ustaw żądaną pozycję: leżącą lub siedzącą.

Pamiętaj: Fotelik należy używać wyłącznie tyłem do kierunku jazdy."

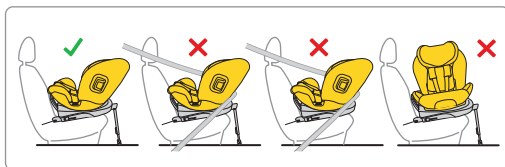
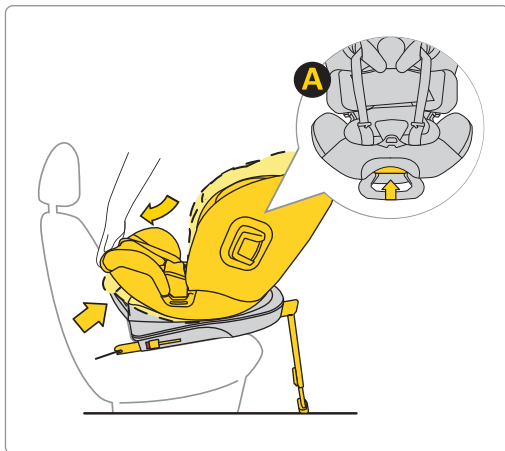

1. Po zamontowaniu fotelika tyłem do kierunku jazdy w pojeździe, ustaw żądaną pozycję: leżącą lub siedzącą.

Pamiętaj: Fotelik należy używać wyłącznie tyłem do kierunku jazdy."

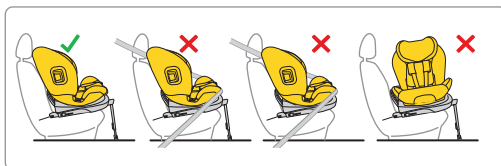
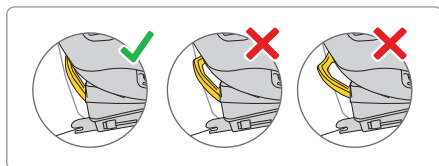
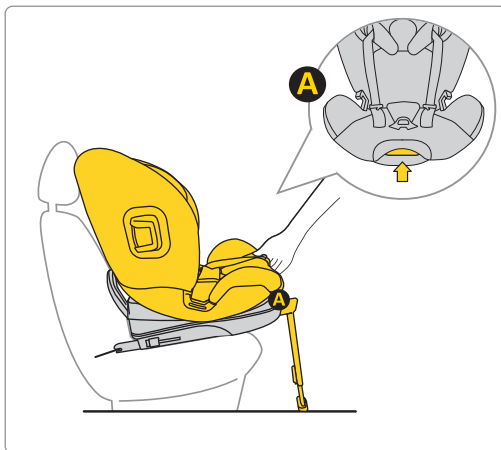

1. Po zamontowaniu fotelika przodem do kierunku jazdy w pojeździe, ustaw żądaną pozycję: leżącą lub siedzącą.”

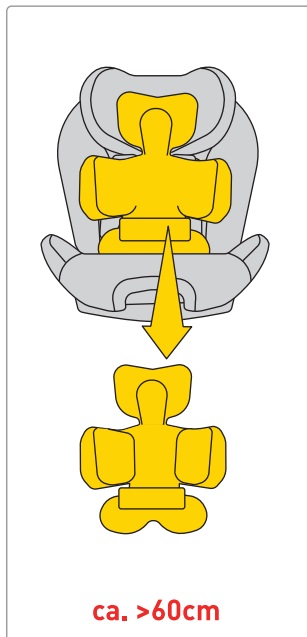

Przesuń pasy na boki fotelika. Umieść dziecko w foteliku. Upewnij się, że dziecko siedzi prawidłowo — plecy powinny przylegać do oparcia fotelika, a żadna część pasów nie może znajdować się pod plecami dziecka.

Jeśli dziecko osiągnęło wzrost 40–60 cm, należy używać pełnej wkładki (A + B).

OSTRZEŻENIE!

Podane wartości wzrostu dziecka w odniesieniu do konfiguracji wkładki są jedynie SUGESTIĄ. Każde dziecko rozwija się w indywidualnym tempie, dlatego BEZWZGLĘDNYM priorytetem przy dopasowaniu wkładki jest poziom pasów względem ramion dziecka.

PAMIĘTAJ – PASY POWINNY WYCHODZIĆ NA WYSOKOŚCI RAMION LUB NIECO PONIŻEJ."

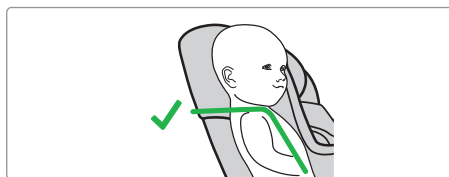
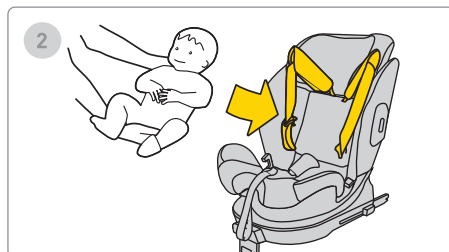
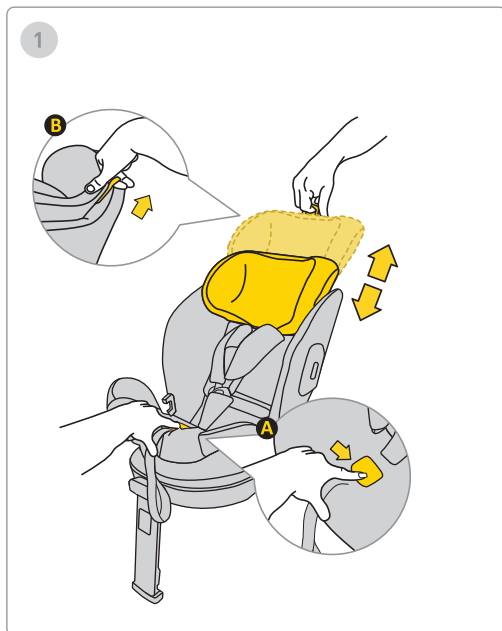

1. Umieść dziecko w foteliku.

2. Wyreguluj wysokość zagłówka tak, aby pasy bezpieczeństwa znajdowały się na wysokości ramion dziecka.

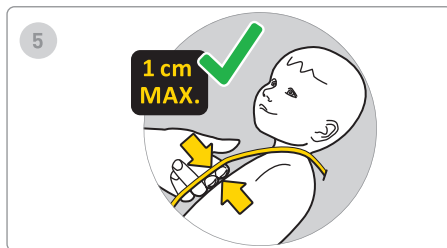
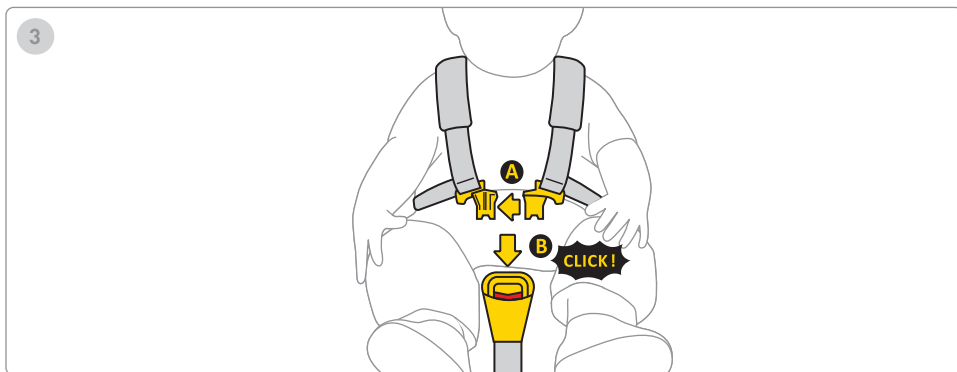

3. Potłącz klamrę A pasów, a następnie wtóż plastikowe zapięcia do otworu klamry B. Kliknięcie oznacza prawidłowe zapięcie klamry.

4. Pociągnij środkowy pas fotelika do przodu, aż dziecko będzie odpowiednio zabezpieczone.

5. Odległość między pasem a ciałem dziecka nie powinna przekraczać 1 cm. Aby upewnić się, że pasy są odpowiednio dociągnięte, wykonaj test szczypania – jeśli możesz uchwycić i uszczypnąć pas, należy go jeszcze dociągnąć.”

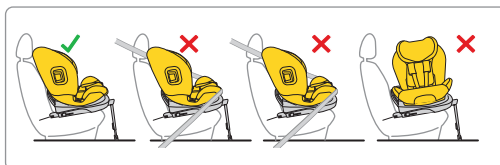
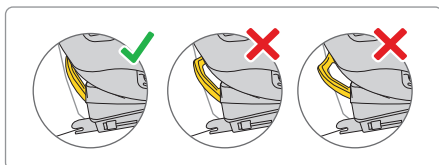

1. Po zamontowaniu fotelika przodem do kierunku jazdy w pojeździe, ustaw żądaną pozycję: leżącą lub siedzącą.

Pamiętaj: Fotelik należy używać wyłącznie tyłem do kierunku jazdy.

Pamiętaj: Dla dziecka o wzroście od 105 do 150 cm fotelik należy stosować wyłącznie w pozycji pionowej.

105-150 cm



105-150 cm



Pamiętaj: Dla dziecka o wzroście od 105 do 150 cm fotelik należy stosować wyłącznie przodem do kierunku jazdy.

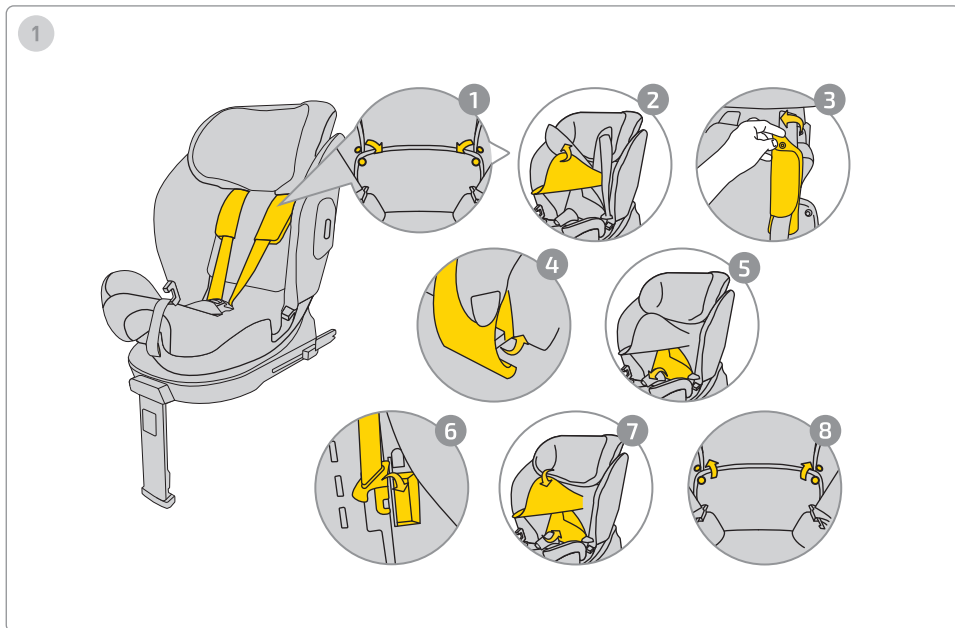

Aby schować pasy, postępuj zgodnie z poniższą instrukcją:

1. Odepnij zatrzaski z pokrowca.
2. Podnieś element zagłówka, aby odstąpić mocowanie osłon pasów.
3. Odepnij zatrzaski z osłon pasów.
4. Wyjmij osłony pasów z korpusu fotelika.
5. Przesuń element pokrowca w dolnej części oparcia, aby odstąpić wewnątrz fotelika.
6. Schowaj klamrę pasa w wyznaczonym miejscu, a pasy utóż wzdłuż oparcia tak, aby nie powodowały wybrzuszeń pod pokrowcem.
7. Załóż ponownie pokrowiec.
8. Zapnij zatrzaski w pokrowcu.

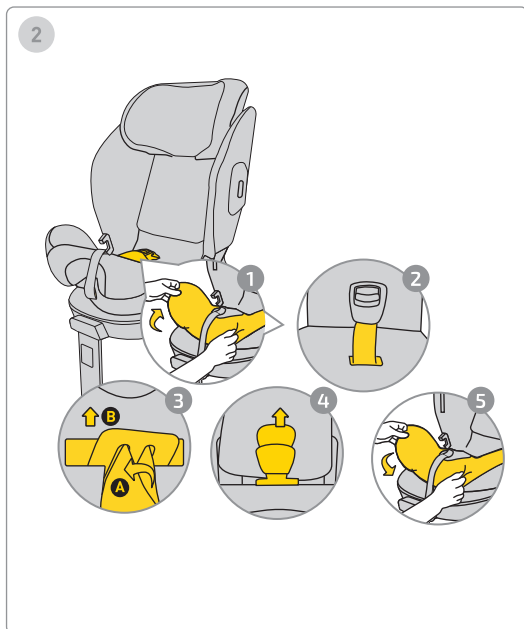

Aby wyjąć klamrę, postępuj zgodnie z poniższą instrukcją:

1. Zdejmij dolną część pokrowca, aby odstąpić miejsce mocowania klamry.
2. Wyciągnij klamrę wraz z pasem z pokrowca.
3. Aby wyjąć klamrę, obróć metalowy element ukryty w skorupie fotelika i wysuń go przez otwór.
4. Wyciągnij osłonę klamry i usuń ją z pokrowca.
5. Załóż ponownie pokrowiec na dolną część fotelika."

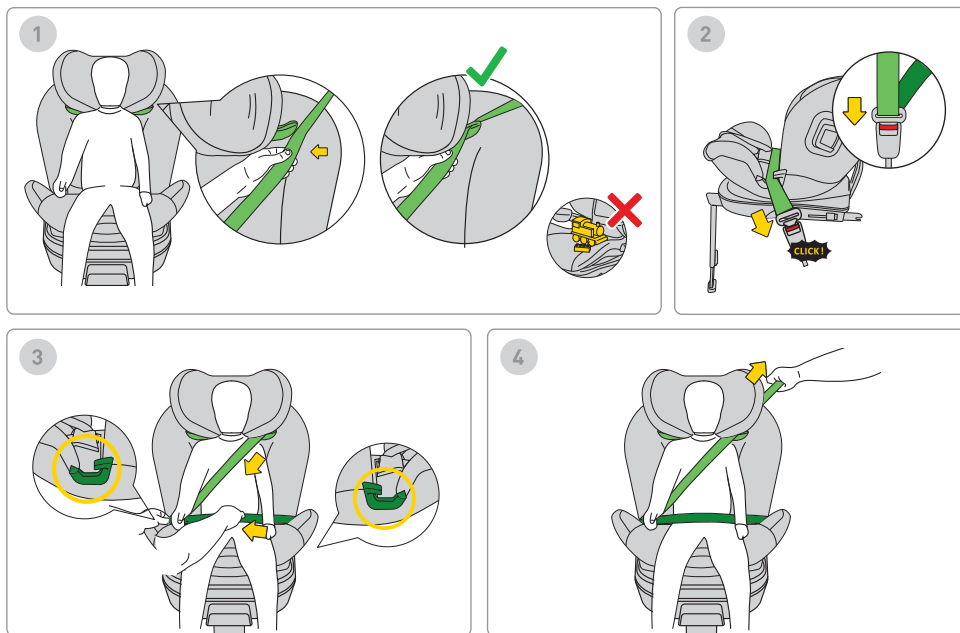

1. Aby zamontować samochodowy pas bezpieczeństwa, przeciągnij pas (oznaczony na jasnozielono) przez górny prowadnik pasa.

Pamiętaj: Nie pozostawiaj zabawek w foteliku.

2. Zapnij klamrę pasa, aż usłyszysz kliknięcie.

3. Umieść dolną część pasa samochodowego (pas biodrowy) w dolnym prowadniku pasa, w miejscach oznaczonych kolorem zielonym.

4. Dociągnij pas, aby dziecko było pewnie zabezpieczone w foteliku."

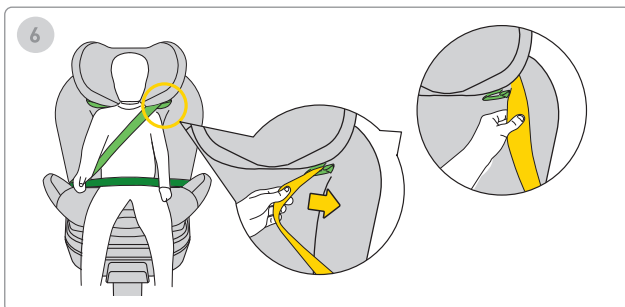
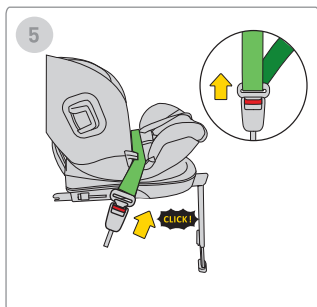
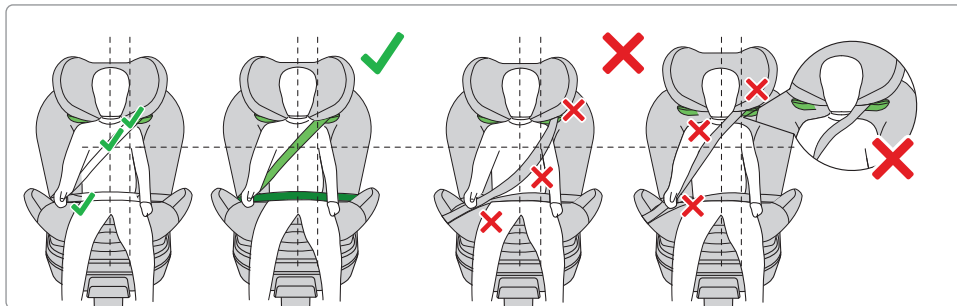

PAMIĘTAJ: UPEWNIJ SIĘ, ŻE PAS PRZEBIEGA PRAWIDŁOWO PO ZAMONTOWANIU. POWINIEN BYĆ POPROWADZONY ZGODNIE Z INSTRUKCJAMI ZAWARTYMI W PODRĘCZNIKU.

5. Aby odpiąć pasy, odepnij pas od klamry w samochodzie.

6. Wyciągnij pas z górnego prowadnika pasa."

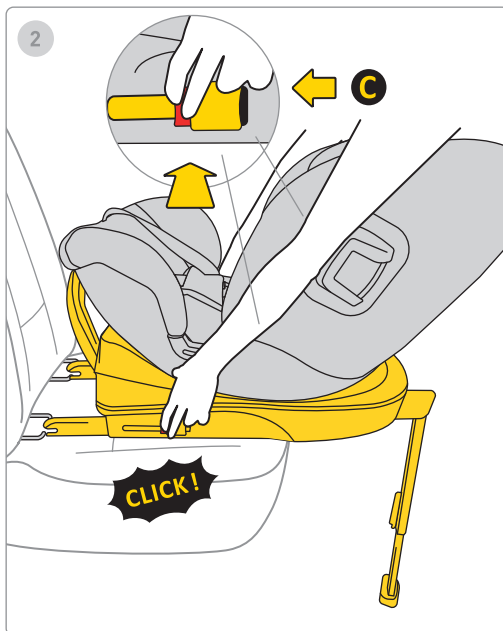
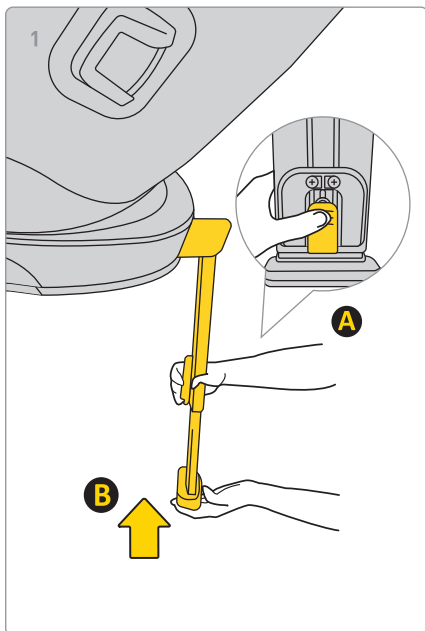

1. Aby schować nogę stabilizującą, naciśnij przycisk A, wsuń nogę B do pierwotnej pozycji, a następnie złóż ją, aby zaoszczędzić miejsce.

2. Aby odłączyć bazę od zaczepów Isofix w samochodzie, najpierw naciśnij przycisk blokady C, następnie naciśnij przycisk zwalniający i złóż zaczepy Isofix z powrotem do ich pierwotnej pozycji.

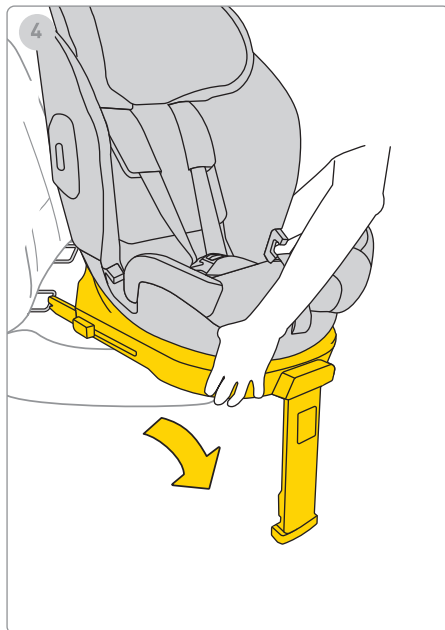
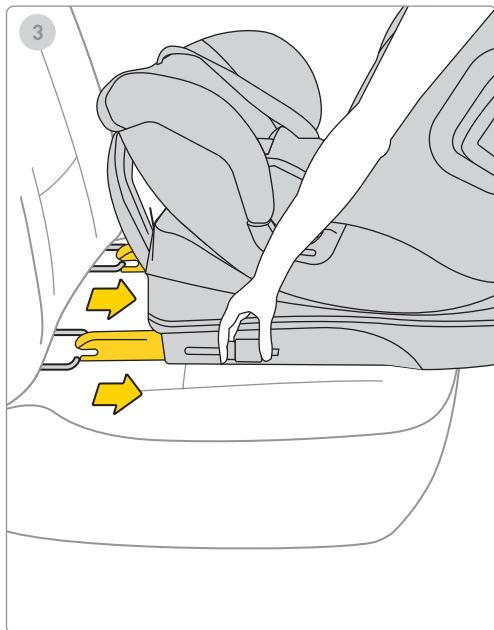

3. Wsuń zaczepy Isofix do maksymalnej pozycji schowania.

4. Wymij fotelik samochodowy z pojazdu."

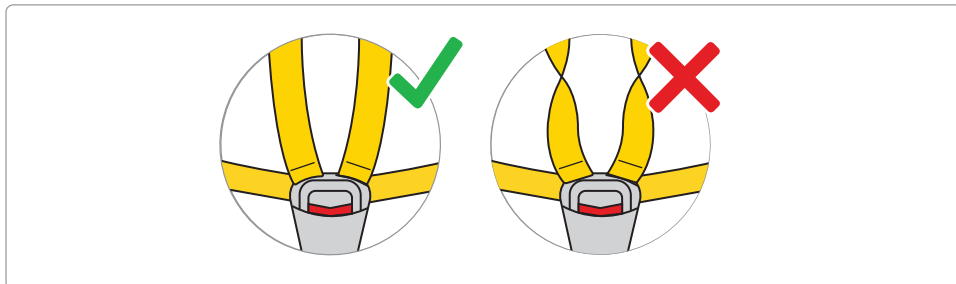
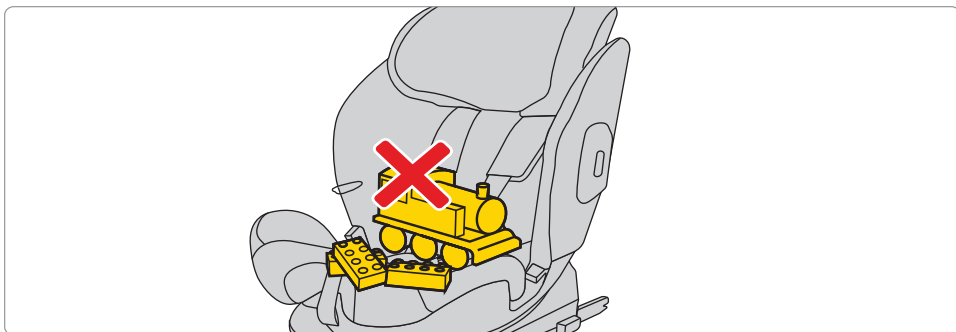

Poluzuj pasy fotelika, aby zrobić miejsce na umieszczenie dziecka. Naciśnij przycisk i pociągnij pasy, aby je wydłużyć.

Pamiętaj! W foteliku nie powinno znajdować się żadne inne przedmioty, a pasy bezpieczeństwa muszą być zawsze proste i prawidłowo zapięte!"



Aby wyprać tapicerkę, postępuj zgodnie z dołączonymi instrukcjami prania.

Tapicerkę można łatwo zdjąć z fotelika. Postępuj zgodnie z instrukcjami przedstawionymi na ilustracjach."

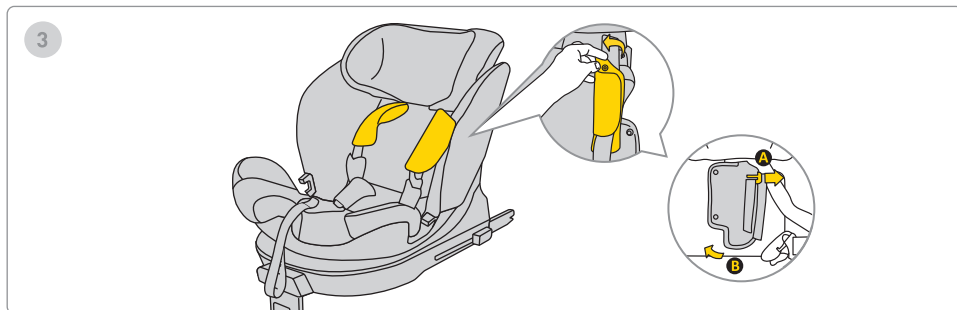
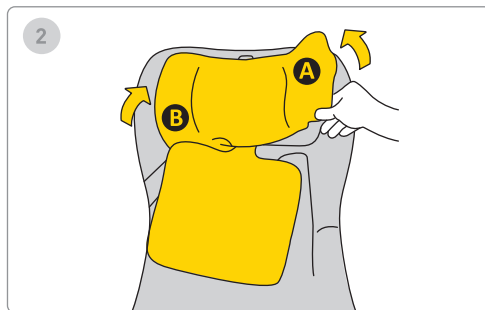
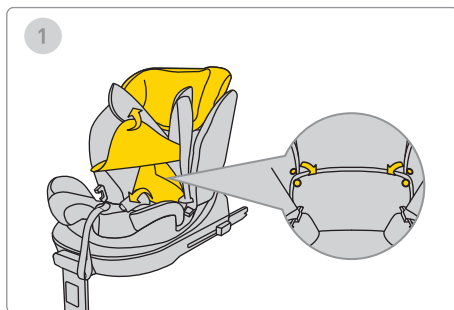

Aby wyprać tapicerkę, postępuj zgodnie z dołączonymi instrukcjami prania.

Tapicerkę można łatwo zdjąć z fotelika. Postępuj zgodnie z instrukcjami przedstawionymi na ilustracjach."

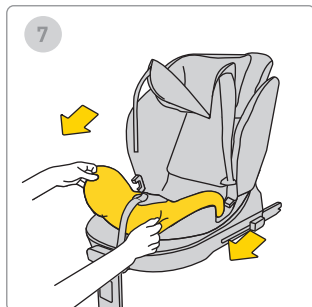
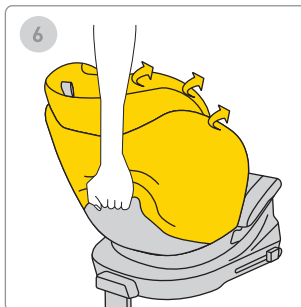
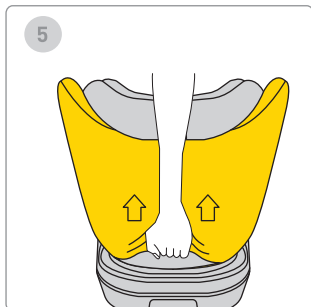
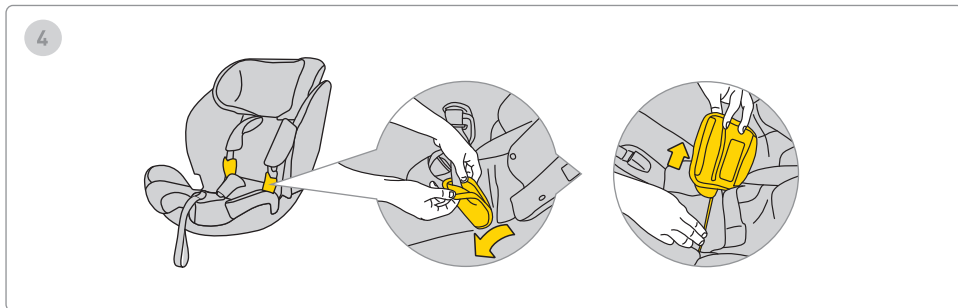

Aby wyprać tapicerkę, postępuj zgodnie z dołączonymi instrukcjami prania.

Tapicerkę można łatwo zdjąć z fotelika. Postępuj zgodnie z instrukcjami przedstawionymi na ilustracjach."

Bezpieczeństwo, użytkowanie i podróżowanie

- Przed zakupem każdy fotelik należy zamontować w pojeździe, aby sprawdzić, czy możliwe jest jego prawidłowe dopasowanie i użytkowanie w danym modelu samochodu. Dopasowanie fotelika do konkretnego typu pojazdu to jeden z najważniejszych czynników wpływających na bezpieczeństwo. Pomoc sprzedawcy przy pierwszym montażu daje pewność, że instalacja będzie w pełni poprawna.
 - Pamiętaj — to rodzice zawsze są odpowiedzialni za bezpieczeństwo dziecka podczas jazdy.
 - Nigdy nie zostawiaj dziecka bez opieki w foteliku — zarówno wewnątrz, jak i na zewnątrz pojazdu.
 - Nigdy nie trzymaj dziecka na kolanach podczas jazdy.
 - Najbezpieczniejszym miejscem dla dziecka podczas podróży jest tylna kanapa pojazdu.
 - Przed każdą podróżą sprawdź, czy pasy nie są uszkodzone ani skręcone.
 - Po zamontowaniu fotelika oparcie tylnego siedzenia pojazdu musi być zablokowane i nie może się poruszać.
 - Przed każdą podróżą upewnij się, że fotelik Stardust nie jest przytrzaśnięty drzwiami ani narażony na przesunięcie przez bagaż lub oparcie fotela.
 - Upewnij się, że cały bagaż w samochodzie jest odpowiednio zabezpieczony.
 - Nie używaj fotelika Stardust bez wkładek — są one elementem systemu bezpieczeństwa dziecka.
 - Podczas dłuższych podróży rób krótkie przerwy — dziecko również potrzebuje ruchu.
 - Zawsze zastanawiaj fotelik, gdy pozostawiasz samochód zaparkowany w nasłonecznionym miejscu. Tapicerka oraz metalowe i plastikowe elementy mogą się przegrzać i poparzyć dziecko.
 - Zawsze zapinaj dziecko pasami upręży w foteliku, nawet podczas użytkowania fotelika poza pojazdem. Upewnij się, że pasy są prawidłowo zapięte, aby dziecko było właściwie ułożone w foteliku.
 - Odradzamy kupowanie używanych fotelików dziecięcych — nigdy nie masz pewności co do ich historii. Jeśli jednak zdecydujesz się na używany fotelik, wybierz taki, którego historia użytkowania jest znana.
 - Nie używaj fotelika Stardust dłużej niż 12 lat.
 - Wymień fotelik, jeśli brał udział w wypadku drogowym.
 - Nie dokonuj żadnych modyfikacji fotelika. Mogą one prowadzić do częściowej lub całkowitej utraty właściwości ochronnych produktu.
-

- Producent informuje, że fotelik może pozostawiać odkształcenia na tapicerce pojazdu. Jest to nieuniknione ze względu na konieczność stabilnego montażu. Producent nie ponosi odpowiedzialności za ewentualne uszkodzenia z tego tytułu.

Bezpieczeństwo dziecka

- Upewnij się, że pasy są prawidłowo zapięte, aby dziecko było właściwie ułożone w foteliku.
 - Pasy uprząży utrzymujące dziecko nie mogą być używane bez oston.
 - Między pasem a ciałem dziecka powinien mieścić się maksymalnie jeden palec (1 cm). Jeśli odległość jest większa — dociągnij pasy.
 - Wkładka Stardust składa się z kilku elementów. Należy je dostosować tak, aby pasy uprząży przebiegały równolegle do ramion dziecka. Pamiętaj: Każde dziecko ma inną budowę ciała – regularnie sprawdzaj ustawienie pasów względem ramion. Jest to kluczowe dla bezpieczeństwa dziecka w foteliku.
 - Sprawdź, czy zagłówek ustawiony jest na odpowiedniej wysokości.
 - Fotelik Stardust należy używać, gdy dziecko ma wzrost od 61 cm do 125 cm i waży maksymalnie 21 kg. Jeśli fotelik został zakupiony z wkładką, można go używać od 0 cm do 125 cm, przy maksymalnej wadze 21 kg.
 - Fotelik Avionaut Stardust przeznaczony jest również do użytku, gdy dziecko ma wzrost od 105 cm do 150 cm.
 - Jeśli dziecko ma powyżej 150 cm wzrostu, należy zmienić fotelik na model odpowiedni dla wyższego przedziału wzrostu lub korzystać z fabrycznego pasa samochodowego.
 - W przypadku użytkowania fotelika w zakresie od 105 cm do 150 cm możliwy jest montaż na dwa sposoby:
 - za pomocą systemu ISOFIX i trzypunktowego pasa bezpieczeństwa,
 - lub wyłącznie za pomocą trzypunktowego pasa bezpieczeństwa, bez użycia systemu ISOFIX.
 - Fotelik Stardust nie jest przeznaczony do użytku domowego. Używaj go wyłącznie w pojeździe.
 - Przeprowadzaj kontrolę poprawności montażu fotelika. Jeśli którykolwiek wskaźnik świeci się na czerwono, skoryguj montaż i sprawdź ponownie. Powtarzaj czynność do momentu, aż pojawi się zielony sygnał.
 - Fotelik Stardust wyposażony jest w ostonę boczną, którą należy zamontować po odpowiedniej stronie w wyznaczonym miejscu.
-

- Zalecamy regularną kontrolę elementów wykonanych ze spienionego polistyrenu (EPS) oraz materiałów pochłaniających energię w zagłówku (EPP), w celu wykluczenia ich uszkodzeń.

Konserwacja i higiena

1. Tapicerkę fotelika Stardust można prać w pralce w temperaturze do 30°C, przy maksymalnej prędkości wirowania 600 obr./min.
2. Pozostałe elementy fotelika należy czyścić wodą z mydłem, używając miękkiej gąbki.
3. Utrzymuj fotelik w czystości. Nie stosuj balsamów ani agresywnych środków czyszczących.
4. Nie używaj smarów, silnych detergentów ani kosmetyków pielęgnacyjnych na ruchomych częściach ani innych elementach fotelika.

Środowisko

- Elementy plastikowego opakowania należy przechowywać poza zasięgiem dzieci — istnieje ryzyko zadławienia.
- W trosce o środowisko, gdy fotelik nie będzie już używany, przekaż go do odpowiedniego punktu utylizacji, zgodnie z lokalnymi przepisami.

Pytania

- Jeśli masz jakiegokolwiek pytania, skontaktuj się ze sprzedawcą lub autoryzowanym dystrybutorem. Przygotuj następujące informacje:
- wiek, wzrost i wagę dziecka,
- markę i model samochodu oraz miejsce montażu fotelika Aerofix w pojeździe.

Gwarancja

- Fotelik Stardust objęty jest 24-miesięczną gwarancją.
 - Niniejszym zapewniamy, że produkt został wyprodukowany zgodnie z obowiązującymi europejskimi normami bezpieczeństwa i jakości, a w momencie zakupu był wolny od wad produkcyjnych i materiałowych.
 - Gwarancja obowiązuje w kraju zakupu i realizowana jest przez autoryzowanego dystrybutora.
 - Obejmuje wszelkie wady produkcyjne materiałów i wykonania, pod warunkiem że produkt był używany zgodnie z instrukcją obsługi, w normalnych warunkach, przez pierwszego użytkownika końcowego i w ciągu 24 miesięcy od daty zakupu.
 - Firma Avionaut odpowiada za naprawę lub wymianę wadliwego produktu — jednak to posiadacz gwarancji
-

decyduje o sposobie usunięcia wady i sposobie rozpatrzenia reklamacji.

- Gwarancja nie obejmuje uszkodzeń wynikających z codziennego użytkowania, takich jak zużycie materiału, naturalne blaknięcie kolorów czy pogorszenie jakości materiałów wynikające ze starzenia się produktu.
- Gwarancja nie obejmuje również uszkodzeń powstałych w wyniku przypadkowego zniszczenia, nieprzestrzegania instrukcji obsługi, niewłaściwego użytkowania, zaniedbania, pożaru, kontaktu z cieczami lub innych przyczyn zewnętrznych.
- W momencie zgłoszenia reklamacji fotelik Stardust musi posiadać wszystkie etykiety i numery identyfikacyjne oraz może być serwisowany wyłącznie przez osobę upoważnioną.

Reklamacja

- W przypadku zgłoszenia reklamacji należy przedstawić dowód zakupu, który musi pochodzić z okresu nie dłuższego niż 24 miesiące przed zgłoszeniem roszczenia serwisowego.
- Jeśli konieczne będzie odesłanie produktu do punktu serwisowego, należy zwrócić go do dystrybutora lub sprzedawcy. Jednocześnie należy uzgodnić sposób

wysyłki oraz jej koszty — brak takiego uzgodnienia może skutkować odmową pokrycia kosztów przesyłki przez gwaranta.

- Uszkodzenia i/lub wady nieobjęte gwarancją ani prawami konsumenckimi, a także uszkodzenia i/lub wady niekwalifikujące się do naprawy w ramach gwarancji mogą zostać usunięte za uzgodnioną opłatą.
- W przypadku udziału fotelika w wypadku drogowym należy wymienić go na nowy. Wymagane będą:
 - raport policyjny z miejsca zdarzenia,
 - zdjęcie z miejsca wypadku przedstawiające fotelik, lub informacja z policji potwierdzająca zdarzenie,
 - dowód zakupu,
 - potwierdzenie od ubezpieczyciela, że fotelik nie został objęty odszkodowaniem,
 - karta gwarancyjna,
 - oraz odesłanie fotelika powypadkowego.

Prawa konsumenta

Konsumenci posiadają prawa wynikające z obowiązujących przepisów prawa, które mogą się różnić w zależności od kraju. Niniejsza gwarancja nie narusza praw konsumenta wynikających z odpowiednich przepisów krajowych.

Gwarancja została sporządzona przez firmę

Ł.KARWALA zarejestrowaną w Polsce.

Adres firmy:

Ł.KARWALA

Szarlejka,

ul. Łukaszewicza 172

42-130 Wręczyca Wielka, POLSKA

(1) Produkty zakupione z usuniętymi lub zmienionymi etykietami lub numerami identyfikacyjnymi uznawane są za nieautoryzowane. Z uwagi na brak możliwości weryfikacji ich autentyczności, gwarancja nie obejmuje takich produktów.



Manual do utilizador para a cadeira de segurança infantil Avionaut Stardust

Importante!

Não leia este manual com pressa. Leia com atenção, guarde-o para o futuro e mantenha-o sempre à mão. Em caso de dúvidas, contacte-nos. Viaje em segurança e leve cada viagem de carro a sério. Mesmo que o destino seja apenas a alguns quarteirões de distância.

Recomendamos que as instruções sejam mantidas com a cadeira durante todo o seu tempo de uso.



Aviso:

Não modifique a cadeira de segurança infantil Stardust de nenhuma forma, pois isso pode afetar a segurança da criança durante a sua utilização.



Aviso:

Nunca coloque a cadeira de segurança infantil Stardust sobre uma superfície elevada, como uma mesa ou cadeira.



Aviso:

Não utilize no sentido contrário ao da marcha em lugares onde exista um airbag frontal ativo.



Aviso:

A cadeira de segurança infantil Stardust deve ser instalada no carro apenas voltada para trás, em relação à direção de condução.



Aviso:

É totalmente proibido utilizar a cadeira voltada para a frente antes dos 15 meses de idade do bebé.



Aviso:

Siga cuidadosamente as instruções de instalação fornecidas pelo fabricante do sistema de retenção infantil.



Aviso:

Para mais informações, consulte o manual do fabricante do veículo.

**Aviso:**

Se o veículo tiver airbag, afaste o banco com a cadeira voltada para a frente o máximo possível.

**Aviso:**

Pode virar a criança para a frente quando ela atingir os 76 cm de altura.

**Aviso:**

A cadeira de segurança Avionaut Stardust pode ser instalada no veículo em ambas as direções.

**Aviso:**

É totalmente proibida qualquer alteração ou adição ao dispositivo sem a aprovação da Autoridade de Homologação.



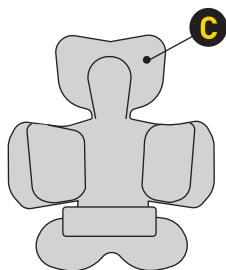

Additional accessories

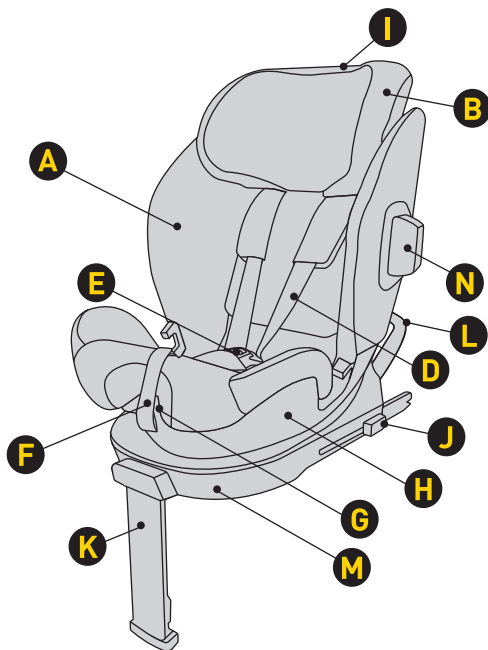

- | | | | |
|---|---|---|---------------------------------------|
| A | Capa do assento | H | Estrutura |
| B | Encosto de cabeça | I | Ajuste da altura do encosto de cabeça |
| C | Redutor | J | Botão para soltar o conector Isofix |
| D | Cintos do arnês | K | Apoio de pés ajustável |
| E | Fecho do cinto | L | Quadro anti-rotação |
| F | Correia de ajuste do comprimento do arnês | M | Base |
| G | Alavanca de rotação e ajuste da inclinação do assento | N | Amortecedor (paracheque) |

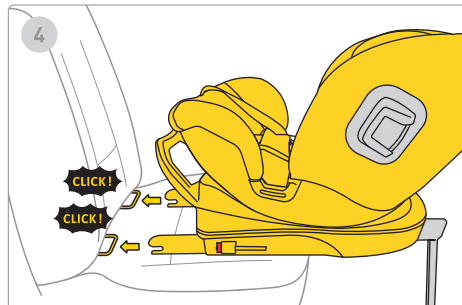
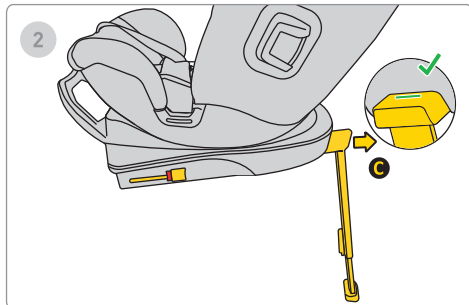
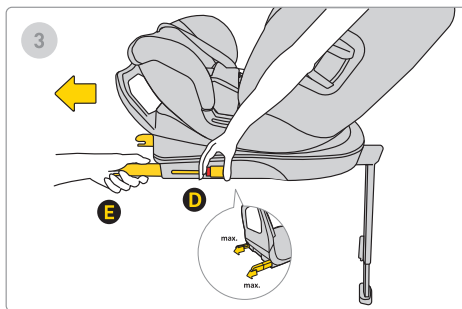
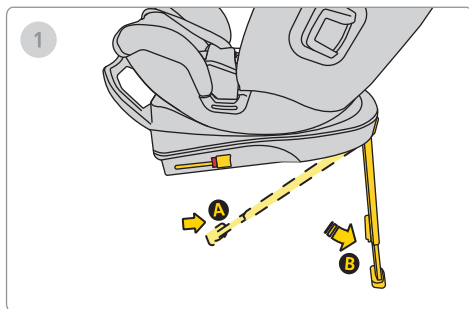

1. Estenda o pé estabilizador da posição B para a posição C.
2. Desloque o pé A para a frente até ver um sinal verde que confirma que o pé de apoio foi estendido corretamente.
3. Pressione o botão de libertação do Isofix D e puxe-o até à posição máxima E.
4. Alinhe a base com os encaixes Isofix no banco do veículo e empurre os braços Isofix até ouvir um “clique”. O indicador do Isofix mudará de vermelho para verde, indicando uma instalação correta.

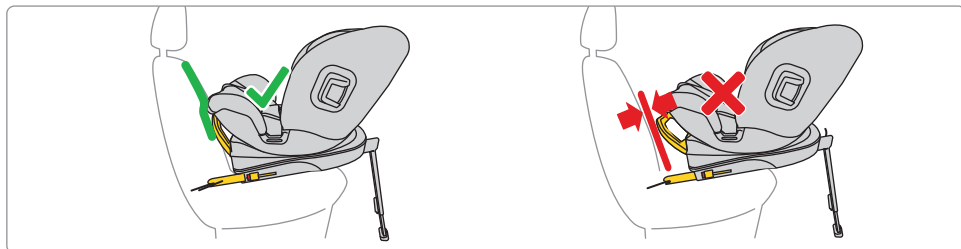
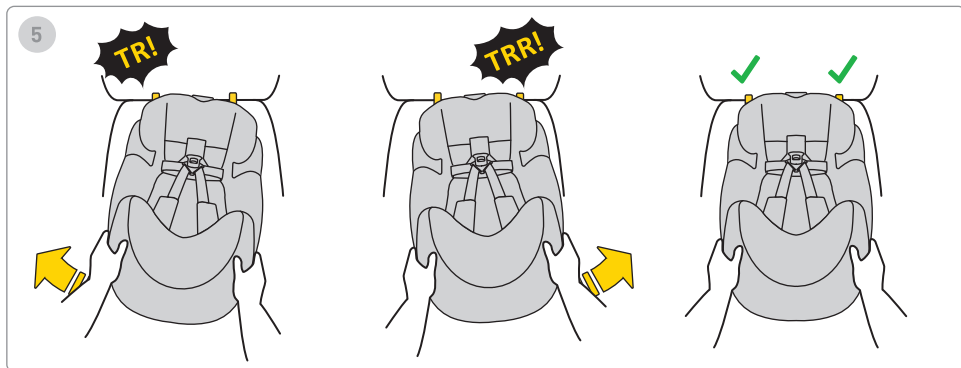

5.º Empurre a base em direção ao encosto do banco do veículo.

Lembre-se que a base deve ser empurrada o mais próximo possível do encosto.

Para ajustar a estrutura, coloque-a na posição correta – o mais próximo possível do banco.

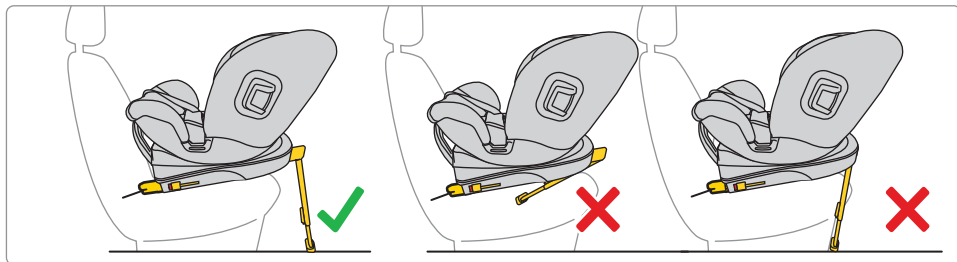
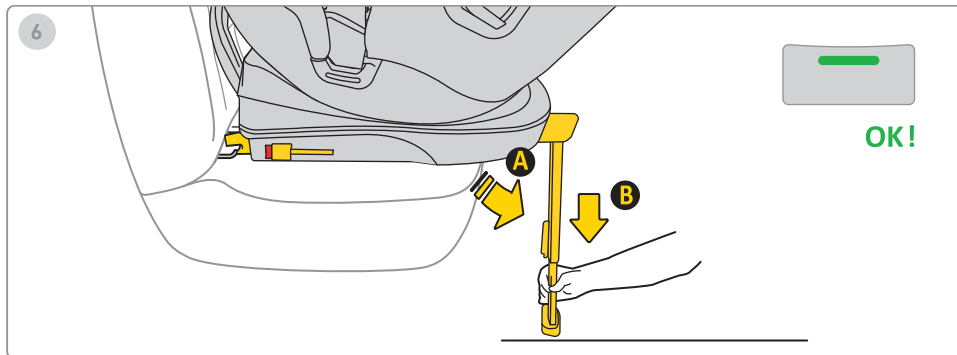

6. Pressione o botão de extensão do pé e estenda a perna até que o apoio fique firmemente colocado no chão do veículo.

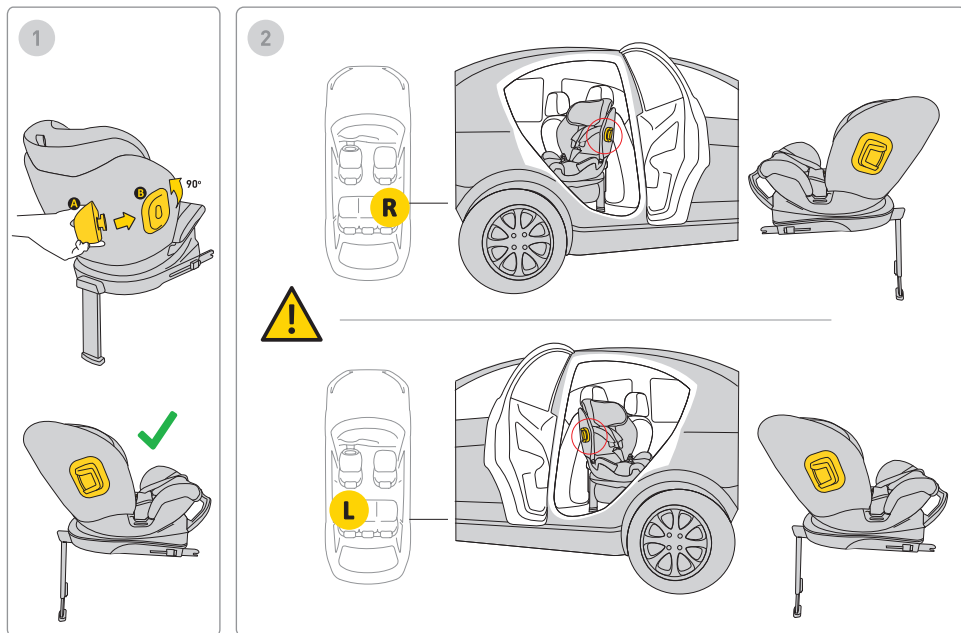

1. Insira o para-choque no encaixe e gire. A cadeira tem encaixes para o para-choque em ambos os lados.
2. Monte sempre o para-choque no lado da cadeira voltado para a porta do veículo.

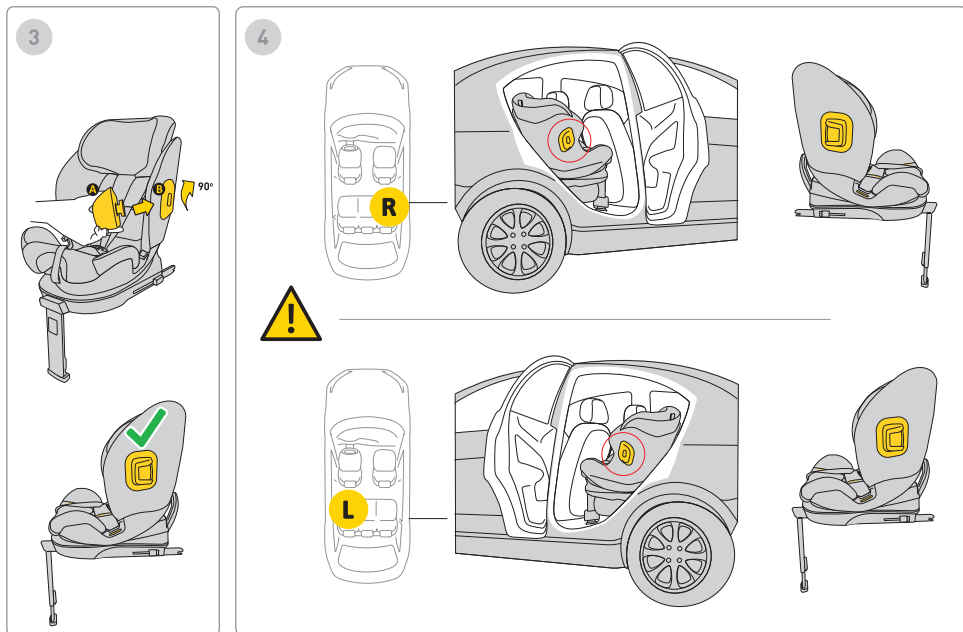

3. Insira o para-choque no encaixe e gire. A cadeira tem encaixes para o para-choque em ambos os lados.

4. Monte sempre o para-choque no lado da cadeira voltado para a porta do veículo.

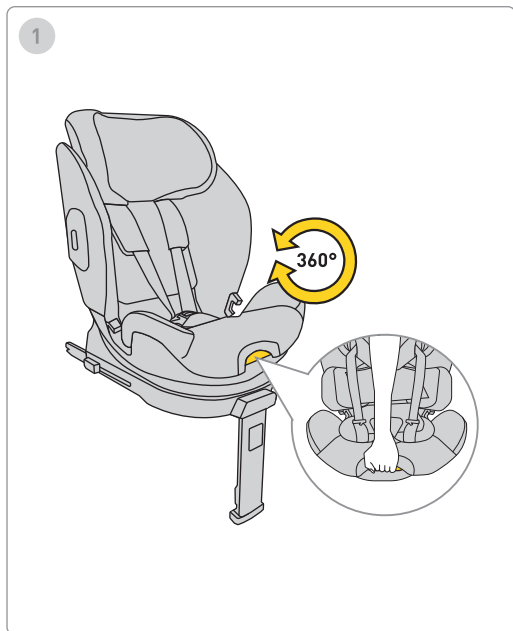

1. Para rodar a cadeira auto, puxe a alavanca e gire a cadeira com uma mão na direção desejada.

Lembre-se: Utilize a cadeira apenas com as costas voltadas para a direção da marcha.

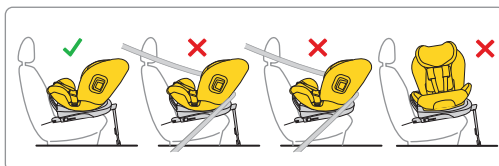

1. Após instalar a cadeira auto voltada para trás no carro, ajuste a posição reclinada/vertical conforme desejado.

Lembre-se: Utilize a cadeira apenas com as costas voltadas para a direção da marcha.

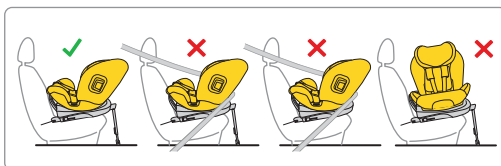

1. Após instalar a cadeira auto voltada para trás no carro, ajuste a posição reclinada/vertical conforme desejado.

Lembre-se: Utilize a cadeira apenas com as costas voltadas para a direção da marcha.

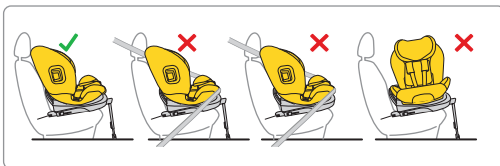
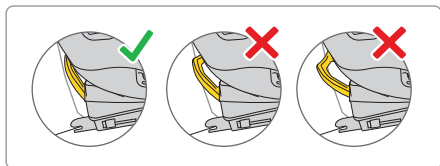
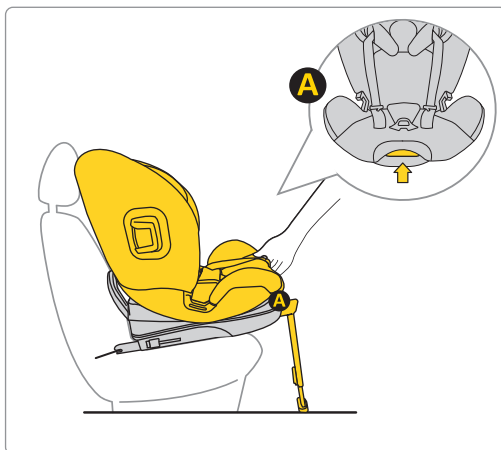

1. Após instalar a cadeira auto voltada para a frente no carro, ajuste a posição reclinada/vertical conforme desejado.



ca. 40-60cm

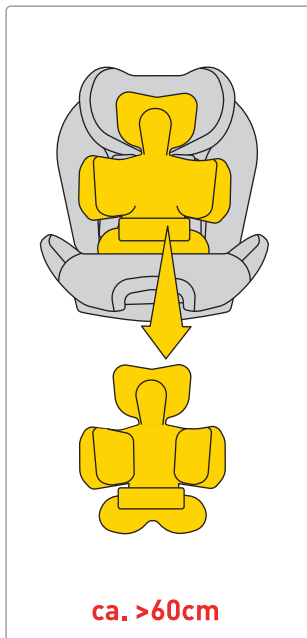

ca. >60cm

Desloque as correias para as laterais da cadeira auto. Coloque a criança na cadeira auto. Certifique-se de que a criança está corretamente sentada na cadeira auto, com as costas totalmente apoiadas no assento e que nenhuma parte das correias está por baixo das costas da criança.

Se a criança medir entre 40 e 60 cm, utilize o assento com almofada completa.

AVISO!

As medidas de altura indicadas para a criança em relação ao ajuste do assento são meras SUGESTÕES. Cada criança é diferente e cresce a um ritmo diferente, pelo que a prioridade ABSOLUTA no ajuste do assento é o nível das correias em relação aos ombros da criança.

LEMBRE-SE: AS CORREIAS DEVEM SAIR À ALTURA DOS OMBROS OU UM POUCO ABAIXO.

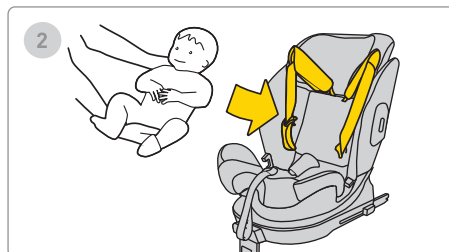
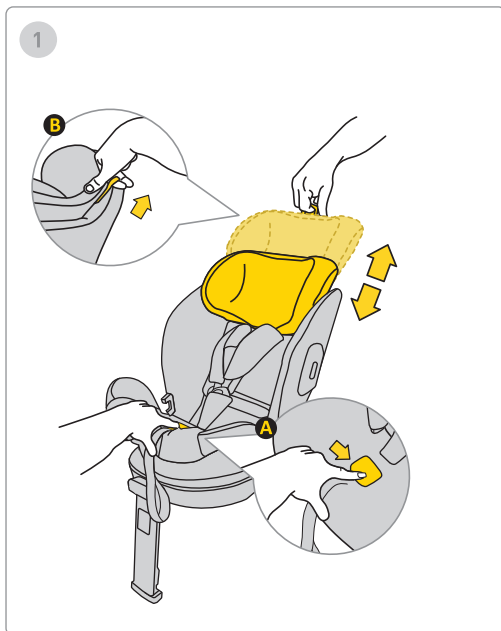

1. Coloque o bebé na cadeira auto.

2. Ajuste a altura do encosto de cabeça para que os cintos fiquem ao nível dos ombros.

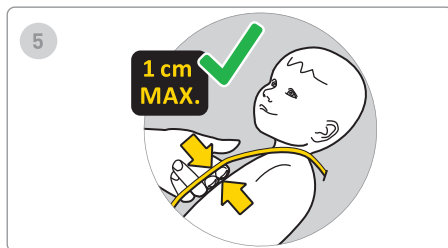
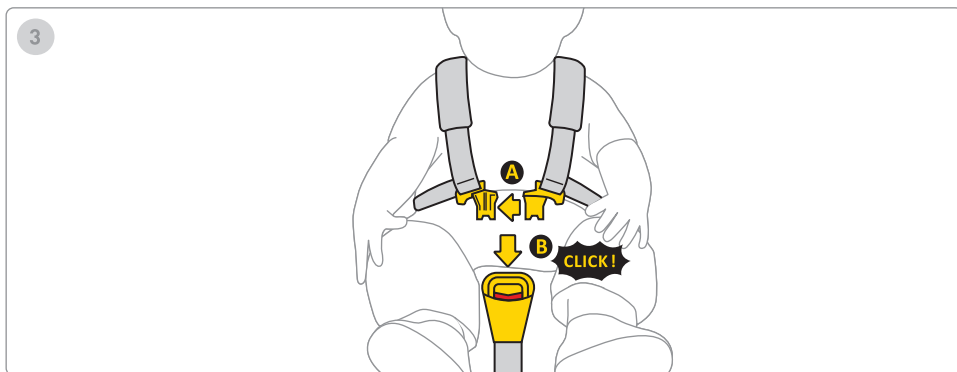

3. Ligue ambas as partes do clipe A e insira os cliques de plástico na ranhura do clipe B. Um clique indica que o clipe está devidamente fixo.

4.º Puxe a pega no meio do assento para a frente até que a criança esteja presa.

5.º A distância entre a pega e o corpo da criança deve ser no máximo de 1 cm. Para garantir que as pegas estão devidamente apertadas, faça o "teste de aperto" – se conseguir segurar e apertar a pega, esta deve ser apertada com mais força.

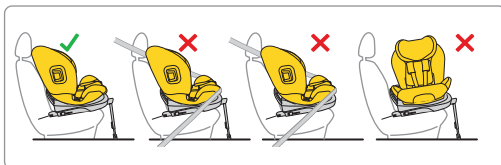
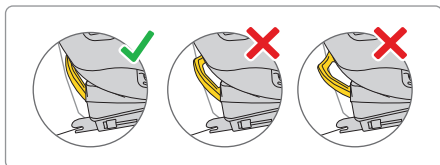
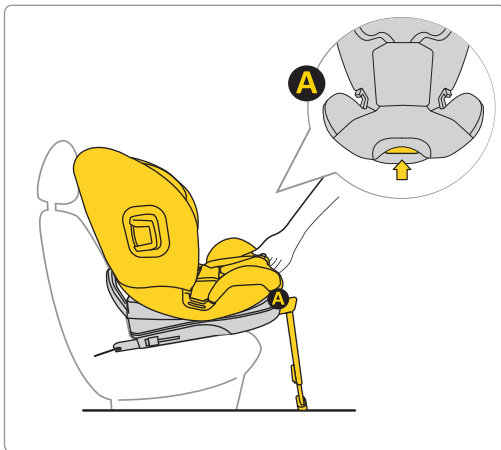

1. Após instalar a cadeira auto virada para a frente no automóvel, ajuste-a para a posição mais vertical possível.

Lembre-se: Utilize a cadeira auto apenas com o encosto virado para a direção da viagem.

Lembre-se: Utilize uma cadeira auto para crianças de 105 a 150 cm na posição vertical.

105-150 cm



105-150 cm



Lembre-se: Utilize a cadeira auto para crianças com altura entre 105 e 150 cm apenas voltada para a frente.

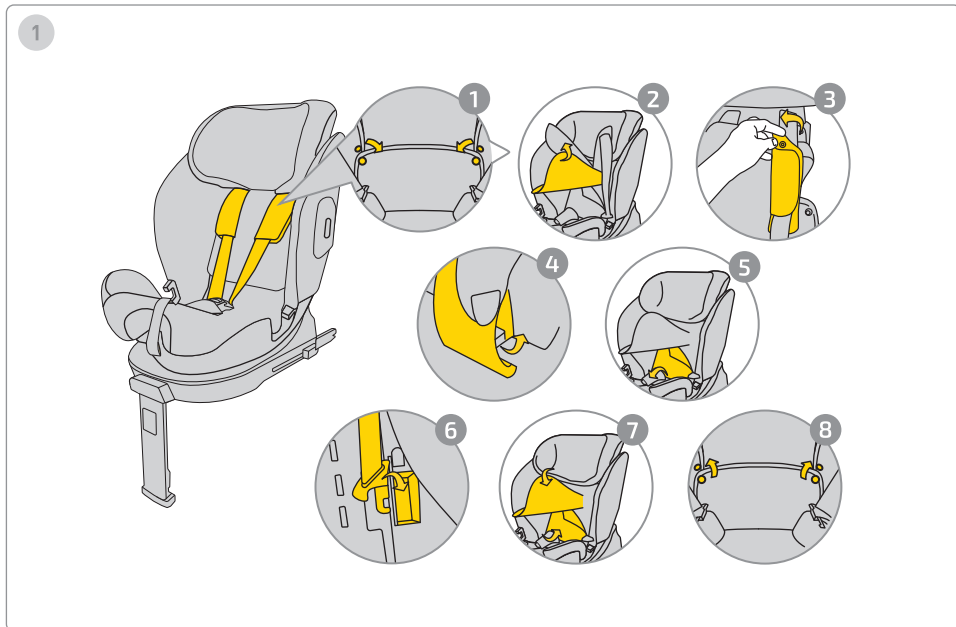

Para esconder os cintos, siga as instruções abaixo:

1. Desabote os botões de pressão da capa.
2. Levante o encosto de cabeça para expor o encaixe dos protetores de cinto.
3. Retire os botões de pressão dos protetores de cinto.
4. Remova os protetores de cinto da estrutura da cadeira.
5. Afaste a parte inferior da capa para expor o interior da cadeira auto.
6. Esconda a fivela do cinto no local designado e coloque os cintos ao longo do encosto, para que não formem saliências sob a capa.
7. Recoloque a capa.
8. Abote os botões de pressão da capa.

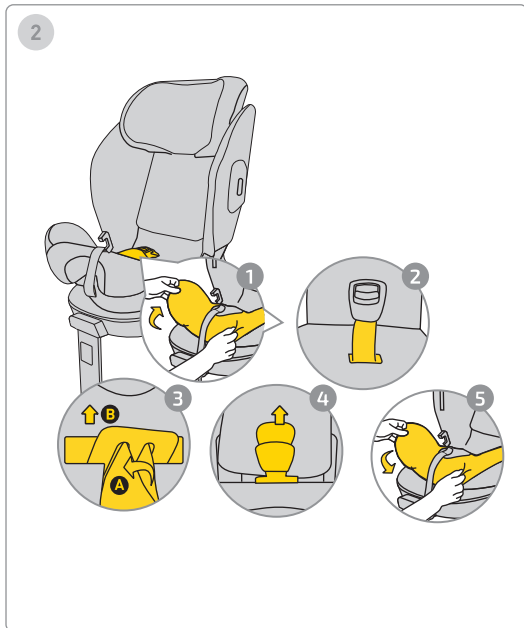

Para remover a fivela, siga as instruções abaixo:

1. Retire a parte inferior da capa para expor o local onde a fivela está fixada.
2. Puxe a fivela e a correia para fora da capa.
3. Para remover a fivela, gire o elemento metálico escondido na estrutura e deslize-o para fora pelo orifício.
4. Puxe o protetor da fivela e retire-o da capa.
5. Recoloque a capa na parte inferior da cadeira auto.

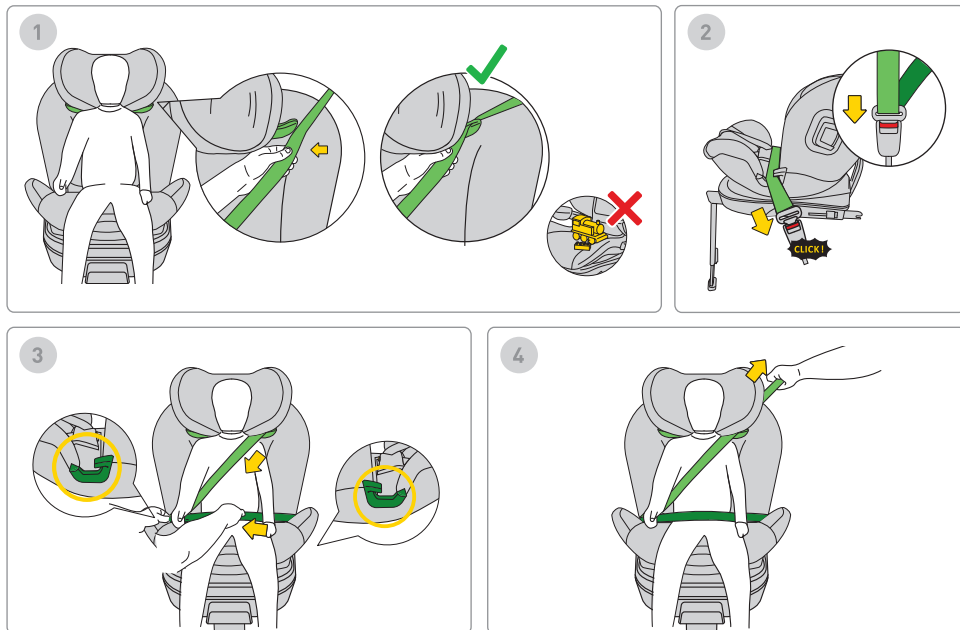

1. Para instalar o cinto de segurança do veículo, passe o cinto (marcado em verde claro) pela guia superior do cinto.

Lembre-se: Não deixe brinquedos na cadeira auto.

2. Feche a fivela do cinto até ouvir um clique.

3. Coloque a parte inferior do cinto do veículo (cinto abdominal) na guia inferior, nas zonas designadas a verde.

4. Puxe o cinto com firmeza para manter a criança segura na cadeira.

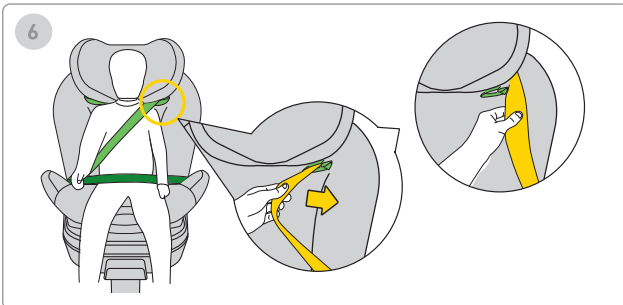
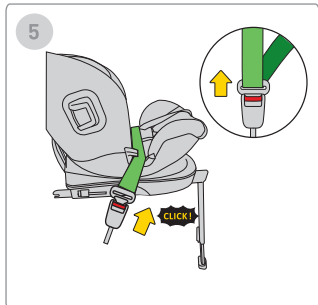
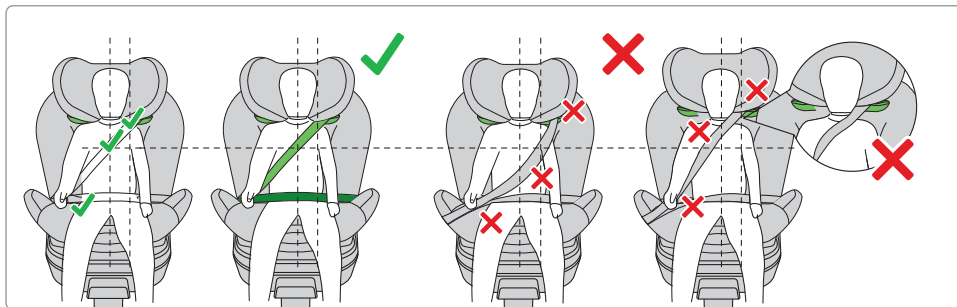

LEMBRE-SE: CERTIFIQUE-SE DE QUE O CINTO ESTÁ POSICIONADO CORRETAMENTE APÓS A INSTALAÇÃO. ELE DEVE SEGUIR AS INSTRUÇÕES INDICADAS NO MANUAL.

5. Para despertar o cinto, retire o cinto da fivela do carro.
6. Puxe o cinto para fora da guia superior.

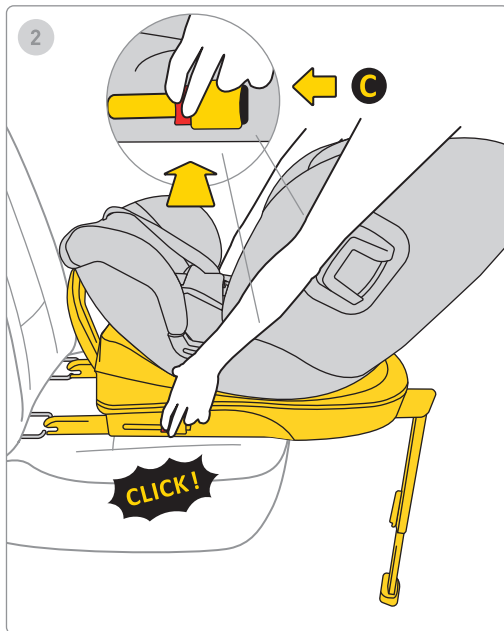
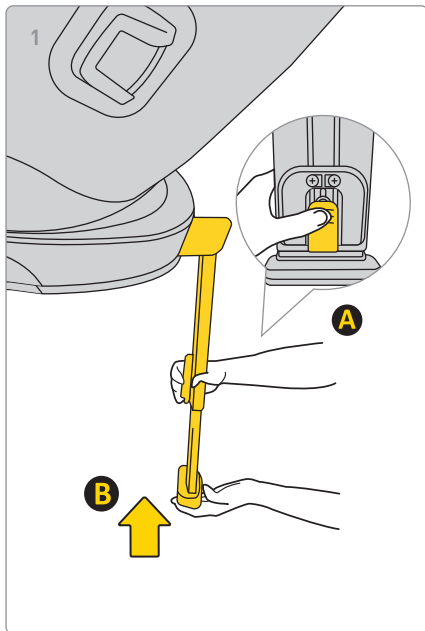

1. Para encurtar a perna, prima o botão A e empurre a perna B para a sua posição original, prima o botão A e insira a perna B na sua posição original e, em seguida, dobre-a para poupar espaço.

2. Para desinstalar a base dos fixadores Isofix do automóvel, prima primeiro o botão de bloqueio C, depois prima o botão de libertação e dobre os ganchos Isofix de volta à posição original.

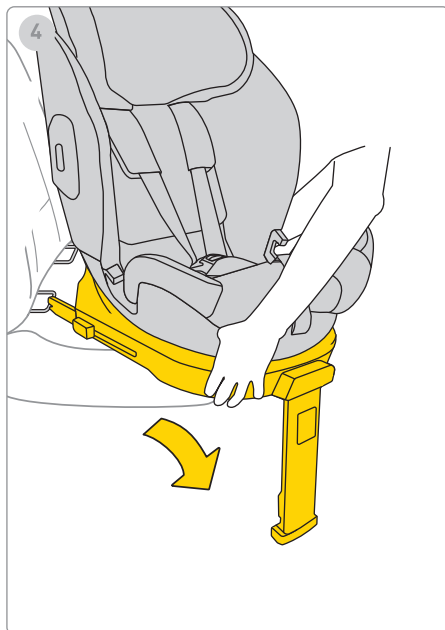
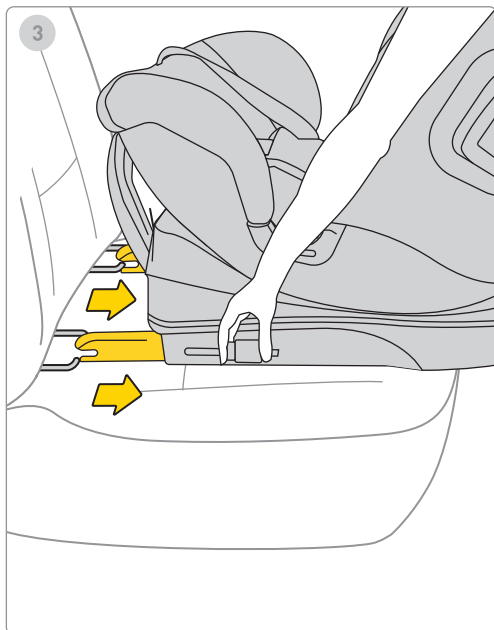

3. Recolha os conectores Isofix até a posição máxima de armazenamento.

4. Retire a cadeira auto do veículo.

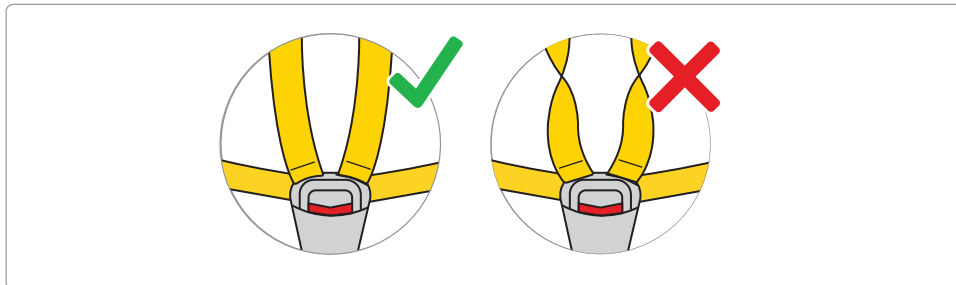
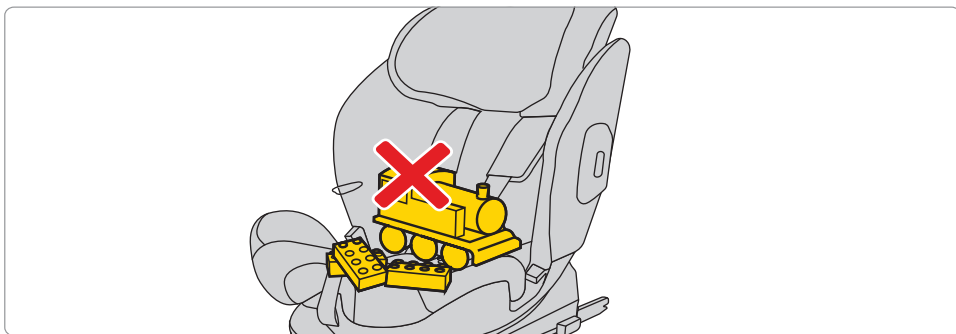

Afrouxe os cintos da cadeira auto para criar espaço para a criança. Pressione o botão e puxe os cintos para aumentar o comprimento.

Lembre-se! Não deve haver outros objetos na cadeira auto e os cintos de segurança devem estar sempre retos e corretamente fixados!

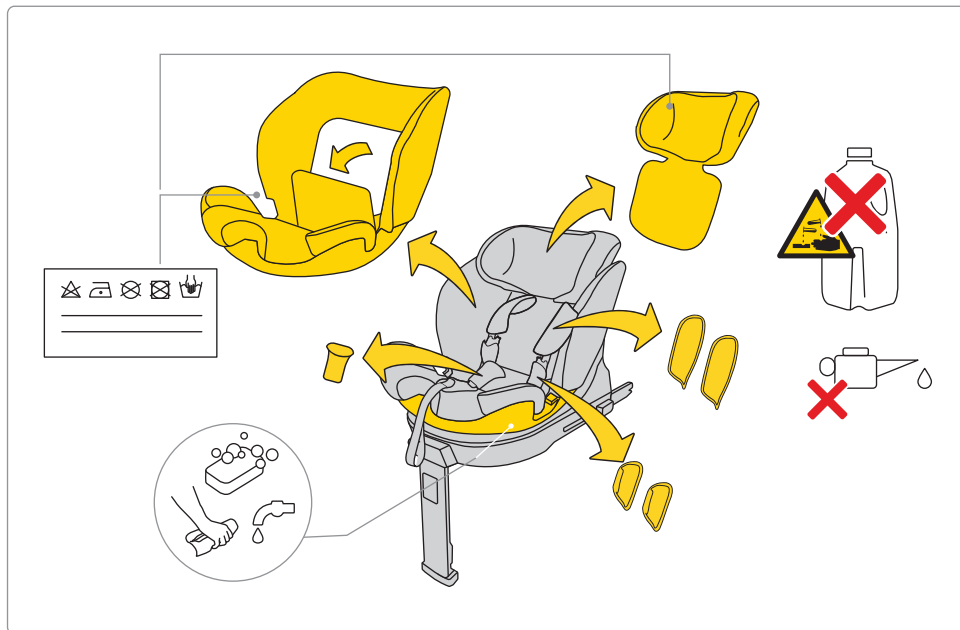

Para lavar o estofamento, siga as instruções de lavagem fornecidas.

Pode remover facilmente o estofamento da cadeira auto. Siga as instruções mostradas nas imagens.

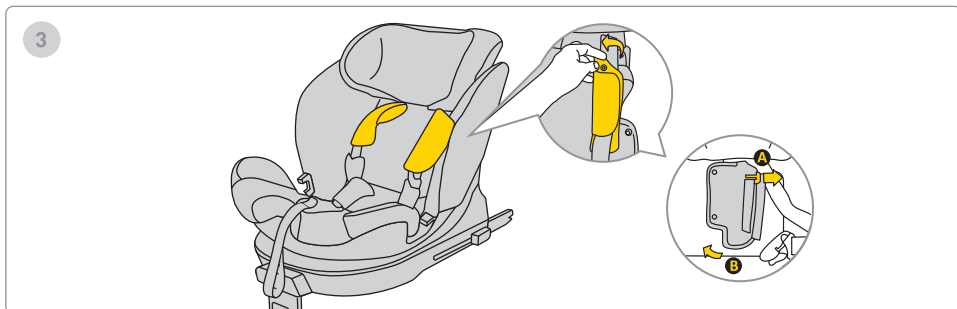
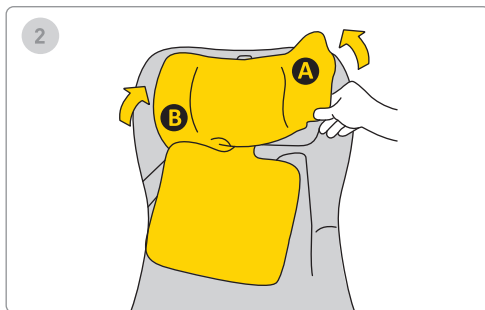
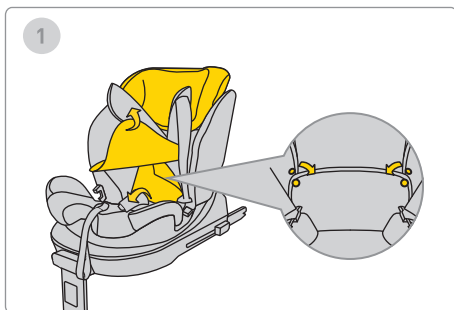

Para lavar o estofamento, siga as instruções de lavagem fornecidas.

Pode remover facilmente o estofamento da cadeira auto. Siga as instruções mostradas nas imagens.

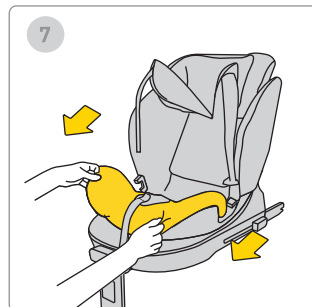
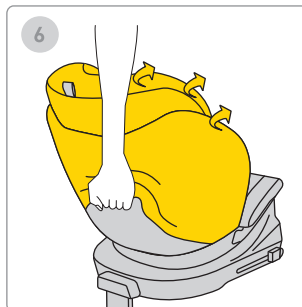
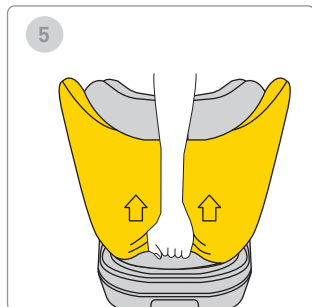
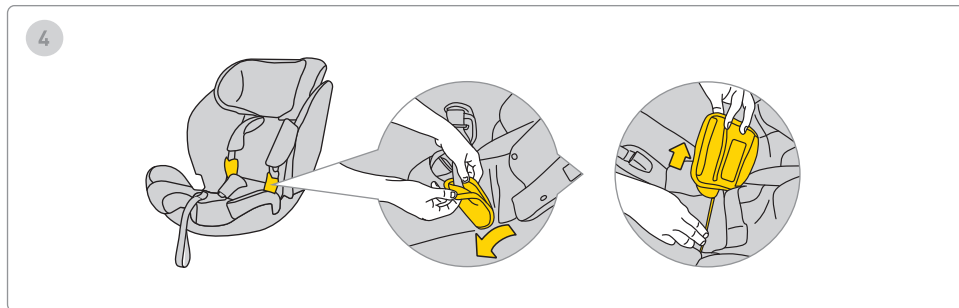

Para lavar o estofamento, siga as instruções de lavagem fornecidas.

Pode remover facilmente o estofamento da cadeira auto. Siga as instruções mostradas nas imagens.

Segurança, Utilização e Viagem

- Antes da compra, cada cadeira auto deve ser instalada no veículo para testar se pode ser corretamente ajustada e utilizada nesse modelo específico. Garantir que a cadeira é compatível com o veículo é um dos critérios de segurança mais importantes. A ajuda do vendedor na instalação inicial também assegura uma montagem correta.
 - Lembre-se: os pais são sempre responsáveis pela segurança da criança durante a condução.
 - Never leave a child unattended in the car seat, whether inside or outside the vehicle.
 - Nunca deixe uma criança sozinha na cadeira auto, quer dentro quer fora do veículo.
 - Nunca transporte a criança ao colo enquanto conduz.
 - O lugar mais seguro para a criança durante a viagem é no banco de trás do carro.
 - Antes de cada viagem, verifique se os cintos de segurança não estão danificados ou torcidos.
 - Quando a cadeira auto estiver instalada, o encosto do banco traseiro do veículo deve estar travado e imóvel.
 - Antes de cada viagem, certifique-se de que a cadeira Stardust não está presa pelas portas ou sujeita a movimento causado por bagagem ou pelo encosto do banco.
 - Certifique-se de que toda a bagagem no carro está devidamente fixada.
 - Não utilize a cadeira Stardust sem o acolchoamento, pois este faz parte do sistema de segurança da criança.
 - Em viagens longas, faça pausas curtas. A criança também precisa se movimentar.
 - Cubra sempre a cadeira auto ao deixar o carro estacionado ao sol. A tapeçaria e as partes metálicas ou plásticas podem aquecer e queimar a criança.
 - Prenda sempre a criança com os cintos da cadeira auto, mesmo quando utilizar a cadeira fora do veículo. Certifique-se de que os cintos estão corretamente apertados para que a criança fique corretamente posicionada.
 - Não recomendamos a compra de cadeiras auto usadas – nunca se pode saber ao certo o histórico do produto. Se optar por comprar uma usada, escolha uma cuja utilização anterior seja conhecida.
 - Não utilize a cadeira Stardust por mais de 12 anos.
 - Substitua a cadeira se esta tiver estado envolvida num acidente.
 - Não faça modificações na cadeira. Isso pode comprometer parcial ou totalmente a segurança do produto.
-

- O fabricante reconhece que a cadeira pode deixar marcas na tapeçaria do veículo. Isto é inevitável devido à necessidade de uma fixação firme. O fabricante não se responsabiliza por eventuais danos resultantes.
 - Certifique-se de que as correias estão corretamente fixas para que a criança fique corretamente posicionada na cadeira auto.
 - As correias do cinto que prendem a criança não devem ser utilizadas sem capas.
 - Certifique-se de que existe no máximo um dedo entre o cinto e a criança (1 cm). Se esta distância for maior, aperte o cinto.
 - O assento Stardust é composto por vários elementos. Devem ser ajustados de forma a que a altura das correias do cinto as posicione paralelamente aos ombros da criança. LEMBRE-SE: Cada criança tem uma estrutura corporal diferente – verifique regularmente a posição das correias em relação aos ombros. Isto é essencial para a segurança da criança na cadeira auto.
 - Verifique se o encosto de cabeça está ajustado à altura correta.
 - Utilize a cadeira auto Stardust quando o seu filho tiver entre 61 cm e 125 cm de altura e pesar no máximo 21 kg. Se a cadeira Stardust foi adquirida com um redutor, pode utilizá-la de 40 cm a 125 cm e com um peso máximo de 21 kg.
 - Utilize a cadeira de segurança Avionaut Stardust virada para a frente com o cinto de segurança de três pontos do automóvel apenas quando a altura da criança estiver entre 105 e 150 cm.
 - Se utilizar a cadeira de 105 cm a 150 cm, esta poderá ser instalada de duas formas: com sistema Isofix e cinto de segurança de três pontos do automóvel, ou sem a utilização do sistema Isofix, apenas com os cintos de segurança de três pontos.
 - A cadeira Stardust não se destina a uso doméstico. Utilize-a apenas no carro.
 - Faça uma verificação da instalação da cadeira. Se um dos indicadores acender a vermelho, ajuste a instalação da cadeira e teste novamente. Repita este processo até que a luz verde se acenda.
 - A cadeira Stardust vem com um pára-choques que deve ser colocado na lateral da cadeira, no local designado. Recomendamos verificar regularmente se existem danos nos componentes de poliestireno expandido (EPS) e nos materiais de absorção de energia do encosto de cabeça (EPP).
-

Manutenção e Higiene

1. O estofamento do assento Stardust pode ser lavado na máquina de lavar a uma temperatura até 30 °C e com uma velocidade de centrifugação até 600 RPM.
2. Os restantes componentes do assento podem ser limpos com água e sabão, utilizando uma esponja macia.
3. ° Mantenha o assento limpo. Não utilize hidratantes ou produtos de limpeza agressivos.
4. Não utilize lubrificantes, produtos químicos agressivos ou hidratantes nas partes móveis e noutros componentes do assento.

Meio Ambiente

- As embalagens de plástico devem ser mantidas fora do alcance das crianças para evitar o risco de asfixia.
- Para proteção ambiental, após o término da utilização do assento, elimine-o num centro de tratamento de resíduos apropriado, de acordo com as normas locais.

Perguntas

- Se tiver alguma dúvida, contacte o seu revendedor ou distribuidor autorizado. Por favor, prepare as seguintes informações:

- a idade, altura e peso do seu filho,
- a marca e modelo do carro e a posição do assento onde irá instalar o assento Aerofix no veículo.

Garantia

- O Stardust está coberto por uma garantia de 24 meses.
- Garantimos que o produto foi fabricado de acordo com as normas europeias atuais de segurança e qualidade e que, no momento da compra, o produto está livre de defeitos de fabrico e materiais.
- A garantia é válida no país de compra e é cumprida por um distribuidor autorizado.
- A garantia cobre quaisquer defeitos de fabrico nos materiais e na mão de obra, desde que o produto seja utilizado de acordo com o manual de instruções, em condições normais, pelo primeiro utilizador final, e dentro do prazo de 24 meses a contar da data de compra. A Avionaut assume a responsabilidade pela reparação ou substituição do produto defeituoso; no entanto, o titular da garantia decide o método para corrigir o defeito e tratar a reclamação.
- A garantia não cobre danos causados pelo uso diário, como desgaste do tecido, bem como o desbotamento natural das cores e a deterioração da qualidade do

material decorrentes do envelhecimento normal do produto.

- A garantia também não se aplica a danos causados por destruição acidental, incumprimento do manual de instruções, uso inadequado, negligência, fogo, contacto com líquidos ou outras causas externas.
- No momento da reclamação da garantia, o assento Stardust deve ter todas as etiquetas ou números de identificação e só pode ser reparado por uma pessoa autorizada.

Quer fazer uma reclamação?

- Se notar algum defeito e desejar fazer uma reclamação, contacte o vendedor onde adquiriu o Stardust.
- Ao reportar uma reclamação, deve apresentar o comprovativo de compra, que deve ter sido efetuada nos 24 meses anteriores à reclamação.
- Caso seja necessário enviar o produto para um ponto de assistência, devolva o produto ao distribuidor ou vendedor. Ao mesmo tempo, combine o método de envio e os seus custos, pois a falta de acordo pode resultar na recusa do garantidor em cobrir os custos de envio. Danos e/ou defeitos não abrangidos pela nossa garantia ou pelos direitos do consumidor, e/

ou danos e/ou defeitos do produto não cobertos pela nossa garantia, podem ser reparados mediante acordo e pagamento.

- Substitua o seu assento por um novo caso tenha estado envolvido num acidente. Será necessário: um relatório policial do acidente, uma fotografia do acidente mostrando o assento, ou uma informação da polícia confirmando o ocorrido, comprovativo de compra, confirmação da companhia de seguros de que o assento não foi incluído na indemnização, o cartão de garantia, e o envio do assento acidentado para nós.

Direitos do Consumidor

- Os consumidores têm direitos de acordo com a legislação aplicável, que pode variar conforme o país.
 - Esta garantia não afeta os direitos do consumidor previstos na legislação nacional aplicável.
-

Esta garantia foi preparada pela empresa Ł.KARWALA, registada na Polónia.

Endereço da empresa:

Ł.KARWALA

Szarlejka,

ul. Łukaszewicza 172

42-130 Wręczyca Wielka, POLÓNIA

(1) Produtos adquiridos com etiquetas ou números de identificação removidos ou alterados são considerados não autorizados. Devido à impossibilidade de verificar a autenticidade destes produtos, a garantia não se aplica a eles.



Manual de utilizare pentru scaunul auto pentru copii Avionaut Stardust

Important!

Nu citiți acest manual în grabă. Citiți-l cu atenție, păstrați-l pentru viitor și țineți-l mereu la îndemână. Dacă aveți nelămuriri, contactați-ne. Călătoriți în siguranță și tratați fiecare călătorie cu seriozitate, chiar și atunci când destinația este la doar câteva străzi distanță.

Recomandăm păstrarea instrucțiunilor împreună cu scaunul auto pe toată durata utilizării sale.

Avertisment:

Nu modificați în niciun fel scaunul auto pentru copii Stardust, deoarece acest lucru poate afecta siguranța copilului în timpul utilizării.

Avertisment:

Nu plasați niciodată scaunul Stardust pe o suprafață ridicată, cum ar fi o masă sau un scaun.

Avertisment:

Nu utilizați în poziție cu spatele la direcția de mers în locurile unde există airbag frontal activ.

Avertisment:

Scaunul auto Stardust trebuie instalat în mașină doar cu spatele către direcția de mers.

Avertisment:

Este complet interzisă utilizarea scaunului în poziție cu fața la direcția de mers înainte ca bebelușul să aibă 15 luni.

Avertisment:

Respectați cu strictețe instrucțiunile de instalare furnizate de producătorul sistemului de reținere pentru copii.

**Avertisment:**

Pentru informații suplimentare, consultați manualul producătorului vehiculului.

**Avertisment:**

Dacă vehiculul are airbag, deplasați cât mai în spate scaunul cu scaunul pentru copii orientat cu fața la direcția de mers.

**Avertisment:**

Puteți orienta copilul cu fața spre direcția de mers atunci când atinge înălțimea de 76 cm.

**Avertisment:**

Scaunul auto Avionaut Stardust poate fi instalat în ambele direcții în vehicul.

**Avertisment:**

Este strict interzisă orice modificare sau adăugare adusă dispozitivului fără aprobarea autorității de omologare.



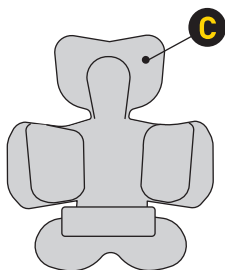

Additional
accessories

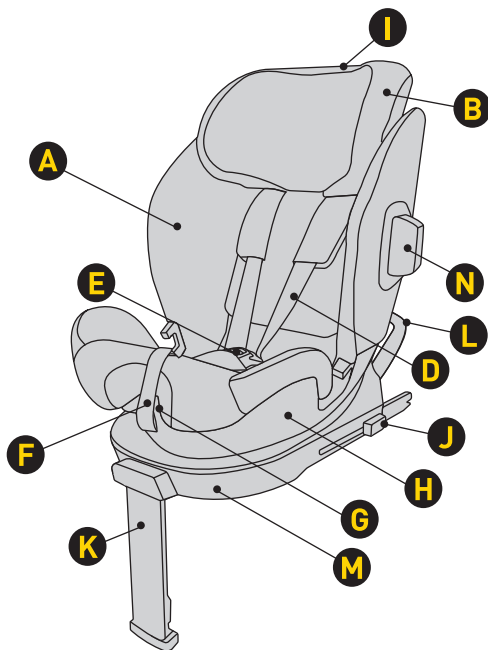

- | | | | |
|---|---|---|---|
| A | Husă pentru scaun | H | Carcasă |
| B | Tetieră | I | Reglarea înălțimii tetierei |
| C | Inserție | J | Buton pentru eliberarea conectorului Isofix |
| D | Curele ale hamului | K | Reazem reglabil pentru picioare |
| E | Cataramă centură | L | Cadru anti-rotăție |
| F | Curea de reglare a lungimii hamului | M | Bază |
| G | Mâner de rotație și reglare a unghiului de înclinare al scaunului | N | Bară de protecție |

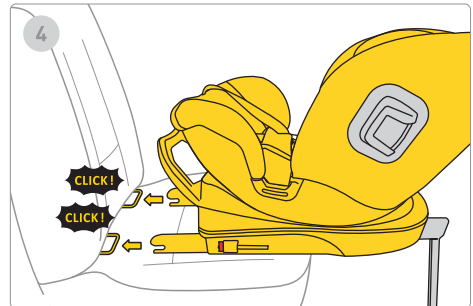
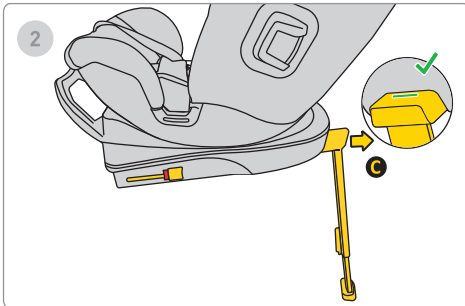
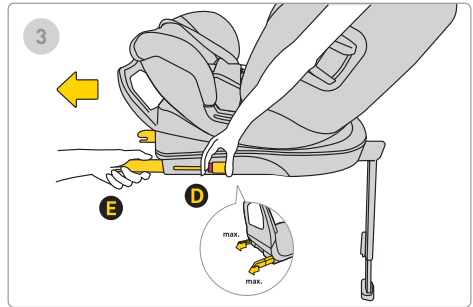
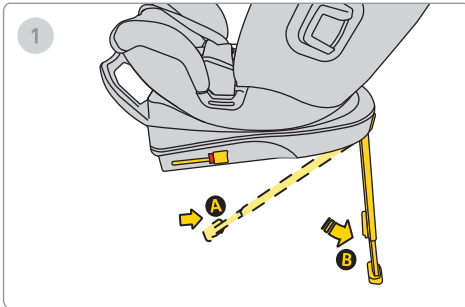

1. Extindeți piciorul de stabilizare din poziția B în poziția C.

2. Mutați piciorul A spre față până când vedeți un semn verde care confirmă că piciorul de sprijin este extins corect.

3. Apăsați butonul de eliberare Isofix D și trageți-l până la poziția maximă E.

4. Aliniați baza cu ancorele Isofix de pe bancheta mașinii și împingeți brațele Isofix până auziți un „clic”. Indicatorul Isofix va trece de la roșu la verde, semnalând o fixare corectă.

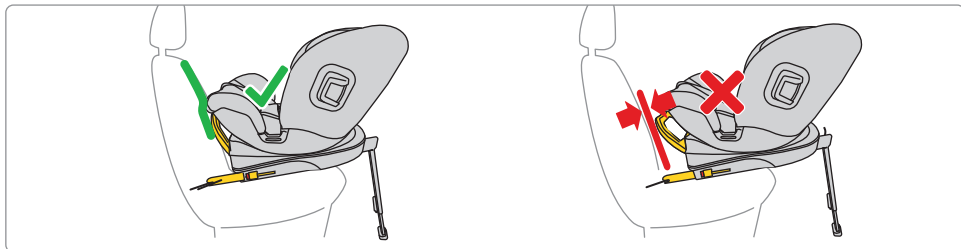
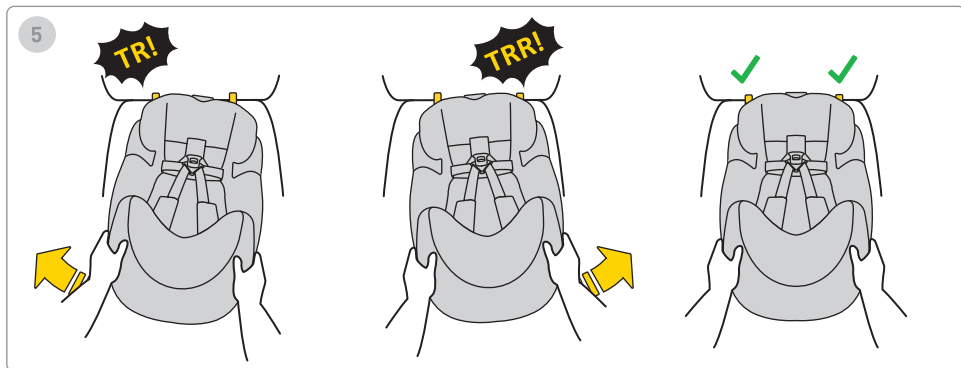

5. Împingeți baza spre spătarul scaunului vehiculului.

Rețineți că baza trebuie împinsă cât mai aproape de spătar.

Pentru a regla cadrul, setați-l în poziția corectă – cât mai aproape de scaun.

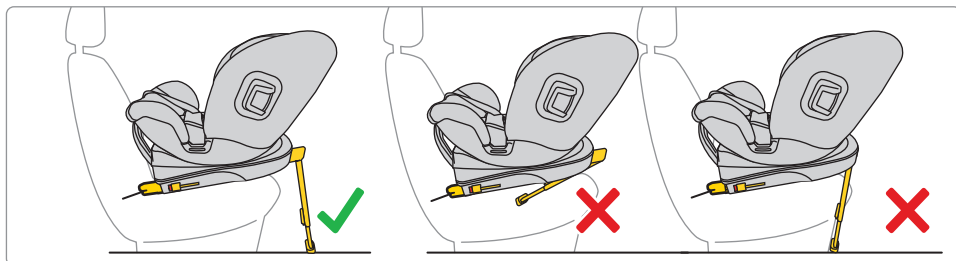
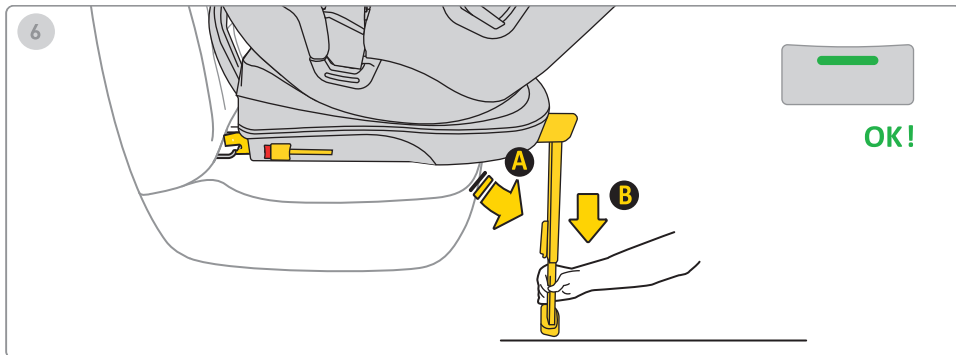

6. Apăsați butonul pentru extinderea piciorului și extindeți piciorul până când baza acestuia este așezată ferm pe podeaua vehiculului.

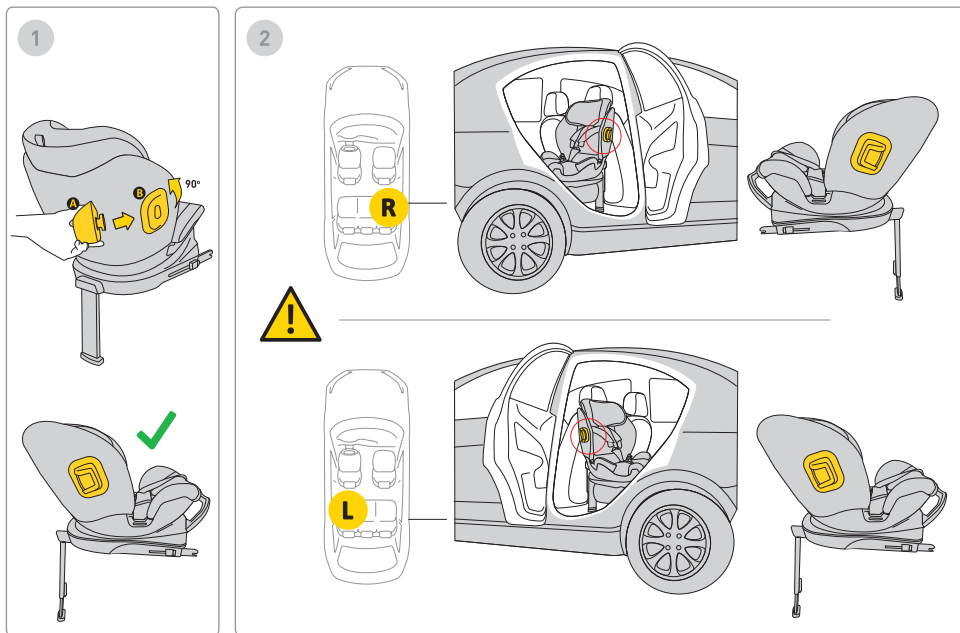

1. Introduceți bara de protecție în suport și rotiți. Scaunul auto are puncte de fixare pentru bară pe ambele părți.

2. Montați întotdeauna bara de protecție pe partea scaunului orientată spre ușa vehiculului.

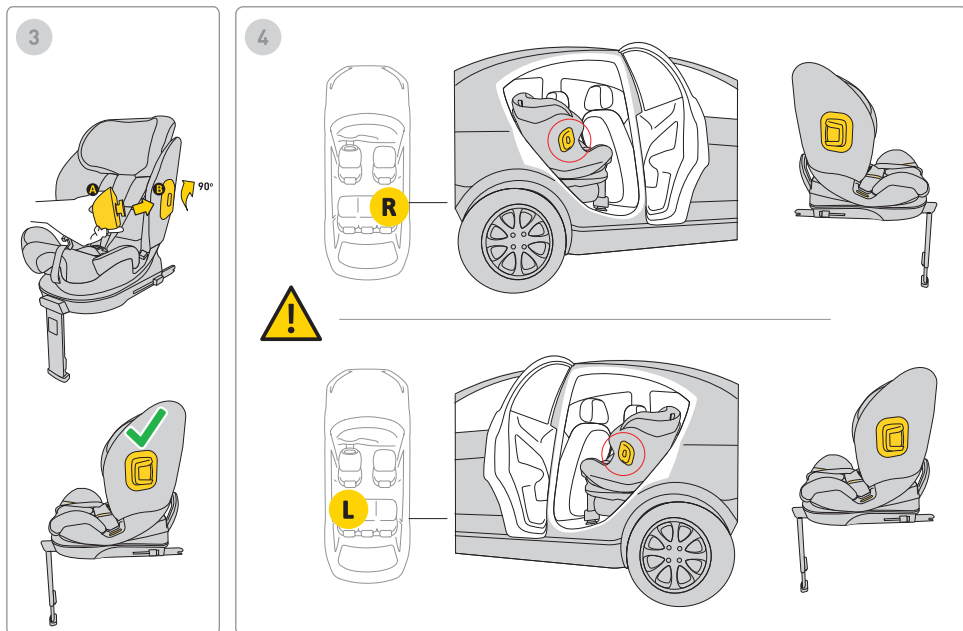

3. Introduceți bara de protecție în suport și rotiți. Scaunul auto are puncte de fixare pentru bară pe ambele părți.

4. Montați întotdeauna bara de protecție pe partea scaunului orientată spre ușa vehiculului.

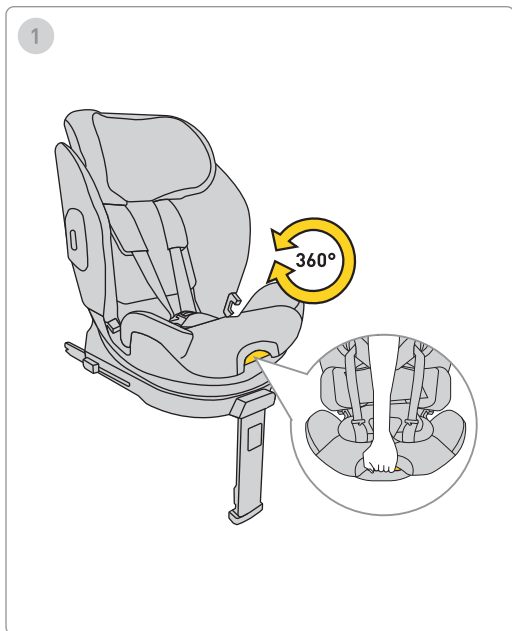

1. Pentru a roti scaunul auto, trageți de manetă și rotiți scaunul cu o mână în direcția dorită.

Rețineți: Utilizați scaunul doar cu spatele orientat spre direcția de mers.

1



61-125 cm
max. 21 kg

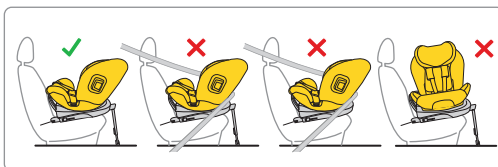
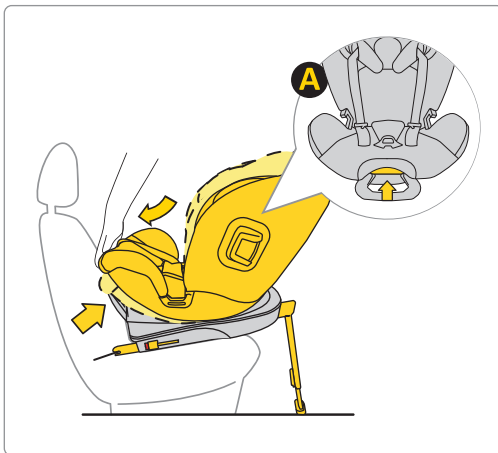

1. După instalarea scaunului auto cu spatele la direcția de mers, reglați poziția înclinată sau verticală conform preferinței.

Rețineți: Utilizați scaunul doar cu spatele orientat spre direcția de mers.

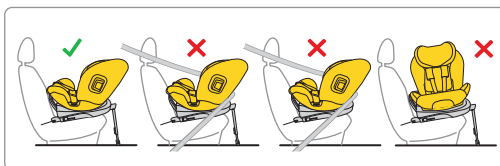

1. După instalarea scaunului auto cu spatele la direcția de mers, reglați poziția înclinată sau verticală conform preferinței.

Rețineți: Utilizați scaunul doar cu spatele orientat spre direcția de mers.

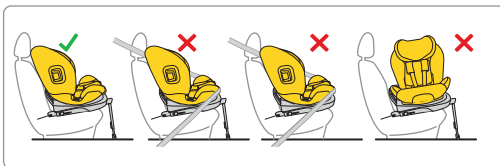
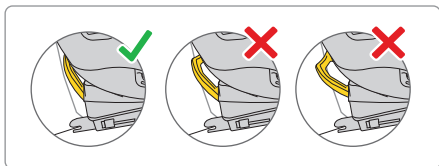
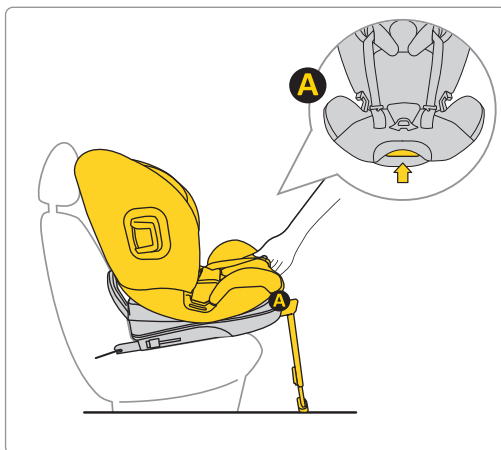

1. După instalarea scaunului auto orientat cu fața spre direcția de mers, reglați poziția înclinată sau verticală conform preferinței.

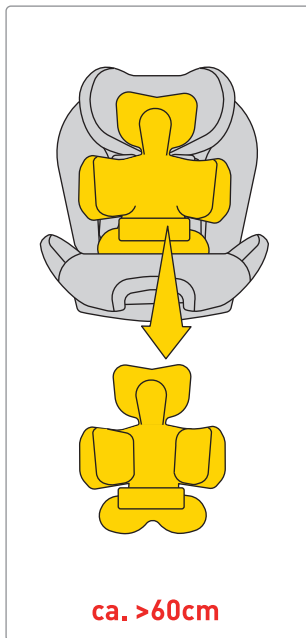

Mutați curelele pe lateralele scaunului auto. Așezați copilul în scaunul auto. Asigurați-vă că micuțul dumneavoastră se așază corect în scaunul auto, cu spatele complet lipit de scaunul auto și că nicio parte a curelelor nu se află sub spatele copilului.

Dacă micuțul dumneavoastră măsoară între 40 și 60 cm, folosiți perna completă

ATENȚIE! Măsurătorile de înălțime indicate cu privire la copil în raport cu amplasarea inserției sunt doar **SUGESTII**. Fiecare copil este diferit și crește într-un ritm diferit, așa că prioritatea **ABSOLUTĂ** în ajustarea inserției este nivelul curelelor în raport cu umerii copilului.

REȚINEȚI - **CENTELE TREBUIE SĂ IEȘEASCĂ LA NIVELUL UMĂRULUI SAU CHIAR SUB NIVELUL UMĂRULUI.**

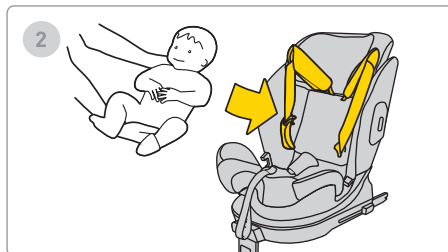
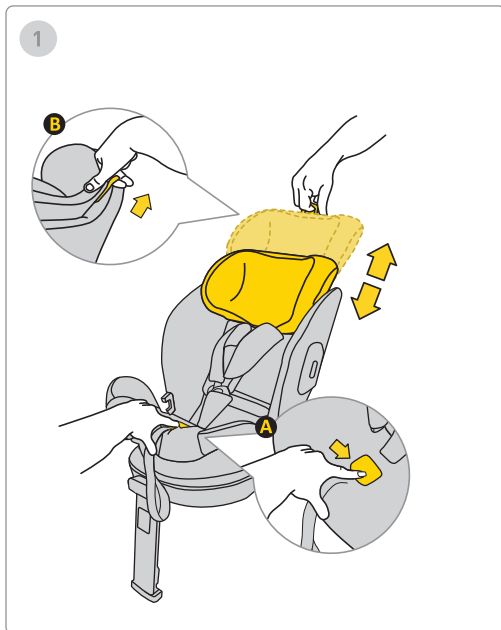

1. Așezați bebelușul în scaunul auto.

2. Reglați înălțimea tetierei astfel încât centurile să fie la nivelul umerilor.

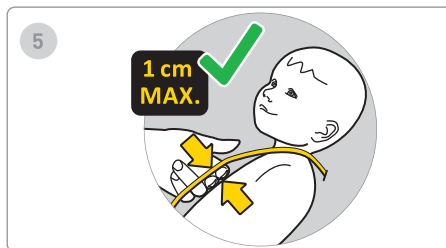
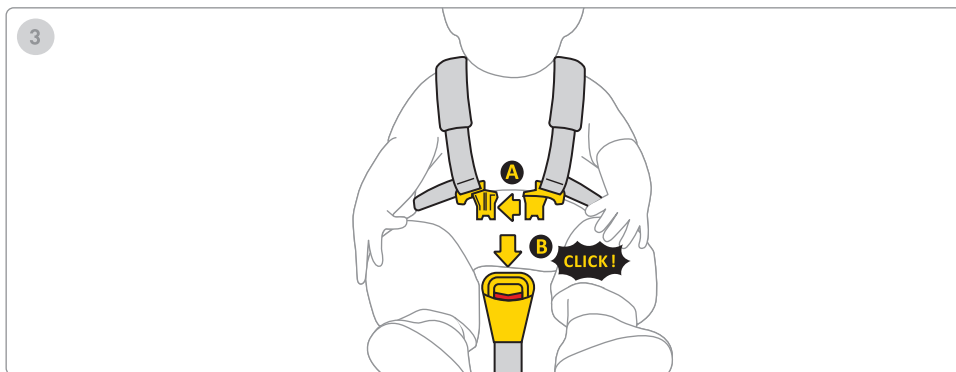

3. Conectați ambele părți ale clemei A, apoi introduceți clemele de plastic în fanta clemei B. Un clic indică faptul că clema este fixată corect.

4. Trageți cureaua din mijlocul scaunului înainte până când copilul este fixat.

5. Distanța dintre curea și corpul copilului trebuie să fie de maximum 1 cm. Pentru a vă asigura că curelele sunt strânse corect, efectuați „testul de prindere” – dacă puteți prinde și prinde cureaua, aceasta trebuie strânsă mai mult.

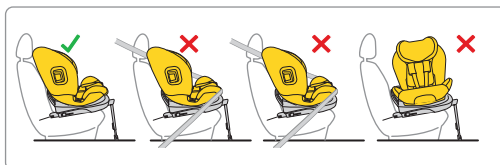
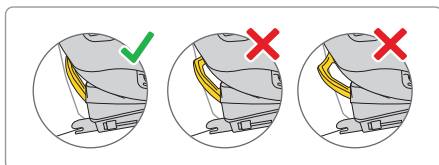

1. După instalarea scaunului auto orientat cu fața spre direcția de mers în mașină, reglați-l în poziția cea mai verticală.

Rețineți: Folosiți scaunul auto doar cu spatele orientat spre direcția de mers.

Rețineți: Folosiți un scaun auto pentru copilul cu înălțimea cuprinsă între 105 și 150 cm în poziție verticală.

105-150 cm



105-150 cm



Rețineți: Folosiți scaunul auto pentru copii cu înălțimea între 105 și 150 cm doar cu fața spre direcția de mers.

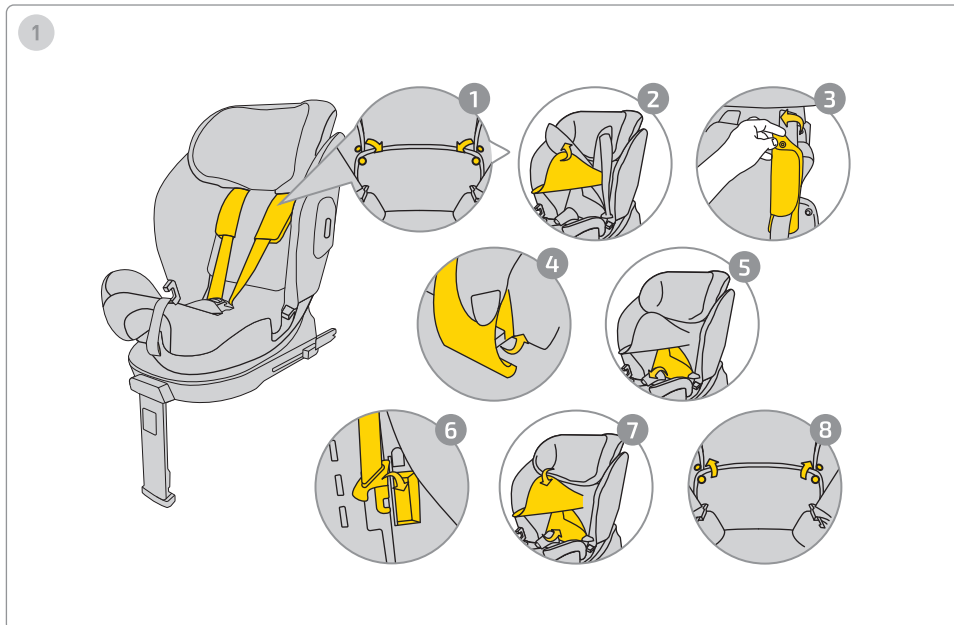

Pentru a ascunde centurile, urmați instrucțiunile de mai jos:

1. Desfaceți capsele husei.
2. Ridicați tetiera pentru a expune prinderea protectorului de centură.
3. Scoateți capsele de la protectoarele de centuri.
4. Scoateți protectoarele de centuri din carcasa scaunului auto.
5. Dați la o parte partea de jos a husei pentru a expune interiorul scaunului auto.
6. Ascundeți catarama centurii în locul special prevăzut și așezați centurile de-a lungul spătarului, astfel încât să nu creeze denivelări sub husă.
7. Puneți husa la loc.
8. Încheiați capsele husei.

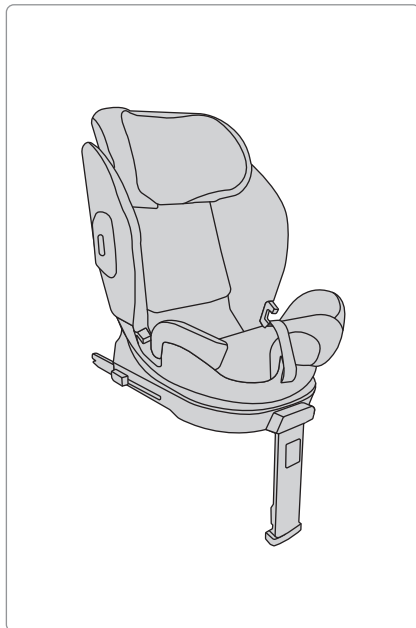
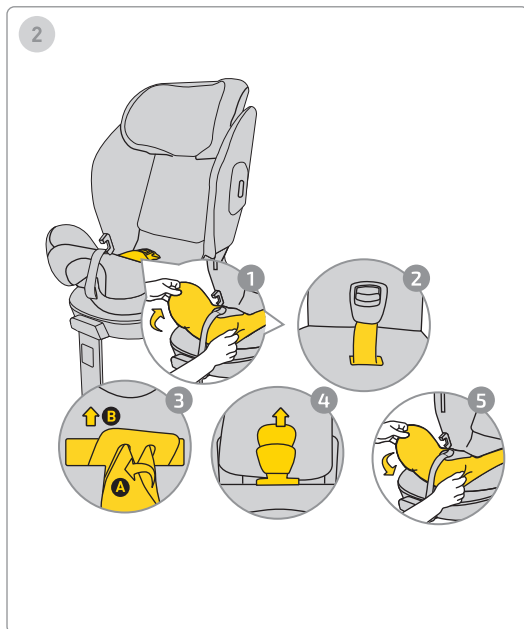

Pentru a scoate catarama, urmați instrucțiunile de mai jos:

1. Îndepărtați partea inferioară a husei pentru a expune locul în care este atașată catarama.
2. Trageți catarama și cureaua afară din husă.
3. Pentru a scoate catarama, rotiți elementul metalic ascuns în carcasă și glisați-l prin orificiu.
4. Trageți protectorul cataramei și scoateți-l din husă.
5. Puneți husa la loc în partea inferioară a scaunului auto.

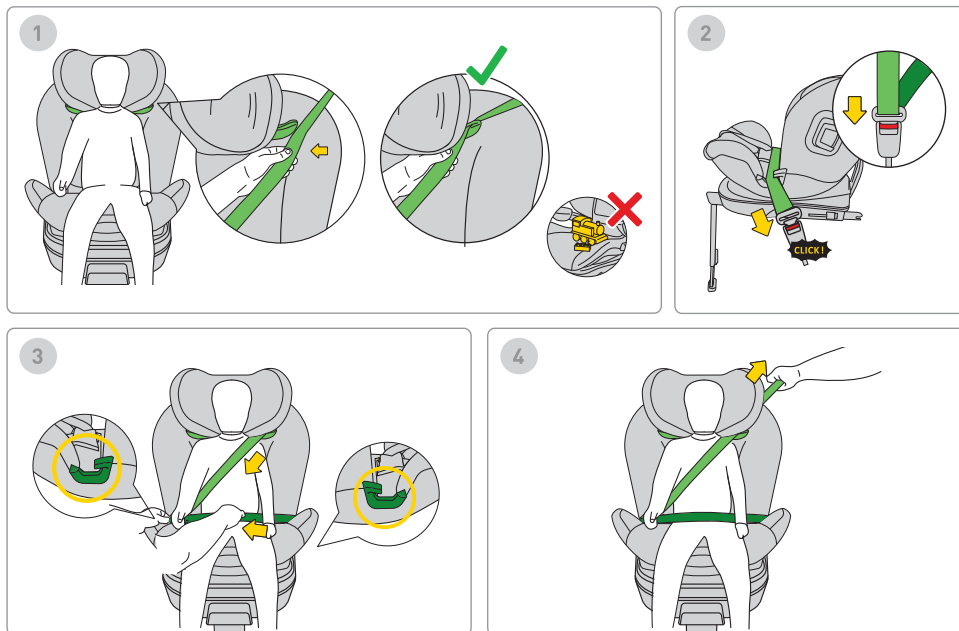

1. Pentru a instala centura de siguranță a vehiculului, treceți centura (marcată cu verde deschis) prin ghidajul superior.

Rețineți: Nu lăsați jucării în scaunul auto.

2. Închideți catarama centurii până auziți un clic.

3. Așezați partea inferioară a centurii (centura abdominală) în ghidajul inferior, în locurile marcate cu verde.

4. Trageți ferm de centură pentru a fixa copilul în siguranță în scaun.

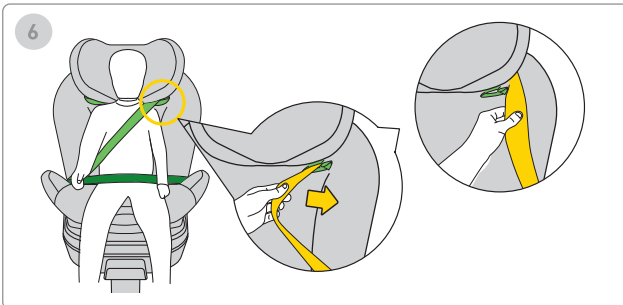
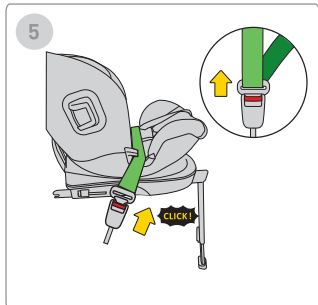
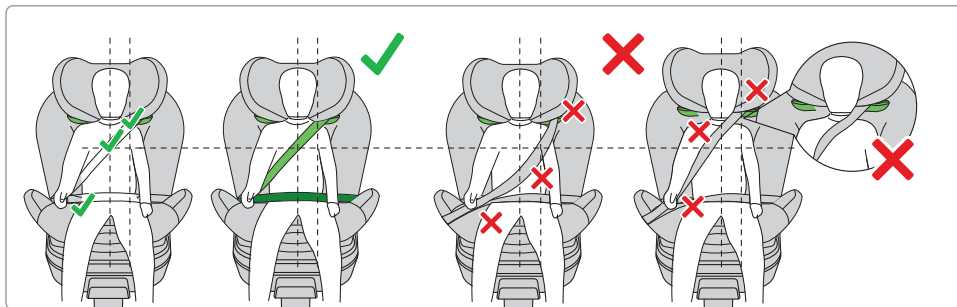

REȚINEȚI: ASIGURAȚI-VĂ CĂ CENTURA ESTE POZIȚIONATĂ CORECT DUPĂ INSTALARE. TREBUIE SĂ URMEZE INSTRUCȚIUNILE INDICATE ÎN MANUAL.

5. Pentru a desface centura, scoateți centura din catarama mașinii.
6. Trageți centura din ghidajul superior.

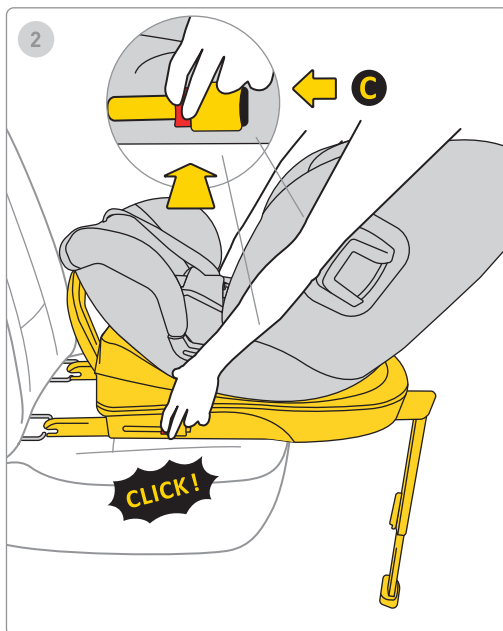
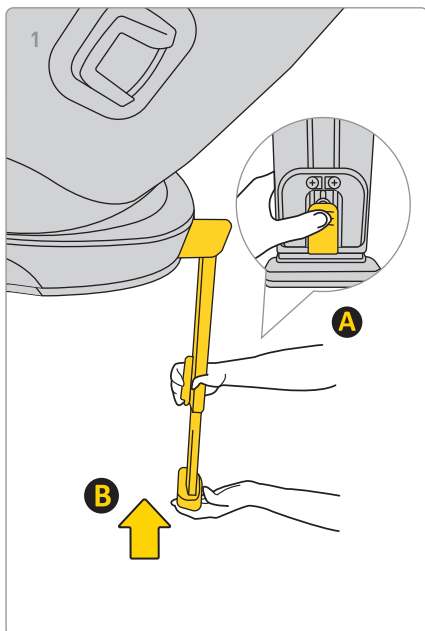

1. Pentru a scurta piciorul, apăsați butonul A și împingeți piciorul B în poziția inițială, apăsați butonul A și introduceți piciorul B în poziția inițială, apoi pliați-l pentru a economisi spațiu.

2. Pentru a dezinstala baza de pe accesoriile Isofix ale mașinii, apăsați mai întâi butonul de blocare C, apoi apăsați butonul de eliberare și pliați cârligele Isofix înapoi în poziția inițială.

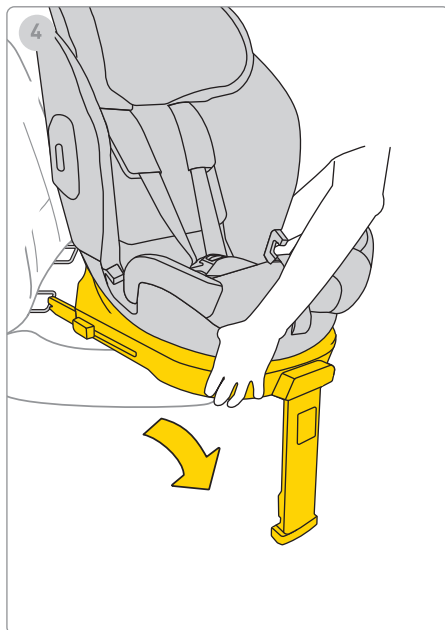
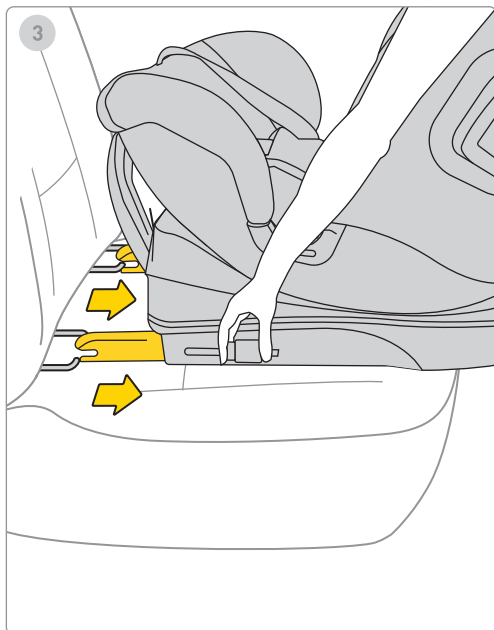

3. Retrageți conectorii Isofix până la poziția maximă de depozitare.

4. Scoateți scaunul auto din vehicul.

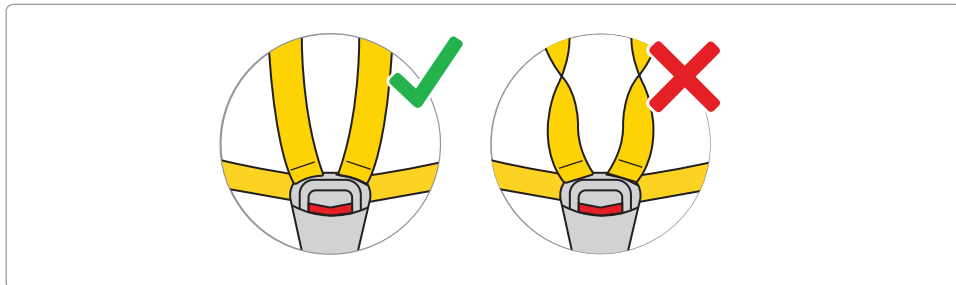
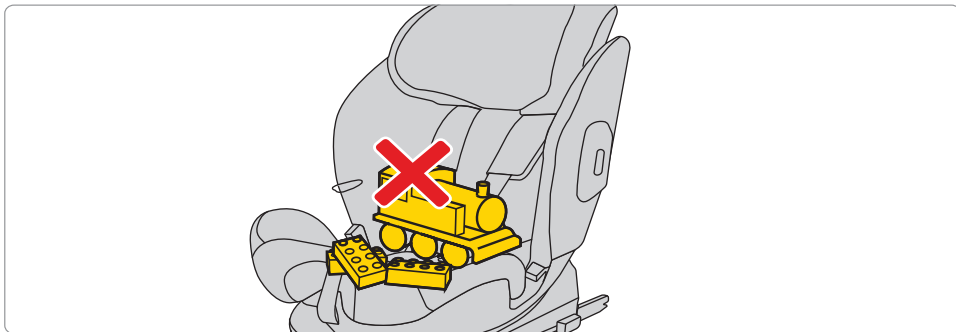

Slăbiți centurile scaunului auto pentru a face loc copilului. Apăsați butonul și trageți de centuri pentru a le lungi.

Rețineți! Nu trebuie să existe alte obiecte în scaunul auto, iar centurile de siguranță trebuie să fie întotdeauna drepte și bine fixate!

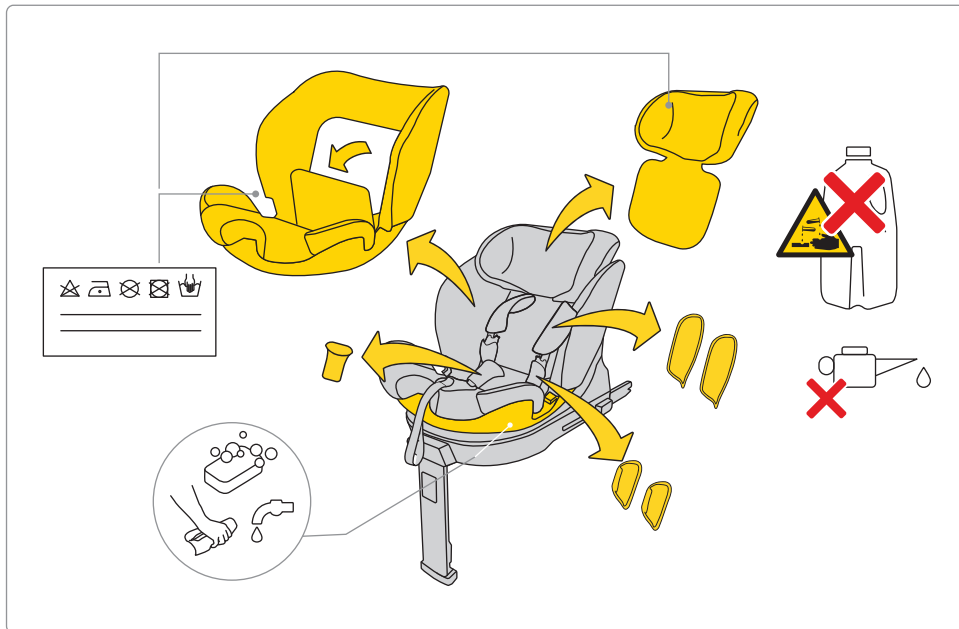

Pentru a spăla tapițeria, urmați instrucțiunile de spălare furnizate.

Puteți îndepărta cu ușurință tapițeria de pe scaunul auto. Urmați instrucțiunile din imagini.

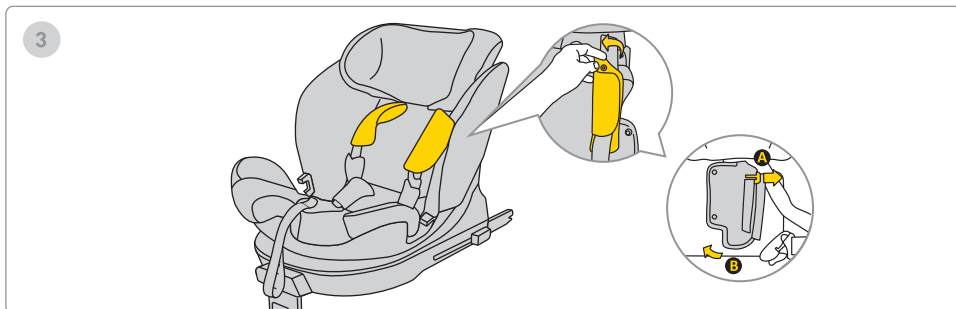
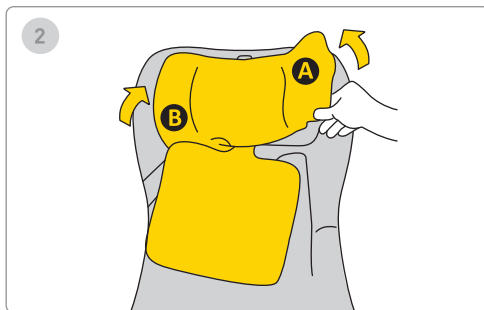
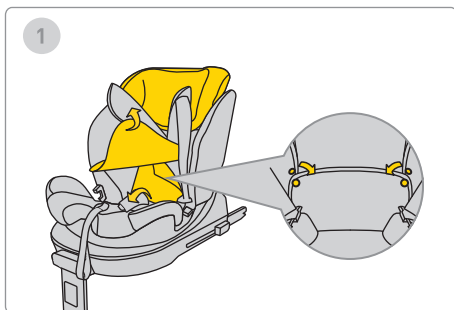

Pentru a spăla tapițeria, urmați instrucțiunile de spălare furnizate.

Puteți îndepărta cu ușurință tapițeria de pe scaunul auto. Urmați instrucțiunile din imagini.

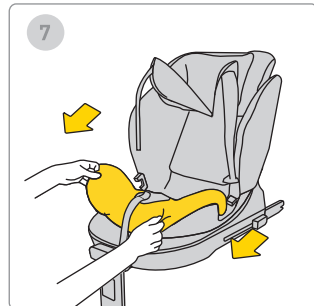
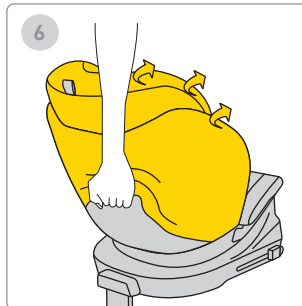
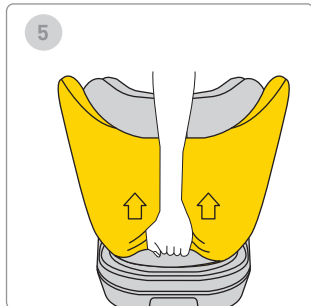
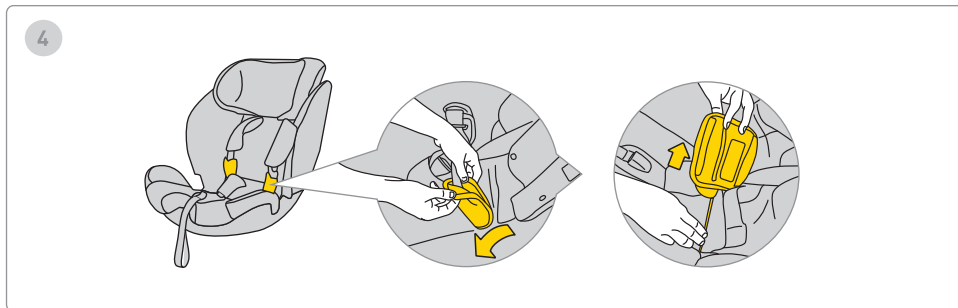

Pentru a spăla tapițeria, urmați instrucțiunile de spălare furnizate.
Puteți îndepărta cu ușurință tapițeria de pe scaunul auto. Urmăți instrucțiunile din imagini.

Siguranță, Utilizare și Călătorie

- Înainte de achiziție, fiecare scaun auto trebuie instalat în mașină pentru a testa dacă poate fi montat și utilizat corect în acel model specific. Compatibilitatea scaunului cu tipul de vehicul este unul dintre cele mai importante criterii de siguranță. Asistența vânzătorului la instalarea inițială garantează o montare corectă.
 - Rețineți: părinții sunt întotdeauna responsabili pentru siguranța copilului în timpul condusului.
 - Nu lăsați niciodată copilul nesupravegheat în scaunul auto, fie în interiorul, fie în afara vehiculului.
 - Nu țineți niciodată copilul în brațe în timp ce conduceți.
 - Cel mai sigur loc pentru copil în timpul călătoriei este pe bancheta din spate a mașinii.
 - Înainte de fiecare călătorie, verificați ca centurile să nu fie deteriorate sau răsucite.
 - Când scaunul auto este instalat, spătarul banchetei din spate trebuie să fie blocat și să nu se miște.
 - Înainte de fiecare călătorie, asigurați-vă că scaunul Stardust nu este prins de uși și că nu există riscul să se miște din cauza bagajelor sau a spătarului.
 - Asigurați-vă că toate bagajele din mașină sunt bine fixate.
 - Nu folosiți scaunul Stardust fără pernțele de protecție, deoarece fac parte din sistemul de siguranță.
 - În timpul călătoriilor lungi, faceți pauze scurte. Copilul are nevoie de mișcare.
 - Acoperiți întotdeauna scaunul auto când lăsați mașina parcată la soare. Tapițeria și piesele metalice sau din plastic se pot supraîncălzi și arde copilul.
 - Prindeți întotdeauna copilul cu centurile hamului, chiar și atunci când folosiți scaunul în afara mașinii. Asigurați-vă că centurile sunt bine fixate pentru ca poziționarea copilului să fie corectă.
 - Nu recomandăm achiziționarea de scaune auto la mâna a doua – nu puteți fi sigur de istoricul lor. Dacă totuși cumpărați unul, asigurați-vă că știți istoricul utilizării.
 - Nu folosiți scaunul Stardust mai mult de 12 ani.
 - Înlocuiți scaunul dacă a fost implicat într-un accident.
 - Nu modificați scaunul. Acest lucru poate duce la pierderea parțială sau totală a siguranței produsului.
 - Producătorul recunoaște că scaunul poate lăsa urme pe tapițeria vehiculului. Acest lucru este inevitabil din cauza fixării strânse. Producătorul nu își asumă răspunderea pentru eventualele daune.
-

- Asigurați-vă că centurile sunt fixate corect, astfel încât copilul să fie poziționat corect în scaun.
- Centurile hamului care fixează copilul nu trebuie utilizate fără huse.
- Asigurați-vă că puteți introduce maximum un deget între ham și copil (1 cm). Dacă această distanță este mai mare, strângeți hamul.
- Inserția Stardust este compusă din mai multe elemente. Acestea trebuie ajustate astfel încât înălțimea centurilor hamului să le poziționeze paralel cu umerii copilului. **REȚINEȚI:** Fiecare copil are o structură corporală diferită – verificați periodic poziția centurilor în raport cu umerii. Acest lucru este esențial pentru siguranța copilului în scaun.
- Verificați dacă tetiera este reglată la înălțimea corectă.
- Utilizați scaunul Stardust atunci când copilul dumneavoastră are o înălțime cuprinsă între 61 cm și 125 cm și cântărește maximum 21 kg. Dacă scaunul Stardust a fost achiziționat cu un insert, îl puteți utiliza de la 40 cm până la 125 cm și o greutate maximă de 21 kg.
- Folosiți scaunul de siguranță Avionaut Stardust cu fața la direcția de mers, cu centura de siguranță în

trei puncte a mașinii, doar atunci când înălțimea copilului dumneavoastră este între 105 și 150 cm.

- Dacă utilizați scaunul de la 105 cm până la 150 cm, scaunul poate fi instalat în două moduri: cu sistemul ISOFIX și centura de siguranță în trei puncte a mașinii sau fără utilizarea sistemului ISOFIX, doar cu centurile de siguranță în trei puncte.
- Scaunul Stardust nu este destinat utilizării acasă. Folosiți-l doar în mașină.
- Verificați instalarea scaunului. Dacă unul dintre indicatori se aprinde în roșu, reglați instalarea scaunului și testați din nou. Repetați acest proces până când se aprinde lumina verde.
- Scaunul Stardust este dotat cu o bară de protecție care trebuie plasată pe lateralul scaunului, în zona desemnată. Recomandăm verificarea regulată a componentelor din polistiren expandat (EPS) și materiale absorbante de energie din tetieră (EPP) pentru a identifica eventualele deteriorări.

Întreținere și igienă

1. Tapițeria scaunului Stardust poate fi spălată la mașina de spălat la o temperatură de până la 30°C, cu o viteză de centrifugare de până la 600 RPM.

2. Alte componente ale scaunului pot fi curățate cu apă și săpun, folosind un burete moale.
3. Păstrați scaunul curat. Nu utilizați creme hidratante sau agenți de curățare agresivi.
4. Nu utilizați lubrifianți, substanțe chimice dure sau creme hidratante atât pe părțile mobile, cât și pe alte componente ale scaunului.

Mediu

- Piese ambalajelor din plastic trebuie ținute departe de copii pentru a evita riscul de sufocare.
- Pentru protecția mediului, după ce scaunul nu mai este utilizat, vă rugăm să îl eliminați la centrul de colectare a deșeurilor corespunzător, în conformitate cu reglementările locale.

Întrebări

- Dacă aveți întrebări, contactați distribuitorul autorizat sau comerciantul de la care ați achiziționat produsul. Vă rugăm să pregătiți următoarele informații:
- vârsta, înălțimea și greutatea copilului dumneavoastră,
- marca și modelul mașinii și poziția scaunului unde instalați scaunul Aerofix în vehicul.

Garanție

- Stardust beneficiază de o garanție de 24 de luni.
- Asigurăm prin prezenta că produsul a fost fabricat conform standardelor europene actuale de siguranță și calitate și că, la momentul achiziției, produsul este liber de defecte de fabricație și materiale.
- Garanția este valabilă în țara de achiziție și este oferită de un distribuitor autorizat.
- Garanția acoperă orice defecte de fabricație ale materialelor și manoperei, cu condiția ca produsul să fie utilizat conform manualului de instrucțiuni, în condiții normale, de către primul utilizator final, și în termen de 24 de luni de la data achiziției. Avionaut își asumă responsabilitatea pentru repararea sau înlocuirea produsului defect; cu toate acestea, titularul garanției decide metoda de remediere a defectului și modul de soluționare a cererii.
- Garanția nu acoperă daunele cauzate de uzura zilnică, cum ar fi uzura materialului, precum și decolorarea naturală a culorilor și deteriorarea calității materialului cauzate de îmbătrânirea normală a produsului.
- Garanția nu se aplică, de asemenea, daunelor cauzate de distrugere accidentală, nerespectarea manualului de instrucțiuni, utilizare

necorespunzătoare, neglijență, incendiu, contact cu lichide sau alte cauze externe.

- La momentul solicitării garanției, scaunul Stardust trebuie să aibă toate etichetele sau numerele de identificare și poate fi reparat doar de o persoană autorizată.

Doriți să depuneți o reclamație?

- Dacă observați un defect și doriți să depuneți o reclamație, contactați comerciantul de la care ați achiziționat scaunul Stardust.
- La depunerea unei reclamații, trebuie să prezentați dovada de cumpărare, care trebuie să fi fost efectuată în ultimele 24 de luni înainte de solicitarea serviciului.
- Dacă devine necesar să trimiteți produsul la un punct de service, returnați produsul distribuitorului sau vânzătorului. În același timp, conveniți asupra metodei de transport și a costurilor acestuia, deoarece nerespectarea acestei proceduri poate duce la refuzul garantului de a acoperi costurile de transport. Daunele și/sau defectele neacoperite de garanția noastră sau de drepturile consumatorilor, și/sau daunele și/sau defectele produsului

neacoperite de garanția noastră pot fi reparate contra unei taxe convenite.

- Înlocuiți scaunul cu unul nou dacă acesta a fost implicat într-un accident. Veți avea nevoie de: un raport polițienesc al accidentului, o fotografie a accidentului în care apare scaunul, sau o confirmare din partea poliției care să ateste evenimentul, dovada cumpărării, confirmarea companiei de asigurări că scaunul nu a fost inclus în despăgubire, cartea de garanție și să ne trimiteți scaunul avariat.

Drepturile Consumatorilor

- Consumatorii beneficiază de drepturi conform legislației aplicabile, care pot varia în funcție de țară. Această garanție nu afectează drepturile consumatorilor prevăzute de legislația națională corespunzătoare.
-

Această garanție a fost pregătită de compania

Ł.KARWALA înregistrată în Polonia.

Adresa companiei:

Ł.KARWALA

Szarlejka,

ul. Łukaszewicza 172

42-130 Wręczyca Wielka, POLONIA

(1) Produsele achiziționate cu etichete sau numere de identificare eliminate sau modificate sunt considerate neautorizate. Din cauza imposibilității de a verifica autenticitatea acestor produse, garanția nu se aplică acestora.



Руководство пользователя для детского автокресла Avionaut Stardust

Важно!

Не читайте это руководство в спешке. Ознакомьтесь с ним внимательно, сохраните его на будущее и держите под рукой. Если у вас есть сомнения — свяжитесь с нами. Путешествуйте безопасно и относитесь серьёзно к каждой поездке, даже если она всего в несколько кварталов.

Рекомендуем хранить инструкцию вместе с автокреслом на протяжении всего срока его использования.



Предупреждение:

Не вносите никаких изменений в конструкцию детского автокресла Stardust, так как это может повлиять на безопасность ребёнка при использовании.



Предупреждение:

Никогда не ставьте автокресло Stardust на возвышенные поверхности, например, на стол или стул.



Предупреждение:

Не используйте автокресло против хода движения на местах, оборудованных фронтальной подушкой безопасности.



Предупреждение:

Автокресло Stardust должно устанавливаться в автомобиле только спиной по направлению движения.



Предупреждение:

Категорически запрещено использовать кресло по ходу движения до достижения ребёнком возраста 15 месяцев.



Предупреждение:

Точно следуйте инструкциям по установке, предоставленным производителем удерживающего устройства.

**Предупреждение:**

Для получения дополнительной информации обратитесь к руководству по эксплуатации автомобиля.

**Предупреждение:**

Если в автомобиле есть подушка безопасности, отодвиньте кресло с установленным сиденьем максимально назад.

**Предупреждение:**

Вы можете повернуть ребёнка лицом вперёд, когда он достигнет роста 76 см.

**Предупреждение:**

Детское автокресло Avionaut Stardust можно устанавливать в обоих направлениях.

**Предупреждение:**

Любые изменения или дополнения к устройству без одобрения органа по сертификации строго запрещены.



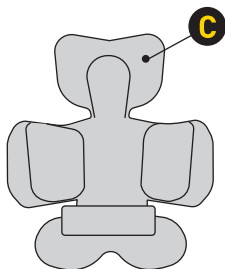

Additional accessories

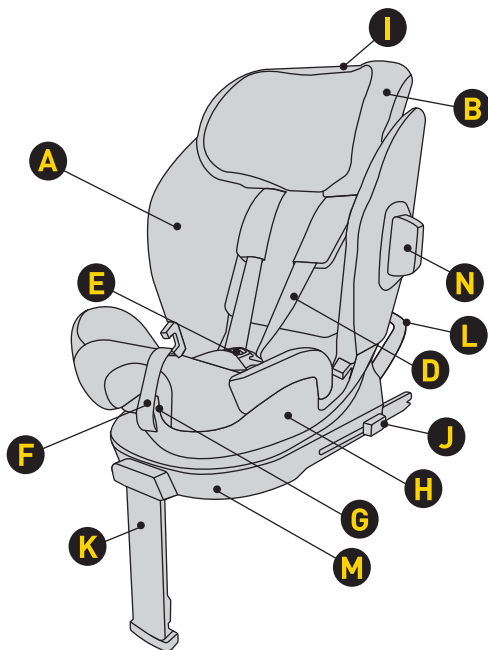

- A Чехол сиденья
- B Подголовник
- C Вкладыш
- D Ремни пятиточечного удерживающего устройства
- E Пряжка ремня
- F Ремень регулировки длины ремней
- G Рычаг поворота и регулировки угла наклона кресла

- H Корпус
- I Регулировка высоты подголовника
- J Кнопка для отсоединения Isofix-коннектора
- K Регулируемая подножка
- L Противоразворотная рама
- M Основание
- N Бампер

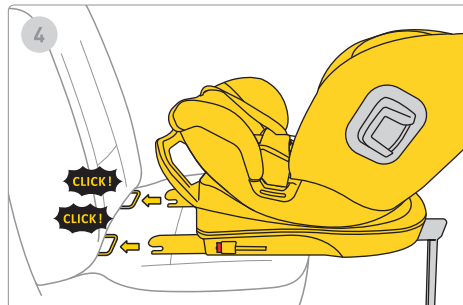
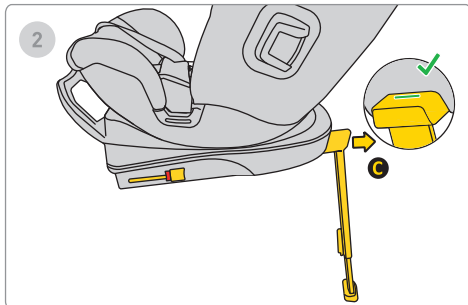
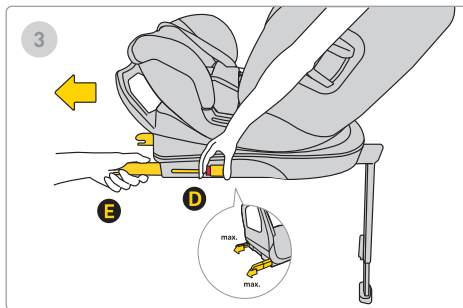
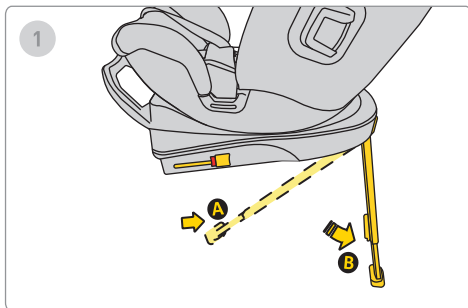

1. Вытяните стабилизирующую опору из положения В в положение А.
2. Передвиньте опору А вперёд, пока не увидите зелёную галочку, подтверждающую правильное выдвижение опоры.
3. Нажмите кнопку разблокировки Isofix D и вытяните крепление до его максимального положения Е.
4. Совместите основание с креплениями Isofix в автомобильном сиденье и нажмите на рычаги Isofix до щелчка. Индикатор Isofix изменится с красного на зелёный, что указывает на правильную установку.

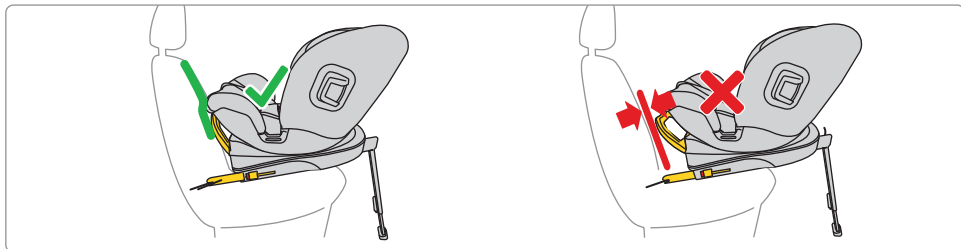
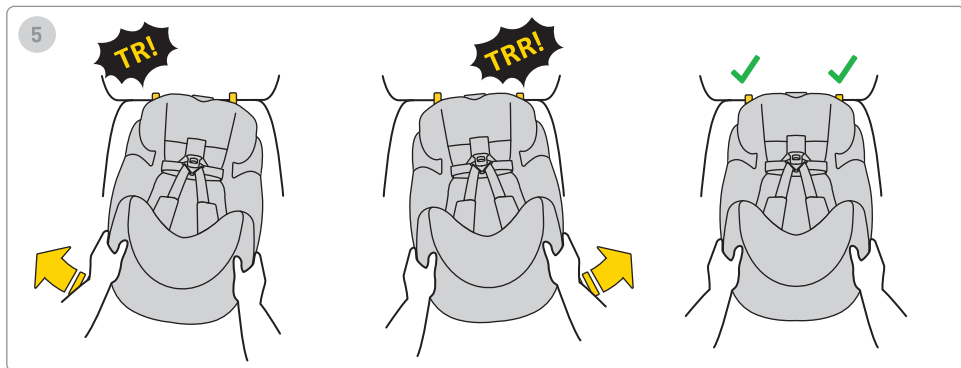

5. Прижмите основание к спинке сиденья автомобиля.

Помните, основание следует придвинуть как можно ближе к спинке.

Чтобы отрегулировать раму, установите ее в правильном положении — как можно ближе к сиденью.

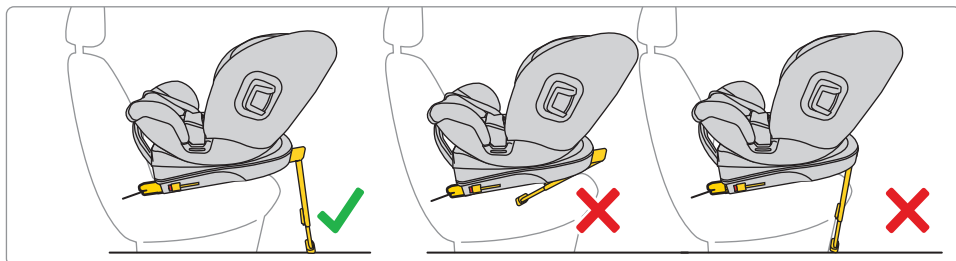
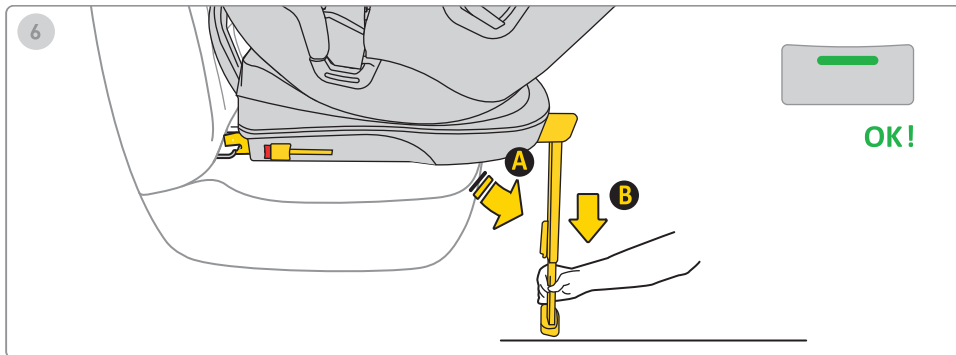

6. Нажмите кнопку выдвижения опоры и вытяните ногу до тех пор, пока основание не упрётся плотно в пол автомобиля.

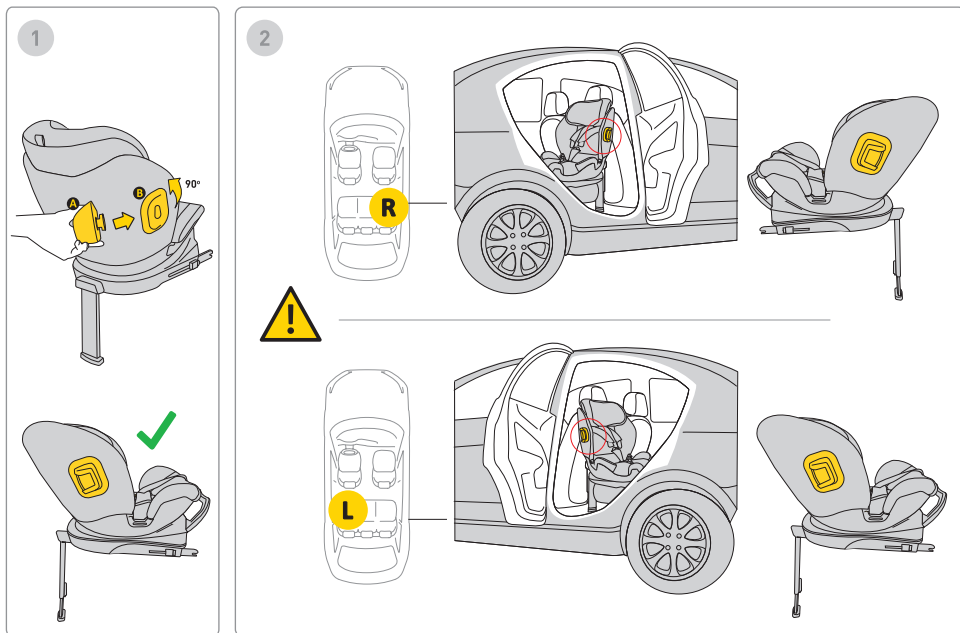

1. Вставьте бампер в крепление и поверните. Автокресло имеет крепления для бампера с обеих сторон.
2. Всегда устанавливайте бампер со стороны автокресла, обращённой к двери автомобиля.

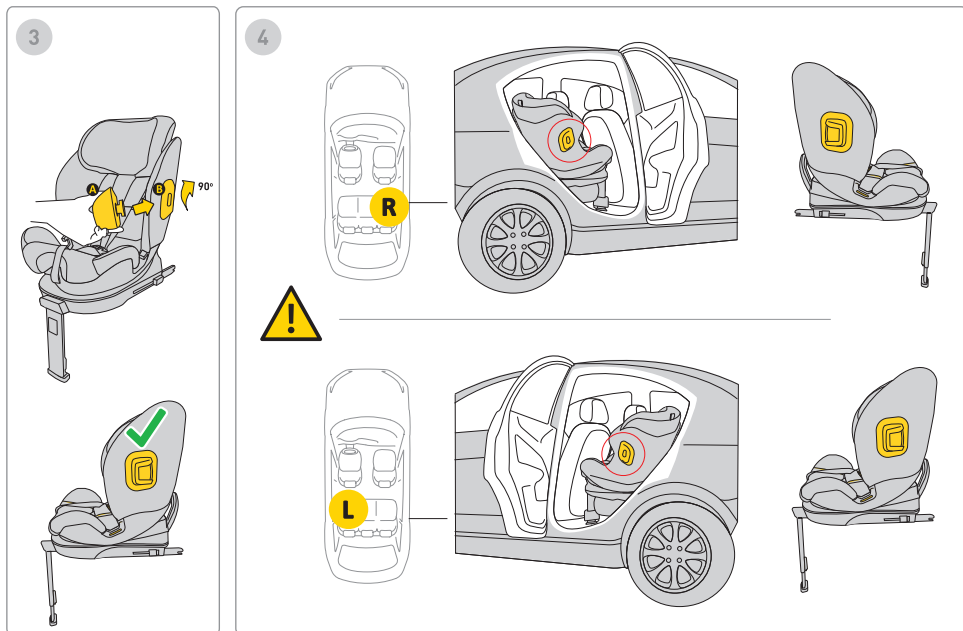

3. Вставьте бампер в крепление и поверните. Автокресло имеет крепления для бампера с обеих сторон.

4. Всегда устанавливайте бампер со стороны автокресла, обращённой к двери автомобиля.

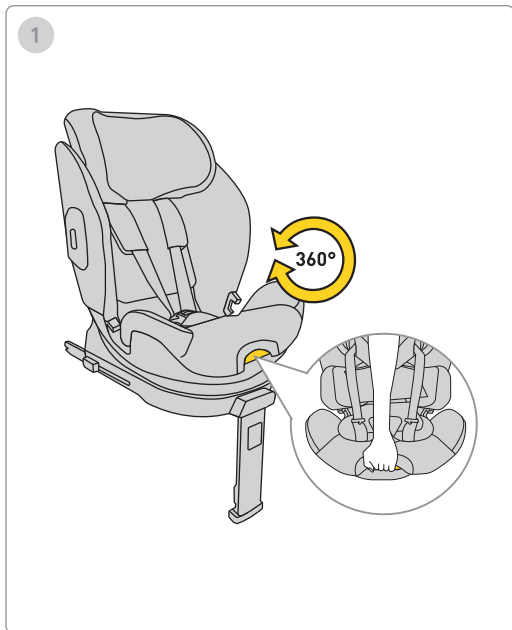

1. Чтобы повернуть автокресло, потяните за рычаг и поверните кресло одной рукой в нужном направлении.

Помните: Используйте автокресло только спиной по направлению движения.

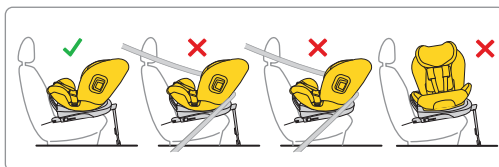
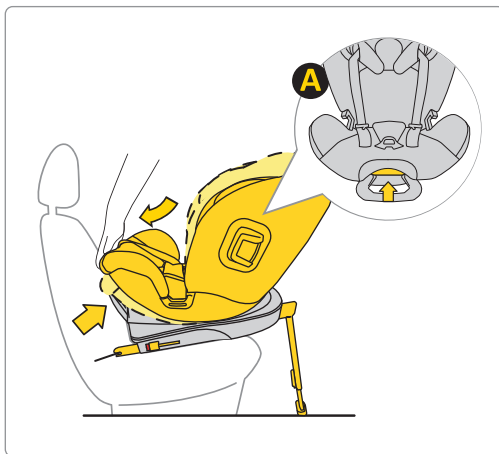

1. После установки автокресла против хода движения отрегулируйте положение наклона/сидячее положение по желанию.

Помните: Используйте автокресло только спиной по направлению движения.

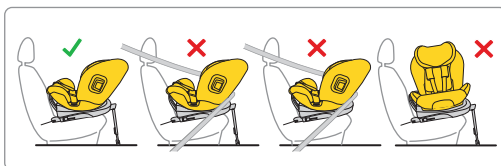

1. После установки автокресла против хода движения отрегулируйте положение наклона/сидячее положение по желанию.

Помните: Используйте автокресло только спиной по направлению движения.

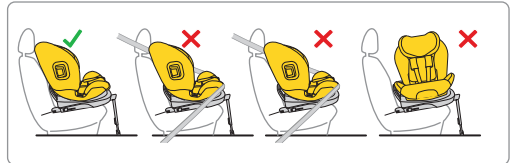
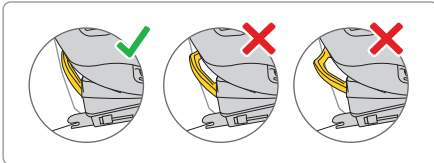
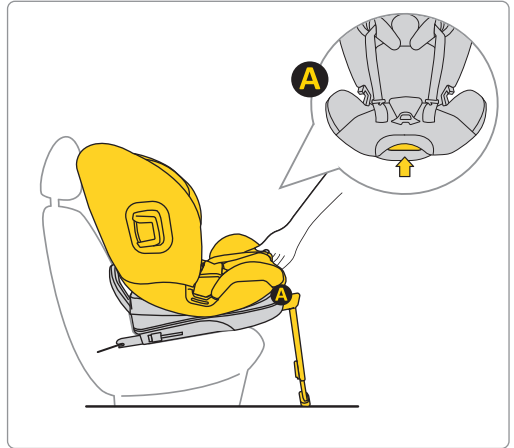

1. После установки автокресла по ходу движения отрегулируйте положение наклона/сидячее положение по желанию.

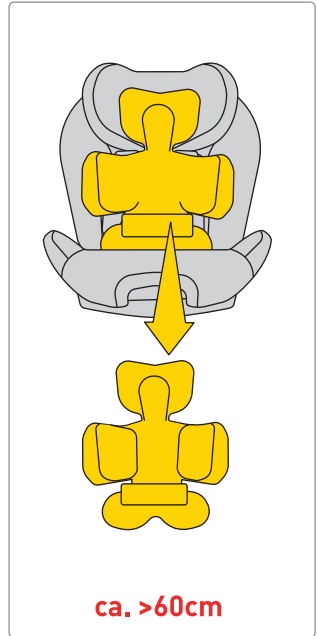
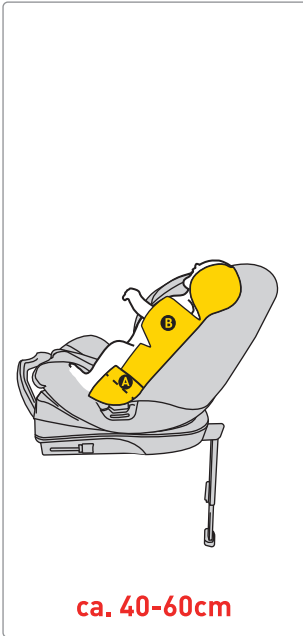

Переместите ремни по бокам автокресла. Усадите ребенка в автокресло. Убедитесь, что ребенок сидит правильно в автокресле, полностью прислонившись спиной к автокреслу, и никакая часть ремней не находится под спиной ребенка.

Если рост вашего ребенка составляет от 40 до 60 см, используйте полную подушку в

ВНИМАНИЕ!

Указанные измерения высоты ребенка относительно расположения вставки являются всего лишь ПРЕДЛОЖЕНИЯМИ. Каждый ребенок индивидуален и растет с разной скоростью, поэтому АБСОЛЮТНЫМ приоритетом при регулировке вставки является уровень ремней относительно плеч ребенка.

ПОМНИТЕ — РЕМНИ ДОЛЖНЫ ВЫХОДИТЬ НА УРОВНЕ ПЛЕЧ ИЛИ ЧУТЬ НИЖЕ.

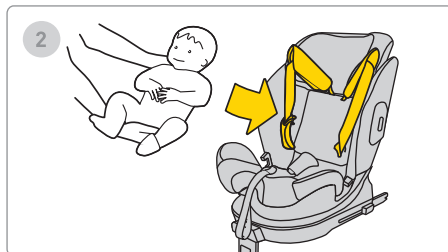
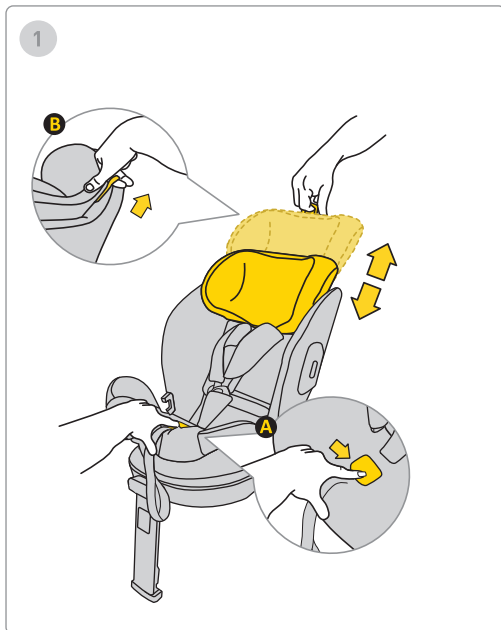

1. Поместите малыша в автокресло.

2. Отрегулируйте высоту подголовника так, чтобы ремни находились на уровне плеч.

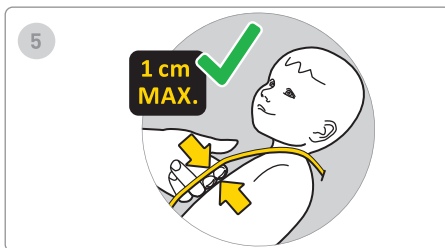
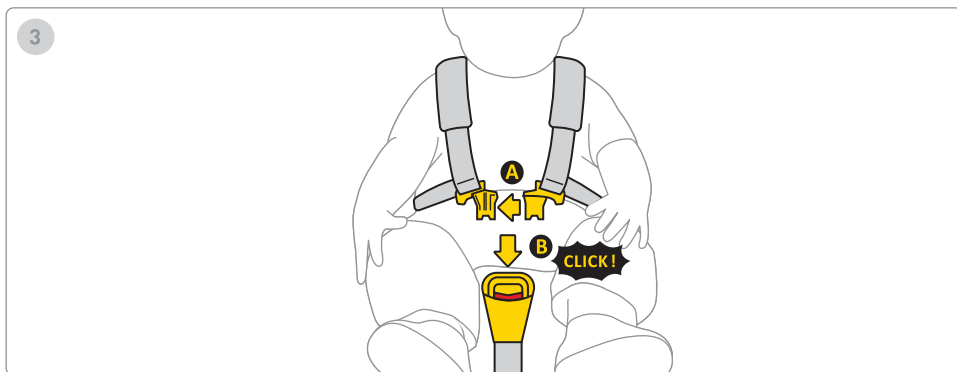

3. Соедините обе части зажима А, затем вставьте пластиковые зажимы в прорезь зажима В. Щелчок означает, что зажим надежно закреплен.

4. Потяните ремень посередине сиденья вперед, пока ребенок не будет зафиксирован.

5. Расстояние между ремнем и телом ребенка должно быть не более 1 см. Чтобы убедиться, что ремни надежно затянуты, проведите «тест на защемление» — если вы можете схватить и защемить ремень, он должен быть затянут сильнее.

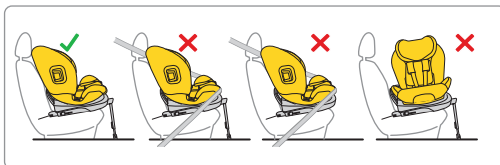
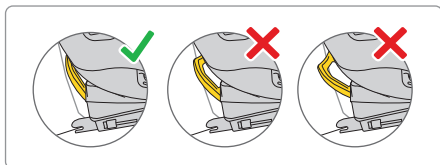
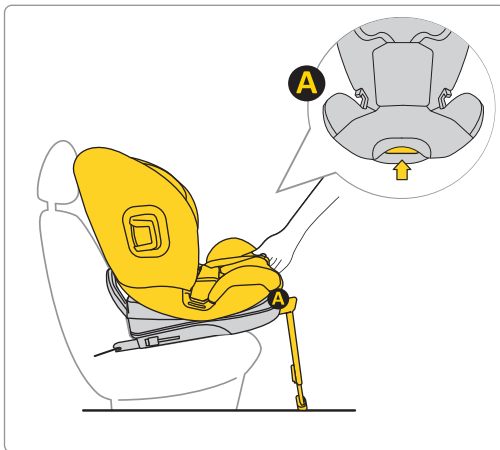

1. После установки автокресла лицом вперед в автомобиль отрегулируйте его в максимально вертикальное положение.

Помните: используйте автокресло только спинкой по направлению движения.

Помните: используйте автокресло для ребенка ростом от 105 до 150 см в вертикальном положении.

105-150 cm



105-150 cm



Помните: Используйте автокресло для детей ростом от 105 до 150 см только по ходу движения.

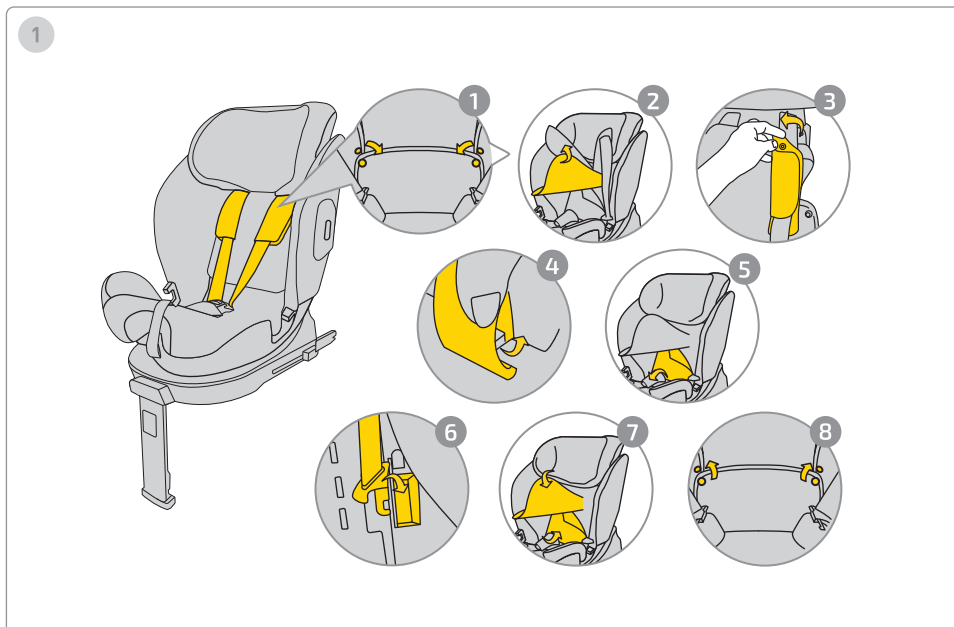

Чтобы спрятать ремни, выполните следующие действия:

1. Расстегните кнопки на чехле.
2. Поднимите подголовник, чтобы открыть крепление защитных накладок ремней.
3. Снимите кнопки с защитных накладок ремней.
4. Извлеките накладки из корпуса автокресла.
5. Отогните нижнюю часть чехла на спинке, чтобы открыть внутреннюю часть автокресла.
6. Спрячьте пряжку ремня в предназначенное для неё место и уложите ремни вдоль спинки, чтобы они не создавали бугорков под чехлом.
7. Установите чехол обратно.
8. Застегните кнопки на чехле.

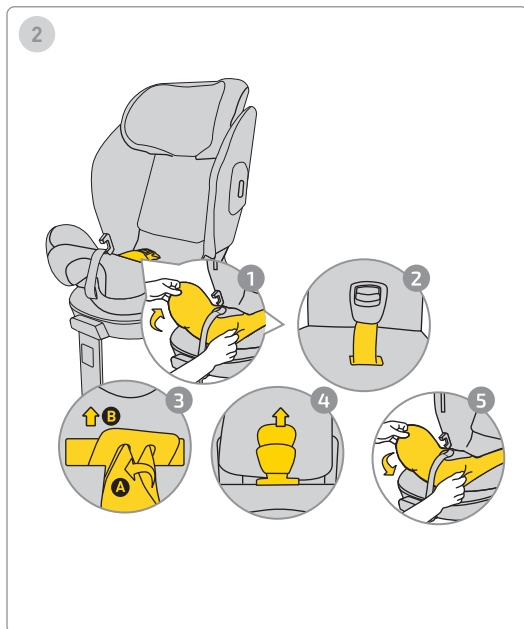

Чтобы снять пряжку, выполните следующие действия:

1. Снимите нижнюю часть чехла, чтобы открыть место крепления пряжки.
2. Вытяните пряжку и ремень из чехла.
3. Чтобы снять пряжку, поверните металлический элемент, скрытый в корпусе, и вытяните его через отверстие.
4. Потяните за защиту пряжки и вытащите её из чехла.
5. Наденьте чехол обратно на нижнюю часть автокресла.

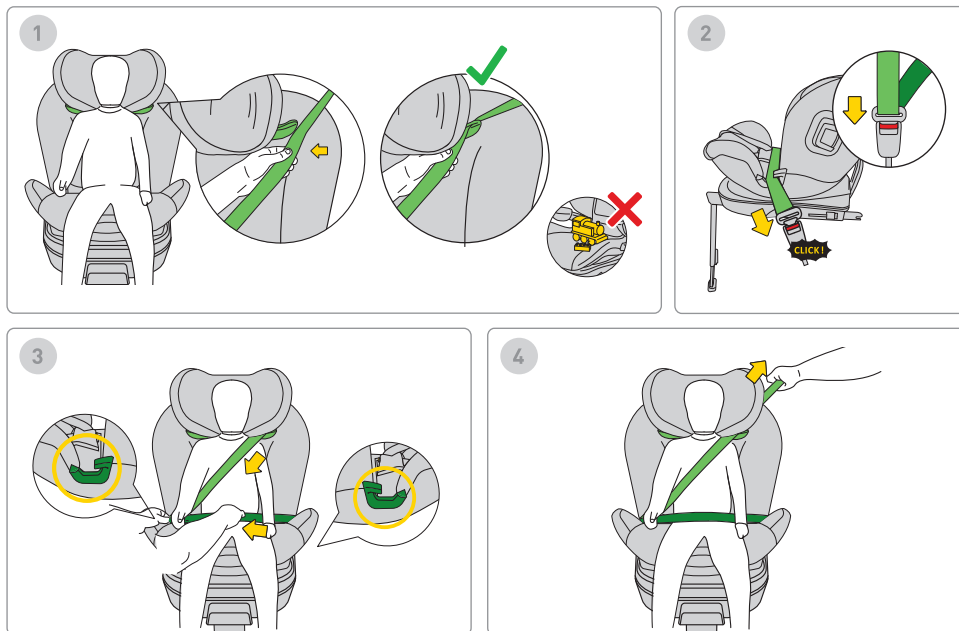

1. Чтобы установить ремень безопасности автомобиля, пропустите ремень (обозначен светло-зелёным) через верхний направляющий паз. Помните: Не оставляйте игрушки в автокресле.
2. Застегните пряжку ремня до щелчка.
3. Поместите нижнюю часть ремня (поясной ремень) в нижний направляющий паз, в зелёно обозначенные места.
4. Потяните ремень, чтобы надёжно зафиксировать ребёнка в кресле.

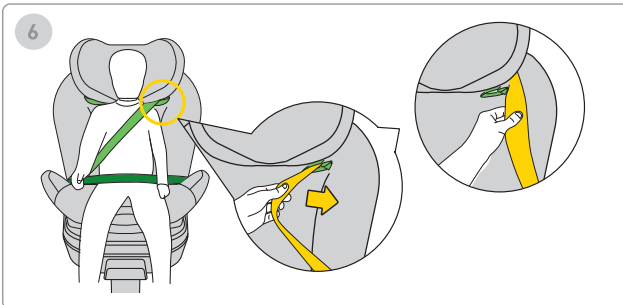
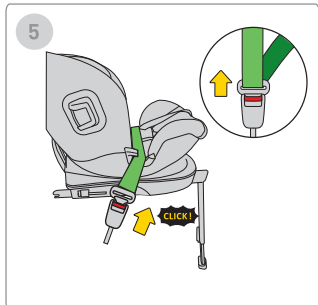
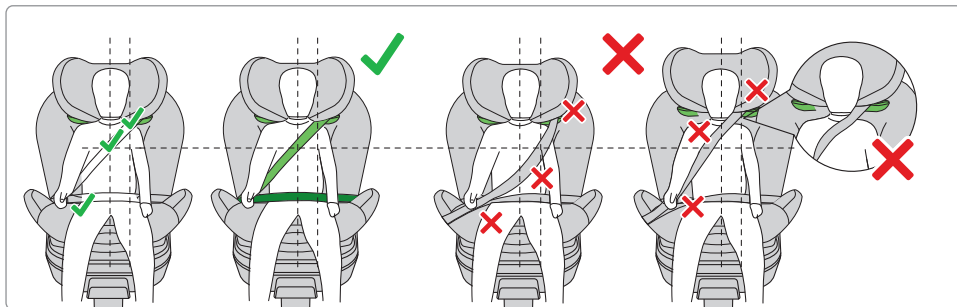

ПОМНИТЕ: УБЕДИТЕСЬ, ЧТО РЕМЕНЬ ПРОЛОЖЕН ПРАВИЛЬНО ПОСЛЕ УСТАНОВКИ. ОН ДОЛЖЕН СООТВЕТСТВОВАТЬ ИНСТРУКЦИЯМ, УКАЗАННЫМ В РУКОВОДСТВЕ.

5. Чтобы отстегнуть ремень, выньте его из автомобильной пряжки.
6. Вытяните ремень из верхнего направляющего паза.

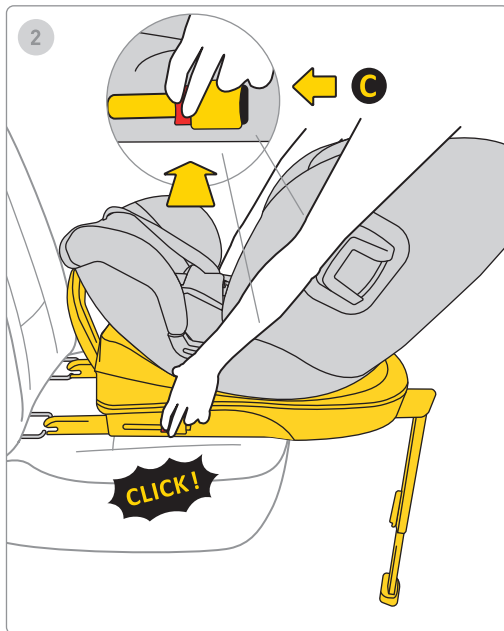
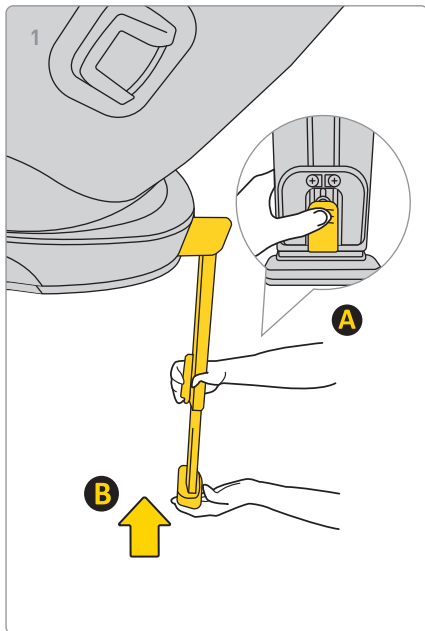

1. Чтобы укоротить ножку, нажмите кнопку А и вставьте ножку В в исходное положение, нажмите кнопку А и вставьте ножку В в исходное положение, а затем сложите ее для экономии места.

2. Чтобы снять базу с креплений Isofix автомобиля, сначала нажмите кнопку блокировки С, затем нажмите кнопку разблокировки и сложите крючки Isofix обратно в исходное положение.

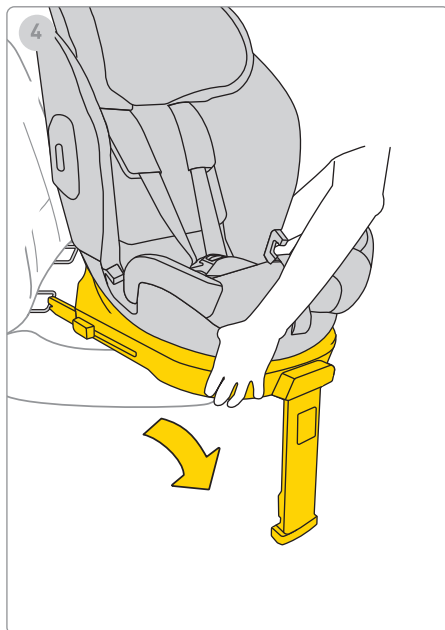
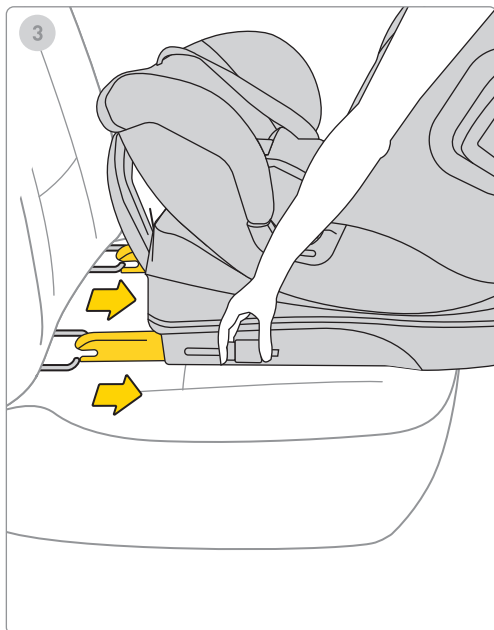

3. Уберите крепления Isofix в максимально убранное положение.

4. Извлеките автокресло из автомобиля.

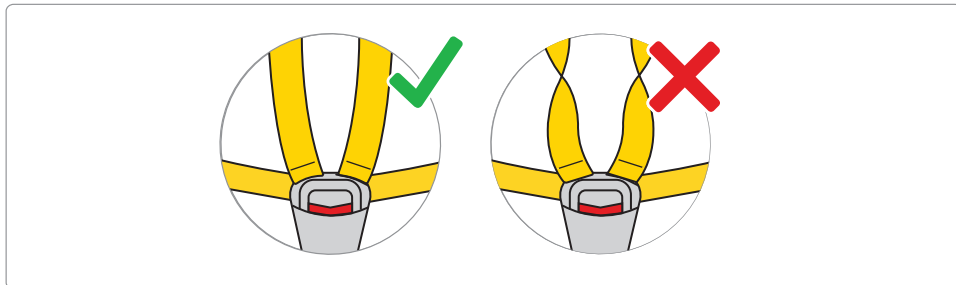
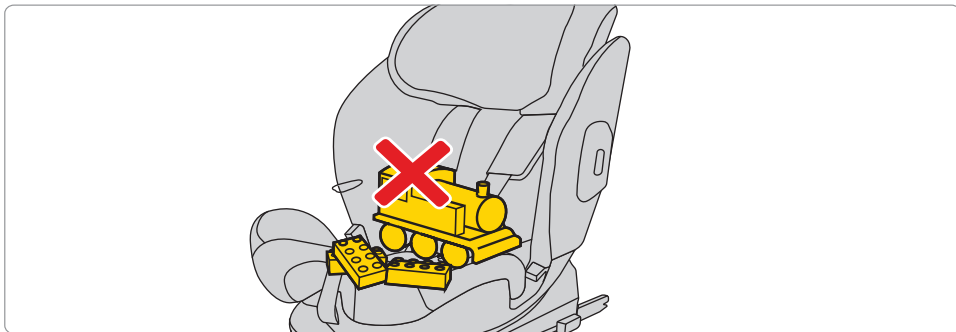

Ослабьте ремни автокресла, чтобы освободить место для ребёнка. Нажмите кнопку и потяните ремни, чтобы увеличить их длину.

Помните! В автокресле не должно быть посторонних предметов, а ремни безопасности должны быть всегда ровными и правильно застёгнутыми!



Чтобы постирать обивку, следуйте прилагаемым инструкциям по стирке.

Вы можете легко снять обивку с автокресла. Следуйте инструкциям, показанным на изображениях.

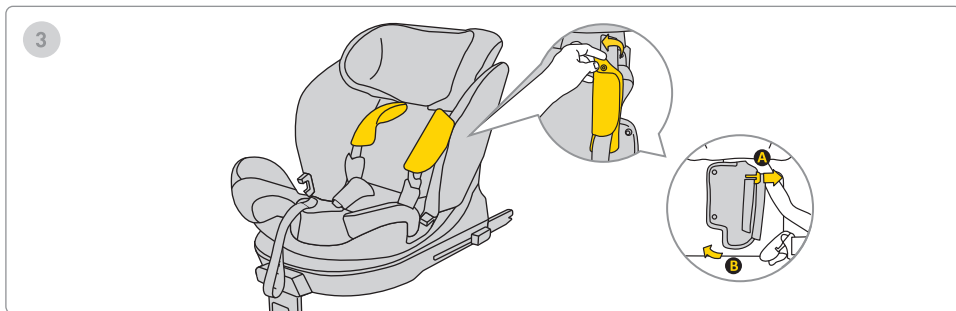
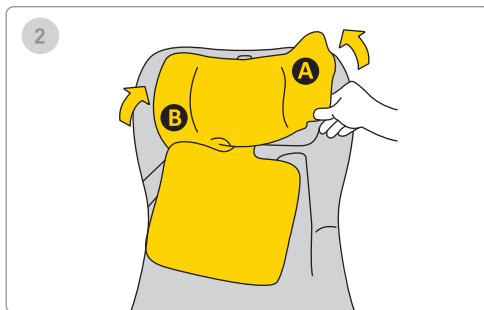
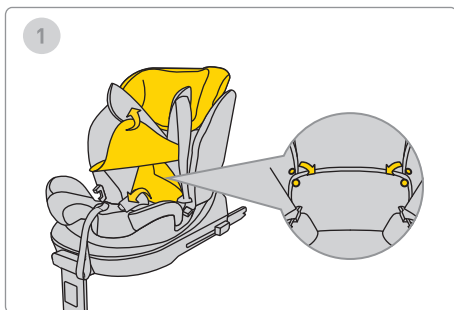

Чтобы постирать обивку, следуйте прилагаемым инструкциям по стирке.

Вы можете легко снять обивку с автокресла. Следуйте инструкциям, показанным на изображениях.

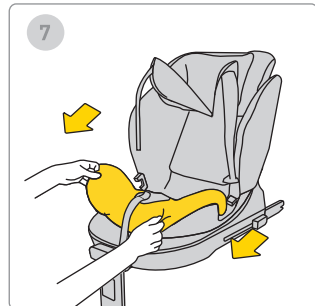
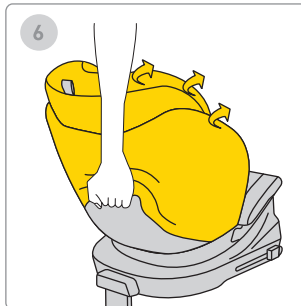
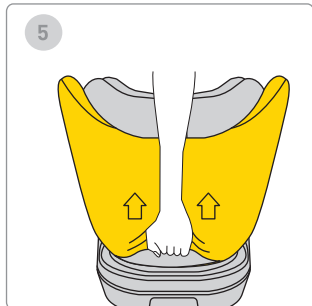
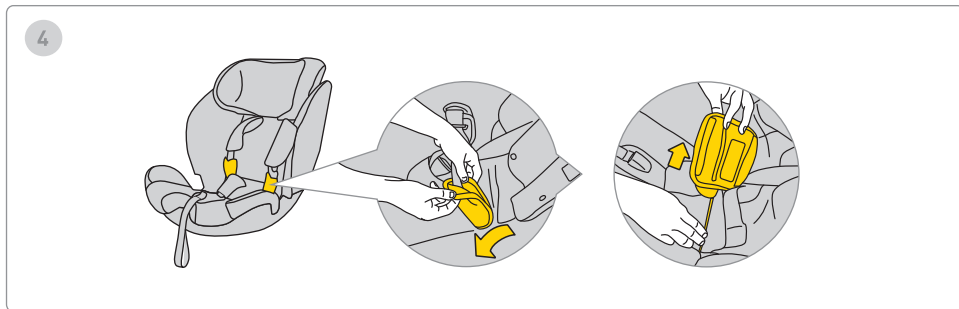

Чтобы постирать обивку, следуйте прилагаемым инструкциям по стирке.

Вы можете легко снять обивку с автокресла. Следуйте инструкциям, показанным на изображениях.

Безопасность, использование и путешествия

- Перед покупкой каждое автокресло должно быть установлено в автомобиле, чтобы убедиться, что оно подходит и может быть правильно использовано в конкретной модели. Совместимость кресла с автомобилем — один из важнейших критериев безопасности. Помощь продавца при первоначальной установке также гарантирует правильность монтажа.
 - Помните: родители всегда несут ответственность за безопасность ребёнка во время поездки.
 - Никогда не оставляйте ребёнка без присмотра в автокресле — ни в машине, ни вне её.
 - Никогда не держите ребёнка на коленях во время вождения.
 - Самое безопасное место для ребёнка во время поездки — заднее сиденье автомобиля.
 - Перед каждой поездкой проверяйте, чтобы ремни безопасности не были повреждены или перекручены.
 - При установленном автокресле спинка заднего сиденья автомобиля должна быть зафиксирована и неподвижна.
 - Перед каждой поездкой убедитесь, что автокресло Stardust не зажато дверями и не подвержено смещению из-за багажа или спинки сиденья.
 - Убедитесь, что весь багаж в автомобиле надёжно закреплён.
 - Не используйте кресло Stardust без мягкой вставки — она является частью системы безопасности.
 - Во время длительных поездок делайте короткие перерывы. Ребёнку также нужно движение.
 - Всегда накрывайте автокресло, если оставляете автомобиль на солнце. Обивка и пластиковые или металлические детали могут перегреться и обжечь ребёнка.
 - Всегда пристёгивайте ребёнка в автокресле внутренними ремнями, даже при использовании кресла вне машины. Убедитесь, что ремни правильно закреплены, чтобы ребёнок находился в правильном положении.
 - Мы не рекомендуем покупать подержанные автокресла — вы никогда не можете быть уверены в их истории. Если всё же решите купить б/у кресло, выбирайте только то, чья история вам известна.
 - Не используйте кресло Stardust дольше 12 лет.
 - Замените кресло, если оно попало в аварию.
-

- Не вносите изменений в конструкцию кресла. Это может привести к частичной или полной потере его безопасности.
 - Производитель признаёт, что кресло может оставить вмятины на обивке автомобиля. Это неизбежно из-за необходимости плотной установки. Производитель не несёт ответственности за возможные повреждения.
 - Убедитесь, что ремни надёжно застегнуты, чтобы ребенок правильно располагался в кресле.
 - Ремни безопасности, удерживающие ребенка, не должны использоваться без чехлов.
 - Убедитесь, что между ремнем безопасности и ребенком помещается максимум один палец (1 см). Если это расстояние больше, затяните ремни безопасности.
 - Вставка Stardust состоит из нескольких элементов. Их следует отрегулировать так, чтобы высота ремней безопасности располагалась параллельно плечам ребенка. **ПОМНИТЕ:** У каждого ребенка разное строение тела — регулярно проверяйте положение ремней безопасности по отношению к плечам. Это важно для безопасности ребенка в кресле.
 - Проверьте, что подголовник установлен на правильной высоте.
 - Используйте кресло Stardust, если рост вашего ребенка составляет от 61 см до 125 см, а вес — не более 21 кг. Если кресло Stardust было приобретено со вставкой, вы можете использовать его от 40 см до 125 см и максимальный вес 21 кг
 - Используйте кресло Avionaut Stardust лицом вперед с трехточечным ремнем безопасности автомобиля только тогда, когда рост вашего ребенка составляет от 105 см до 150 см.
 - Если вы используете кресло от 105 см до 150 см, кресло можно установить двумя способами: с системой Isofix и трехточечным ремнем безопасности автомобиля или без использования системы ISOFIX, только с трехточечными ремнями безопасности.
 - Кресло Stardust не предназначено для домашнего использования. Используйте его только в автомобиле.
 - Выполните проверку установки кресла. Если один из индикаторов загорается красным, отрегулируйте установку кресла и повторите
-

проверку. Повторяйте этот процесс, пока не загорится зеленый индикатор.

- Кресло Stardust поставляется с бампером, который следует разместить сбоку от кресла в указанном месте.
- Мы рекомендуем регулярно проверять на наличие повреждений компоненты из вспененного полистирола (EPS) и энергопоглощающие материалы в подголовнике (EPP).and energy-absorbing materials in the headrest (EPP).

Техническое обслуживание и гигиена

1. Обивку сиденья Stardust можно стирать в стиральной машине при температуре до 30 °C со скоростью вращения барабана до 600 об/мин.
2. Другие компоненты сиденья можно чистить водой с мылом с помощью мягкой губки.
3. Содержите сиденье в чистоте. Не используйте увлажнители или агрессивные чистящие средства.
4. Не используйте смазочные материалы, едкие химикаты или увлажнители как для подвижных частей, так и для других компонентов сиденья.

Окружающая среда

- Пластиковые детали упаковки следует хранить в недоступном для детей месте, чтобы избежать риска удушья.
- В целях защиты окружающей среды после того, как сиденье больше не используется, утилизируйте его на соответствующем предприятии по переработке отходов в соответствии с местными правилами.

Вопросы

- Если у вас есть вопросы, обратитесь к вашему продавцу или уполномоченному дистрибьютору. Пожалуйста, подготовьте следующую информацию:
 - возраст, рост и вес вашего ребенка,
 - марку и модель автомобиля, а также место установки сиденья Aerofix в автомобиле.

Гарантия

- На изделие Stardust распространяется гарантия сроком 24 месяца.
- Мы подтверждаем, что продукт изготовлен в соответствии с действующими европейскими стандартами безопасности и качества, и

что на момент покупки продукт не имеет производственных и материальных дефектов.

- Гарантия действует в стране покупки и выполняется уполномоченным дистрибьютором.
 - Гарантия покрывает любые производственные дефекты материалов и изготовления при условии использования изделия в соответствии с инструкцией, в нормальных условиях, первым конечным пользователем и в течение 24 месяцев с даты покупки. Компания Avionaut несет ответственность за ремонт или замену дефектного изделия; однако способ устранения дефекта и рассмотрения претензии определяется владельцем гарантии.
 - Гарантия не распространяется на повреждения, вызванные ежедневным использованием, такие как износ ткани, естественное выцветание цветов и ухудшение качества материалов вследствие нормального старения изделия.
 - Гарантия также не распространяется на повреждения, вызванные случайным разрушением, несоблюдением инструкции по эксплуатации, неправильным использованием, пренебрежением, пожаром, контактом с жидкостями или другими внешними причинами.
- При предъявлении гарантии кресло Stardust должно иметь все этикетки или идентификационные номера и может обслуживаться только уполномоченным лицом.

Хотите подать претензию?

- Если вы обнаружили дефект и хотите подать претензию, обратитесь к продавцу, у которого вы приобрели кресло Stardust.
 - При подаче претензии необходимо предоставить доказательство покупки, которое должно быть совершено в течение 24 месяцев, предшествующих обращению в сервис.
 - Если потребуется отправить продукт в сервисный центр, верните продукт дистрибьютору или продавцу. При этом согласуйте способ доставки и её стоимость, так как отсутствие соглашения может привести к отказу гаранта покрывать расходы на доставку. Повреждения и/или дефекты, не покрываемые нашей гарантией или правами потребителя, а также повреждения и/или дефекты продукта, не подпадающие под гарантию, могут быть отремонтированы за согласованную плату.
-

- Замените ваше кресло на новое, если оно было повреждено в результате аварии. Для этого потребуются: полицейский протокол аварии, фотография места аварии с креслом, или информация от полиции, подтверждающая происшествие, подтверждение покупки, подтверждение от страховой компании, что кресло не включено в компенсацию, гарантийный талон и отправка нам кресла после аварии.

Права потребителей

- Потребители имеют права в соответствии с действующим законодательством, которое может различаться в зависимости от страны. Эта гарантия не влияет на права потребителей, предусмотренные соответствующим национальным законодательством.
- Данная гарантия подготовлена компанией

Ł.KARWALA, зарегистрированной в Польше.

Адрес компании:

Ł.KARWALA

Szarlejka,

ul. Łukaszewicza 172

42-130 Wręczyca Wielka, ПОЛЬША

(1) Товары, приобретённые с удалёнными или изменёнными этикетками или идентификационными номерами, считаются неавторизованными. В связи с невозможностью проверить подлинность таких товаров, гарантия на них не распространяется.



Bruksanvisning för Avionaut Stardust barnsättesstol

Viktigt!

Läs inte denna manual hastigt. Läs noggrant, spara för framtiden och ha den alltid till hands. Om du är osäker, kontakta oss gärna. Res säkert och ta varje bilresa på allvar, även om resmålet bara är några kvarter bort.

Vi rekommenderar att instruktionerna ska behållas tillsammans med bilstolen under hela dess livstid.



Varning:

Modifiera inte Stardust barnsättesstol på något sätt, då det kan påverka barnets säkerhet under användning.



Varning:

Placera aldrig Stardust barnsättesstol på en upphöjd yta, t.ex. på ett bord eller en stol.



Varning:

Använd inte bakåtvänd konfiguration på sittplatser där en aktiv frontkrockkudde är installerad.



Varning:

Det är helt förbjudet att använda barnsättesstolen i framåtvänd konfiguration före 15 månaders ålder på barnet.



Varning:

Följ noggrant installationsanvisningarna från tillverkaren av barnstolen.



Varning:

För mer information, se fordonstillverkarens handbok.



Varning:

Om fordonet har en krockkudde, flytta sittdelen med framåtvänd bilbarnstol så långt bak som möjligt.



Varning:

Du kan vända barnet framåt när hen når 76 cm i höjd.

**Varning:**

Avionaut Stardust bilbarnstol kan installeras i fordonet i båda riktningar.

**Varning:**

Avionaut Stardust car seat can be installed in the vehicle in both directions.

**Varning:**

Det är helt förbjudet att göra några ändringar eller tillägg till enheten utan godkännande från Typgodkännandemyndigheten.



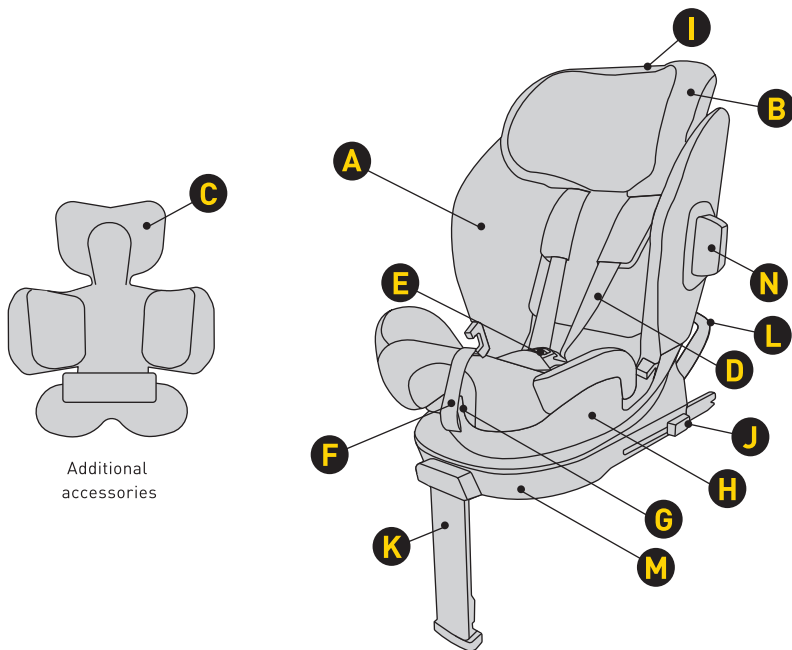

Additional
accessories

- | | | | |
|---|---|---|--|
| A | Sitskydd | I | Justering av nackstödet höjdt |
| B | Nackstöd | J | Knapp för att frigöra Isofix-kontakten |
| C | Insats | K | Justerbar fotstöd |
| D | Seleband | L | Anti-roteringsram |
| E | Bältespanne | M | Bas |
| F | Justeringsrem för seletängd | N | Stötfångare |
| G | Vridning och spak för justering av sittlutningsvinkel | | |
| H | Skal | | |

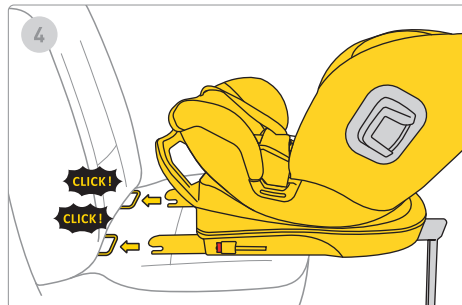
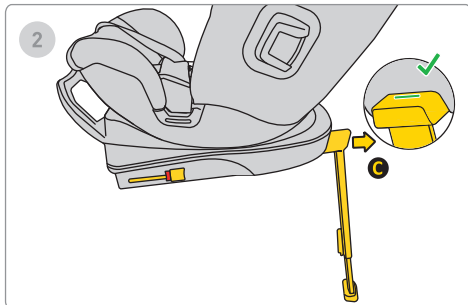
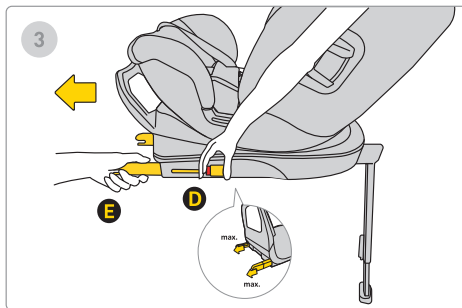
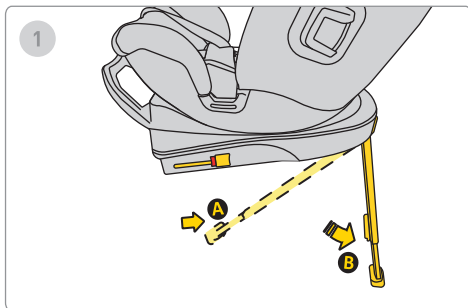

1. Förläng stödfoten från position B till position C.
2. Flytta benet A framåt tills du ser en grön bock som bekräftar att stödfoten är korrekt utdragen.
3. Tryck på Isofix-frigöringsknappen D och dra ut den till dess maximala position E.
4. Justera basen med Isofix-fästena i fordonets säte och tryck Isofix-armarna tills du hör ett klick. Isofix-indikatorn ändras från rött till grönt, vilket visar att Isofix är korrekt installerat.

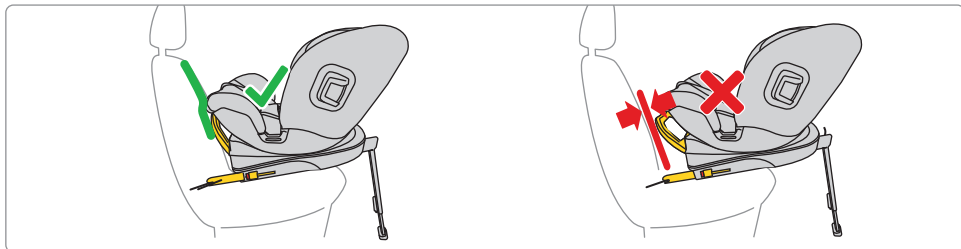
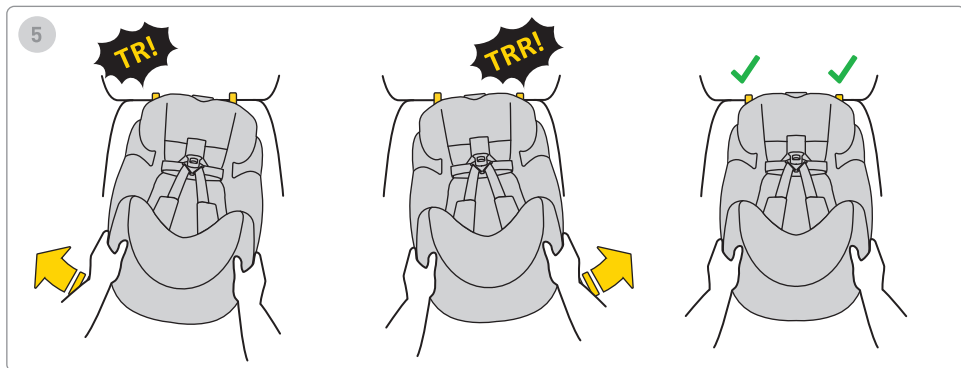

5. Skjut basen mot ryggstödet på bilens säte.

Kom ihåg att basen ska skjutas så nära ryggstödet som möjligt.

För att justera ramen, ställ in den i rätt position – så nära sitsen som möjligt.

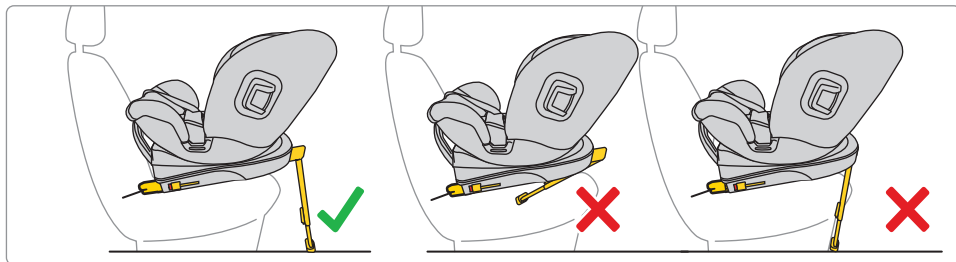
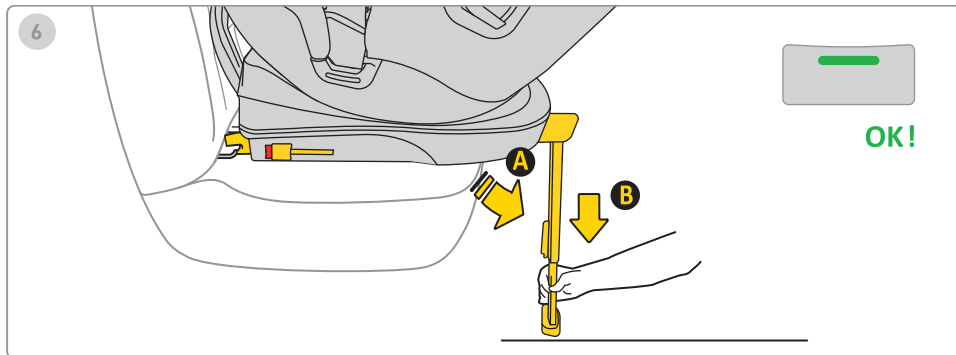

6. Tryck på knappen för fotförlängning och förläng benet tills foten står stadigt på bilens golv.

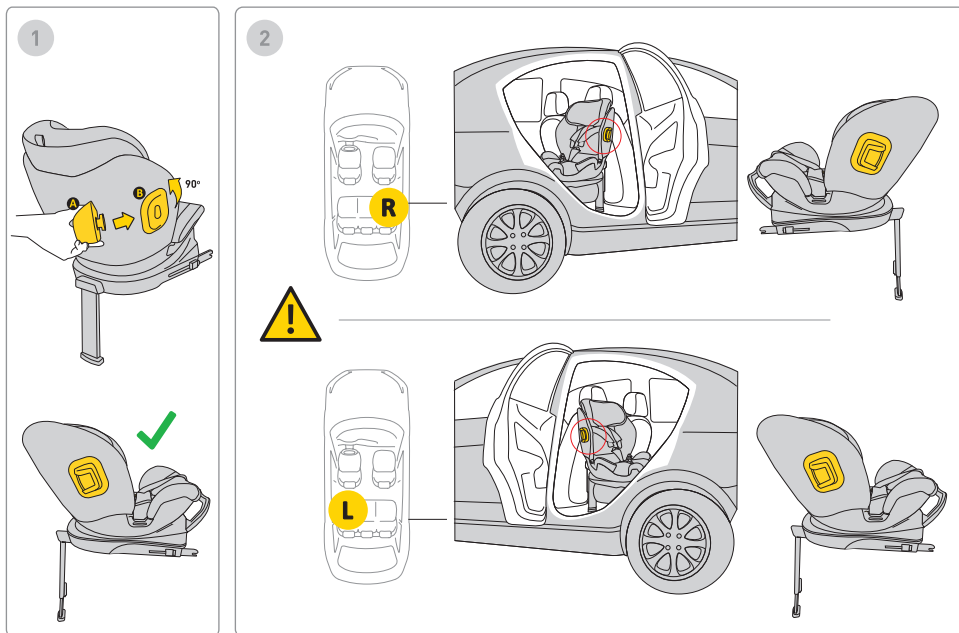

1. Sätt in stötfångaren i fästet och vrid. Bilbarnstolen har fäste för stötfångare på båda sidor.

2. Montera alltid stötfångaren på bilbarnstolen på sidan mot bildörren.

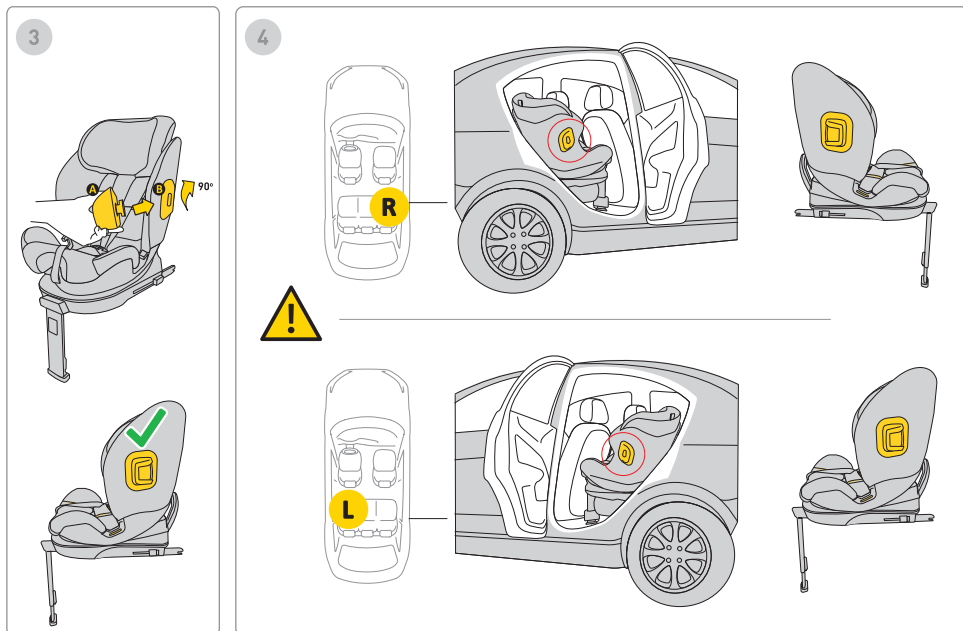

3. Sätt in stötfångaren i fästet och vrid. Bilbarnstolen har fäste för stötfångare på båda sidor.

4. Montera alltid stötfångaren på bilbarnstolen på sidan mot bildörren.

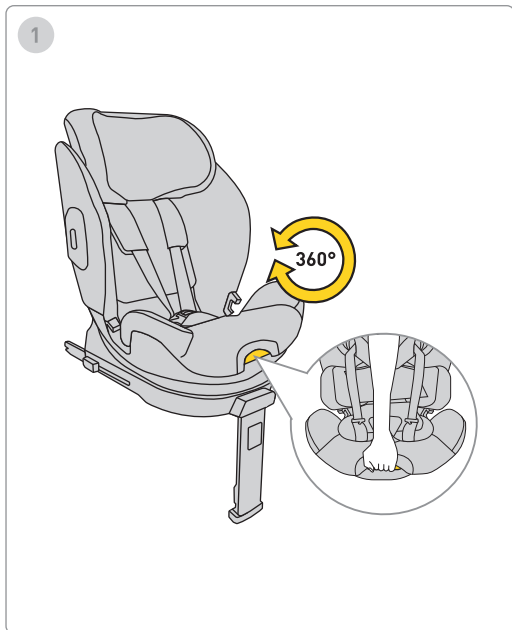

1. Efter att ha installerat bilbarnstolen bakåtvänd i bilen, justera lutnings-/upprätt läge till önskat läge.

Kom ihåg: Använd endast bilbarnstolen med ryggen mot färdriktningen.

1



61-125 cm
max. 21 kg

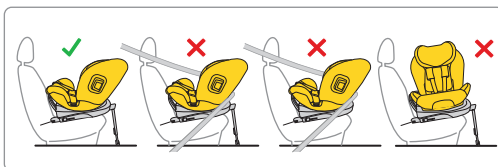
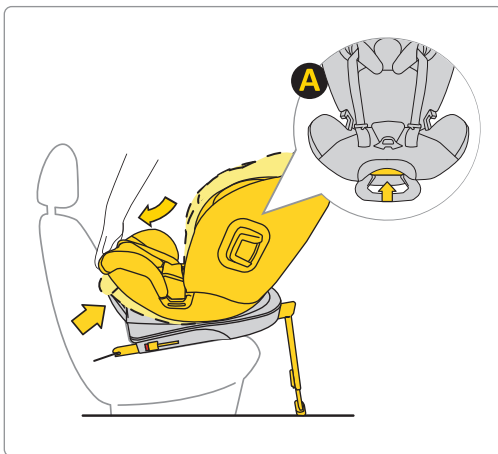

1. Efter att ha installerat bilbarnstolen bakåtvänd i bilen, justera lutnings-/upprätt läge till önskat läge.

Kom ihåg: Använd endast bilbarnstolen med ryggen mot färdriktningen.

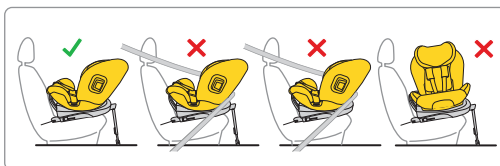
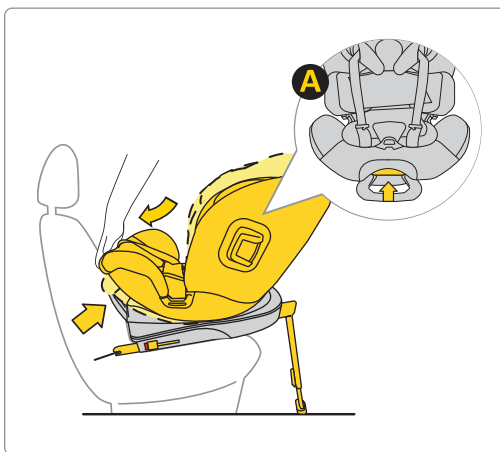

1. Efter att ha installerat bilbarnstolen bakåtvänd i bilen, justera lutnings-/upprätt läge till önskat läge.

Kom ihåg: Använd endast bilbarnstolen med ryggen mot färdriktningen.

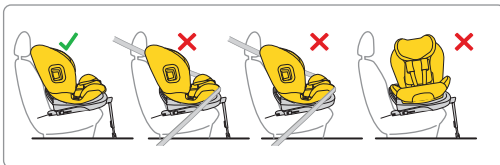
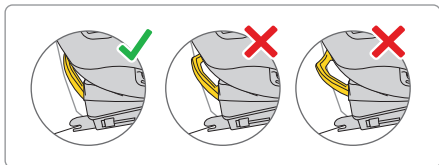
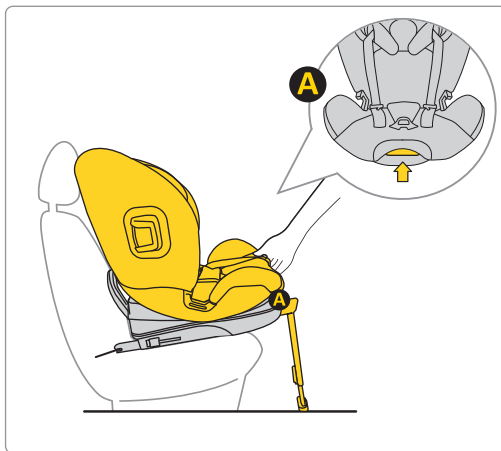

1. Efter att ha installerat bilbarnstolen framåtvänd i bilen, justera lutnings-/upprätt läge till önskat läge.

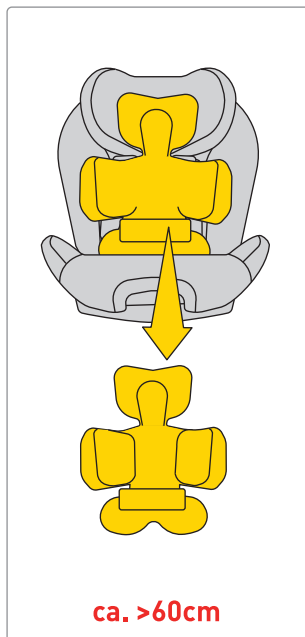

Flytta remmarna till sidorna av bilbarnstolen. Placera barnet i bilbarnstolen. Se till att ditt barn sitter ordentligt i bilbarnstolen med ryggen helt mot bilbarnstolen och att ingen del av remmarna är under barnets rygg.

Om ditt barn mäter mellan 40 och 60 cm, använd hela kuddedynan.

WARNING! De angivna längdmåtten för barnet i förhållande till inläggsarrangemanget är bara FÖRSLAG. Varje barn är unikt och växer i olika takt, så den ABSOLUTA prioriteringen vid justering av inlägget är remmarnas nivå i förhållande till barnets axlar.
KOM IHÅG – REMMARNAS SKA KOMMA UT PÅ ELLER STRAX UNDER AXELNIVÅ.

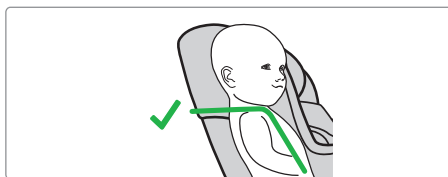
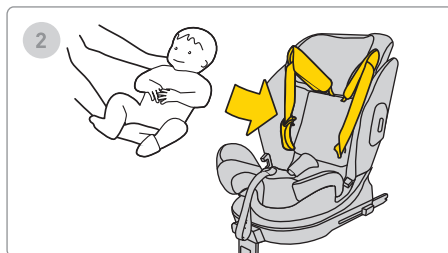
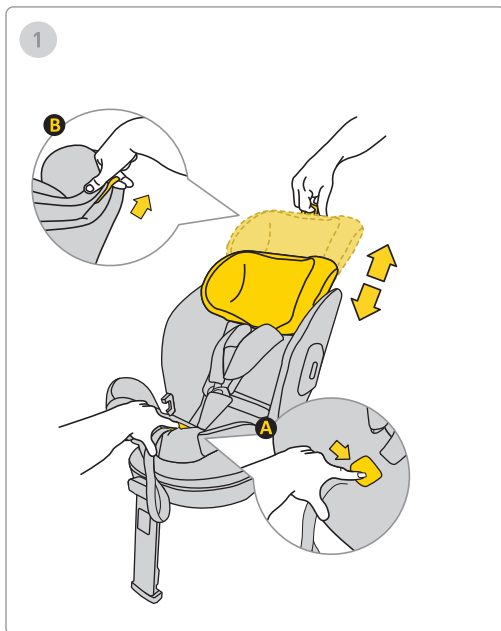

1. Placera ditt barn i bilbarnstolen.

2. Justera höjden på nackstödet så att säkerhetsbältena är i höjd med dina axlar.

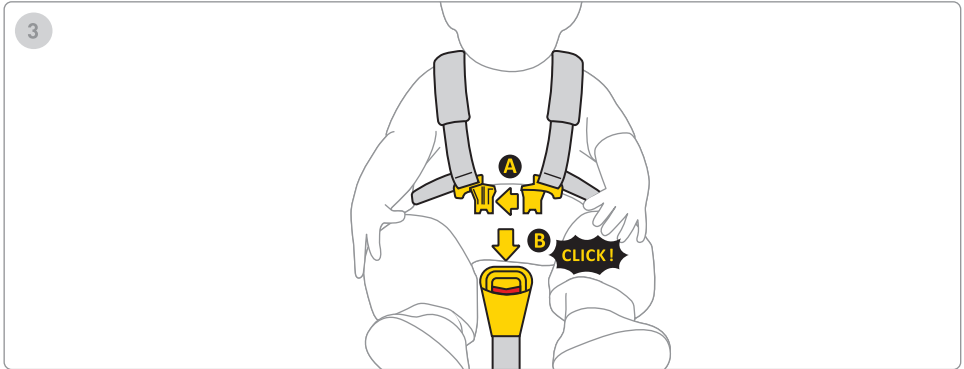

3. Koppla ihop de två delarna av klämman A och för sedan in plastklämmorna i springan på klämman B. Ett klickljud indikerar att klämman är ordentligt fastsatt.

4. Dra remmen mitt på stolen framåt tills barnet är fastspänt.

5. Avståndet mellan remmen och barnets kropp ska vara högst 1 cm. För att säkerställa att remmarna är ordentligt åtdragna, utför "nyptestet" – om du kan greppa och nypa i remmen ska den dras åt mer.

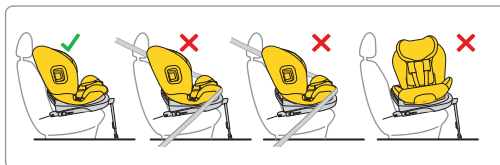
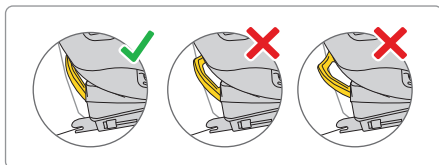
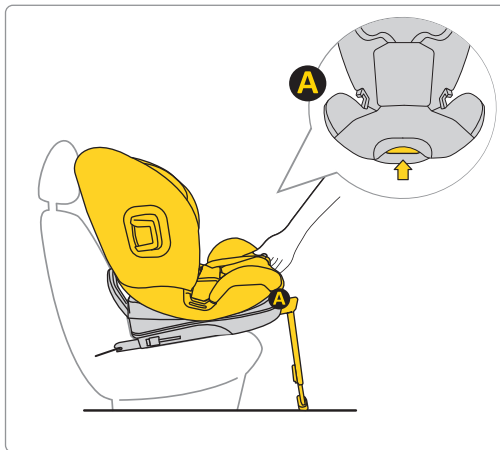

1. Efter att ha installerat den framåtvända bilbarnstolen i bilen, justera den till det mest upprätta läget.

Kom ihåg: Använd endast bilbarnstolen med ryggen vänd i färdriktningen.

Kom ihåg: Använd en bilbarnstol för barn från 105 till 150 cm i upprätt läge.

105-150 cm



105-150 cm



Kom ihåg: Använd en bilbarnstol för barn mellan 105 och 150 cm endast framåtvända.

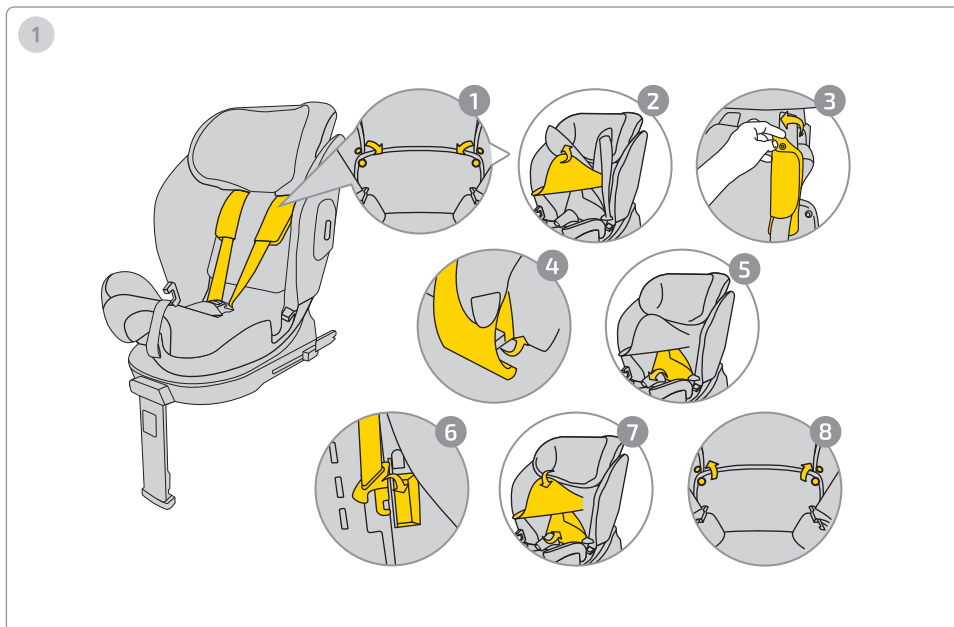

För att dölja bältena, följ instruktionerna nedan:

1. Lossa tryckknapparna från överdraget.
2. Lyft nackstödsdelen för att komma åt bälteskyddets fäste.
3. Ta bort tryckknapparna från bälteskydden.
4. Ta bort bälteskydden från bilbarnstolens skal.
5. Flytta överdragsdelen på nedre delen av ryggen för att komma åt bilbarnstolens inre del.
6. Dölj bältespännet på den angivna platsen och placera bältena längs ryggen så att de inte orsakar utbuktningar under överdraget.
7. Sätt tillbaka överdraget.
8. Fäst tryckknapparna i överdraget.

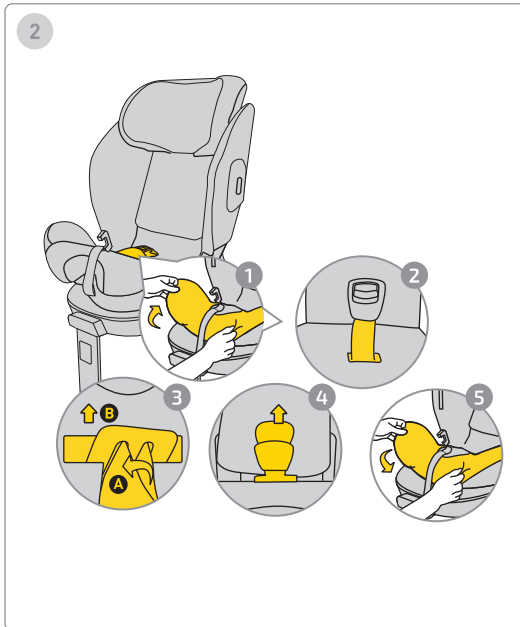

För att ta bort spännet, följ instruktionerna nedan:

1. Ta bort den nedre delen av överdraget för att exponera platsen där spännet är fäst.
2. Dra ut spännet och remmen ur överdraget.
3. För att ta bort spännet, vrid metalldelen som är dold i skalet och skjut ut den genom hålet.
4. Dra ut spännskyddet och skjut ut det ur överdraget.
5. Sätt tillbaka överdraget på den nedre delen av bilbarnstolen.

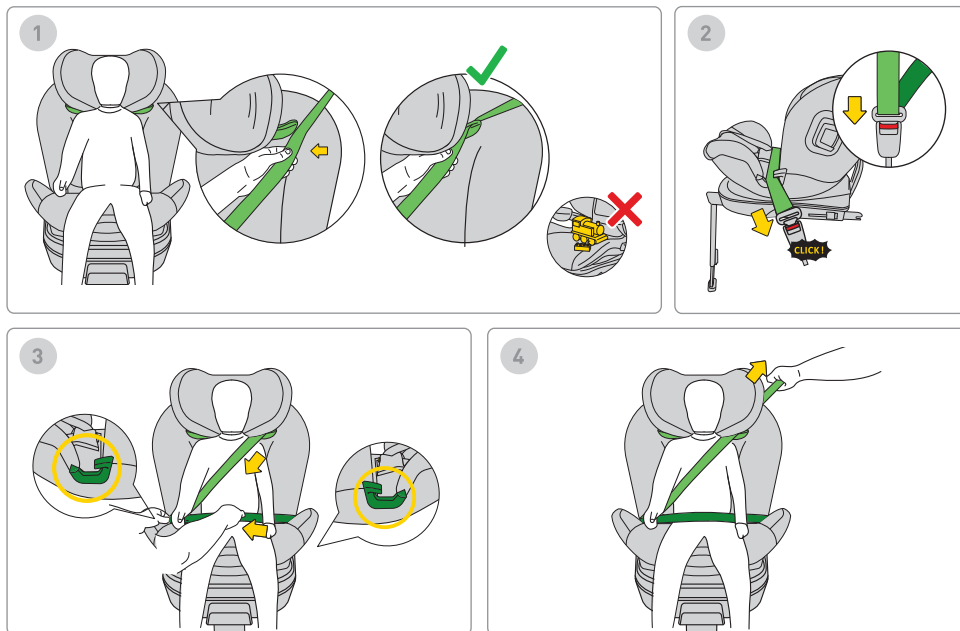

1. För att montera bilbältet, trä bilbältet (markerat med ljusgrönt) genom den övre bältesstyrningen. Kom ihåg: Lämna inte leksaker i bilbarnstolen.
2. Spänn fast bilbältespännet tills du hör ett klick.
3. Placera den nedre delen av bilbältet (höftbälten) i den nedre bältesstyrningen på de gröna markerade platserna.
4. Dra åt bilbältet ordentligt för att hålla ditt barn säkert i bilbarnstolen.

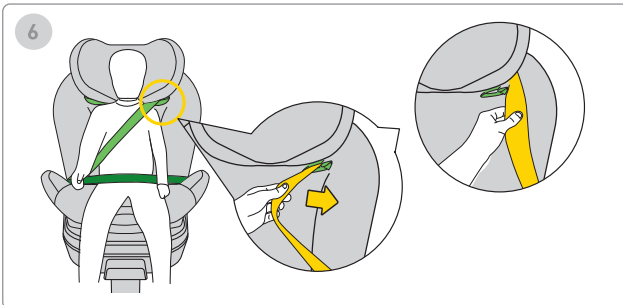
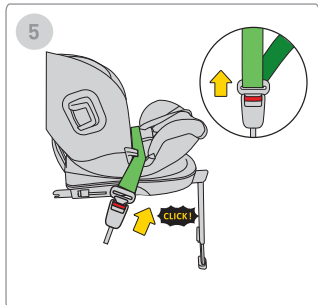
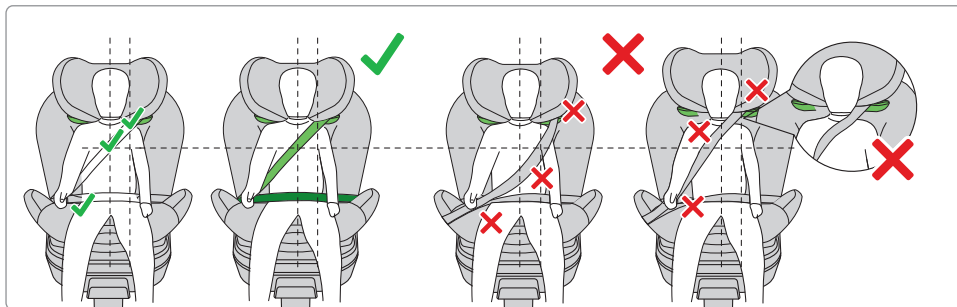

KOM IHÅG: SE TILL ATT BÄLTET LÖPER I RÄTT POSITION EFTER INSTALLATION. DET SKA FÖLJA DE ANVISNA INSTRUKTIONERNA SOM VISAS I MANUALEN.

5. För att lossa bältena, ta bort bältet från spännet i bilen.

6. Dra ut bältet ur den övre bältesstyrningen.

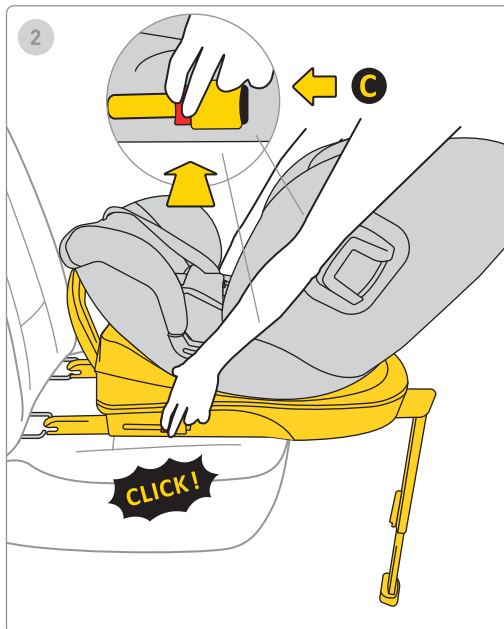
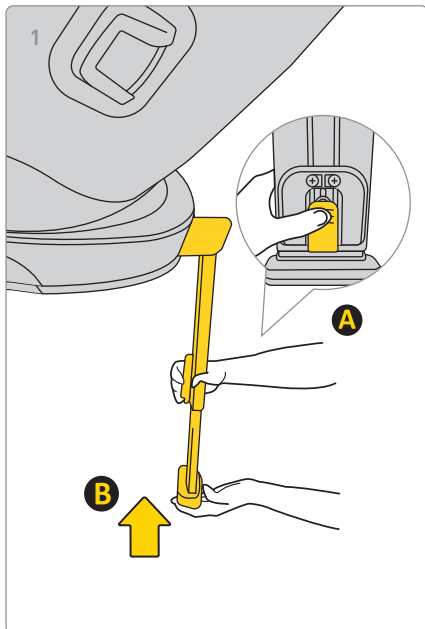

1. För att förkorta benet, tryck på knapp A och tryck ben B till sitt ursprungliga läge, tryck på knapp A och för in ben B i sitt ursprungliga läge, och vik sedan in det för att spara utrymme.

2. För att avinstallera basen från bilens Isofix-fästen, tryck först på låsknappen C, tryck sedan på frigöringsknappen och vik tillbaka Isofix-krokarna till sitt ursprungliga läge.

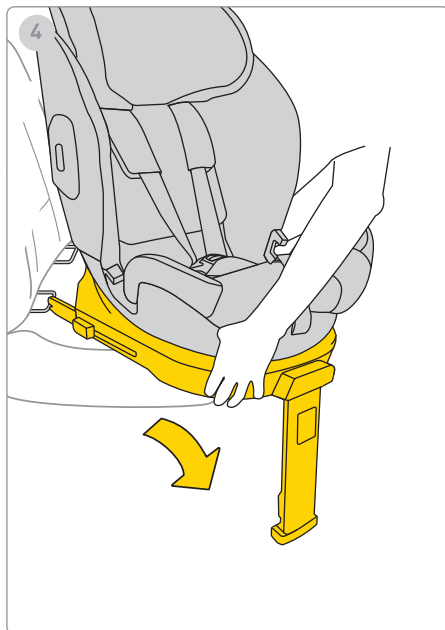
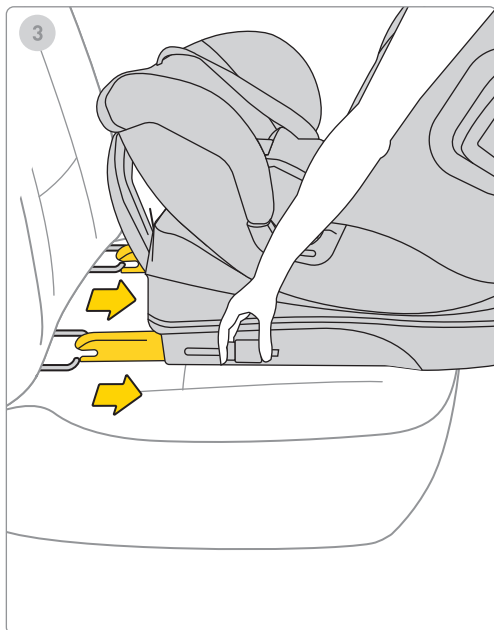

3. Sätt i Isofix-fästet i maximal förvaring

4. Ta ut bilbarnstolen ur fordonet.

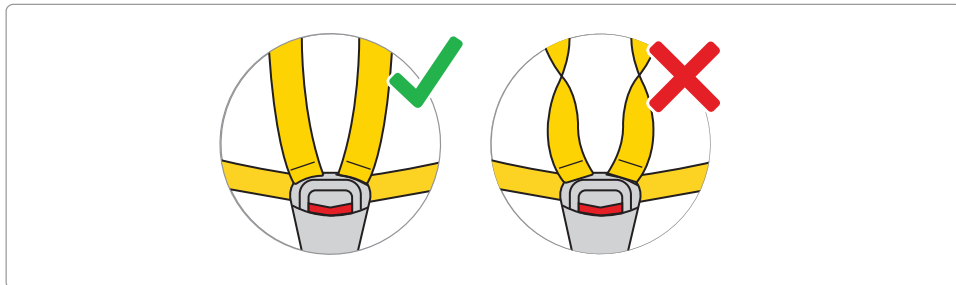
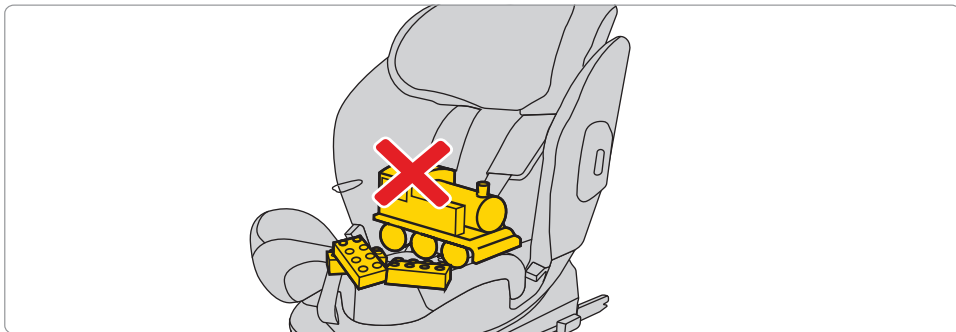

Lösa bilbältena för att ge plats åt barnet i bilbarnstolen. Tryck på knappen och dra i bältena för att öka deras längd.

Kom ihåg! Inga andra föremål får finnas i bilbarnstolen och säkerhetsbältena ska alltid vara raka och ordentligt fastspända!

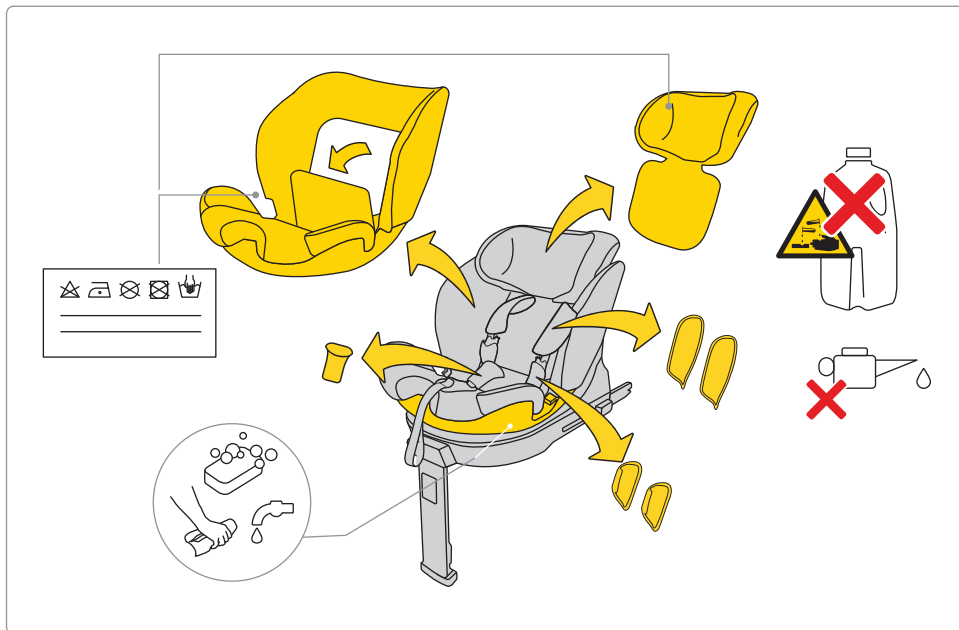

Följ de medföljande tvättinstruktionerna för att tvätta klädseln.

Du kan enkelt ta bort klädseln från bilbarnstolen. Följ instruktionerna som visas på bilderna.

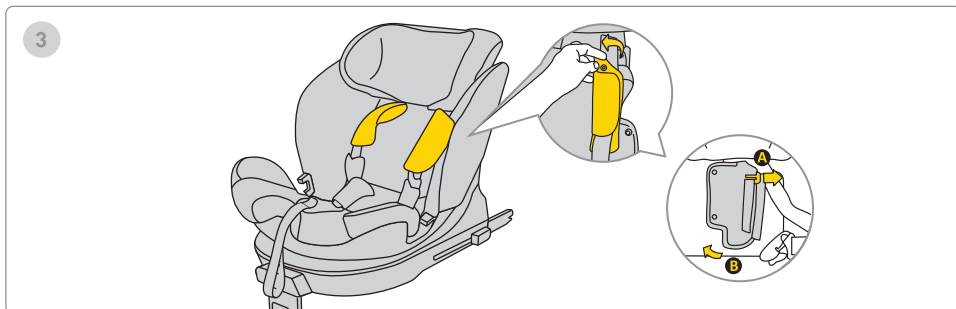
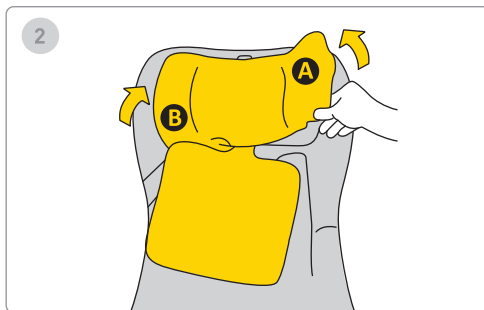
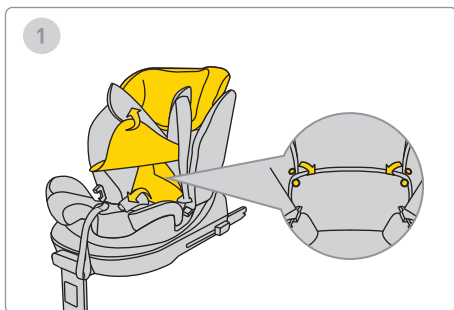

Följ de medföljande tvättinstruktionerna för att tvätta klädseln.

Du kan enkelt ta bort klädseln från bilbarnstolen. Följ instruktionerna som visas på bilderna.

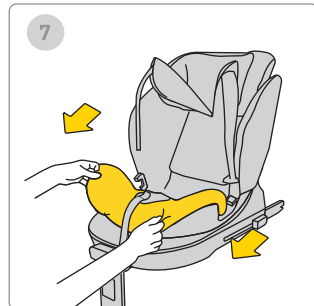
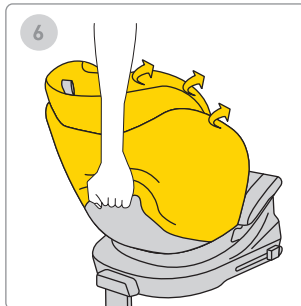
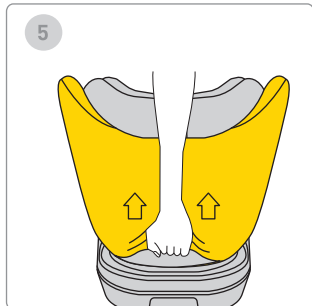
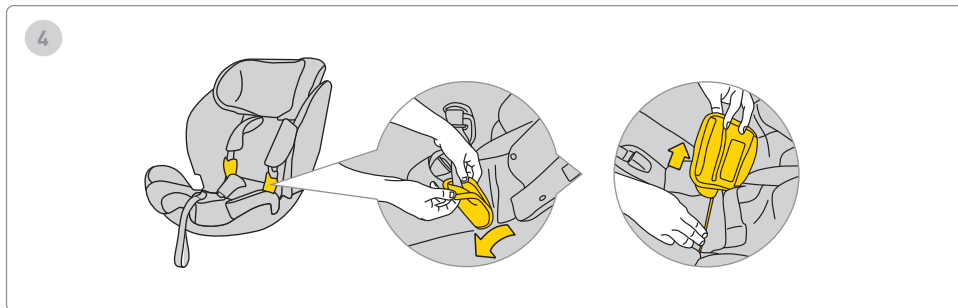

Följ de medföljande tvättinstruktionerna för att tvätta klädseln.

Du kan enkelt ta bort klädseln från bilbarnstolen. Följ instruktionerna som visas på bilderna.

Säkerhet, användning och resa

- Innan du köper bör varje bilbarnstol installeras i bilen för att testa om den kan monteras korrekt och användas i just den modellen. Att säkerställa att bilbarnstolen passar fordonstypen är ett av de viktigaste säkerhetskriterierna. Hjälp från säljaren vid den första installationen garanterar också att installationen blir helt korrekt.
 - Kom ihåg att föräldrar alltid är ansvariga för barnets säkerhet under körning.
 - Lämna aldrig ett barn utan uppsikt i bilbarnstolen, varken inuti eller utanför fordonet.
 - Håll aldrig ett barn i knät när du kör.
 - Den säkraste platsen för ditt barn under resan är bilens baksäte.
 - Kontrollera innan varje resa att säkerhetsbältena inte är skadade eller vridna.
 - När bilbarnstolen är installerad måste ryggstödet på bilens bakre säte vara låst och inte kunna röra sig.
 - Kontrollera innan varje resa att Stardust bilbarnstol inte kläms av dörrarna eller riskerar att förflyttas av bagage eller ryggstödet.
 - Se till att allt bagage i bilen är ordentligt fastsatt.
 - Använd inte Stardust-sätet utan vaddering, eftersom det är en del av systemet som säkerställer barnets säkerhet.
 - Ta korta pauser under längre resor. Ditt barn behöver också röra på sig.
 - Täck alltid bilbarnstolen när bilen parkeras på en solig plats. Klädsel och metall- eller plastdelar kan bli överhettade och bränna barnet.
 - Säkra alltid barnet i bilbarnstolen med selarna, även när stolen används utanför fordonet. Se till att selarna är ordentligt fastspända så att barnet är korrekt placerat i sätet.
 - Vi avråder från att köpa begagnade bilbarnstolar – du kan aldrig vara säker på deras historik. Om du ändå väljer att köpa en begagnad stol, välj en vars användningshistoria du känner till.
 - Använd inte Stardust-sätet längre än 12 år.
 - Byt ut din stol om den har varit med om en olycka.
 - Gör inga ändringar på stolen. Det kan leda till delvis eller total förlust av produktens säkerhet.
 - Tillverkaren erkänner att sätet kan lämna avtryck i fordonets klädsel. Detta är oundvikligt på grund av kravet på en tät passform av sätet. Tillverkaren ansvarar inte för eventuella skador som kan uppstå till följd av detta.
-

- Se till att selarna är ordentligt fastspända så att barnet är korrekt placerat i sätet.
- Selarna som håller barnet får inte användas utan skydd.
- Kontrollera att du kan få in högst ett finger (1 cm) mellan selen och barnet. Om avståndet är större, spänn selen mer.
- Stardust-insatsen består av flera delar. De ska justeras så att selarnas höjd är parallell med barnets axlar. KOM IHÅG: Varje barn har en unik kroppsbyggnad – kontrollera regelbundet selarnas position i förhållande till axlarna. Detta är avgörande för barnets säkerhet i sätet.
- Kontrollera att huvudstödet är inställt på rätt höjd.
- Använd Stardust-sätet när ditt barn är mellan 61 cm och 125 cm långt och väger högst 21 kg. Om Stardust-sätet köptes med insats kan det användas från 40 cm upp till 125 cm och maxvikt 21 kg.
- Använd Avionaut Stardust-säkerhetssätet framåtvänd med bilens trepunktsbälte endast när ditt barn är mellan 105 och 150 cm långt.
- Om du använder sätet från 105 cm upp till 150 cm kan det installeras på två sätt: med Isofix-system och trepunktsbälte, eller utan Isofix-systemet, endast med trepunktsbälte.
- Stardust-sätet är inte avsett för hemmabruk. Använd det endast i bilen.
- Utför en installationskontroll av sätet. Om en indikator lyser rött, justera installationen och testa igen. Upprepa tills den gröna lampan tänds.
- Stardust-sätet levereras med en stötfångare som ska placeras på sätets sida i avsett område.
- Vi rekommenderar att du regelbundet kontrollerar eventuella skador på komponenter av expanderad polystyren (EPS) och energibabsorberande material i huvudstödet (EPP).

Underhåll och hygien

1. Stardust-sätets klädsel kan tvättas i maskin vid upp till 30°C med en centrifugeringshastighet på upp till 600 rpm.
 2. Andra delar av sätet kan rengöras med vatten och tvål med en mjuk svamp.
 3. Håll sätet rent. Använd inte fuktighetskräm eller aggressiva rengöringsmedel.
 4. Använd inte smörjmedel, starka kemikalier eller fuktighetskräm på både rörliga delar och andra komponenter i sätet.
-

Miljö

- Plastförpackningsdelar ska hållas utom räckhåll för barn för att undvika kvävningrisk.
- För att skydda miljön, när sätet inte längre används, kassera det vid lämplig avfallshanteringsanläggning enligt lokala föreskrifter.

Frågor

- Om du har några frågor, kontakta din återförsäljare eller auktoriserade distributör. Vänligen förbered följande information:
 - barnets ålder, längd och vikt,
 - bilmärke och modell samt platsen där du installerar Aerofix-sätet i fordonet.

Garanti

- Stardust omfattas av 24 månaders garanti.
- Vi försäkrar härmed att produkten är tillverkad enligt gällande europeiska säkerhets- och kvalitetsstandarder och att produkten vid inköpstillfället är fri från tillverknings- och materialfel.
- Garantin gäller i inköpslandet och administreras av en auktoriserad distributör.

- Garantin täcker tillverkningsfel i material och utförande, förutsatt att produkten används enligt bruksanvisningen, under normala förhållanden, av den första slutanvändaren och inom 24 månader från inköpsdatumet. Avionaut ansvarar för reparation eller utbyte av defekt produkt; dock beslutar garantiinnehavaren om sättet att åtgärda felet och hantera reklamationen.
- Garantin omfattar inte skador orsakade av normalt bruk, såsom slitage på tyg, naturlig blekning av färger eller försämring av materialkvaliteten till följd av produktens åldrande.
- Garantin gäller inte heller för skador orsakade av oavsiktlig förstörelse, underlåtenhet att följa bruksanvisningen, felaktig användning, försummelse, brand, kontakt med vätskor eller andra yttre orsaker.
- Vid garantianspråk måste Stardust-sätet ha alla etiketter eller identifikationsnummer intakta och kan endast servas av auktoriserad personal.

Vill du göra en reklamation?

- Om du upptäcker ett fel och vill göra en reklamation, kontakta den säljare som du köpte Stardust från.
-

- Vid reklamation måste du kunna visa upp ett inköpsbevis som är utfärdat inom 24 månader före serviceärendet.
- Om det blir nödvändigt att skicka produkten till en serviceställe, returnera produkten till distributören eller säljaren. Kom samtidigt överens om fraktmetod och kostnader, eftersom utebliven överenskommelse kan leda till att garantigivaren vägrar att täcka fraktkostnaderna. Skador och/eller fel som inte omfattas av vår garanti eller konsumenträtt, samt skador och/eller fel på produkten som inte omfattas av vår garanti, kan repareras mot en överenskommen avgift.
- Byt ut din stol mot en ny om den varit med om en olycka. Du behöver: en polisrapport från olyckan, ett foto av olyckan som visar stolen, eller information från polisen som bekräftar händelsen, inköpsbevis, bekräftelse från försäkringsbolaget att stolen inte ingick i ersättningen, garantikort och skicka oss den olycksdrabbade stolen.

Konsumenträttigheter

-Konsumenter har rättigheter enligt gällande lagstiftning, som kan variera mellan länder. Denna

garanti påverkar inte konsumentens rättigheter enligt relevant nationell lagstiftning.

Denna garanti har upprättats av Ł.KARWALA registrerat i Polen.

Företagets adress är:

Ł.KARWALA

Szarlejka,

ul. Łukaszewicza 172

42-130 Wręczyca Wielka, Polen

[1] Produkter som köpts med borttagna eller ändrade etiketter eller identifikationsnummer betraktas som obehöriga. På grund av oförmågan att verifiera dessa produkters äkthet gäller inte garantin för dem.



Návod na použitie detskej autosedačky Avionaut Stardust

Dôležité!

Nečítajte tento návod zhurta. Prečítajte si ho pozorne, uschovajte si ho na budúce použitie a majte ho vždy poruke. V prípade pochybností nás prosím kontaktujte. Cestujte bezpečne a berte každú jazdu autom vážne, aj keď cieľ je len pár blokov vzdialený.

Odporúčame, aby sa tento návod uchovával spolu s autosedačkou počas celej jej životnosti.



Varovanie:

Nemenejte detskú autosedačku Stardust žiadnym spôsobom, pretože by to mohlo ovplyvniť bezpečnosť dieťaťa počas používania.



Varovanie:

Nikdy neumiestňujte autosedačku Stardust na vyvýšenú plochu, napríklad na stôl alebo stoličku.



Varovanie:

Nepoužívajte autosedačku v režime proti smeru jazdy na miestach, kde je nainštalovaná aktívna predná airbagová jednotka.



Varovanie:

Detská autosedačka Stardust by mala byť v aute inštalovaná iba proti smeru jazdy.



Varovanie:

Je úplne zakázané používať detskú autosedačku v smere jazdy pred dovŕšením 15 mesiacov veku dieťaťa.



Varovanie:

Dôkladne dodržiavajte inštalačné pokyny výrobcu zádržného systému.



Varovanie:

Pre viac informácií si pozrite príručku výrobcu vozidla.

**Varovanie:**

Ak má vozidlo airbag, posuňte sedadlo s autose-
dačkou v smere jazdy čo najďalej dozadu.

**Varovanie:**

Dieťa môžete otočiť v smere jazdy, keď dosiahne
výšku 76 cm.

**Varovanie:**

Autosedačka Avionaut Stardust môže byť v aute inšta-
lovaná v oboch smeroch..

**Varovanie:**

Je úplne zakázané vykonávať akékoľvek úpravy ale-
bo dodatky na zariadení bez schválenia orgánu pre ty-
pové schválenie.



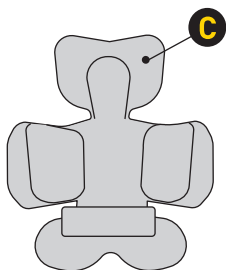

Additional accessories

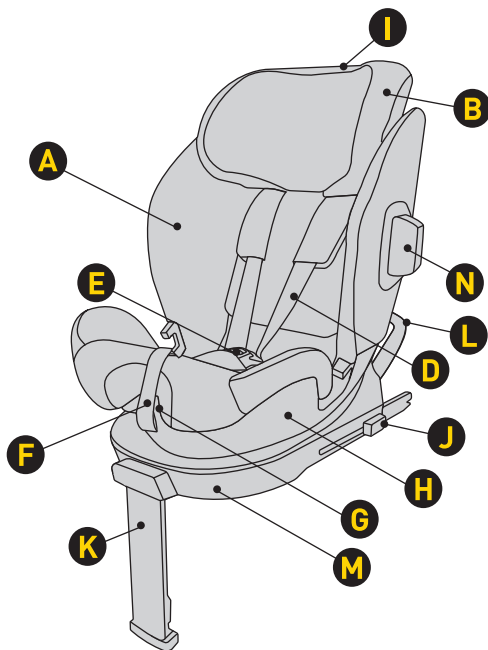

- A Poťah sedadla
- B Opierka hlavy
- C Vložka
- D Popruhy bezpečnostného pásu
- E Pracka pásu
- F Popruh na nastavenie dĺžky pásu
- G Otočný mechanizmus a páka na nastavenie sklonu sedadla

- H Škrupina
- I Nastavenie výšky opierky hlavy
- J Tlačidlo na uvoľnenie Isofix konektora
- K Nastaviteľná opierka nôh
- L Rám proti rotácii
- M Základňa
- N Nárazník

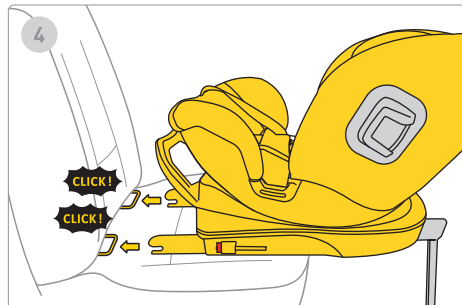
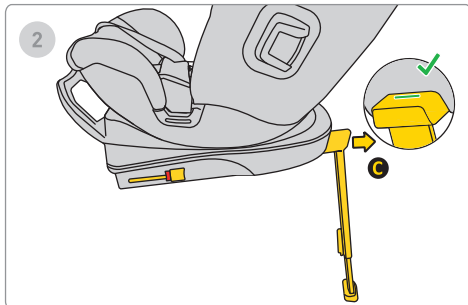
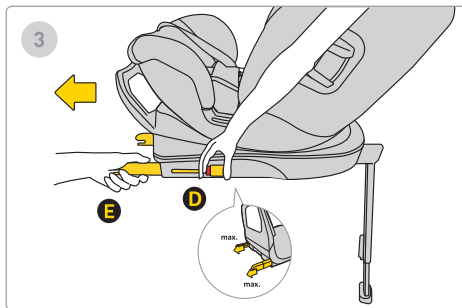
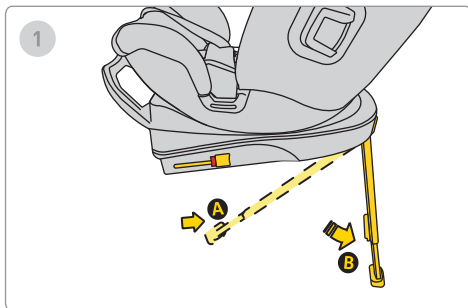

1. Predĺžte stabilizačnú nohu z polohy B do polohy C.
2. Posuňte nohu A dopredu, až kým nevidíte zelenú značku, ktorá potvrdzuje správne predĺženie podporného nohy.
3. Stlačte tlačidlo na uvoľnenie Isofixu D a vytiahnite ho do maximálnej polohy E.
4. Zarovnajte základňu so záväzkami Isofix na sedadle vozidla a zatlačte Isofix ramená, až kým nezazujete "klik". Indikátor Isofix sa zmení z červenej na zelenú, čo znamená správnu inštaláciu Isofixu.

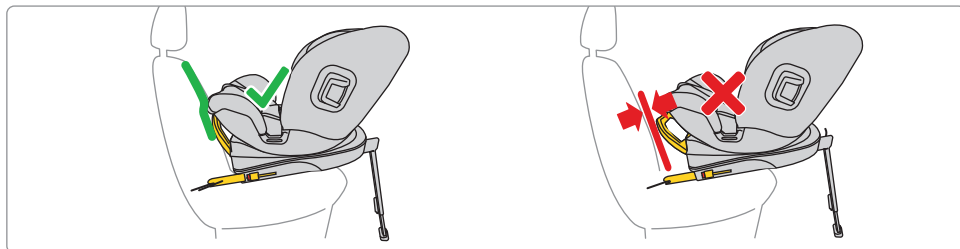
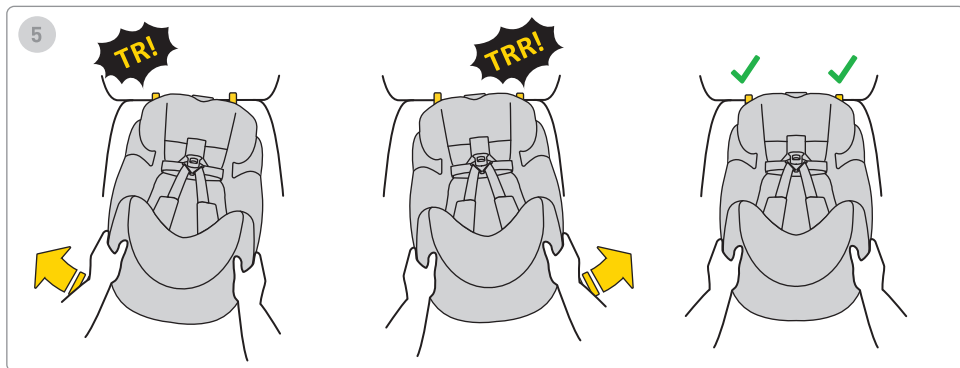

5. Posuňte základňu smerom k operadlu sedadla vozidla.

Pamätajte, že základňa by mala byť pritlačená čo najbližšie k operadlu.

Na nastavenie rámu ho nastavte do správnej polohy – čo najbližšie k sedadlu.

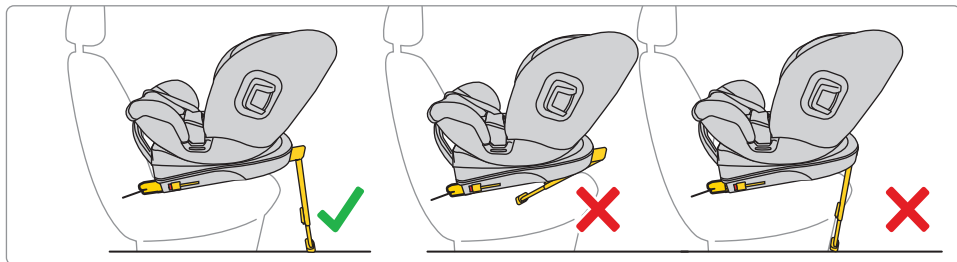
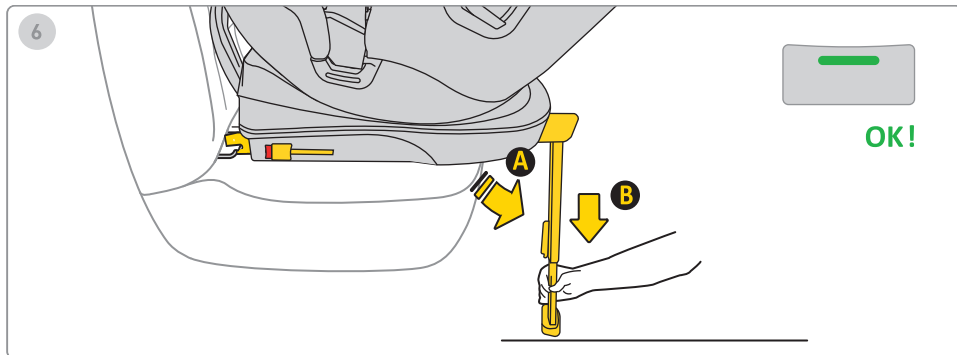

6. Stlačte tlačidlo na predĺženie nohy a predĺžte nohu, až kým noha pevne nedosadne na podlahu vozidla.

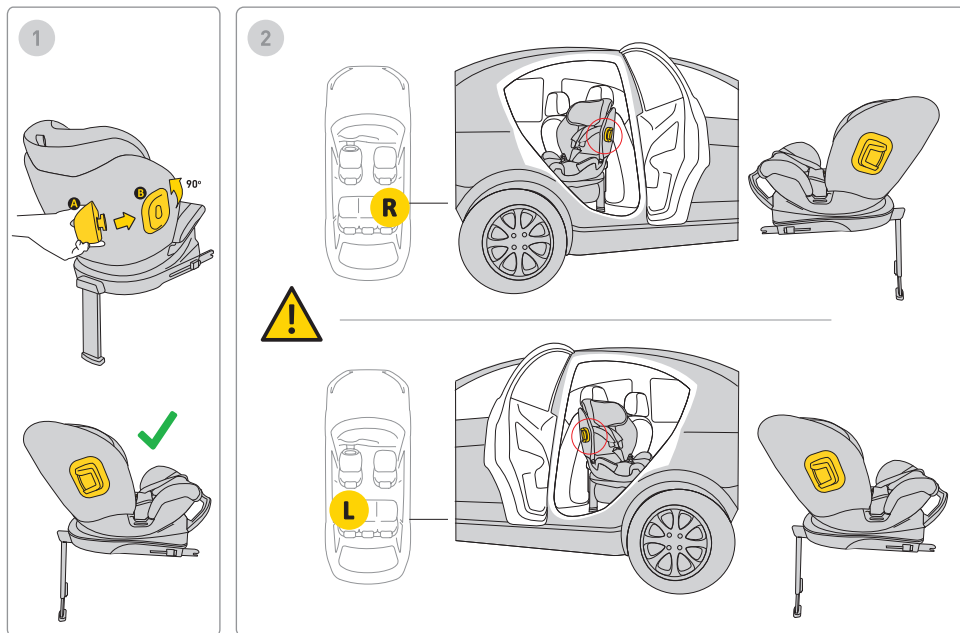

1. Vložte nárazník do držáka a otočte. Autosedačka má držák nárazníka na oboch stranách.
2. Nárazník vždy namontujte na autosedačke na strane vozidlových dverí.

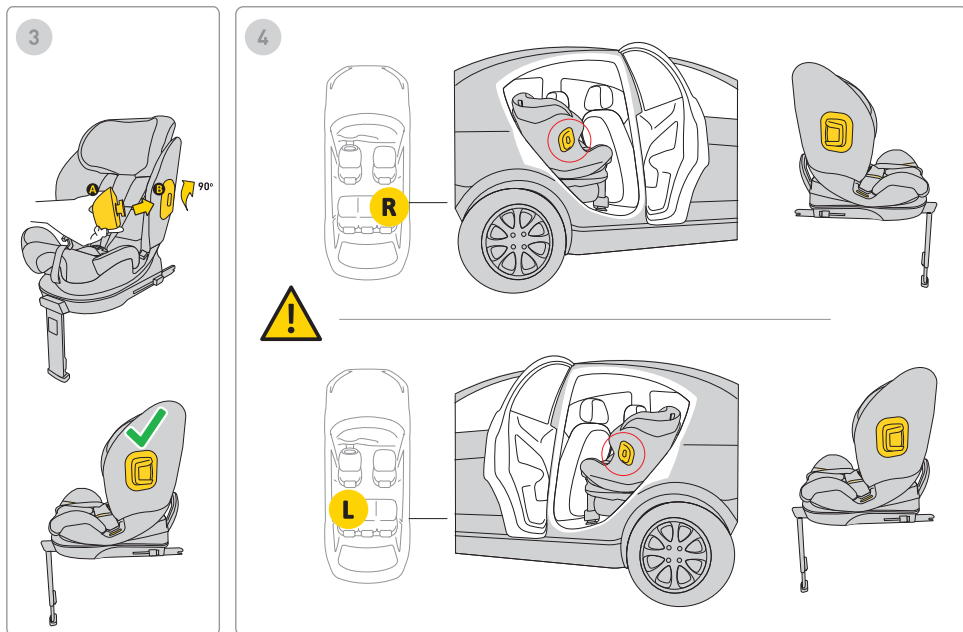

3. Vložte nárazník do držáka a otočte. Autosedačka má držák nárazníka na oboch stranách.

4. Nárazník vždy namontujte na autosedačke na strane vozidlových dverí.

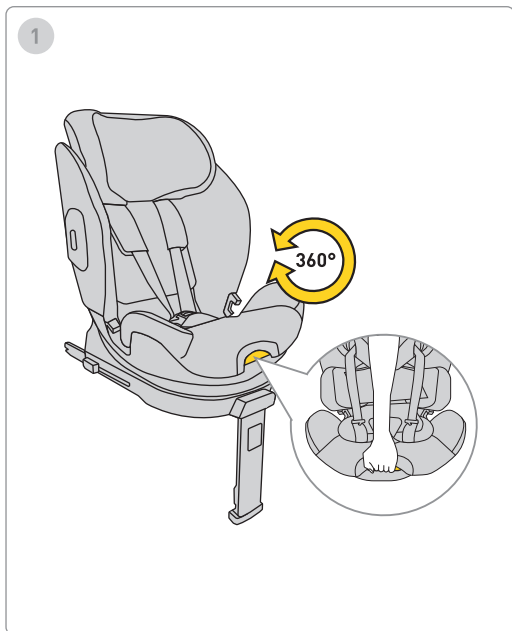

1. Na otočenie autosedačky potiahnite páku a otočte sedačku jednou rukou v požadovanom smere.

Pamätajte: Používajte autosedačku iba s operadlom otočeným proti smeru jazdy.

1



61-125 cm
max. 21 kg

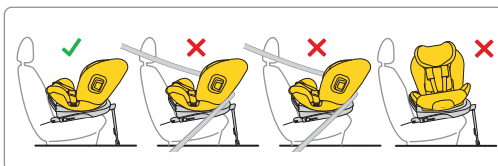
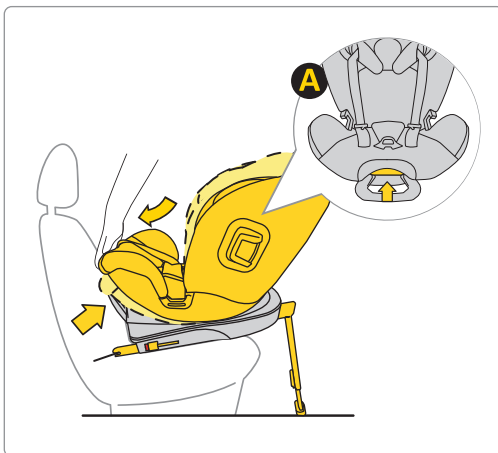

1. Po inštalácii autosedačky otočenej proti smeru jazdy v aute nastavte požadovaný sklon/sedadlo v zvislej polohe.

Pamätajte: Používajte autosedačku iba s operadlom otočeným proti smeru jazdy.

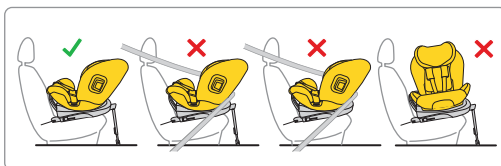

1. Po inštalácii autosedačky otočenej proti smeru jazdy v aute nastavte požadovaný sklon/sedadlo v zvislej polohe.

Pamätajte: Používajte autosedačku iba s operadlom otočeným proti smeru jazdy.

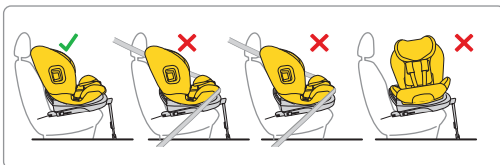
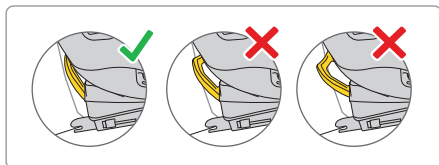

1. Po inštalácii autosedačky otočenej v smere jazdy v aute nastavte požadovaný sklon/sedadlo v zvislej polohe

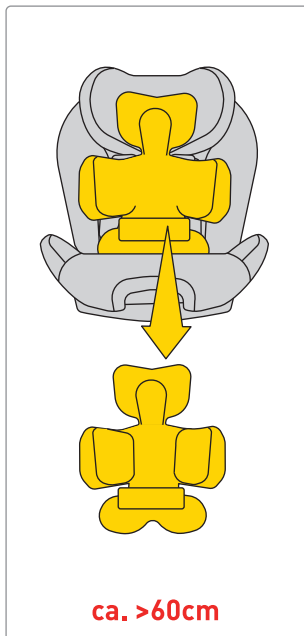

Presuňte popruhy do strán autosedačky. Umiestnite dieťa do autosedačky. Uistite sa, že vaše dieťa sedí správne v autosedačke, chrbtom úplne opretým o autosedačku a žiadna časť popruhov nie je pod chrbtom dieťaťa.

Ak vaše dieťa meria 40 až 60 cm, použite celý vankúš.

UPOZORNENIE! Uvedené výškové rozmery dieťaťa vo vzťahu k usporiadaniu vložky sú iba **NÁVRHY**. Každé dieťa je iné a rastie iným tempom, takže **ABSOLÚTNOU** prioritou pri nastavovaní vložky je úroveň popruhov vo vzťahu k ramenám dieťaťa.

PAMATUJTE – POPRUHY BY MALI VYCHÁDZAŤ NA ÚROVNI RAMIEN ALEBO TESNE POD NOU.

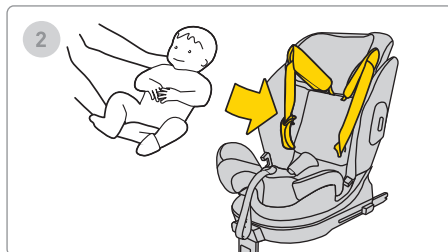
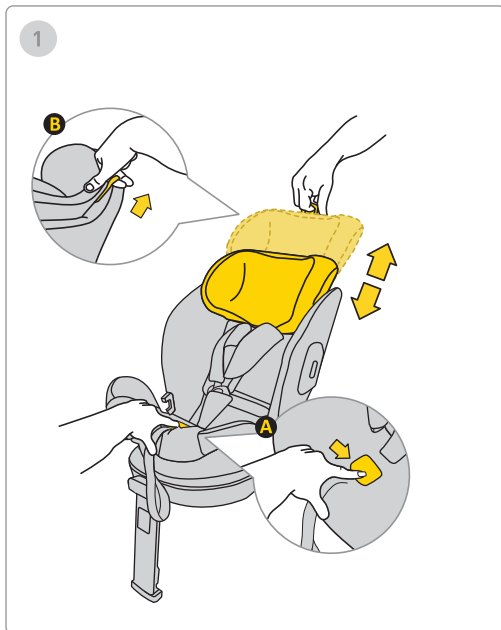

1. Umiestnite dieťa do autosedačky.

2. Nastavte výšku opierky hlavy tak, aby bezpečnostné pásy boli v úrovni vašich ramien.

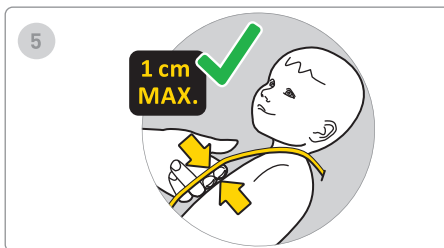
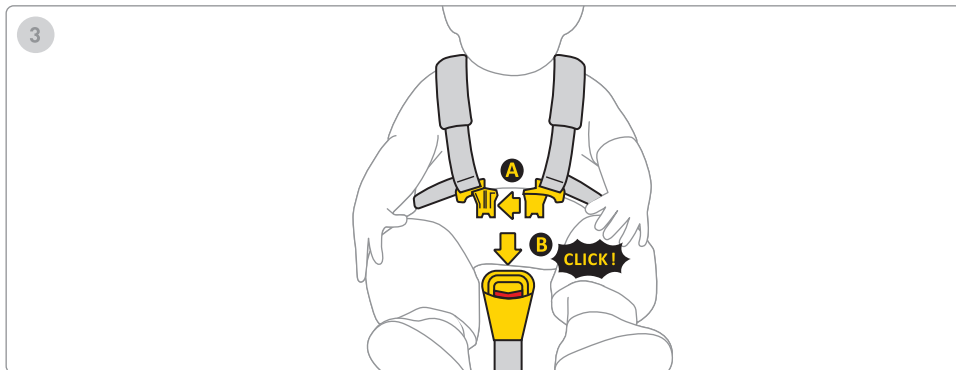

3. Spojte obe časti spony A a potom vložte plastové spony do otvoru spony B. Cvaknutie signalizuje, že spona je správne zaistená.

4. Potiahnite popruh v strede sedadla dopredu, kým nie je dieťa zaistené.

5. Vzďialenosť medzi popruhom a telom dieťaťa by mala byť maximálne 1 cm. Aby ste sa uistili, že popruhy sú správne utiahnuté, vykonajte „test zovretia“ – ak dokážete popruh uchopiť a zovrieť, mal by sa utiahnuť viac.

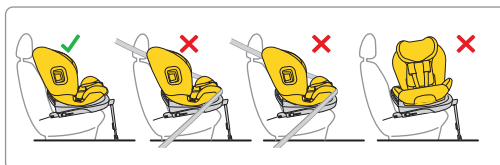
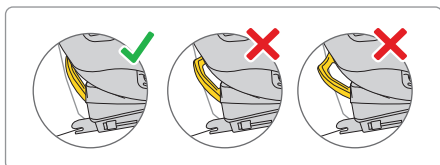

1. Po inštalácii autosedačky otočenej dopredu do auta ju nastavte do najvzpriamenejšej polohy.

Pamätajte: Autosedačku používajte iba chrbtom v smere jazdy.

Pamätajte: Autosedačku používajte pre dieťa od 105 do 150 cm vo vzpriamenej polohe.

105-150 cm



105-150 cm



Pamätajte: Autosedačku pre dieťa s výškou od 105 do 150 cm používajte iba v smere jazdy.

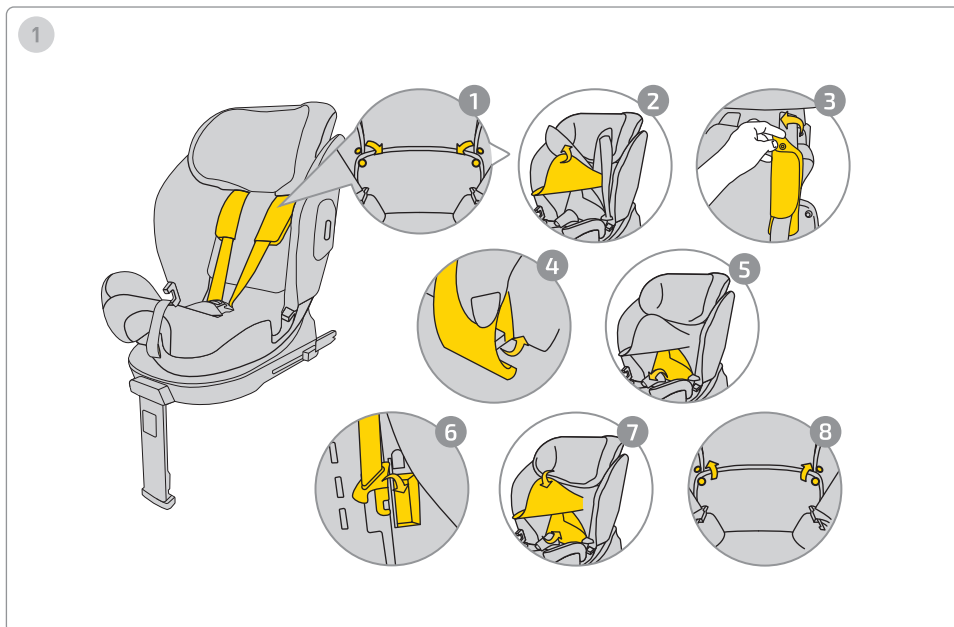

Ak chcete skryť pásy, postupujte podľa nasledujúcich pokynov:

1. Odopnite patentné gombíky z poťahu.
2. Zdvihnite časť opierky hlavy, aby ste odkryli upevnenie chrániča pásu.
3. Odstráňte patentné gombíky z chráničov pásov.
4. Odstráňte chrániče pásov z pláštia autosedačky.
5. Posuňte poťah na spodnej časti chrbta, aby ste odkryli vnútornú časť autosedačky.
6. Skryte pracku pásu na určené miesto a umiestnite pásy pozdĺž chrbta tak, aby pod poťahom nevytvárali vydutiny.
7. Nasadte späť poťah.
8. Zapnite patentné gombíky v poťahu.

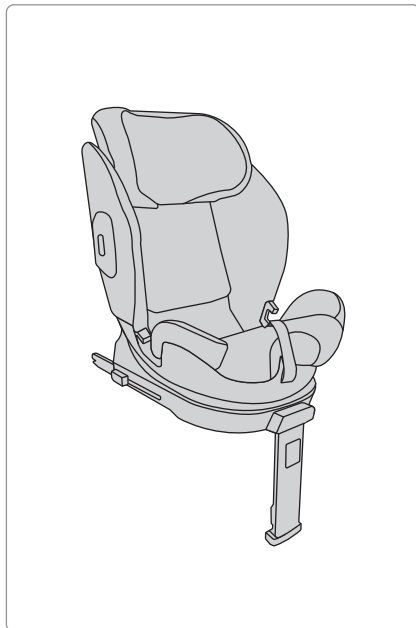
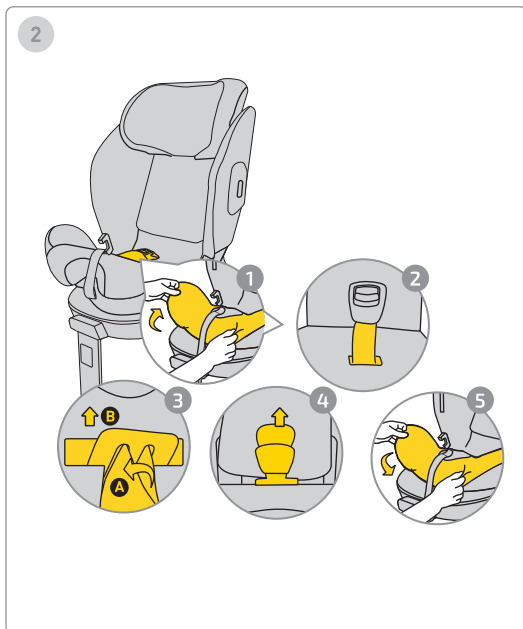

Ak chcete odstrániť pracku, postupujte podľa nasledujúcich pokynov:

1. Odstráňte spodnú časť potahu, aby ste odkryli miesto, kde je pracka pripevnená.
2. Vytiahnite pracku a popruh z potahu.
3. Ak chcete odstrániť pracku, otočte kovový prvok skrytý v škrupine a vysuňte ho cez otvor.
4. Potiahnite chránič pracky a vysuňte ho z potahu.
5. Nasadte potah späť na spodnú časť autosedačky.

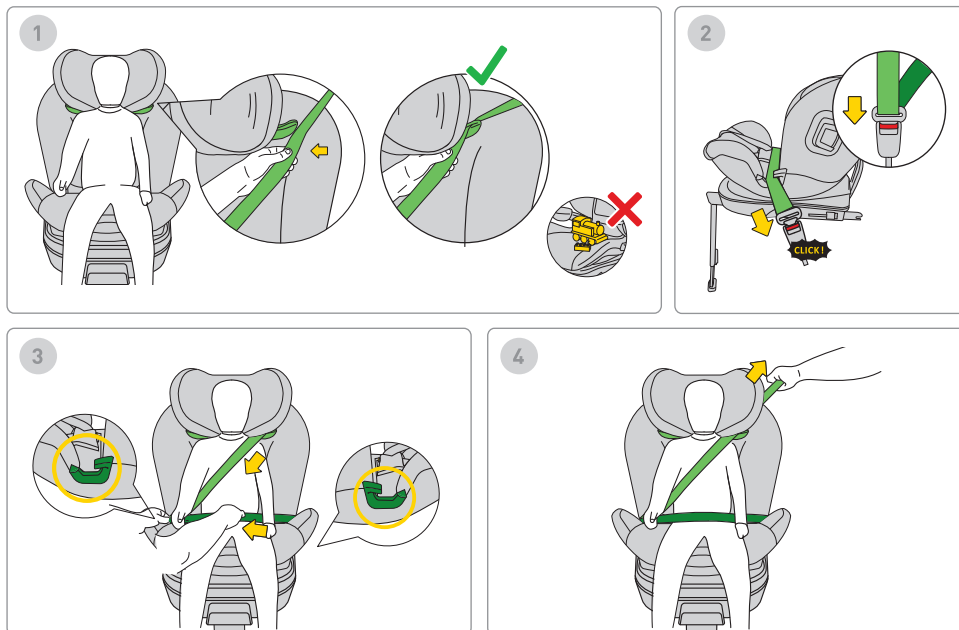

1. Ak chcete nainštalovať bezpečnostný pás vozidla, prevlečte ho (označený svetlozelenou farbou) cez horné vedenie pásu.

Pamätajte: Nenechávajte hračky v autosedačke.

2. Zapnite pracku bezpečnostného pásu, kým nebudete počuť cvaknutie.

3. Vložte spodnú časť bezpečnostného pásu vozidla (brušný pás) do spodného vedenia pásu na zeleno označené miesta.

4. Pevne pritiahnite bezpečnostný pás, aby ste dieťa bezpečne upevnili v autosedačke.

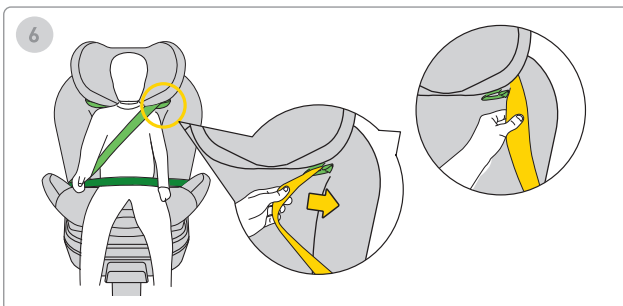
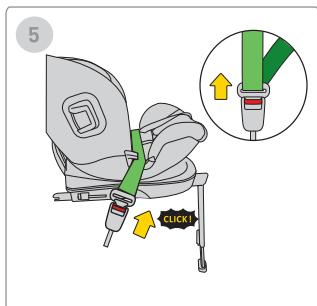
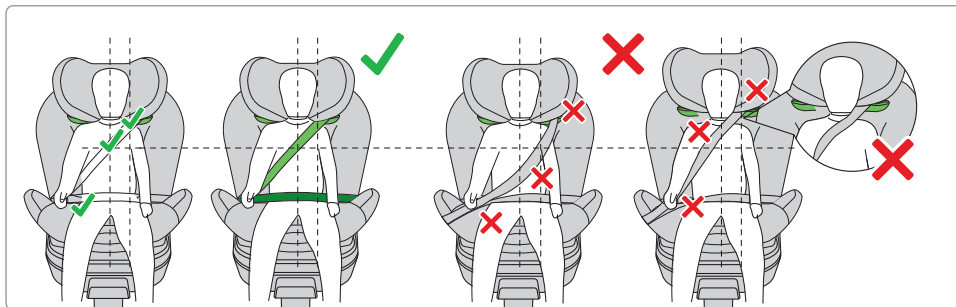

**NEZABUDNITE: PO INŠTALÁCII SA UISTITE, ŽE PÁS JE V SPRÁVNEJ POLOHE.
MALO BY BYŤ DODRŽIAVANÉ POKYNY UVEDENÉ V NÁVODE.**

5. Ak chcete pásy odpnúť, vyberte ich z pracky v aute.

6. Vytiahnite pás z horného vedenia pásu.

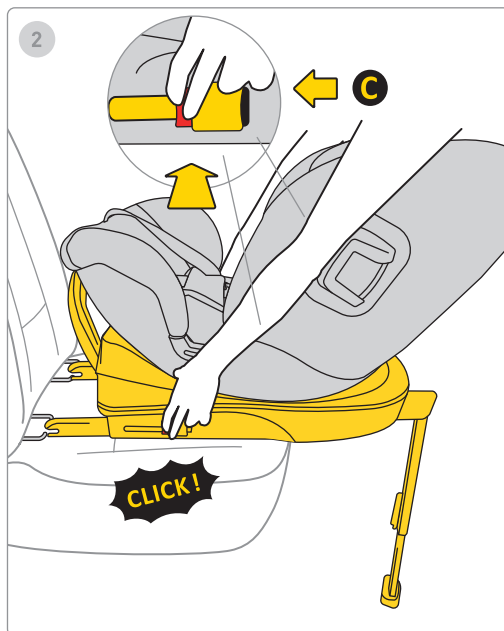
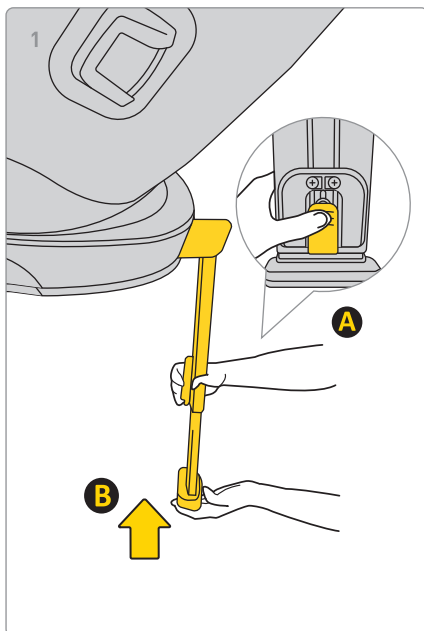

1. Ak chcete skrátiť nohu, stlačte tlačidlo A a zatlačte nohu B do pôvodnej polohy, stlačte tlačidlo A a vložte nohu B do pôvodnej polohy a potom ju zložte, aby ste ušetrili miesto.

2. Ak chcete odinštalovať základňu z úchytovej Isofix vo vozidle, najskôr stlačte tlačidlo zaistenia C, potom stlačte tlačidlo uvoľnenia a zložte háčiky Isofix späť do pôvodnej polohy.

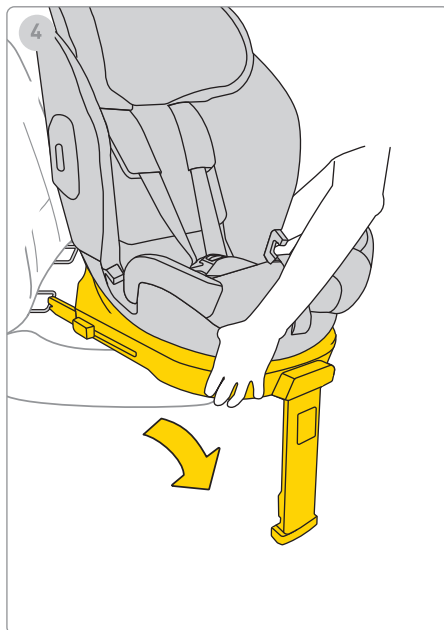
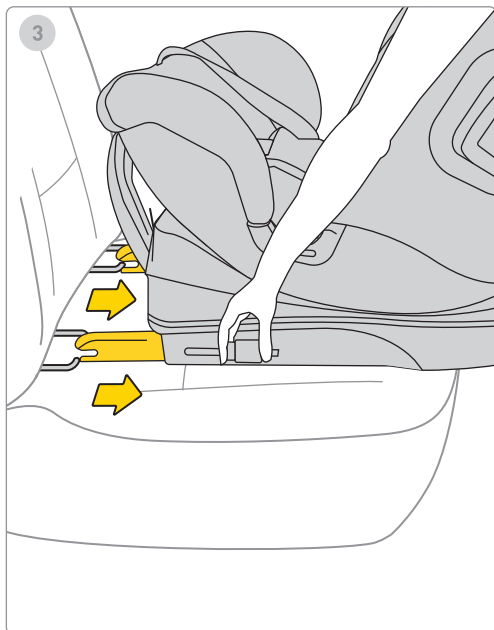

3. Vložte Isofix do maximálneho úložného priestoru.

4. Vyberte autosedačku z vozidla.

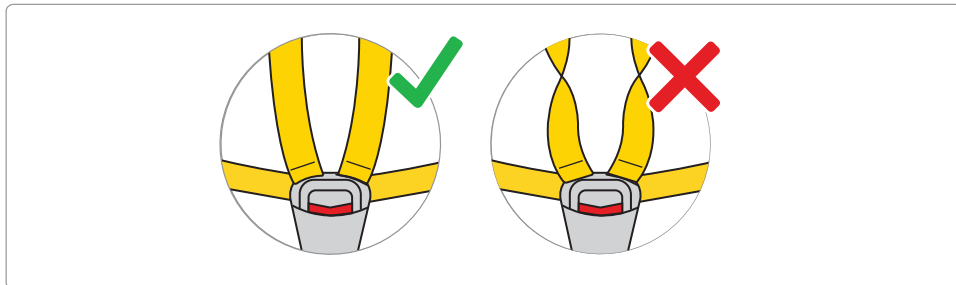
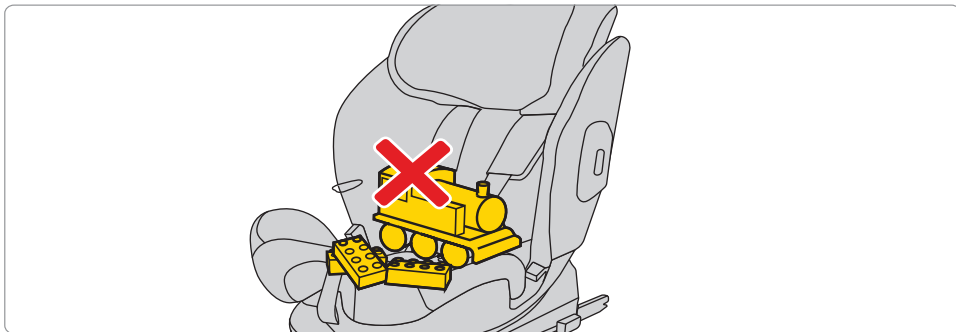

Uvoľnite bezpečnostné pásy auta, aby ste uvoľnili miesto pre dieťa v autosedačke. Stlačte tlačidlo a potiahnite pásy, aby ste ich predĺžili.

Pamätajte! V autosedačke by nemali byť žiadne iné predmety a bezpečnostné pásy by mali byť vždy rovné a správne zapnuté!

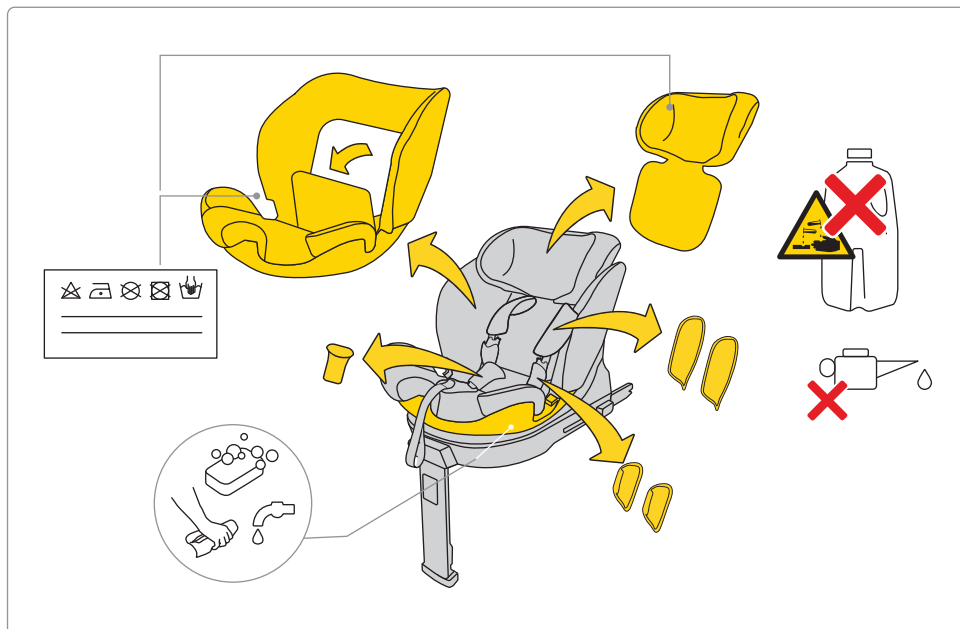

Čašúnenie vyperte podľa priložených pokynov na pranie.

Čalúnenie z autosedačky môžete jednoducho odstrániť. Postupujte podľa pokynov na obrázkoch.

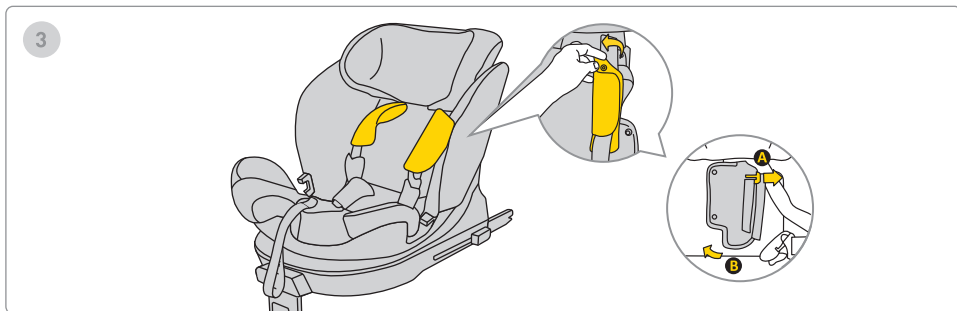
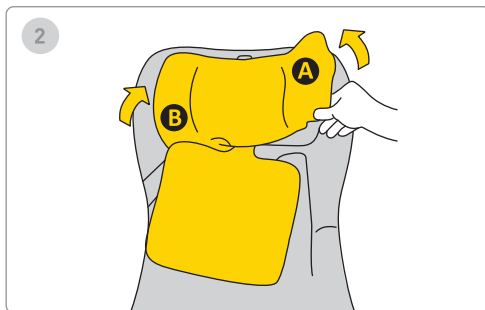
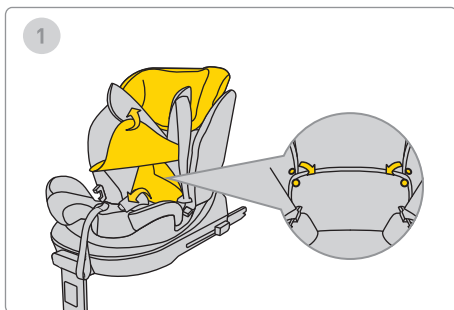

Čašúnenie vyperte podľa priložených pokynov na pranie.

Čalúnenie z autosedačky môžete jednoducho odstrániť. Postupujte podľa pokynov na obrázkoch.

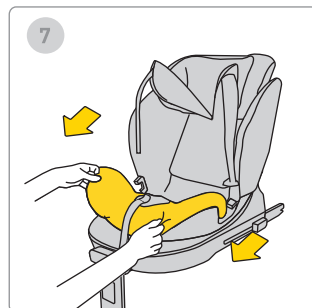
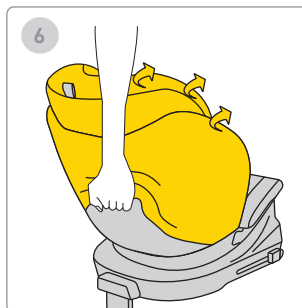
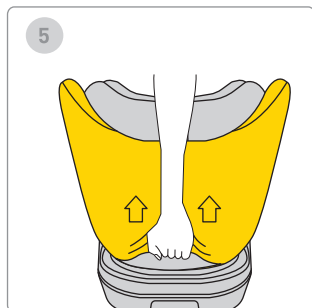
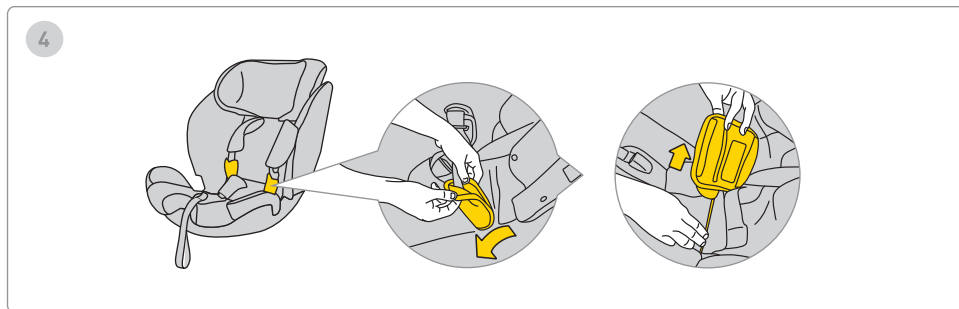

Čašúnenie vyperte podľa priložených pokynov na pranie.

Čalúnenie z autosedačky môžete jednoducho odstrániť. Postupujte podľa pokynov na obrázkoch.

Bezpečnosť, použitie a cestovanie

- Pred kúpou by mal byť každý detský autosedačka nainštalovaný v aute, aby sa otestovalo, či je možné ju správne namontovať a používať v danom modeli. Zabezpečenie zhody autosedačky s typom vozidla je jedným z najdôležitejších bezpečnostných kritérií. Pomoc predajcu pri prvej inštalácii tiež zaručuje správne nastavenie.
 - Pamätajte, že rodičia sú vždy zodpovední za bezpečnosť dieťaťa počas jazdy.
 - Nikdy nenechávajte dieťa bez dozoru v autosedačke, či už vnútri alebo mimo vozidla.
 - Nikdy nedržte dieťa na kolenách počas jazdy.
 - Najbezpečnejším miestom pre vaše dieťa počas cestovania je zadné sedadlo auta.
 - Pred každou cestou skontrolujte, či nie sú bezpečnostné pásy poškodené alebo skrútené.
 - Keď je autosedačka nainštalovaná, operadlo zadného sedadla vozidla musí byť zablokované a nemalo by sa pohybovať.
 - Pred každou cestou sa uistite, že autosedačka Stardust nie je pritlačená dverami ani nehrozí jej posun kvôli batožine alebo operadlu sedadla.
 - Uistite sa, že všetka batožina v aute je pevne upevnená.
 - Nepoužívajte sedačku Stardust bez podložky, pretože je súčasťou systému zabezpečujúceho bezpečnosť dieťaťa.
 - Počas dlhších ciest si robte krátke prestávky. Vaše dieťa tiež potrebuje pohyb.
 - Vždy zakryte autosedačku, keď nechávate auto zaparkované na slnečnom mieste. Poťah a kovové alebo plastové časti sa môžu prehriať a popáliť dieťa.
 - Vždy zaisťte dieťa v autosedačke bezpečnostnými popruhmi, aj keď sedačku používate mimo vozidla. Uistite sa, že popruhy sú správne zapnuté, aby bolo dieťa správne umiestnené v sedačke.
 - Neodporúčame kupovať použité detské autosedačky – nikdy si nemôžete byť istí ich históriou. Ak sa však rozhodnete kúpiť použitú sedačku, vyberte si takú, ktorej históriu poznáte.
 - Sedačku Stardust nepoužívajte dlhšie ako 12 rokov.
 - Vymieňajte sedačku, ak bola súčasťou nehody.
 - Nevykonávajte žiadne úpravy sedačky. Môžu viesť k čiastočnej alebo úplnej strate bezpečnosti produktu.
 - Výrobca priznáva, že sedačka môže zanechať stopy na čalúnení vozidla. To je nevyhnutné vzhľadom na požiadavku pevného prispôsobenia sedačky. Výrobca nezodpovedá za žiadne škody, ktoré môžu z toho vzniknúť.
-

- Uistite sa, že popruhy sú správne zapnuté, aby bol dieťa správne umiestnené v sedačke.
- Popruhy, ktoré držia dieťa, sa nesmú používať bez krytov.
- Skontrolujte, či sa medzi popruhom a dieťaťom zmestí maximálne jeden prst (1 cm). Ak je táto vzdialenosť väčšia, popruhy dotiahnite.
- Vložka Stardust sa skladá z viacerých častí. Mali by byť nastavené tak, aby výška popruhov bola paralelná s ramenami dieťaťa. **PAMÄTAJTE:** Každé dieťa má inú telesnú stavbu – pravidelne kontrolujte polohu popruhov vo vzťahu k ramenám. Toto je rozhodujúce pre bezpečnosť dieťaťa v sedačke.
- Skontrolujte, či je opierka hlavy nastavená na správnu výšku.
- Používajte sedačku Stardust, keď je vaše dieťa vysoké od 61 do 125 cm a váži maximálne 21 kg. Ak bola sedačka Stardust zakúpená s vložkou, môžete ju používať od 40 cm do 125 cm a maximálnej hmotnosti 21 kg.
- Používajte bezpečnostnú sedačku Avionaut Stardust v smere jazdy s trojbodovým bezpečnostným pásom vozidla iba keď je vaše dieťa vysoké od 105 do 150 cm.
- Ak používate sedačku od 105 cm do 150 cm, môže byť namontovaná dvoma spôsobmi: so systémom Isofix

- a trojbodovým bezpečnostným pásom, alebo bez použitia systému Isofix, iba s trojbodovým pásom.
- Sedačka Stardust nie je určená na domáce použitie. Používajte ju iba v aute.
- Vykonajte kontrolu inštalácie sedačky. Ak sa rozsvieti červená kontrolka, upravte inštaláciu a skúste znova. Opakujte, kým sa nerozsvieti zelená kontrolka.
- Sedačka Stardust je dodávaná s nárazníkom, ktorý by mal byť umiestnený na boku sedačky v určenom priestore.
- Odporúčame pravidelne kontrolovať poškodenie komponentov z expandovaného polystyrénu (EPS) a materiálov absorbujúcich energiu v opierke hlavy (EPP).

Údržba a hygiena

1. Poťah sedačky Stardust možno prať v práčke pri teplote do 30 °C a maximálnej rýchlosti odstredenia 600 ot./min.
 2. Ostatné časti sedačky možno čistiť vodou a mydlom pomocou mäkkej hubky.
 3. Udržujte sedačku čistú. Nepoužívajte zvlhčovače ani agresívne čistiace prostriedky.
-

4. Nepoužívajte mazivá, agresívne chemikálie ani zvlhčovače na pohyblivých ani na iných častiach sedačky.

Životné prostredie

- Plastové obaly treba držať mimo dosahu detí, aby sa zabránilo riziku zadusenía.
- Na ochranu životného prostredia, keď sedačka už nie je použiteľná, vyhoďte ju na príslušnom zbernom mieste podľa miestnych predpisov.

Otázky

- Ak máte akékoľvek otázky, kontaktujte svojho predajcu alebo autorizovaného distribútora. Pripravte si prosím nasledujúce informácie:
- vek, výšku a váhu vášho dieťaťa,
- značku a model auta a miesto, kde inštalujete sedadlo Aerofix v vozidle.

Záruka

- Sedadlo Stardust je chránené 24-mesačnou zárukou.
- Týmto potvrdzujeme, že výrobok bol vyrobený v súlade s platnými európskymi bezpečnostnými a kvalitatívnymi normami a že v čase kúpy je výrobok bez výrobných a materiálových chýb.

- Záruka platí v krajine nákupu a zabezpečuje ju autorizovaný distribútor.
- Záruka pokrýva akékoľvek výrobné chyby materiálu a spracovania, za predpokladu, že výrobok je používaný podľa návodu na použitie, za bežných podmienok, prvým koncovým používateľom a do 24 mesiacov od dátumu kúpy. Spoločnosť Avionaut zodpovedá za opravu alebo výmenu vadného výrobku; zodpovednosť za spôsob riešenia vady a vybavenie reklamácie však nesie držiteľ záruky.
- Záruka sa nevzťahuje na škody spôsobené bežným používaním, ako je opotrebenie látky, prirodzené blednutie farieb a zhoršenie kvality materiálu v dôsledku bežného starnutia výrobku.
- Záruka tiež neplatí na škody spôsobené náhodným zničením, nedodržaním návodu na použitie, nevhodným používaním, zanedbaním, požiarom, kontaktom s tekutinami alebo inými vonkajšími príčinami.
- Pri uplatnení záruky musí mať sedadlo Stardust všetky etikety alebo identifikačné čísla neporušené a môže ho servisovať len autorizovaná osoba.

Chcete podať reklamáciu?

- Ak si všimnete vadu a chcete podať reklamáciu, kontaktujte predajcu, od ktorého ste Stardust zakúpili.
- Pri uplatnení reklamácie musíte predložiť doklad o kúpe, ktorý musí byť vystavený v priebehu 24 mesiacov pred podaním servisnej reklamácie.
- Ak bude potrebné zaslať produkt do servisného strediska, vráťte produkt distribútorovi alebo predajcovi. Zároveň dohodnite spôsob a náklady na prepravu, pretože nedohodnutie sa môže viesť k odmietnutiu pokrytia nákladov zo strany záruky. Škody a/alebo vady, ktoré nie sú kryté našou zárukou alebo spotrebiteľskými právami, a/alebo škody a/alebo vady produktu nekryté našou zárukou, môžu byť opravené za dohodnutý poplatok.
- Vymieňajte svoj sedák za nový, ak bol účastníkom nehody. Budete potrebovať: policajnú správu o nehode, fotografiu nehody zobrazujúcu sedák alebo informácie od polície potvrdzujúce udalosť, doklad o kúpe, potvrdenie od poisťovne, že sedák nebol zahrnutý v náhrade, záručný list a zaslať nám sedák po nehode.

Práva spotrebiteľa

- Spotrebiteľia majú práva v súlade s platnou legislatívou, ktorá sa môže líšiť podľa krajiny. Táto záruka neovplyvňuje práva spotrebiteľa podľa príslušnej národnej legislatívy.
- Táto záruka bola vypracovaná spoločnosťou

Ł.KARWALA registrovanou v Poľsku.

Adresa spoločnosti je:

Ł.KARWALA

Szarlejka,

ul. Łukaszewicza 172

42-130 Wręczyca Wielka, Poľsko

(1) Produkty zakúpené s odstránenými alebo pozmenenými štítkami alebo identifikačnými číslami sa považujú za neautorizované. Vzhľadom na nemožnosť overiť pravosť týchto produktov sa na ne nevzťahuje záruka.



Navodilo za uporabo otroškega avtosedeža Avionaut Stardust

Pomembno!

Ne berite tega navodila na hitro. Preberite ga natančno, shranite za prihodnjo uporabo in ga imejte vedno pri roki. Če imate kakršna koli vprašanja, nas prosimo kontaktirajte. Potujte varno in vsako vožnjo z avtomobilom jemljite resno, tudi če je cilj le nekaj blokov stran.

Priporočamo, da navodila hranite skupaj z avtosedem skozi celotno življenjsko dobo izdelka



Opozorilo:

Nobenh sprememb otroškega avtosedeža Stardust ne izvajajte, saj lahko to vpliva na varnost otroka med uporabo.



Opozorilo:

Otroškega avtosedeža Stardust nikoli ne postavljajte na dvignjene površine, na primer na mizo ali stol.



Opozorilo:

Ne uporabljajte ga v obrnjeni smeri vožnje na sedežih, kjer je nameščen aktivni sprednji zračni blazini.



Opozorilo:

Otroški avtosedež Stardust naj bo v avtomobilu nameščen samo v smeri, obrnjenem proti smeri vožnje.



Opozorilo:

Uporaba otroškega avtosedeža v smeri vožnje je strogo prepovedana pred dopolnjenim 15. mesecem starosti otroka.



Opozorilo:

Natančno sledite navodilom za namestitev, ki jih je podal proizvajalec varnostnega sistema za otroke.



Opozorilo:

Za dodatne informacije se obrnite na priročnik proizvajalca vozila.

**Opozorilo:**

Če ima vozilo zračno blazino, premaknite sedež z otroškim sedežem, obrnjenim v smeri vožnje, čim bolj nazaj.

**Opozorilo:**

Otrokovo sedenje lahko obrnete v smer vožnje, ko doseže višino 76 cm.

**Opozorilo:**

Avtosedež Avionaut Stardust je mogoče v vozilu namestiti v obe smeri.

**Opozorilo:**

Brez odobritve organa za homologacijo tipa je strogo prepovedano izvajati kakršne koli spremembe ali dopolnitve na napravi.



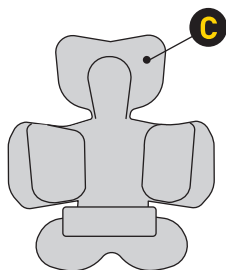

Additional
accessories

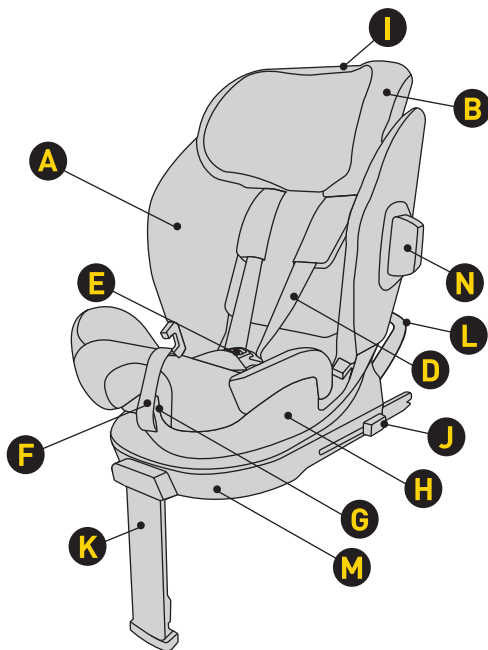

- | | | | |
|---|--|---|--------------------------------------|
| A | Prevleka sedeža | H | Lupina |
| B | Naslon za glavo | I | Nastavitev višine naslona za glavo |
| C | Vložek | J | Gumb za sprostitve Isifix priključka |
| D | Trakovi varnostnega pasu | K | Nastavljiv naslon za noge |
| E | Zaponka pasu | L | Oskvir proti vrtenju |
| F | Trak za nastavitev dolžine pasu | M | Osnova |
| G | Ročica za obračanje in nastavljanje kota nagiba sedeža | N | Odbojnik |

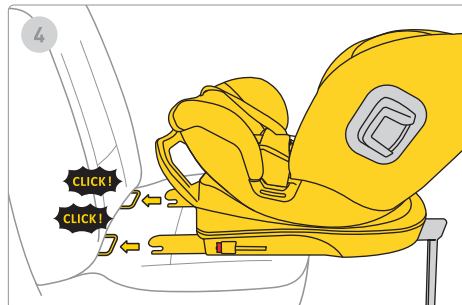
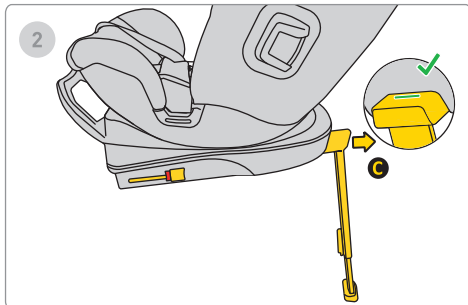
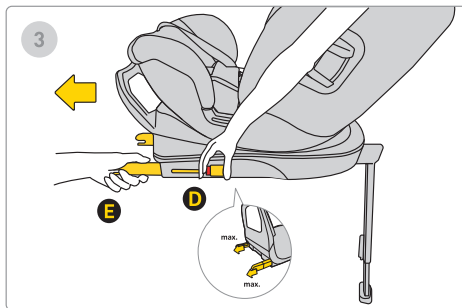
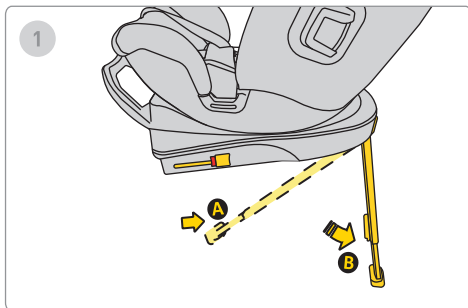

1. Razširite stabilizacijsko nogo iz položaja B v položaj C.
2. Premaknite nogo A naprej, dokler ne vidite zelene kljukice, ki potrjuje pravilno raztegnjeno podporno nogo.
3. Pritisnite gumb za sprostitev Isofixa D in ga potegnite do največjega položaja E.
4. Poravnajte osnovo z Isofix priključki na sedežu vozila in potisnite ročice Isofixa, dokler ne zaslišite "klik". Indikator Isofix se spremeni iz rdeče v zeleno, kar pomeni pravilno namestitev Isofixa.

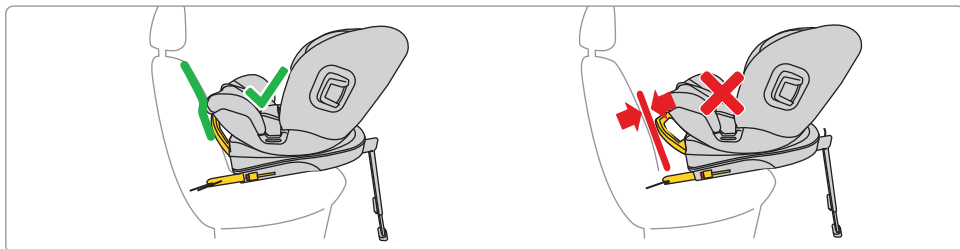
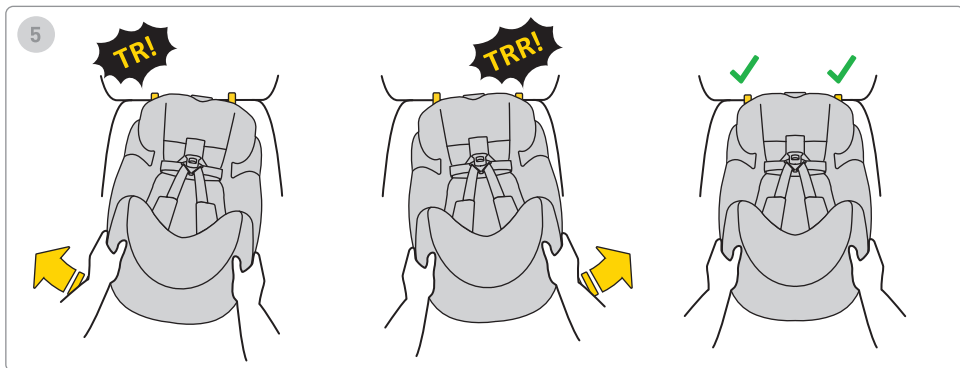

5. Potisnite osnovo proti naslonu sedeža vozila.

Ne pozabite, da mora biti osnova potisnjena čim bližje naslonu.

Za nastavev okvirja ga postavite v pravilni položaj – čim bližje sedežu.

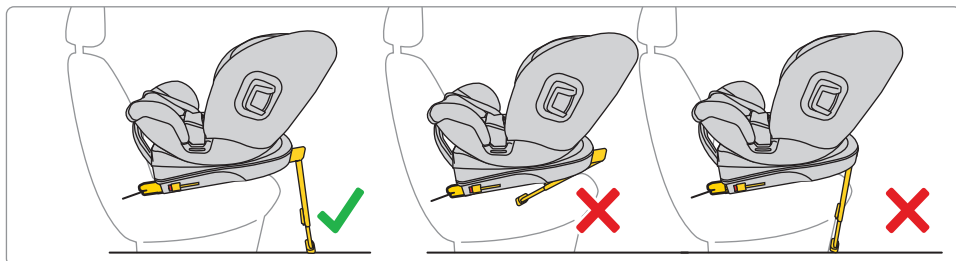
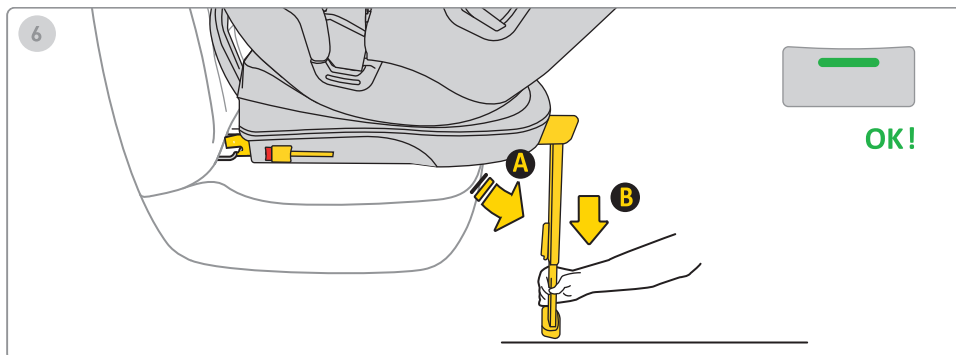

6. Pritisnite gumb za podaljšanje noge in podaljšajte nogo, dokler stopalo trdno ne stoji na tleh vozila.

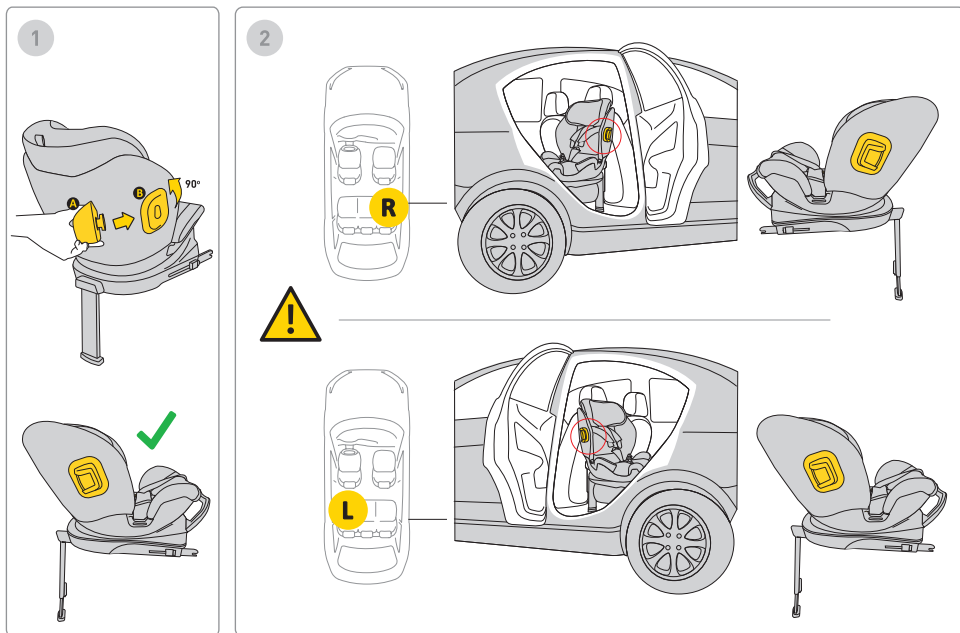

1. Vstavite odbijač v nosilec in zavrtite. Otroški avtosedež ima nosilec odbijača na obeh straneh.
2. Odbijač vedno namestite na strani otroškega avtosedeža, ki je ob strani voznikove ali sovoznikove vrat.

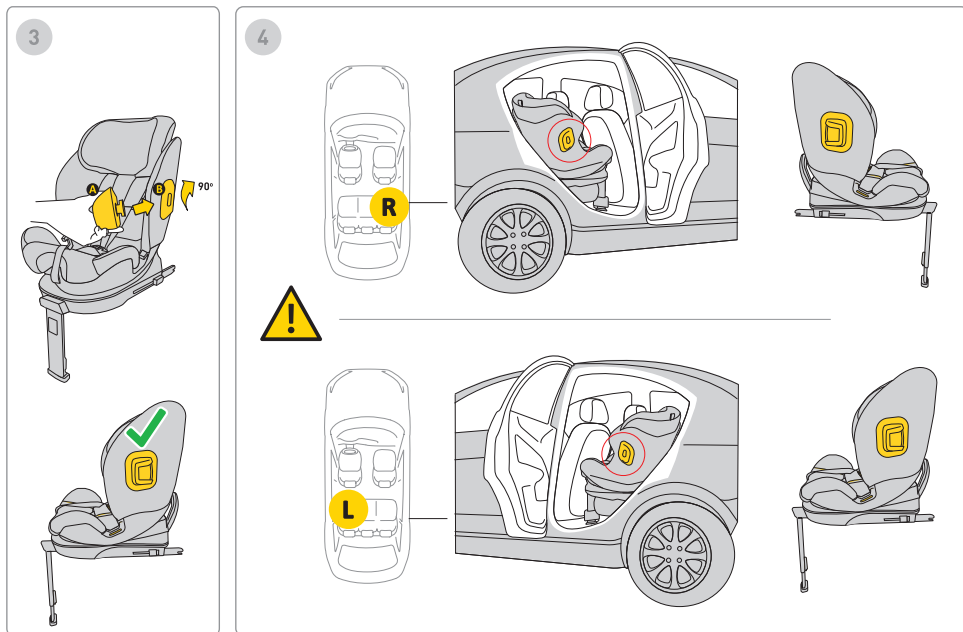

3. Vstavite odbijač v nosilec in zavrtite. Otroški avtosedež ima nosilec odbijača na obeh straneh.

4. Odbijač vedno namestite na strani otroškega avtosedeža, ki je ob strani voznikove ali sovoznikove vrat.

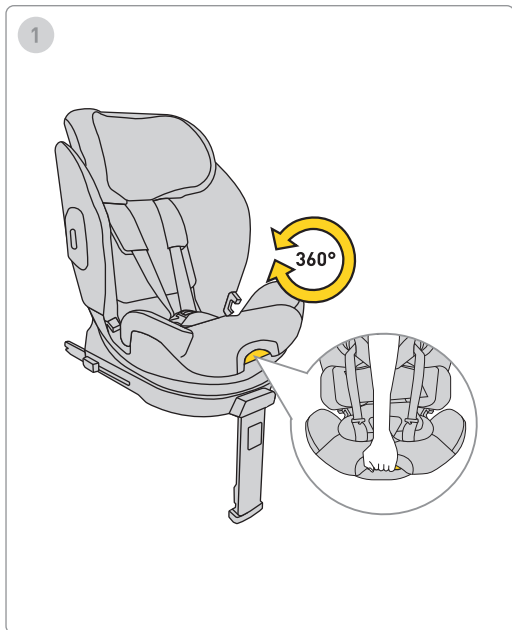

1. Za obračanje otroškega avtosedeža povlecite ročico in z eno roko zavrtite sedež v zeleno smer.

Ne pozabite: Otroški avtosedež uporabljajte samo z nastonom obrnjenim proti smeri vožnje.

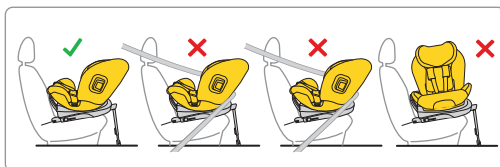
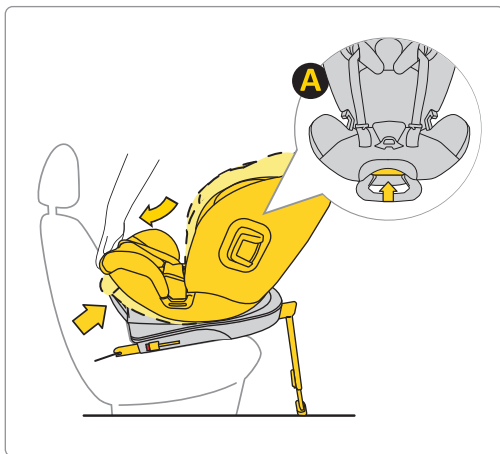

1. Po namestitvi otroškega avtosedeža obrnjenega proti smeri vožnje v avtomobilu nastavite zeleno položaj med naslonom in pokončnim sedežem.

Ne pozabite: Otroški avtosedež uporabljajte samo z naslonom obrnjenim proti smeri vožnje.

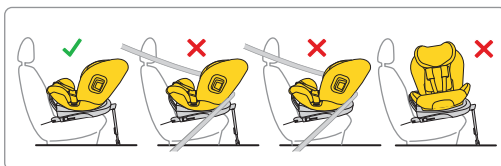

1. Po namestitvi otroškega avtosedeža obrnjenega proti smeri vožnje v avtomobilu nastavite zeleno položaj med naslonom in pokončnim sedežem.

Ne pozabite: Otroški avtosedeži uporabljajte samo z naslonom obrnjenim proti smeri vožnje.

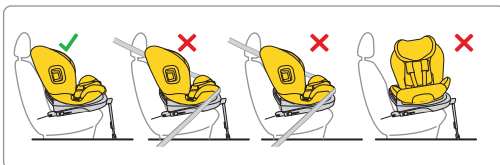
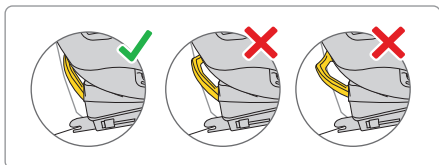
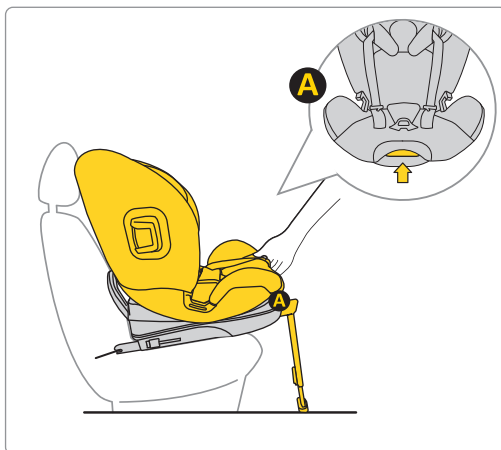

1. Po namestitvi otroškega avtosedeža obrnjenga v smer vožnje v avtomobilu nastavite zeleni položaj med naslonom in pokončnim sedežem.

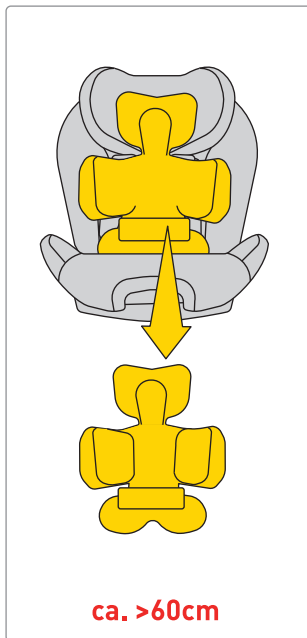

Premaknite trakove ob straneh avtosedeža. Otroka namestite v avtosedež. Prepričajte se, da vaš otrok pravilno sedi v avtosedežu s hrbtom, popolnoma naslonjenim na avtosedež, in da noben del trakov ni pod otrokovim hrbtom.

Če vaš otrok meri med 40 in 60 cm, uporabite polno blazino.

OPOZORILO!

Navedene meritve višine otroka glede na razporeditev vložka so zgolj PREDLOGI. Vsak otrok je drugačen in raste z različno hitrostjo, zato je pri prilagajanju vložka ABSOLUTNA prednostna naloga višina trakov glede na otrokova ramena.

NE POZABITE – TRAKOVI MORAJO BITI VEN NA NIVOJU RAMEN ALI TIK POD NJO.

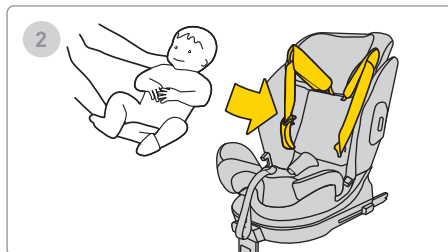
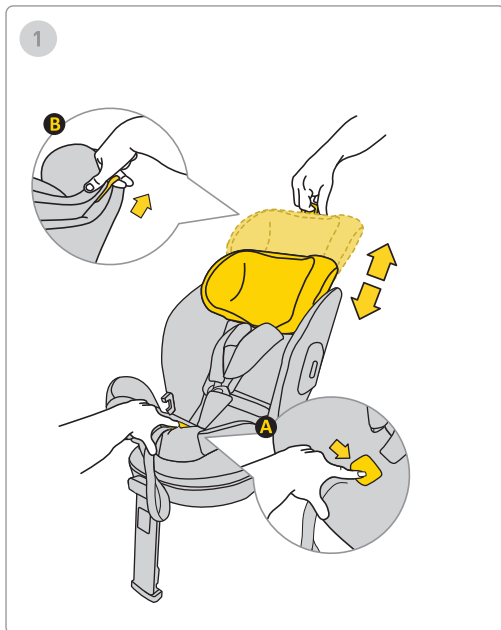

1. Dojenčka namestite v avtosedež.

2. Višino vzglavnika prilagodite tako, da bodo varnostni pasovi v višini vaših ramen.

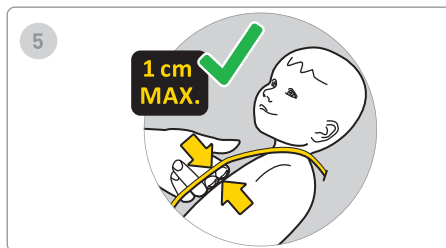
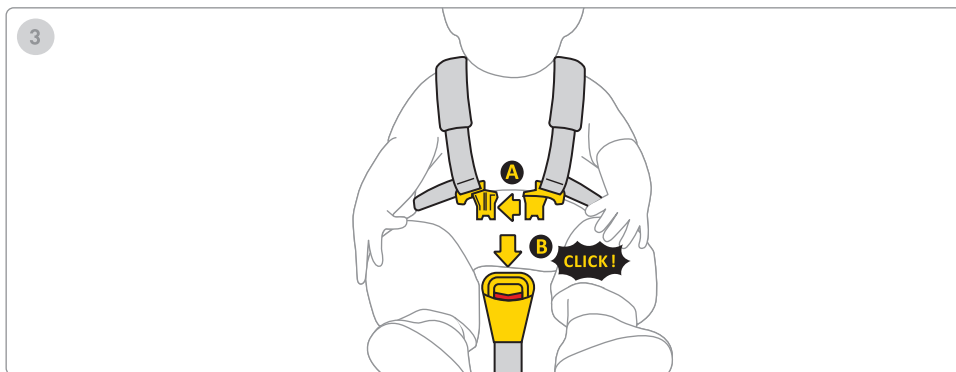

3. Povežite oba dela sponke A in nato vstavite plastične sponke v režo sponke B. Klik pomeni, da je sponka pravilno pritrjena.

4. Povlecite trak na sredini sedeža naprej, dokler otrok ni pritrjen.

5. Razdalja med trakom in otrokovim telesom mora biti največ 1 cm. Da zagotovite pravilno zategnjenost trakov, izvedite "preizkus s stiskanjem" – če lahko trak primete in stisnete, ga je treba bolj zategniti.

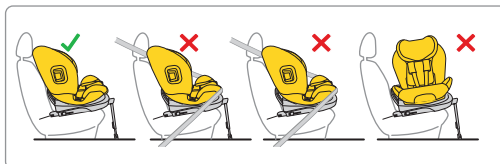
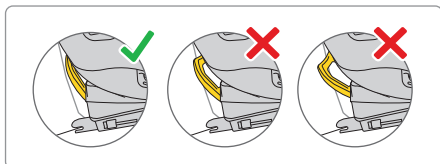

1. Po namestitvi avtosedeža, obrnjenega naprej, v avtomobilu ga nastavite v najbolj pokončen položaj.

Ne pozabite: Avtosedež uporabljajte le tako, da je hrbet obrnjen v smeri vožnje.

Ne pozabite: Avtosedež uporabljajte za otroka, visokega od 105 do 150 cm, v pokončnem položaju

105-150 cm



105-150 cm



Ne pozabite: Za otroka, visokega od 105 do 150 cm, uporabljajte avtosedež samo obrnjen naprej.

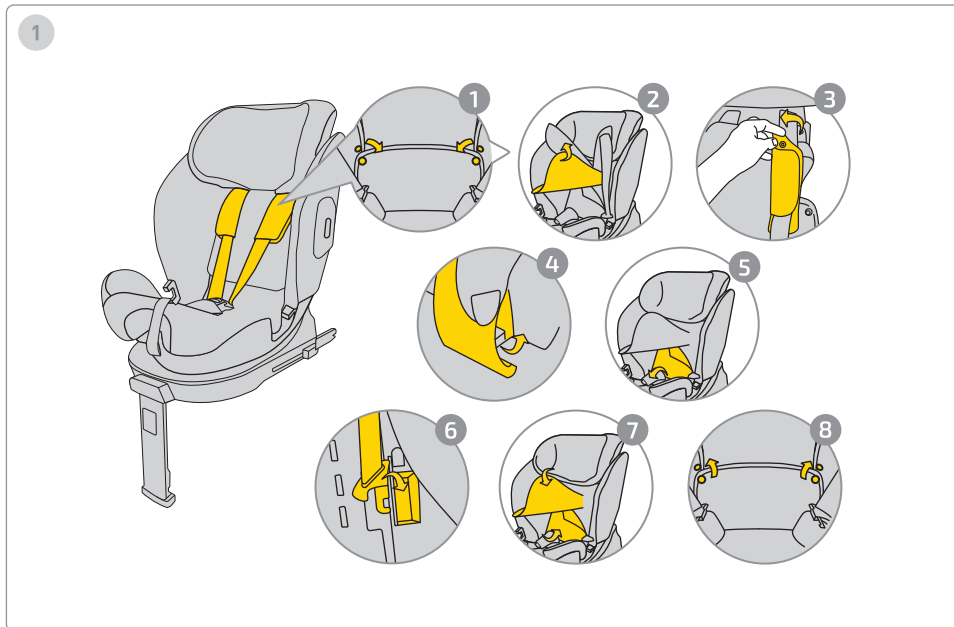

Za skrivanje pasov sledite spodnjim navodilom:

1. Odpnite zaponke s prevleke.
2. Dvignite del vzglavnika, da odkrijete pritrditev zaščite pasu.
3. Odstranite zaponke z zaščitnih pasov.
4. Odstranite zaščite pasov z lupine avtosedeža.
5. Premaknite del prevleke na spodnjem delu hrbta, da odkrijete notranji del avtosedeža.
6. Skrijte zaponko pasu na določeno mesto in namestite pasove vzdolž hrbta, da ne bodo povzročali izboklin pod prevleko.
7. Namestite prevleko nazaj.
8. Pritrdite zaponke v prevleko.

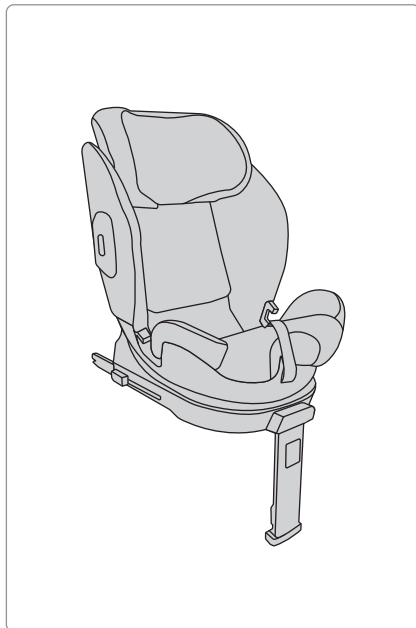
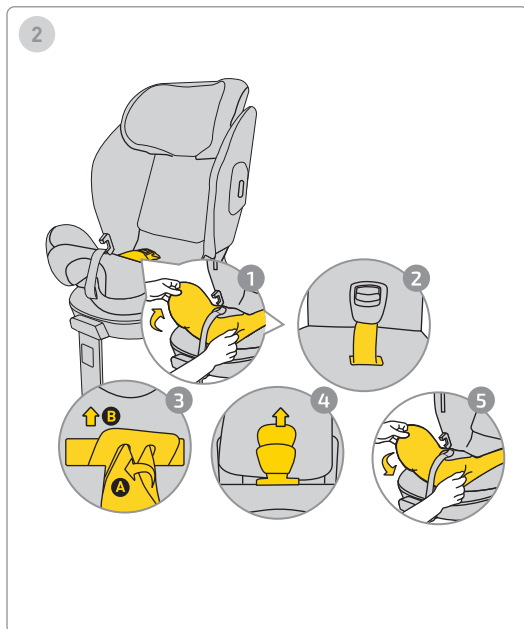

Za odstranitev zaponke sledite spodnjim navodilom:

1. Odstranite spodnji del prevleke, da odkrijete mesto, kjer je zaponka pritrjena.
2. Izvlecite zaponko in trak iz prevleke.
3. Za odstranitev zaponke obrnite kovinski element, skrit v lupini, in ga izvlecite skozi luknjo.
4. Izvlecite zaščito zaponke in jo izvlecite iz prevleke.
5. Prevleko namestite nazaj na spodnji del avtosedeža.

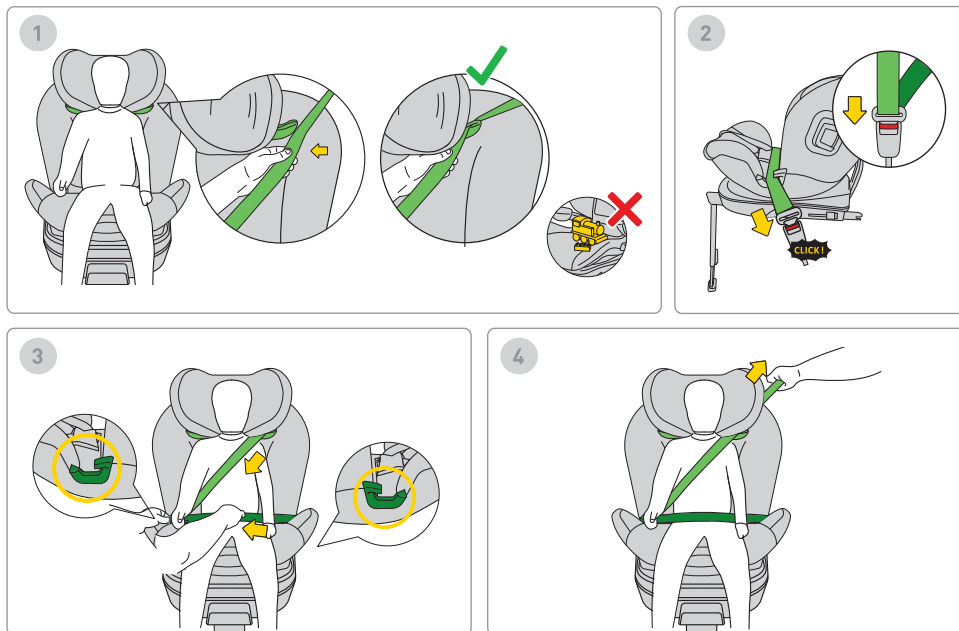

1. Za namestitev varnostnega pasu vozila napeljite varnostni pas (označen s svetlo zeleno barvo) skozi zgornje vodilo pasu.

Ne pozabite: Igrač ne puščajte v avtomobilskem sedežu.

2. Zapnite zaponko varnostnega pasu, dokler ne zaslišite klika.

3. Spodnji del varnostnega pasu vozila (mednožni pas) namestite v spodnje vodilo pasu na zeleno označena mesta.

4. Zategnite varnostni pas, da bo otrok varno pritrjen v avtomobilskem sedežu.

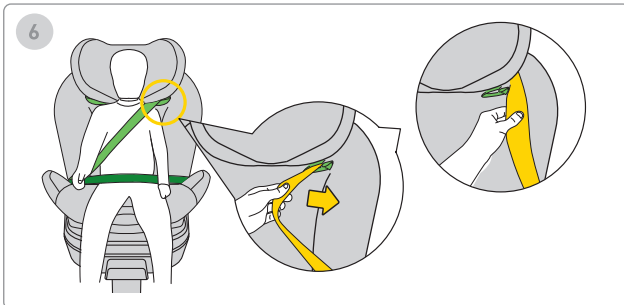
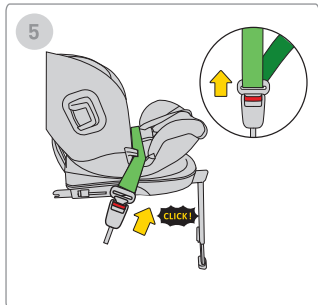
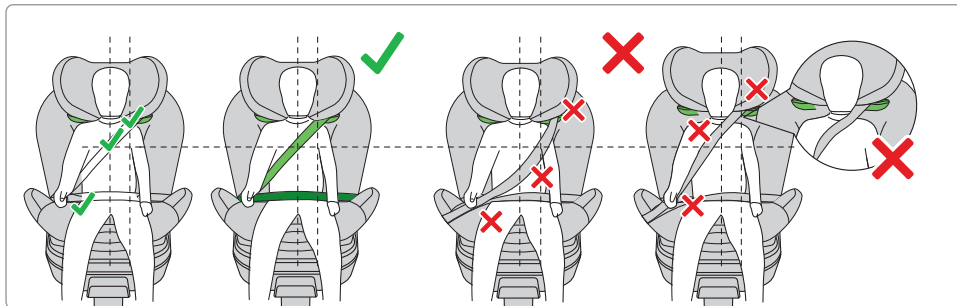

NE POZABITE: PO NAMESTITVI SE PREPRIČAJTE, DA JE PAS PO NAMESTITVI V PRAVLNEM POLOŽAJU. UPOŠTEVAJTE NAVODILA, NAVEDENA V PRIROČNIKU.

5. Za odpenjanje pasov odstranite pas iz zaponke v avtomobilu.
6. Izvlecite pas iz zgornjega vodila pasu.

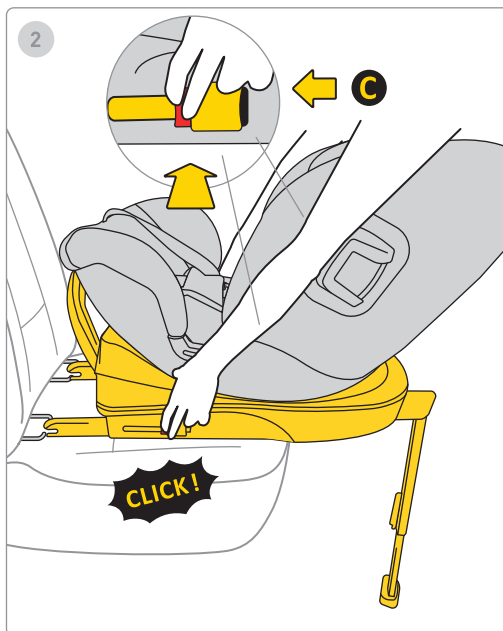
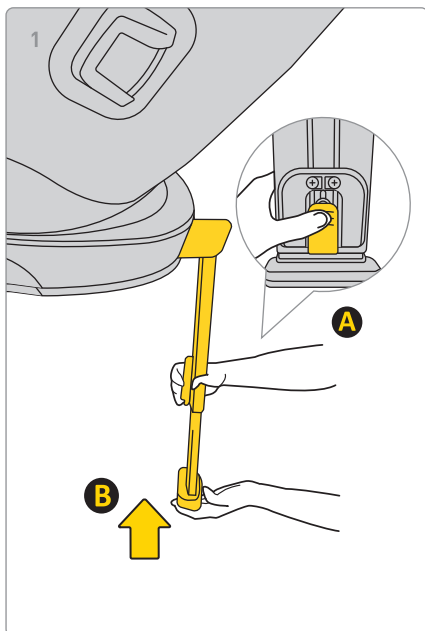

1. Za skrajšanje noge pritisnite gumb A in potisnite nogo B v prvotni položaj, pritisnite gumb A in vstavite nogo B v prvotni položaj, nato pa jo prepognite, da prihranite prostor.

2. Za odstranitev podnožja iz pritrdilnih elementov Isofix v avtomobilu najprej pritisnite gumb za zaklepanje C, nato pritisnite gumb za sprostitve in prepognite kljukice Isofix nazaj v prvotni položaj.

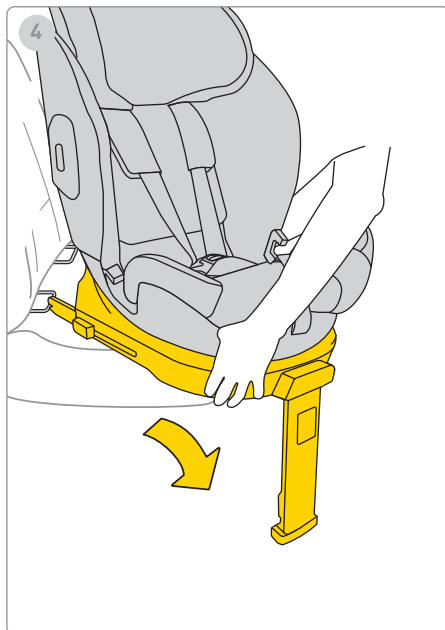
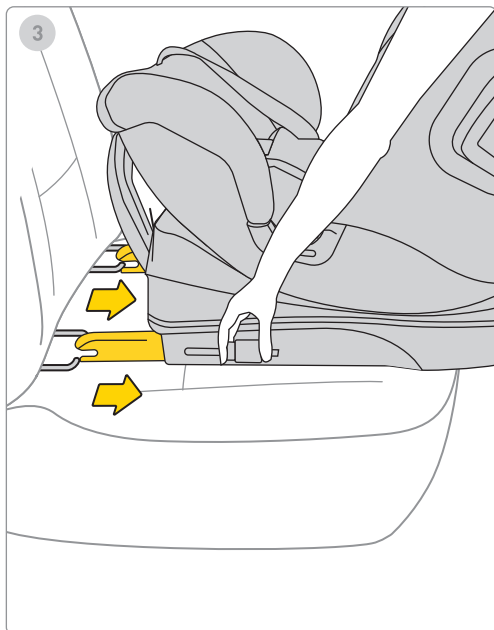

3. Vstavite Isofix v največji možni prostor za shranjevanje.

4. Odstranite avtosedež iz vozila.

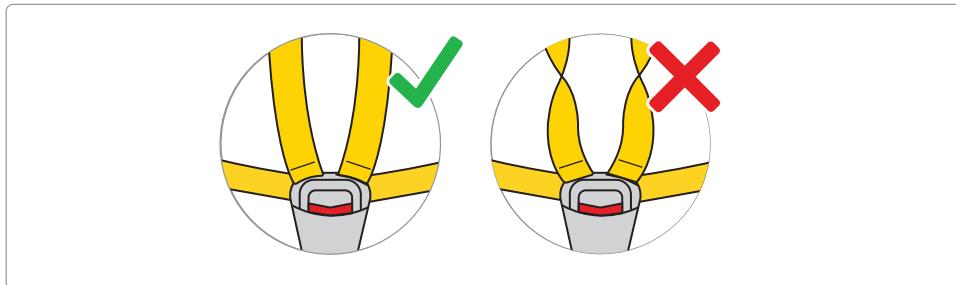
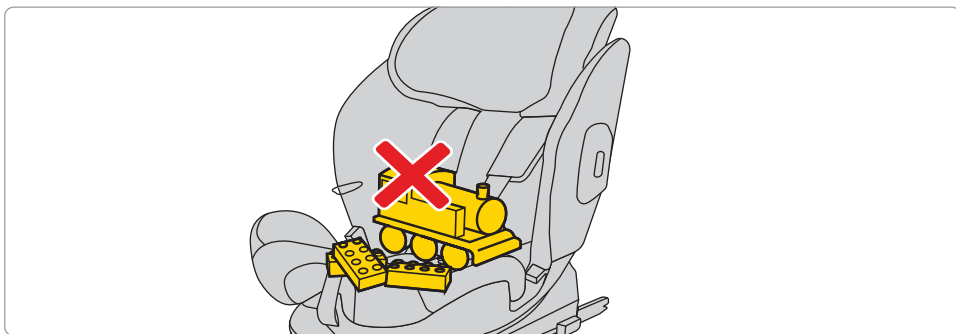

Zrahljajte varnostne pasove avtomobila, da naredite prostor za otroka v avtosedežu. Pritisnite gumb in povlecite pasove, da jih podaljšate.

Ne pozabite! V avtosedežu ne sme biti drugih predmetov, varnostni pasovi pa morajo biti vedno ravni in pravilno pripeti!

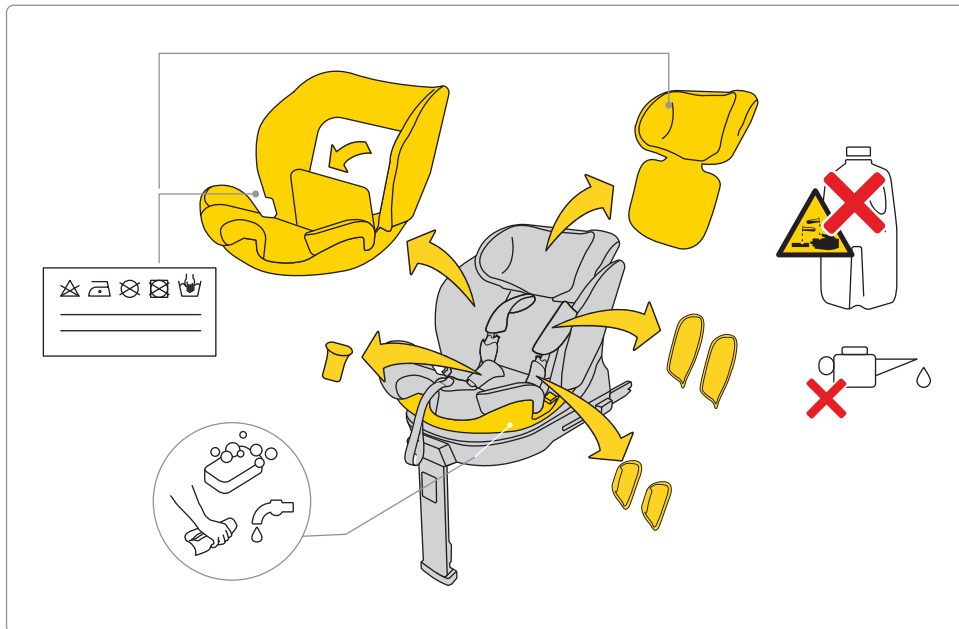

Za pranje oblazinjenja sledite priloženim navodilom za pranje.

Oblazinjenje lahko preprosto odstranite z avtomobilskega sedeža. Sledite navodilom, prikazanim na slikah.

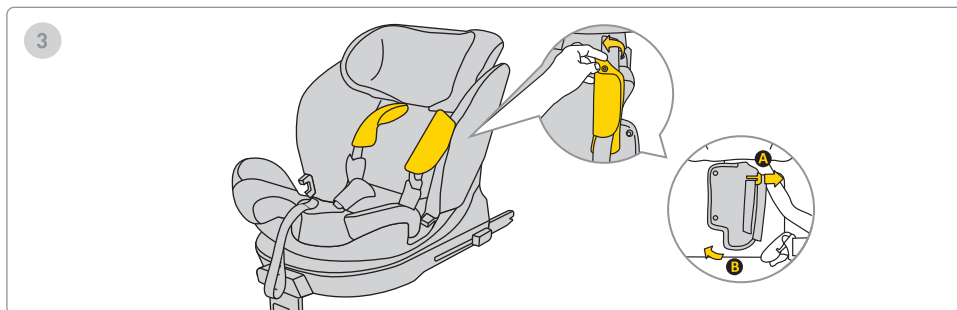
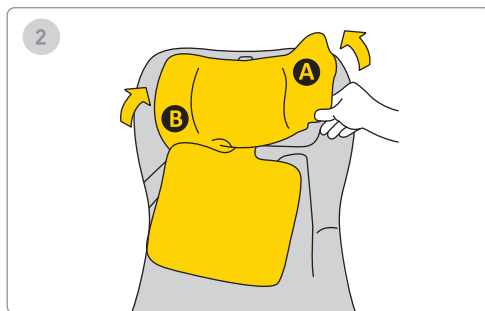
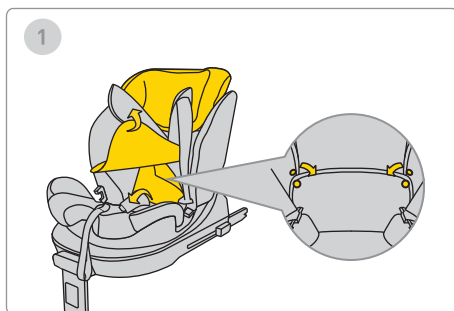

Za pranje oblazinjenja sledite priloženim navodilom za pranje.

Oblazinjenje lahko preprosto odstranite z avtomobilskega sedeža. Sledite navodilom, prikazanim na slikah.

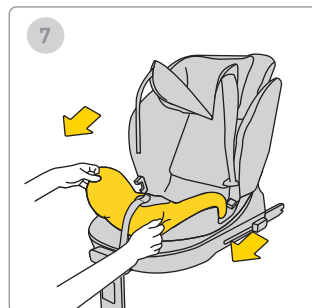
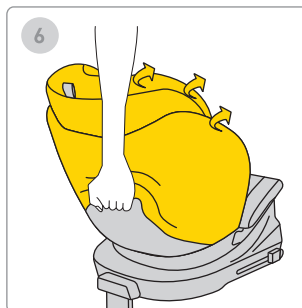
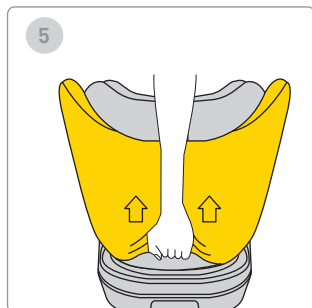
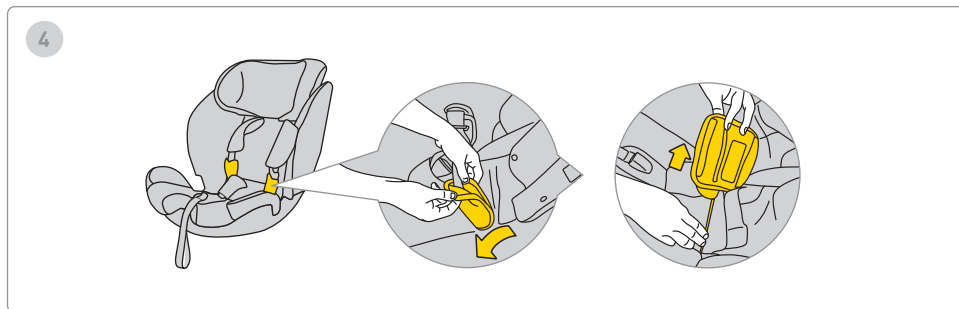

Za pranje oblazinjenja sledite priloženim navodilom za pranje.

Oblazinjenje lahko preprosto odstranite z avtomobilskega sedeža. Sledite navodilom, prikazanim na slikah.

Varnost, uporaba in potovanje

- Pred nakupom je treba vsak otroški avtosedež namestiti v vozilo, da se preveri, ali se lahko pravilno namesti in uporablja v določenem modelu. Zagotovitev, da je avtosedež primeren za tip vozila, je eno najpomembnejših varnostnih meril. Pomoč prodajalca ob prvi namestitvi prav tako zagotavlja pravilno namestitev.
 - Zapomnite si, da so starši vedno odgovorni za varnost otroka med vožnjo.
 - Otroka nikoli ne puščajte samega v avtosedežu, ne znotraj ne zunaj vozila.
 - Med vožnjo otroka nikoli ne držite v naročju.
 - Najvarnejše mesto za vašega otroka med potovanjem je zadnje sedežno mesto v avtomobilu.
 - Pred vsakim potovanjem preverite, ali varnostni pasovi niso poškodovani ali zviti.
 - Ko je avtosedež nameščen, mora biti naslonjalo zadnjega sedeža vozila zaklenjeno in se ne sme premikati.
 - Pred vsakim potovanjem poskrbite, da avtosedež Stardust ni stisnjen med vrati ali v nevarnosti premikanja zaradi prtljage ali naslonjala sedeža.
 - Prepričajte se, da je vsa prtljaga v avtomobilu varno pritrjena.
 - Ne uporabljajte sedeža Stardust brez oblazinjenja, saj je del sistema, ki zagotavlja varnost otroka.
 - Med daljšimi potovanji si vzemite kratke odmore. Vaš otrok potrebuje tudi gibanje.
 - Avtosedež vedno pokrijte, ko vozilo parkirate na sončnem mestu. Prevleka in kovinski ali plastični deli se lahko pregrejejo in ožgejo otroka.
 - Otroka vedno pritrдите v avtosedež z varnostnimi pasovi, tudi ko sedež uporabljate zunaj vozila. Poskrbite, da so varnostni pasovi pravilno pripeti, da je otrok pravilno nameščen v sedežu.
 - Odsvetujemo nakup rabljenih otroških avtosedežev – nikoli ne morete biti prepričani v njihovo zgodovino. Če se vseeno odločite za nakup rabljenega sedeža, izberite takšnega, katerega zgodovino poznate.
 - Sedeža Stardust ne uporabljajte več kot 12 let.
 - Sedež zamenjajte, če je bil udeležen v nesreči.
 - Ne izvajajte nobenih sprememb na sedežu. To lahko povzroči delno ali popolno izgubo varnosti izdelka.
 - Proizvajalec priznava, da lahko sedež pusti odtise na oblazinjenju vozila. To je neizogibno zaradi zahteve po tesnem prilaganju sedeža. Proizvajalec ne odgovarja za morebitno škodo, ki lahko nastane zaradi tega.
 - Prepričajte se, da so pasovi pravilno pritrjeni, da je otrok pravilno nameščen v sedežu.
-

- Pasovi, ki držijo otroka, se ne smejo uporabljati brez prevlek.
- Preverite, ali je med pasom in otrokom največ en prst (1 cm). Če je razdalja večja, pasategnite.
- Vložek Stardust je sestavljen iz več elementov. Nastaviti jih je treba tako, da je višina pasov vzporedna z otrokovimi rameni. **NE POZABITE:** Vsak otrok ima drugačno telesno zgradbo – redno preverjajte položaj pasov glede na ramena. To je bistvenega pomena za otrokovo varnost v sedežu.
- Preverite, ali je naslon za glavo nastavljen na pravo višino.
- Uporabljajte sedež Stardust, ko je vaš otrok visok med 61 in 125 cm ter tehta največ 21 kg. Če je bil sedež Stardust kupljen z vložkom, ga lahko uporabljate od 40 cm do 125 cm in največje teže 21 kg.
- Avionaut Stardust varnostni sedež uporabljajte spredaj obrnjeno z avtomobilskim tritočkovnim varnostnim pasom samo, ko je otrok visok med 105 in 150 cm.
- Če uporabljate sedež od 105 cm do 150 cm, ga lahko namestite na dva načina: s sistemom Isofix in tritočkovnim varnostnim pasom ali brez uporabe sistema Isofix, samo s tritočkovnimi varnostnimi pasovi.
- Sedež Stardust ni namenjen za domačo uporabo. Uporabljajte ga samo v avtomobilu.
- Izvedite pregled namestitve sedeža. Če katera od lučk utripa rdeče, prilagodite namestitev in ponovno preizkusite. Postopek ponavljajte, dokler ne zasveti zelena lučka.
- Sedež Stardust je opremljen z blažilnikom, ki ga je treba namestiti na stran sedeža na za to določeno mesto.
- Priporočamo redno preverjanje poškodb komponent iz ekspandiranega polistirena (EPS) in energijsko absorbentnih materialov v naslonu za glavo (EPP)..

Vzdrževanje in higiena

1. Prevleko sedeža Stardust lahko perete v pralnem stroju pri temperaturi do 30 °C z največ 600 obrati na minuto.
 2. Druge dele sedeža očistite z vodo in milom ter mehko gobo.
 3. Sedež vzdržujte čist. Ne uporabljajte vlažilcev ali agresivnih čistil.
 4. Ne uporabljajte maziv, močnih kemikalij ali vlažilcev na gibljivih delih in drugih komponentah sedeža.
-

Okolje

- Plastične dele embalaže hranite zunaj dosega otrok, da preprečite nevarnost zadušitve.
- Za varstvo okolja, ko sedež ni več uporaben, ga odložite na ustreznem zbirnem mestu v skladu z lokalnimi predpisi.

Vprašanja

- Če imate kakršna koli vprašanja, se obrnite na svojega prodajalca ali pooblaščenega distributerja. Pripravite naslednje informacije:
 - starost, višino in težo vašega otroka,
 - znamko in model avtomobila ter sedežno mesto, kamor nameščate sedež Aerofix v vozilu.

Garancija

- Sedež Stardust je zajet z 24-mesečno garancijo.
- S tem zagotavljamo, da je bil izdelek izdelan v skladu z veljavnimi evropskimi varnostnimi in kakovostnimi standardi in da je ob nakupu izdelek brez proizvodnih in materialnih napak.
- Garancija velja v državi nakupa in jo izvaja pooblaščen distributer.
- Garancija krije morebitne proizvodne napake na materialih in izdelavi, pod pogojem, da je izdelek

uporabljen v skladu z navodili za uporabo, v običajnih pogojih, s strani prvega končnega uporabnika in v roku 24 mesecev od datuma nakupa. Avionaut prevzema odgovornost za popravilo ali zamenjavo okvarjenega izdelka; vendar ima imetnik garancije pravico odločati o načinu odprave napake in obravnavi zahtevka.

- Garancija ne krije poškodb, nastalih zaradi vsakodnevnne uporabe, kot so obraba tkanine, naravno bledenje barv in poslabšanje kakovosti materialov zaradi običajnega staranja izdelka.
- Garancija ne velja tudi za poškodbe, povzročene z nenamerno uničitvijo, neupoštevanjem navodil za uporabo, neprimerno uporabo, zanemarjanjem, požarom, stikom z tekočinami ali drugimi zunanjimi vzroki.
- Ob uveljavljanju garancije mora imeti sedež Stardust vse nalepke ali identifikacijske številke nepoškodovane in ga sme servisirati samo pooblaščen oseba.

Želite uveljaviti zahtevek?

- Če opazite napako in želite uveljaviti zahtevek, se obrnite na prodajalca, od katerega ste kupili sedež Stardust.

- Pri vložitvi reklamacije morate predložiti dokazilo o nakupu, ki mora biti izdano v 24 mesecih pred vložitvijo zahtevka za storitev.
- Če je potrebno izdelek poslati na servis, ga vrnite distributerju ali prodajalcu. Hkrati se dogovorite o načinu pošiljanja in stroških, saj lahko v primeru neupoštevanja tega garant zavrne kritje stroškov pošiljanja. Poškodbe in/ali napake, ki niso zajete v naši garanciji ali pravicah potrošnikov, ter poškodbe in/ali napake izdelka, ki niso zajete v naši garanciji, se lahko popravijo za dogovorjeno plačilo.
- Če je vaš sedež sodeloval v nesreči, ga zamenjajte z novim. Potrebovali boste: policijsko poročilo o nesreči, fotografijo nesreče s sedežem ali informacije policije, ki potrjujejo dogodek, dokazilo o nakupu, potrdilo zavarovalnice, da sedež ni bil zajet v odškodnini, garancijsko kartico in nam poslati sedež po nesreči.

Pravice potrošnikov

- Potrošniki imajo pravice v skladu z veljavno zakonodajo, ki se lahko razlikuje glede na državo. Ta garancija ne vpliva na pravice potrošnikov po ustrezni nacionalni zakonodaji..

To garancijo je pripravilo podjetje Ł.KARWALA, registrirano na Poljskem.

Naslov podjetja:

Ł.KARWALA

Szarlejka,

ul. Łukaszewicza 172

42-130 Wręczyca Wielka, Poljska

[1] Izdelki, kupljeni z odstranjeno ali spremenjeno etiketo ali identifikacijsko številko, se štejejo za nepooblašcene. Zaradi nezmožnosti preverjanja pristnosti teh izdelkov garancija zanje ne velja.



Avionaut Stardust çocuk güvenlik koltuđu için kullanıcı kılavuzu

Önemli!

Bu kılavuzu aceleyle okumayın. Dikkatlice okuyun, gelecek için saklayın ve her zaman elinizin altında bulundurun. Şüphenez varsa lütfen bizimle iletişime geçin. Lütfen seyahat güvenliğine dikkat edin ve her araba yolculuđunu ciddiye alın. Hedef sadece birkaç blok ötede olsa bile.

Talimatların kullanım ömrü boyunca araba koltuđuyla birlikte saklanmasını öneririz.



Uyarı:

Stardust çocuk güvenlik koltuđunu hiçbir şekilde modifiye etmeyin, çünkü bu kullanım sırasında çocuđun güvenliđini etkileyebilir.



Uyarı:

Stardust çocuk güvenlik koltuđunu asla yüksek bir yüzeye, örneđin bir masaya veya sandalyeye koymayın.



Uyarı:

Aktif ön hava yastığının takılı olduđu oturma pozisyonlarında arkaya dönük konfigürasyonda kullanmayın.



Uyarı:

Stardust çocuk güvenlik koltuđu yalnızca sürüş yönüne arkaya dönük şekilde arabaya takılmalıdır



Uyarı:

Bebeđin 15 aylık olmasından önce çocuk güvenlik koltuđunun öne bakan şekilde kullanılması kesinlikle yasaktır.



Uyarı:

Çocuk koltuđu üreticisinin sağladığı montaj talimatlarını yakından takip edin

**Uyarı:**

Daha fazla bilgi için lütfen araç üreticisinin el kitabına bakın.

**Uyarı:**

Araçta hava yastığı varsa, öne bakan araba koltuğu ile koltuğu mümkün olduğunca geriye doğru hareket ettirin.

**Uyarı:**

Çocuğu 76 cm boya ulaştığında öne bakacak şekilde çevirebilirsiniz.

**Uyarı:**

Avionaut Stardust araba koltuğu araca her iki yönde de takılabilir.

**Uyarı:**

Tip Onay Kurumunun onayı olmadan cihazda herhangi bir değişiklik veya ekleme yapılması kesinlikle yasaktır.



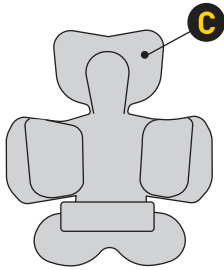

Additional
accessories

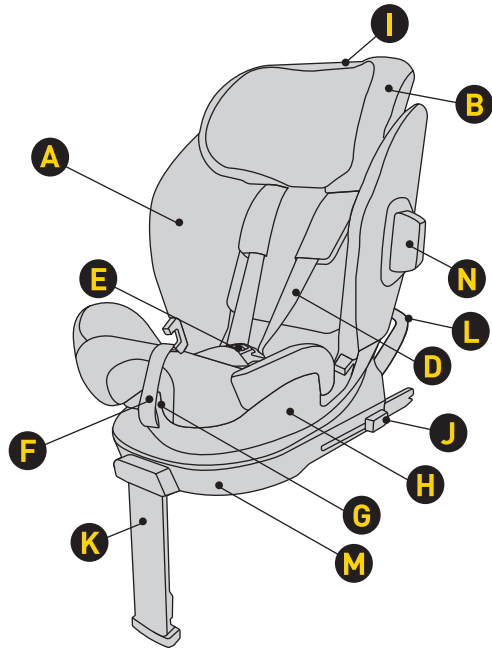

- A Koltuk kılıfı
- B Baş dayanağı
- C Ekleme
- D Emniyet kemeri kayışları
- E Kemer tokası
- F Kayış uzunluğu ayar kemeri
- G Koltuk eğim açısını ayarlayan döndürme ve kol

- H Kabuk
- I Baş dayanağı yükseklik ayarı
- J Isofix bağlantısını serbest bırakma düğmesi
- K Ayarlanabilir ayak dayanağı
- L Dönme önleyici çerçeve
- M Taban
- N Tampon

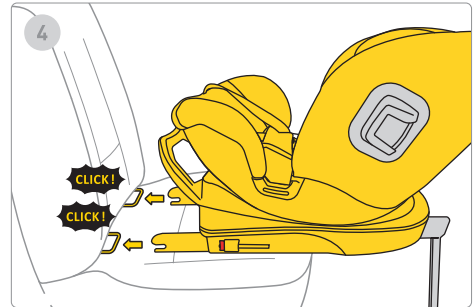
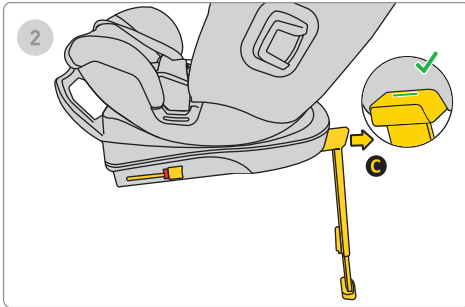
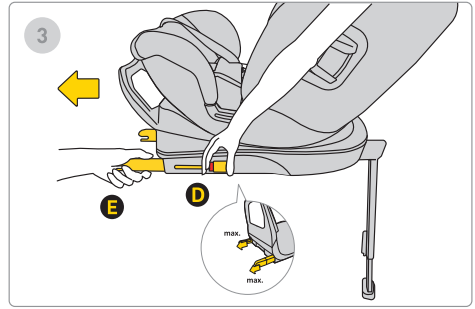
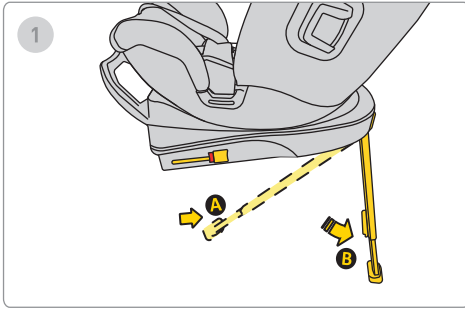

1. Dengeleme ayağını B pozisyonundan C pozisyonuna uzatın
2. Destek ayağının doğru şekilde uzatıldığını onaylayan yeşil bir onay işareti görene kadar A ayağını öne doğru hareket ettirin.
3. Isofix serbest bırakma düğmesine D basın ve çekin. Maksimum E pozisyonuna kadar dışarı çıkarın.
4. Tabanını aracın koltuğundaki Isofix ankrajlarıyla hizalayın ve bir "tık" sesi duyana kadar Isofix kollarını itin. Isofix kırmızıdan yeşile dönerek doğru bir Isofix olduğunu gösterir.

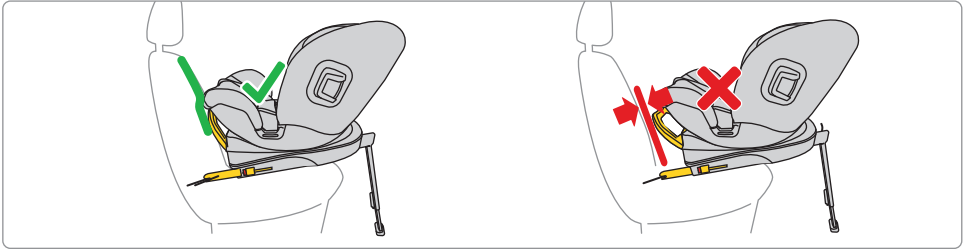
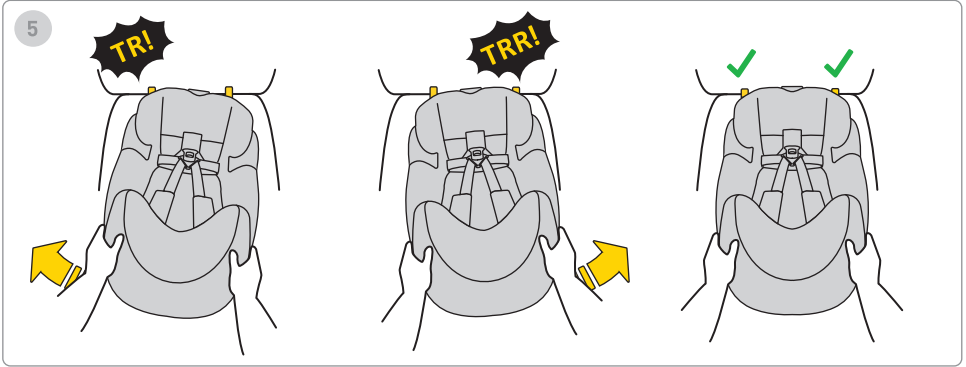

5. Tabanı aracın koltuğunun arkalıđına dođru itin.

Unutmayın, taban m¼m¼n¼ olduđunca arkalıđa yakın bir Őekilde itilmelidir.

Çerçeveyi ayarlamak için dođru konuma getirin - m¼m¼n¼ olduđunca koltuđa yakın.

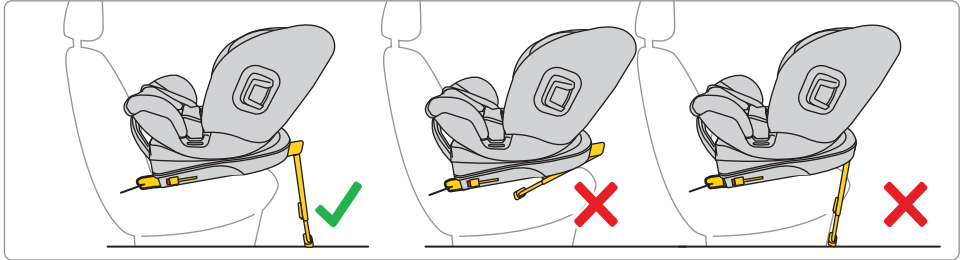
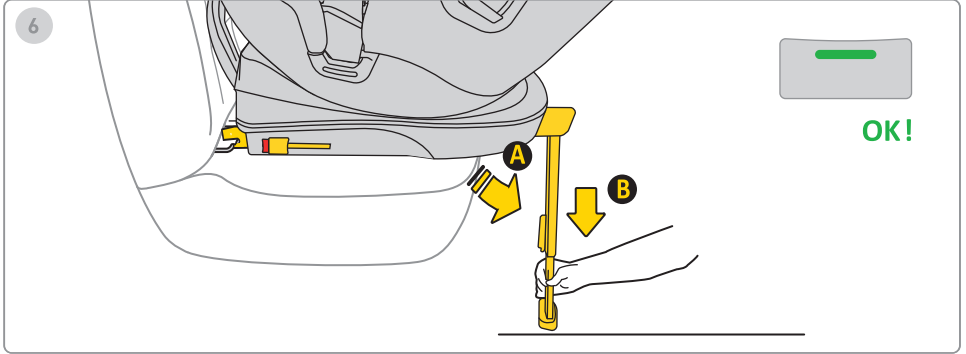

6. Ayak uzatma düğmesine basın ve ayak aracın zeminine sağlam bir şekilde yerleşene kadar bacağınızı uzatın.

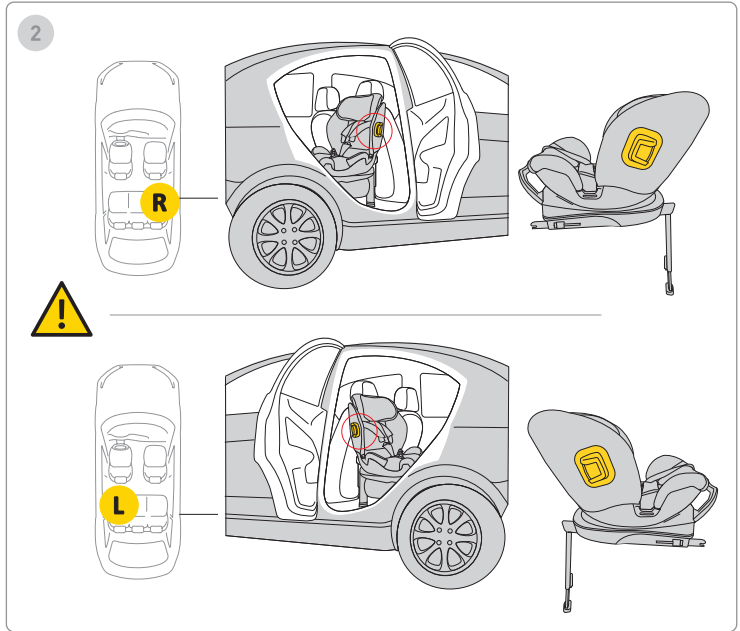
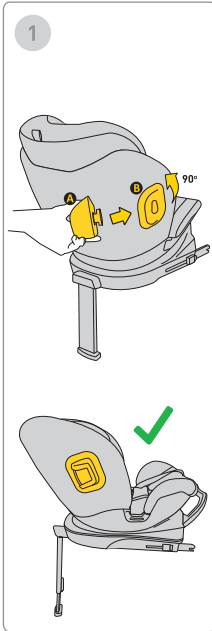

1. Tamponu montaja yerleřtirin ve evirin. Araba koltuđunun her iki tarafında bir tampon montajı vardır.
2. Tamponu her zaman araba koltuđuna aracın kapı tarafına dođru monte edin.

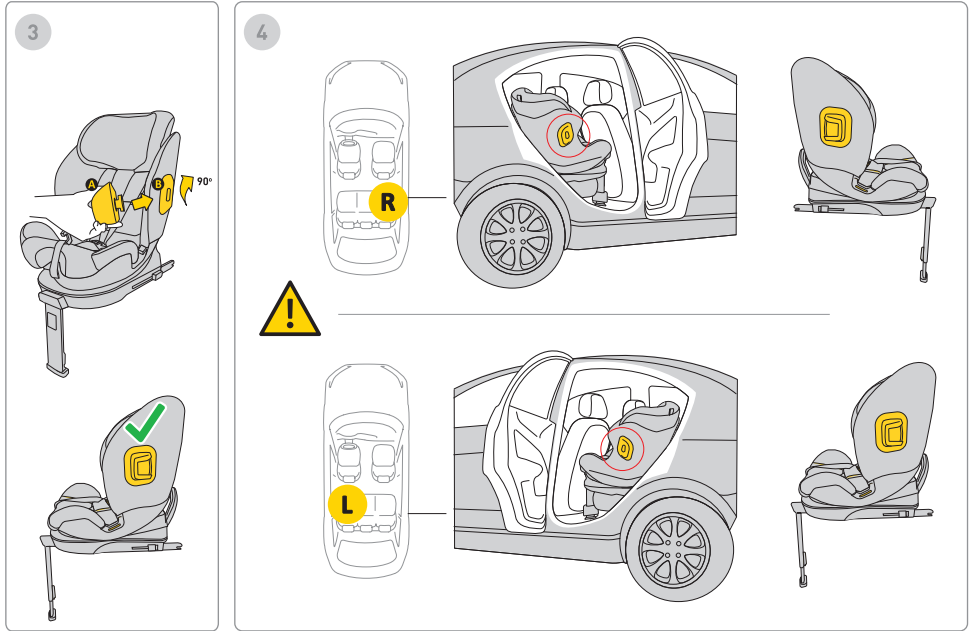

3. Tamponu montaja yerleřtirin ve evirin. Araba koltuđunun her iki tarafında bir tampon montajı vardır.

4. Tamponu her zaman araba koltuđuna aracın kapı tarafına dođru monte edin.

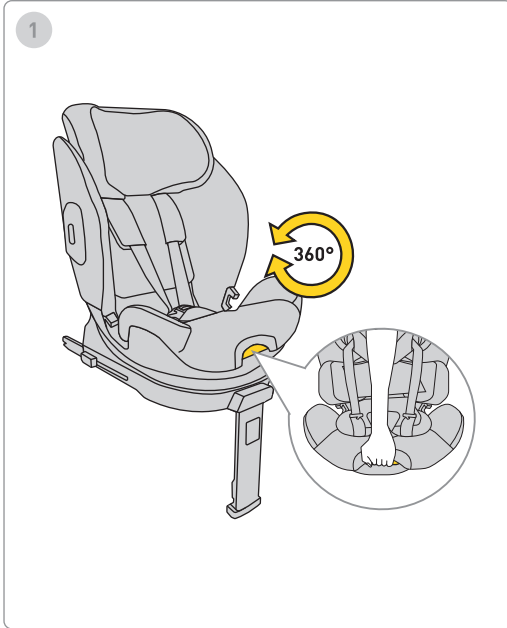

1. Araba koltuğunu döndürmek için kolu çekin ve koltuğu tek elle istediğiniz yöne çevirin.

Unutmayın: Araba koltuğunu yalnızca sırt kısmı seyahat yönüne bakacak şekilde kullanın.

1



61-125 cm
max. 21 kg

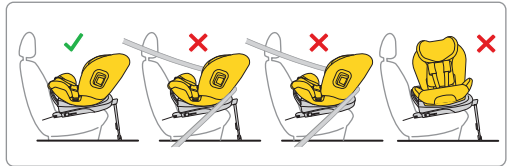
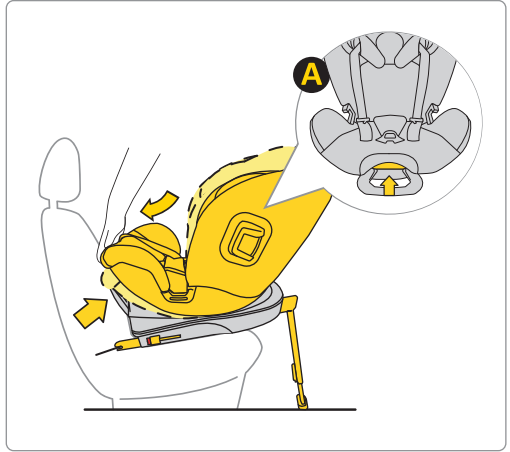

1. Arabaya arkaya bakan araba koltuğunu taktıktan sonra, eğimli/dik pozisyonunu istediğiniz konuma ayarlayın.

Unutmayın: Araba koltuğunu yalnızca sırt kısmı seyahat yönüne bakacak şekilde kullanın.

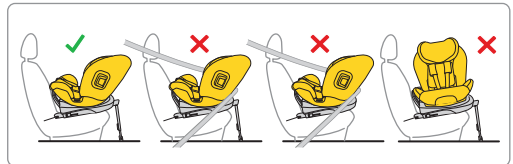

1. Arabaya arkaya bakan araba koltuğunu taktıktan sonra, eğimli/dik pozisyonunu istediğiniz konuma ayarlayın.

Unutmayın: Araba koltuğunu yalnızca sırt kısmı seyahat yönüne bakacak şekilde kullanın.

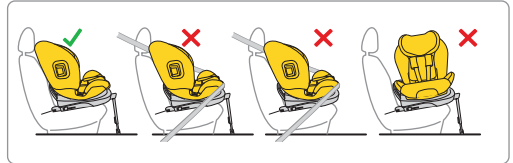
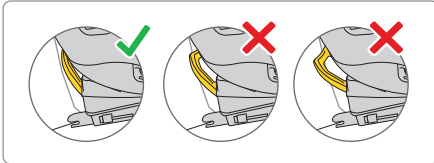
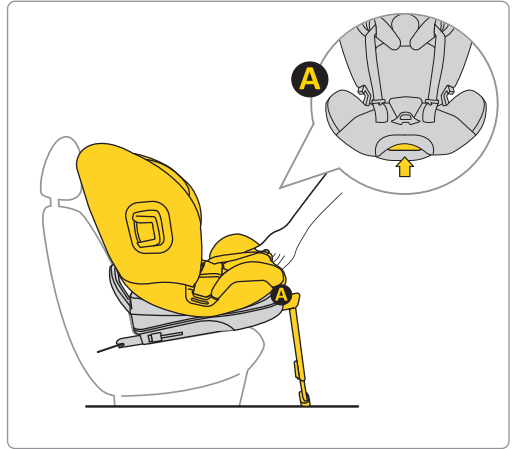

1. Öne bakan araba koltuğunu arabaya yerleştirdikten sonra, eğimli/dik pozisyonunu istediğiniz konuma ayarlayın.

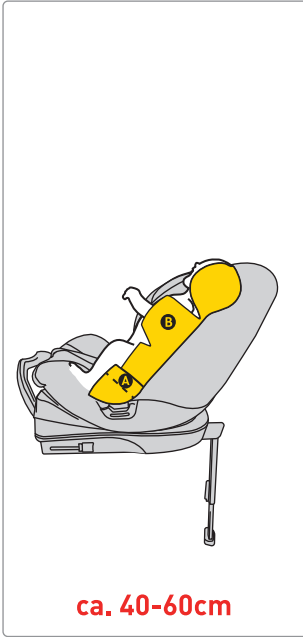

ca. 40-60cm

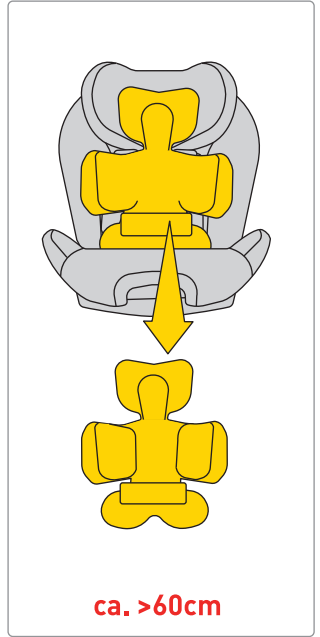

ca. >60cm

Kayışları araba koltuğunun yanlarına taşıyın. Çocuğu araba koltuğuna yerleştirin. Çocuğunuzun araba koltuğunda sırtı tamamen araba koltuğuna dayalı ve kayışların hiçbir kısmı çocuğun sırtının altında olmayacak şekilde düzgün bir şekilde oturduğundan emin olun.

Çocuğunuzun boyu 40 ila 60 cm arasındaysa, tam minder kullanın

UYARI! Ek düzenlemesine göre çocuğa ilişkin belirtilen boy ölçümleri yalnızca ÖNERİLERDİR. Her çocuk farklıdır ve farklı bir oranda büyür, bu nedenle eki ayarlama MUTLAK öncelik, kayışların çocuğun omuzlarına göre seviyesidir.

UNUTMAYIN - KAYIŞLAR OMUZ SEVİYESİNDE VEYA OMUZ SEVİYESİNİN HEMEN ALTINDA ÇIKMALIDIR.

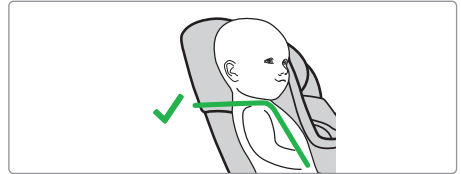
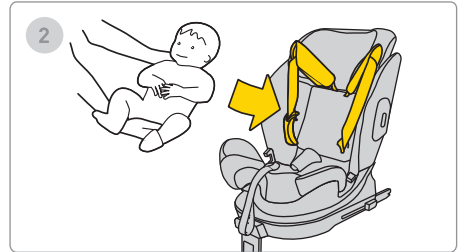
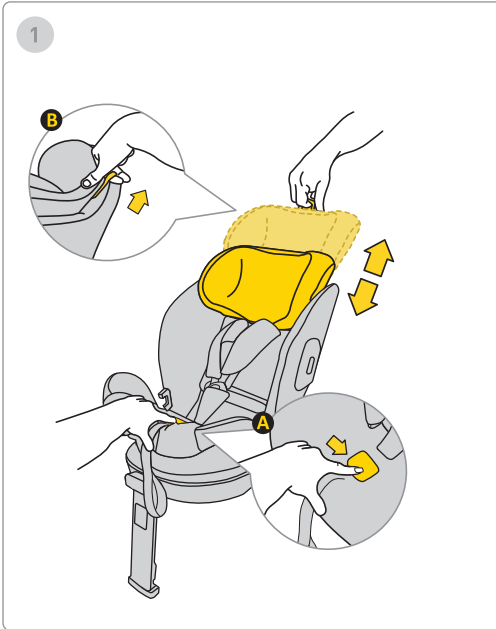

1. Bebeğinizi araba koltuğuna yerleştirin.

2. Emniyet kemeri omuzlarınızla aynı hizada olacak şekilde koltuk başlığının yüksekliğini ayarlayın.

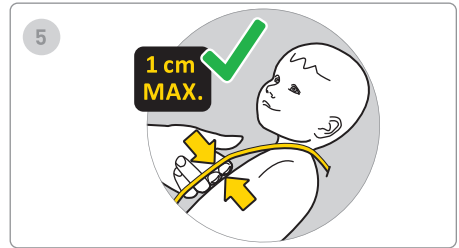
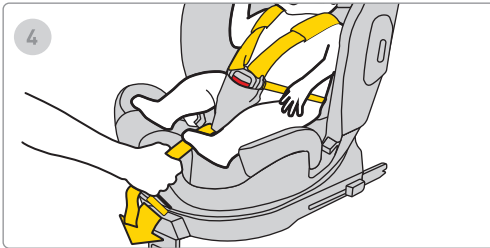
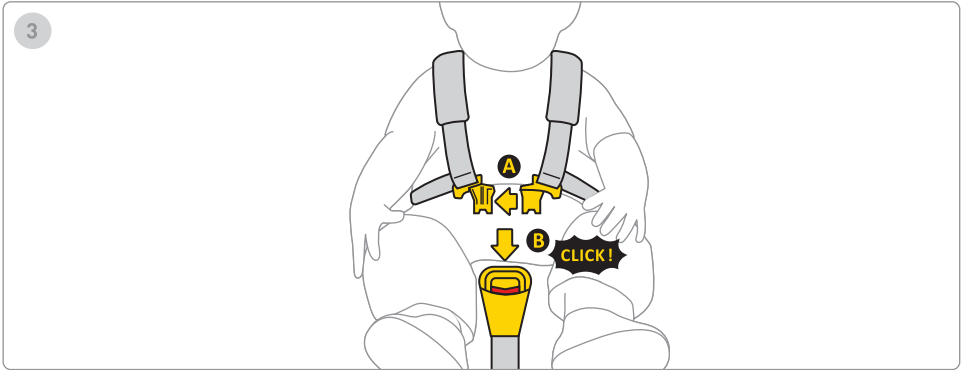

3. Klips A'nın her iki parçasını bağlayın, ardından plastik klipsleri klips B'nin yuvasına yerleştirin. Bir tık sesi, klipsin düzgün bir şekilde sabitlendiğini gösterir.

4. Çocuk sabitlenene kadar koltuğun ortasındaki kayışı öne doğru çekin.

5. Kayış ile çocuğun vücudu arasındaki mesafe en fazla 1 cm olmalıdır. Kayışların düzgün bir şekilde sıkıldığından emin olmak için "sıkma testi" yapın - kayışı kavrayıp sıkıştırabiliyorsanız, daha fazla sıkılmalıdır.

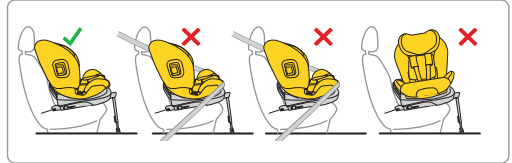
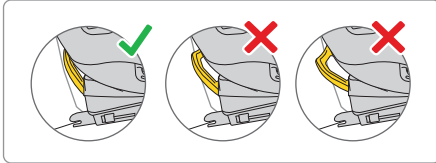
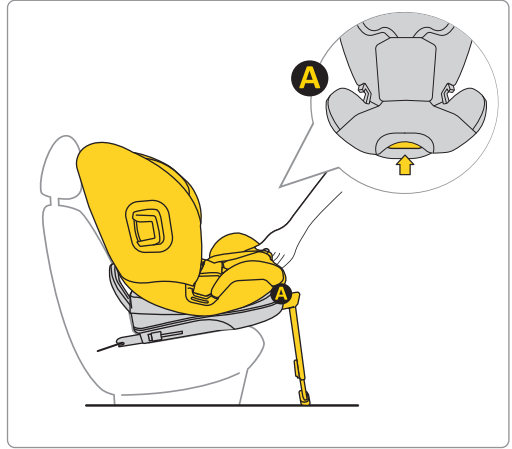

1. Öne bakan araba koltuğunu arabaya taktikten sonra en dik pozisyona ayarlayın.

Unutmayın: Araba koltuğunu sadece sırt kısmı seyahat yönüne bakacak şekilde kullanın.

Unutmayın: 105 ila 150 cm arasındaki çocuk için dik pozisyonda araba koltuğu kullanın.

105-150 cm



105-150 cm



Unutmayın: 105 ila 150 cm arasındaki çocuk için araba koltuğunu yalnızca öne bakacak şekilde kullanın.

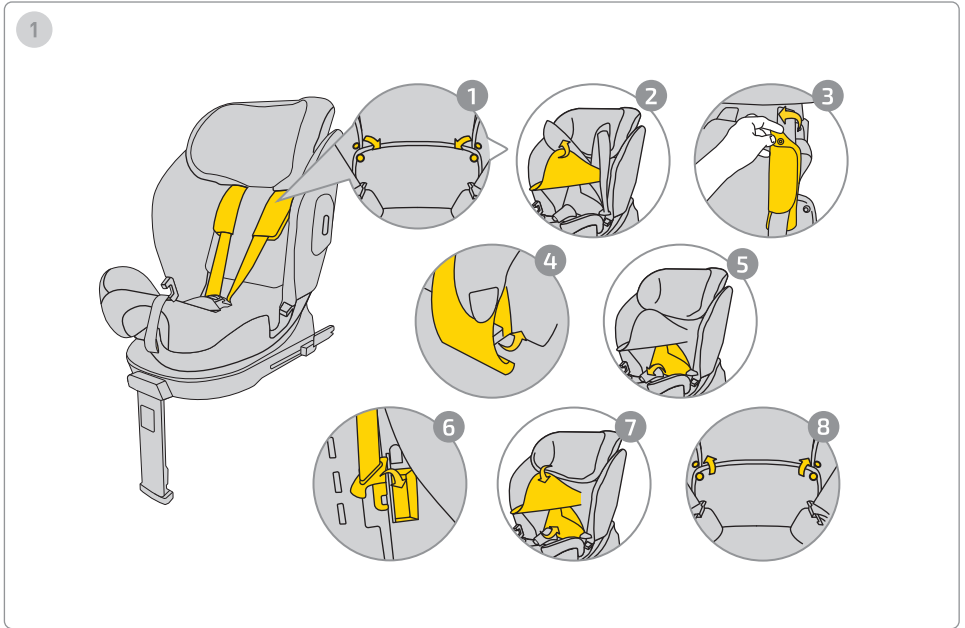

Kemerleri gizlemek için aşağıdaki talimatları izleyin:

1. Kılıfın çitçitlerini çıkarın.
2. Kemer koruyucusu bağlantısını ortaya çıkarmak için baş dayanağı elemanını kaldırın.
3. Kemer koruyucularındaki çitçitleri çıkarın.
4. Kemer koruyucularını araba koltuğu kabuğundan çıkarın.
5. Araba koltuğunun iç kısmını ortaya çıkarmak için alt sırttaki kılıf elemanını hareket ettirin.
6. Kemer tokasını belirlenen yere gizleyin ve kemerleri kılıfın altında çıkıntı yapmayacak şekilde sırt boyunca yerleştirin.
7. Kılıfı değiştirin.
8. Kılıfın çitçitlerini takın.

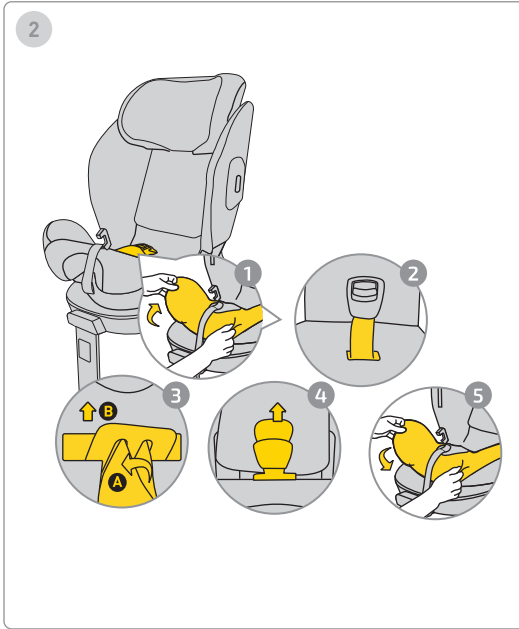

Tokayı çıkarmak için aşağıdaki talimatları izleyin:

1. Tokanın takılı olduğu yeri ortaya çıkarmak için kılıfın alt kısmını çıkarın
2. Tokayı ve kayışı kılıftan dışarı çekin.
3. Tokayı çıkarmak için, kabukta gizli metal elemanı çevirin ve delikten dışarı kaydırın.
4. Toka koruyucusunu çekin ve kılıftan dışarı kaydırın.
5. Kılıfı tekrar araba koltuğunun alt kısmına takın

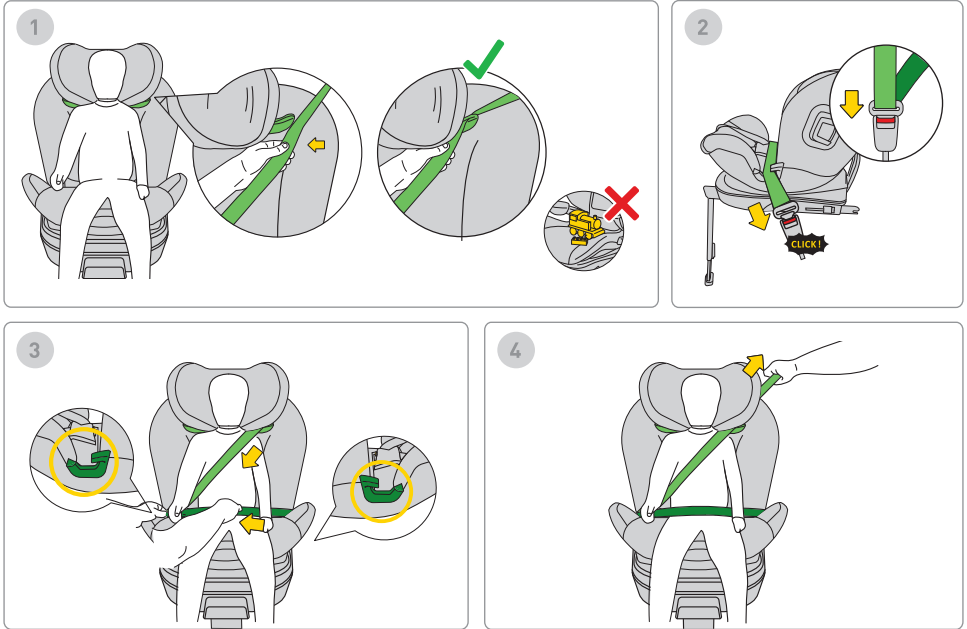

1. Araç emniyet kemerini takmak için emniyet kemerini (açık yeşil renkle işaretlenmiştir) üst kemer kılavuzundan geçirin.
Unutmayın:Oyuncakları araba koltuğunda bırakmayın
2. Bir tık sesi duyana kadar emniyet kemeri tokasını takın.
3. Araç emniyet kemerinin alt kısmını (kucak kemerleri) alt kemer kılavuzuna yeşil renkle belirtilen yerlere yerleştirin.
4. Çocuğunuzu araba koltuğunda güvenli bir şekilde tutmak için emniyet kemerini sıkıca çekin.

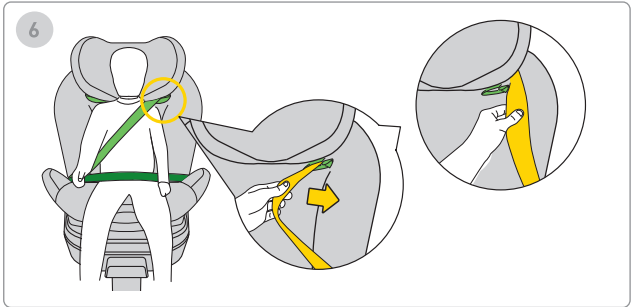
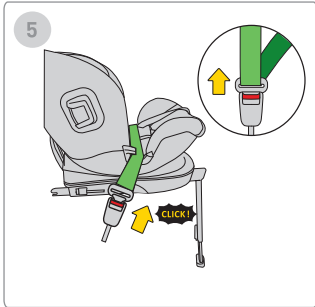
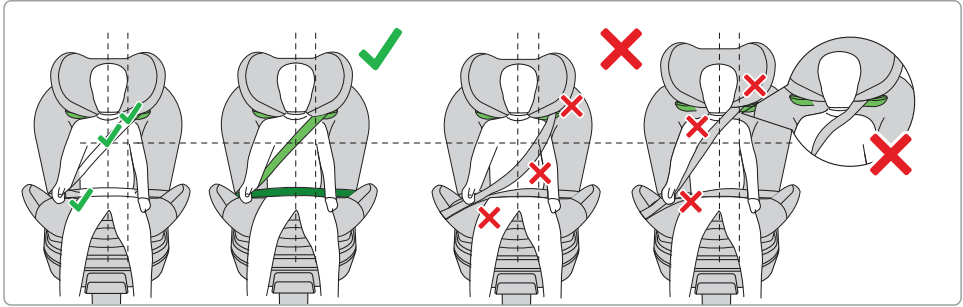

UNUTMAYIN: KURULUMDAN SONRA KEMERİN DOĞRU POZİSYONDA ÇALIŞTIĞINDAN EMİN OLUN. KILAVUZDA GÖSTERİLEN TALİMATLARA UYULMALIDIR.

5. Kemerleri çözmek için, kemeri aradaki tokadan çıkarın.
6. Kemer üst kemer kılavuzundan dışarı çekin.

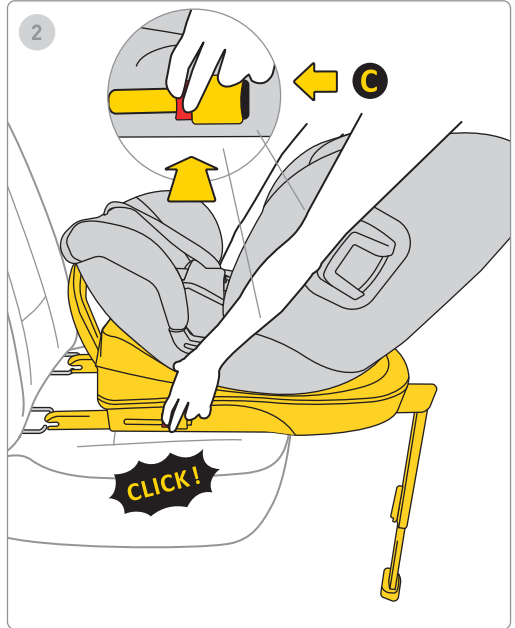
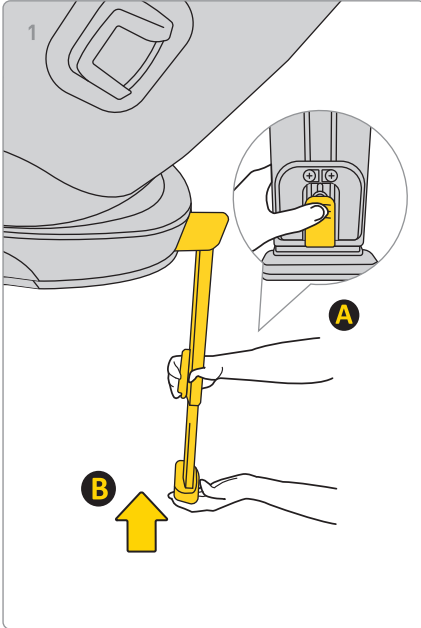

1. Bacađı kısaltmak için A düğmesine basın ve B bacađını orijinal konumuna itin, A düğmesine basın ve B bacađını orijinal konumuna yerleřtirin ve ardından yerden tasarruf etmek için katlayın.
2. Tabanı aracın Isofix bağlantılarından çıkarmak için önce C kilitleme düğmesine basın, ardından serbest bırakma düğmesine basın ve Isofix kancalarını orijinal konumlarına geri katlayın.

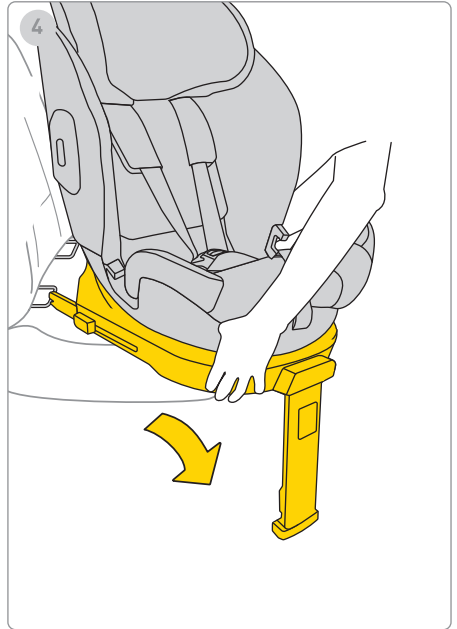
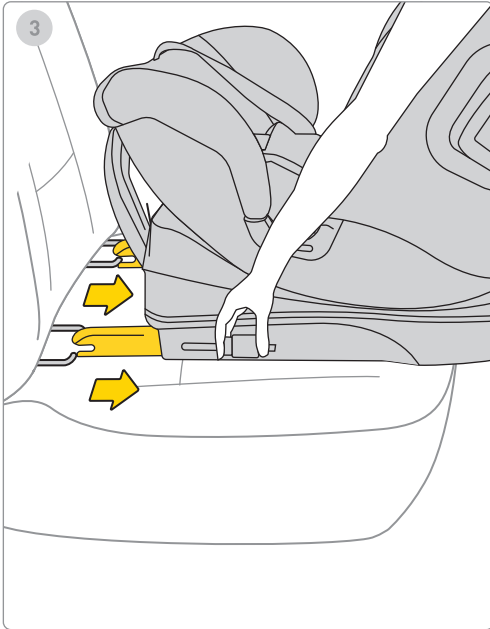

3. Isifix'i maksimum depolama alanına yerleştirin
4. Araba koltuğunu araçtan çıkarın.

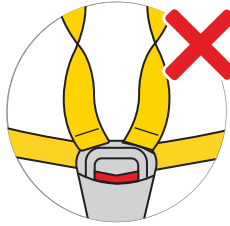
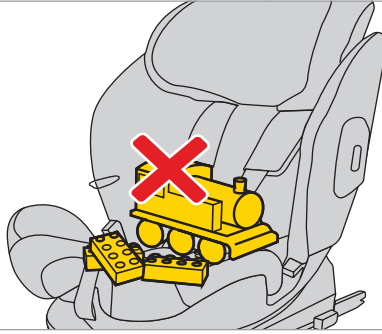

Araba koltuğunda çocuğa yer açmak için araba emniyet kemerlerini gevşetin. Düğmeye basın ve kemerleri çekerek uzunluklarını artırin.

Unutmayın! Araba koltuğunda başka hiçbir nesne olmamalı ve emniyet kemerleri her zaman düz ve düzgün bir şekilde bağlanmalıdır!

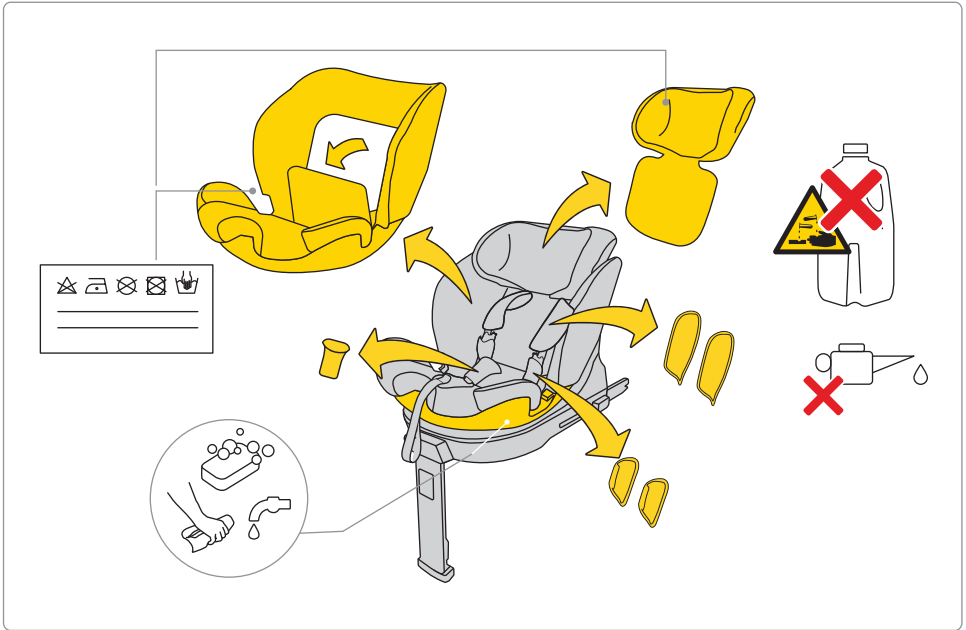

Döşemeyi yıkamak için verilen yıkama talimatlarını izleyin.

Döşemeyi araba koltuğundan kolayca çıkarabilirsiniz. Resimlerde gösterilen talimatları izleyin.

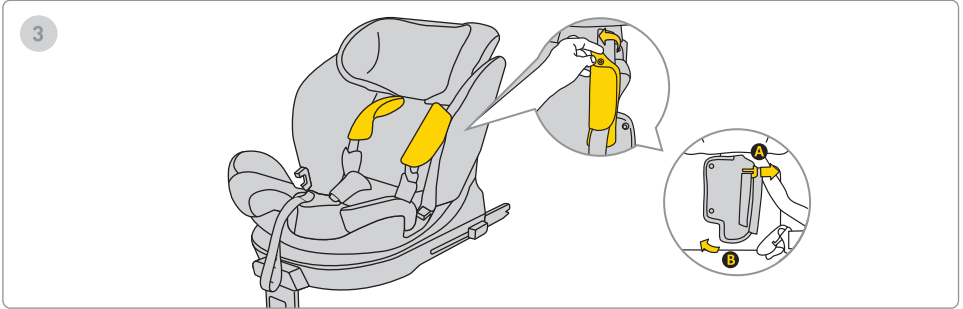
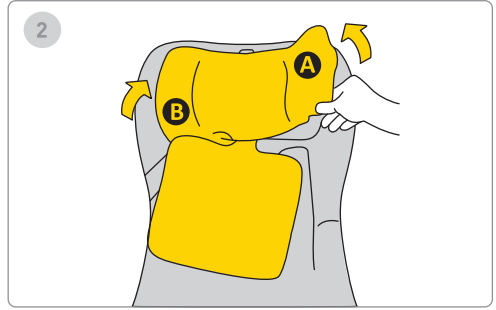
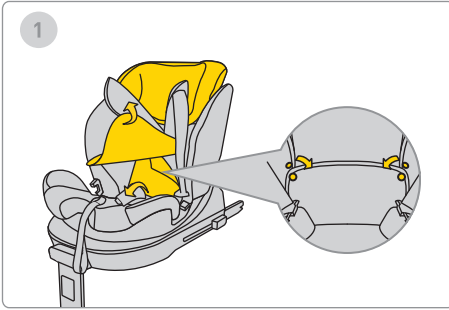

Döşemeyi yıkamak için verilen yıkama talimatlarını izleyin.

Döşemeyi araba koltuğundan kolayca çıkarabilirsiniz. Resimlerde gösterilen talimatları izleyin.

4

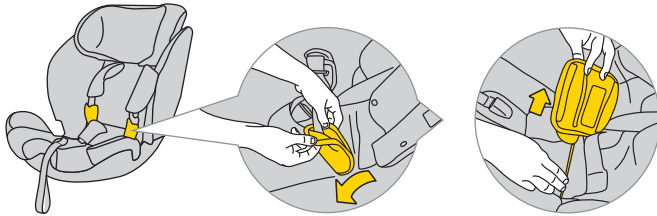

5

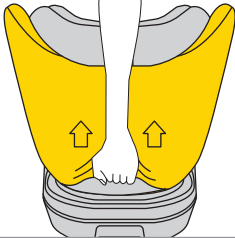

6

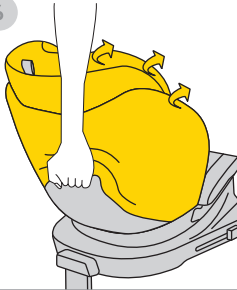

7

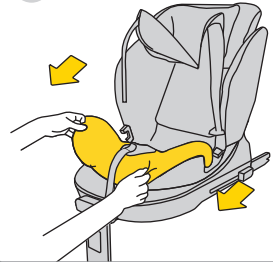

Döşemeyi yıkamak için verilen yıkama talimatlarını izleyin.

Döşemeyi araba koltuğundan kolayca çıkarabilirsiniz. Resimlerde gösterilen talimatları izleyin.

Güvenlik, Kullanım ve Seyahat

- Satın almadan önce, her çocuk oto koltuğunun, belirli bir modelde doğru şekilde takılıp takılmayacağını ve kullanılabilmesini test etmek için araca monte edilmesi gerekir. Oto koltuğunun araç tipi ile uyumlu olması en önemli güvenlik kriterlerinden biridir. Satıcının ilk kurulumda sağladığı destek, kurulumun tamamen doğru yapılmasını garanti eder.
- Unutmayın, sürüş sırasında çocuğun güvenliğinden her zaman ebeveynler sorumludur.
- Çocuğu aracın içinde veya dışında asla gözetimsiz bırakmayın.
- Sürüş esnasında çocuğu kucağınızda tutmayın.
- Seyahat sırasında çocuğunuz için en güvenli yer aracın arka koltuğudur.
- Her yolculuktan önce emniyet kemerlerinin hasar görmediğini veya bükülmediğini kontrol edin.
- Oto koltuğu takıldığında, aracın arka koltuğunun sırt dayanağı kilitlemiş ve hareket etmemelidir.
- Her yolculuktan önce, Stardust oto koltuğunun kapılar tarafından sıkıştırılmadığından veya bagaj ya da koltuk sırtı nedeniyle hareket riski olmadığından emin olun.
- Aracınızdaki tüm bagajların sağlam şekilde bağlandığından emin olun.
- Stardust koltuğunu, çocuğun güvenliğini sağlayan sistemin bir parçası olduğu için dolgu malzemesi olmadan kullanmayın.
- Uzun yolculuklarda kısa molalar verin. Çocuğunuzun da hareket etmeye ihtiyacı vardır.
- Aracınızı güneşli bir yerde park ettiğinizde oto koltuğunu her zaman örtün. Döşeme ve metal ya da plastik parçalar aşırı ısınabilir ve çocuğu yakabilir.
- Koltuğu aracın dışında kullanırken bile, çocuğu her zaman emniyet kemerleri ile güvence altına alın. Emniyet kemerlerinin çocuğun koltuğa doğru pozisyonlanması için düzgün şekilde takıldığından emin olun.
- Kullanılmış çocuk oto koltukları satın almanızı tavsiye etmiyoruz – geçmişleri hakkında asla emin olamazsınız. Ancak, kullanılmış bir koltuk almaya karar vererseniz, kullanım geçmişini bildiğiniz birini seçin.
- Stardust koltuğunu 12 yıldan uzun süre kullanmayın.
- Koltuğunuz bir kazaya karıştıysa mutlaka yenisi ile değiştirin.
- Koltuğa herhangi bir değişiklik yapmayın. Bu, ürün güvenliğinin kısmi veya tamamen kaybına neden olabilir.

- Üretici, koltuğun aracın döşemesinde izler bırakabileceğini kabul eder. Bu, koltuğun sıkı oturması gerekliliği nedeniyle kaçınılmazdır. Üretici, bunun sonucu oluşabilecek hasarlardan sorumlu değildir.
- Kayışların doğru şekilde bağlandığından emin olun, böylece çocuk koltukta doğru pozisyonda olur.
- Çocuğu tutan emniyet kemeri kayışları kılıfsız kullanılmamalıdır.
- Kayış ile çocuk arasında en fazla bir parmak (1 cm) girebilecek boşluk olmalıdır. Bu mesafe daha fazlaysa kayışları sıkın.
- Stardust iç pedi birkaç parçadan oluşur. Kayışların yüksekliği, çocuğun omuzları ile paralel olacak şekilde ayarlanmalıdır. UNUTMAYIN: Her çocuğun vücut yapısı farklıdır – kayışların omuzlara göre konumunu düzenli olarak kontrol edin. Bu, çocuğun koltuktaki güvenliği için çok önemlidir.
- Baş desteğinin doğru yükseklikte olduğundan emin olun.
- Çocuğunuz 61 cm ile 125 cm boyları arasında ve maksimum 21 kg ağırlıktaysa Stardust koltuğunu kullanın. Eğer Stardust koltuğunu iç pedi ile satın aldıysanız, 40 cm'den 125 cm'ye ve maksimum 21 kg'a kadar kullanabilirsiniz.
- Avionaut Stardust emniyet koltuğunu, çocuğunuzun boyu 105–150 cm arasında olduğunda, aracın üç noktalı emniyet kemeri ile öne dönük olarak kullanın.
- Koltuğu 105 cm'den 150 cm'ye kadar kullanıyorsanız, koltuk iki şekilde kurulabilir: Isofix sistemi ve üç noktalı emniyet kemeri ile veya ISOFIX sistemi olmadan, sadece üç noktalı emniyet kemeri ile.
- Stardust koltuğu evde kullanım için değildir. Sadece araçta kullanın.
- Koltuğun montajını kontrol edin. İndikatörlerden biri kırmızı yanarsa, montajı ayarlayın ve tekrar test edin. Yeşil ışık yanana kadar bu işlemi tekrarlayın.
- Stardust koltuğu, koltuğun yan tarafındaki belirlenmiş alana yerleştirilmesi gereken bir tampon ile birlikte gelir.
- Baş destek kısmındaki genişleştirilmiş polistiren (EPS) ve enerji emici malzemelerde (EPP) hasar olup olmadığını düzenli olarak kontrol etmenizi öneririz.

Bakım ve Hijyen

1. Stardust koltuğunun döşemesi, 30°C sıcaklıkta ve maksimum 600 devir/dakika hızda çamaşır makinesinde yıkanabilir.
2. Koltuğun diğer parçaları yumuşak bir sünger ve sabunlu su ile temizlenebilir.

3. Koltuğunuzu temiz tutun. Nemlendirici veya agresif temizlik maddeleri kullanmayın.
4. Hem hareketli parçalar hem de diğer koltuk bileşenlerinde yağlayıcı, sert kimyasallar veya nemlendirici kullanmayın.

Çevre

- Plastik ambalaj parçaları boğulma riskine karşı çocukların erişemeyeceği yerlerde saklanmalıdır.
- Çevre koruması için, koltuk artık kullanılmayacaksa, lütfen yerel yönetmeliklere uygun olarak ilgili atık yönetim tesisine teslim edin.

Sorular

- Herhangi bir sorunuz varsa, lütfen perakendeciniz veya yetkili distribütörünüzle iletişime geçin. Aşağıdaki bilgileri hazırlayın:
- Çocuğunuzun yaşı, boyu ve kilosu,
- Aracın marka ve modeli ile Aerofix koltuğunu aracınıza nereye monte ettiğiniz.

Garanti

- Stardust, 24 aylık garanti kapsamındadır.
- Ürünün, güncel Avrupa güvenlik ve kalite standartlarına uygun olarak üretildiğini ve satın

alma anında üretim ve malzeme kusuru olmadığını temin ederiz.

- Garanti, satın alma ülkesinde geçerlidir ve yetkili distribütör tarafından sağlanır.
- Garanti, ürünün kullanım kılavuzuna uygun, normal koşullar altında, ilk kullanıcı tarafından kullanılması ve satın alma tarihinden itibaren 24 ay içinde olması şartıyla malzeme ve işçilikteki üretim hatalarını kapsar. Avionaut, arızalı ürünün tamiri veya değişiminden sorumludur; ancak garanti sahibi, kusurun giderilme yöntemi ve talebin nasıl karşılanacağına karar verir.
- Garanti, kumaş aşınması gibi günlük kullanımdan kaynaklanan hasarları, renk solması ve ürünün normal yaşlanması sonucu malzeme kalitesindeki bozulmaları kapsamaz.
- Garanti ayrıca kılavuzun ihlal edilmesi, yanlış kullanım, ihmalkarlık, yangın, sıvı teması veya diğer dış etkenler nedeniyle oluşan hasarları kapsamaz.
- Garanti talebi sırasında, Stardust koltuğunda tüm etiketler veya tanımlama numaraları bulunmalı ve sadece yetkili kişiler tarafından servis edilmelidir.

Garanti talebinde bulunmak ister misiniz?

- Bir kusur fark ederseniz ve garanti talebinde bulunmak istiyorsanız, Stardust'u satın aldığınız satıcı ile iletişime geçin.
- Garanti talebinde bulunurken, talep tarihinden önceki 24 ay içinde yapılmış bir satın alma belgesi sunmanız gerekmektedir.
- Ürünü servis noktasına göndermeniz gerekirse, ürünü distribütöre veya satıcıya iade edin. Aynı zamanda, gönderim yöntemi ve maliyetleri konusunda anlaşın, aksi takdirde garanti veren taraf, gönderim masraflarını karşılamayı reddedebilir. Garanti veya tüketici hakları kapsamında olmayan hasarlar ve/veya kusurlar ile garanti kapsamında olmayan ürün hasarları, anlaşmalı bir ücret karşılığında tamir edilebilir.
- Koltuğunuz bir kazaya karıştıysa, yeni bir koltukla değiştirin. Gerekli belgeler: kazaya ait polis raporu, koltuğu gösteren kaza fotoğrafı veya polisten alınan olayı doğrulayan bilgi, satın alma belgesi, sigorta şirketinden koltuğun tazminata dahil edilmediğine dair onay, garanti kartı ve kazalı koltuğun tarafımıza gönderilmesi.

Tüketici Hakları

- Tüketiciler, ülkeden ülkeye değişebilen yürürlükteki mevzuata uygun haklara sahiptir. Bu garanti, ilgili ulusal mevzuat kapsamındaki tüketici haklarını etkilemez.
- Bu garanti, Polonya'da kayıtlı olan Ł.KARWALA tarafından hazırlanmıştır.

Firma adresi:

Ł.KARWALA

Szarlejka,

ul. Łukaszewicza 172

42-130 Wręczyca Wielka, POLONYA

(1) Etiketleri veya tanımlama numaraları çıkarılmış veya değiştirilmiş ürünler yetkisiz kabul edilir. Bu ürünlerin özgünlüğünü doğrulayamamız nedeniyle, garanti bu ürünler için geçerli değildir.



Інструкція користувача дитячого автокрісла Avionaut Stardust

Важливо!

Не читайте цю інструкцію поспіхом. Уважно прочитайте її, збережіть на майбутнє та завжди тримайте під рукою. У разі сумнівів, будь ласка, зв'яжіться з нами. Будь ласка, подорожуйте безпечно та ставтеся до кожної поїздки на автомобілі серйозно. Навіть якщо пункт призначення знаходиться лише за кілька кварталів.

Ми рекомендуємо зберігати інструкції разом з автокріслом протягом усього терміну його служби



Warning:

Не модифікуйте дитяче автокрісло Stardust жодним чином, оскільки це може вплинути на безпеку дитини під час його використання.



Warning:

Ніколи не розміщуйте дитяче автокрісло Stardust на піднятій поверхні, наприклад, на столі або стільці.



Warning:

Не використовуйте його в конфігурації проти руху на сидіннях, де встановлена активна фронтальна подушка безпеки.



Warning:

Дитяче автокрісло Stardust слід встановлювати в автомобілі лише обличчям проти напрямку руху.



Warning:

Категорично заборонено використовувати дитяче автокрісло в конфігурації обличчям за напрямком руху до досягнення дитиною 15 місяців.



Warning:

Уважно дотримуйтесь інструкцій з встановлення, наданих виробником дитячого утримуючого пристрою.

**Warning:**

Для отримання додаткової інформації зверніться до інструкції виробника автомобіля.

**Warning:**

Якщо в автомобілі є подушка безпеки, пересуньте сидіння з автокріслом, що встановлюється обличчям за напрямком руху, якомога далі назад.

**Warning:**

Ви можете повернути дитину обличчям за напрямком руху, коли вона досягне 76 см у висоту.

**Warning:**

Автокрісло Avionaut Stardust можна встановлювати в автомобілі в обох напрямках.

**Warning:**

Категорично заборонено будь-які зміни або доповнення до пристрою без схвалення органу типового затвердження.



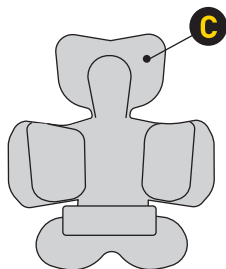

Additional accessories

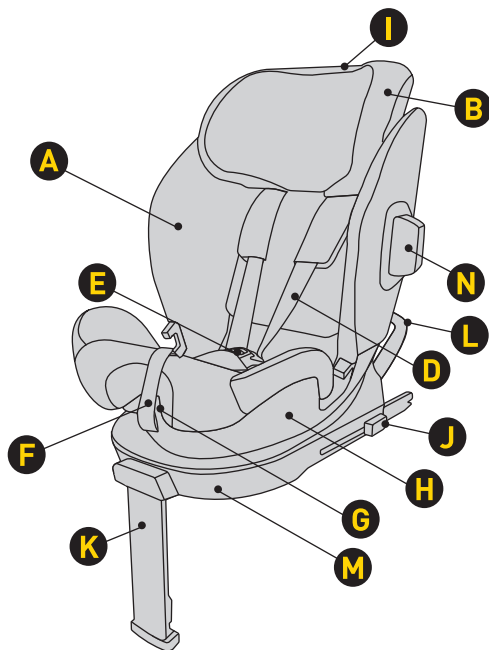

- A Чохол сидіння
- B Підголовник
- C Вставка
- D Реміні безпеки
- E Пряжка ременя
- F Регулювання довжини ременя
- G Поворот та важіль регулювання кута нахилу сидіння

- H Корпус
- I Регулювання висоти підголовника
- J Кнопка для від'єднання роз'єму Isofix
- K Регульована підніжка
- L Рама, що запобігає обертанню
- M Основа
- N Бампер

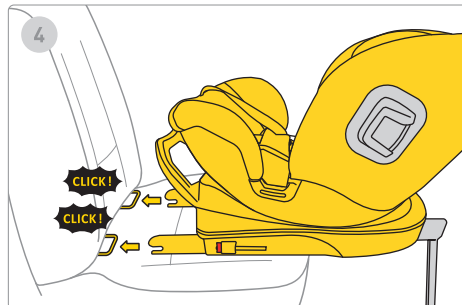
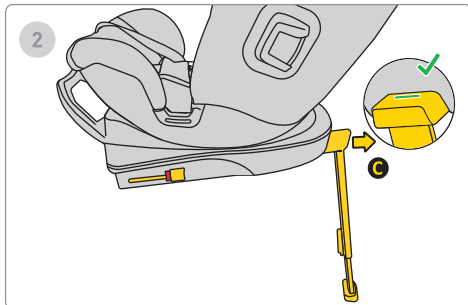
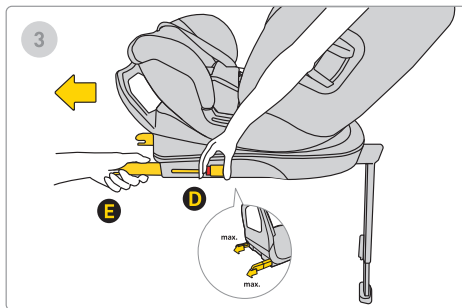
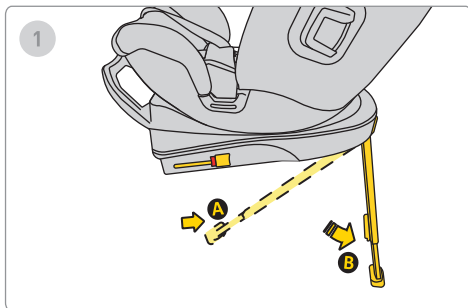

1. Висуньте стабілізуючу ніжку з положення В у положення С
2. Перемістіть ніжку А вперед, доки не побачите зелену позначку, яка підтверджує правильність висування опорної ніжки.
3. Натисніть кнопку розблокування Isofix D та потягніть її в максимальне положення Е.
4. Вирівняйте основу з кріпленнями Isofix на сидінні автомобіля та натискайте на важелі Isofix, доки не почуєте клацання. Колір Isofix зміниться з червоного на зелений, що вказує на правильне встановлення Isofix.

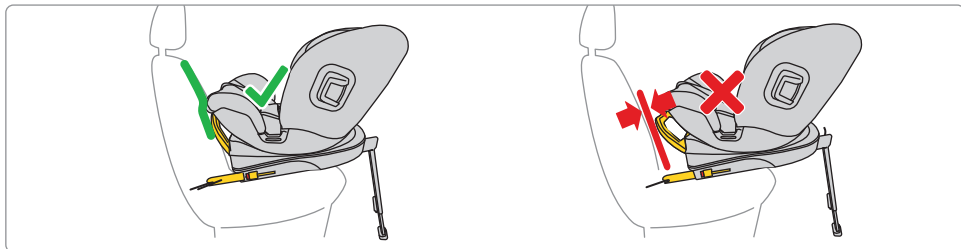
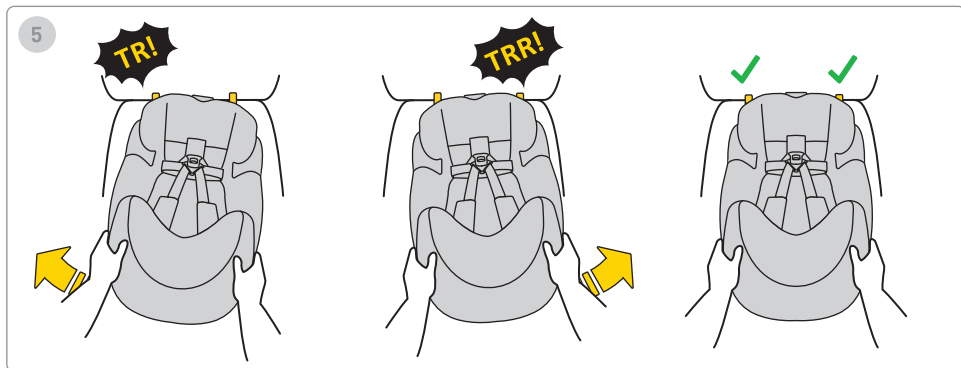

5. Присуньте основу до спинки сидіння автомобіля.

Пам'ятайте, що основу слід присунути якомога ближче до спинки.

Щоб відрегулювати раму, встановіть її в правильне положення – якомога ближче до сидіння.

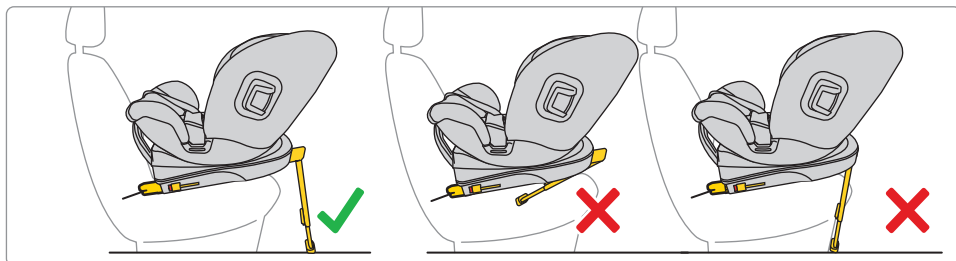
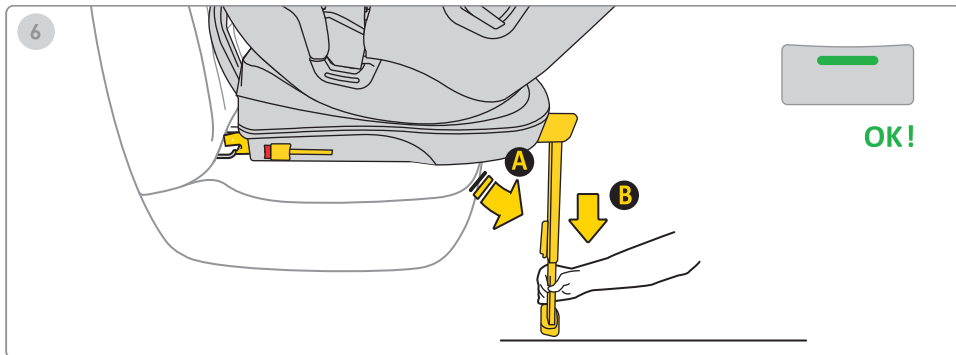

6. Натисніть кнопку витягування стопи та витягніть ногу, доки стопа міцно не стане на підлогу автомобіля.

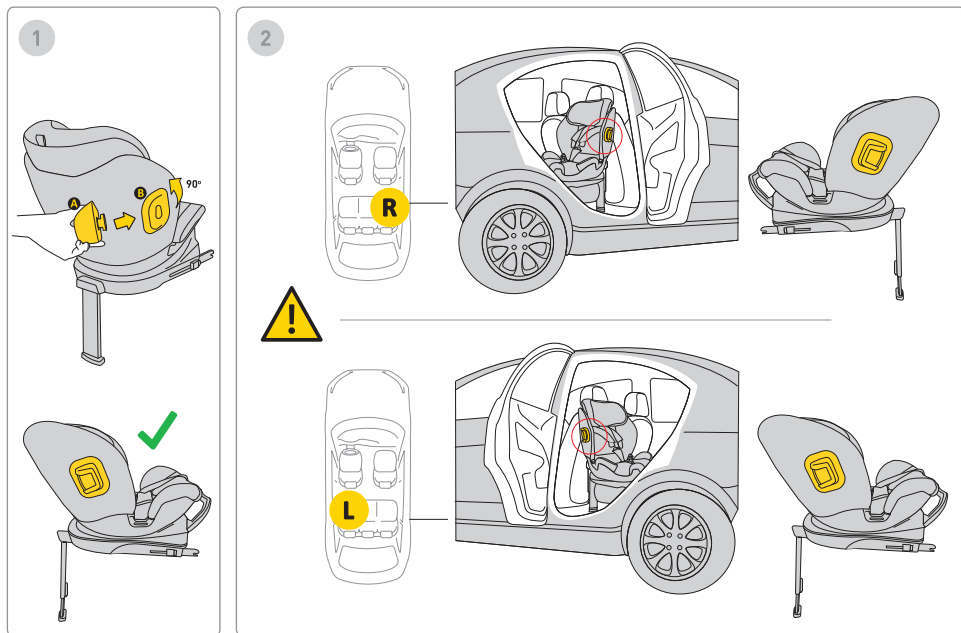

1. Вставте бампер у кріплення та поверніть. Автокрісло має кріплення для бампера з обох боків.
2. Завжди встановлюйте бампер на автокрісло з боку дверей автомобіля.

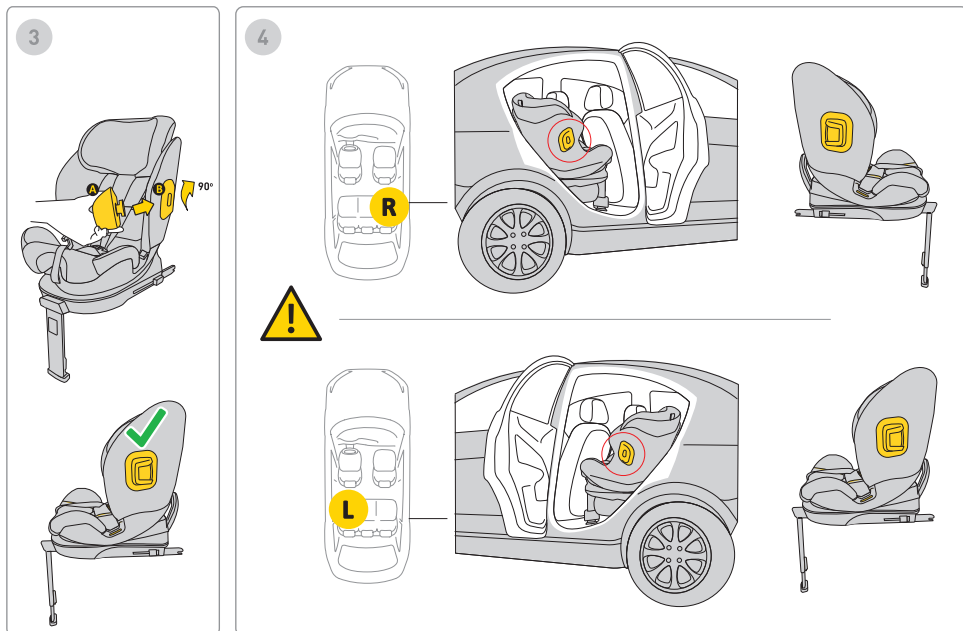

3. Вставте бампер у кріплення та поверніть. Автокрісло має кріплення для бампера з обох боків.

4. Завжди встановлюйте бампер на автокрісло з боку дверей автомобіля.

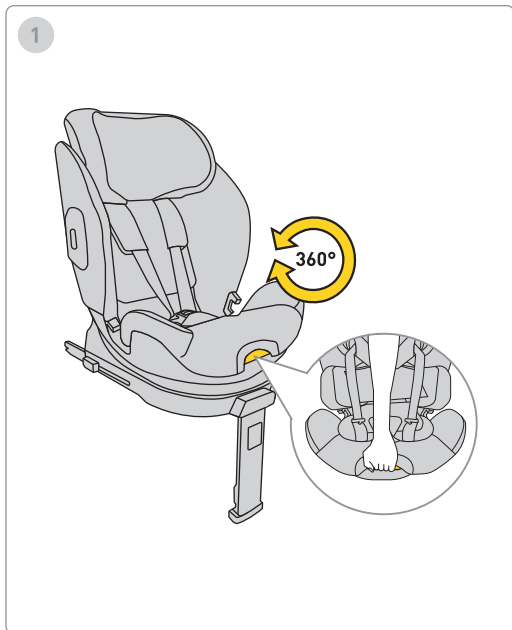

1. Щоб повернути автокрісло, потягніть важіль і поверніть сидіння однією рукою в потрібному напрямку.

Пам'ятайте: Використовуйте автокрісло лише спинкою до напрямку руху.

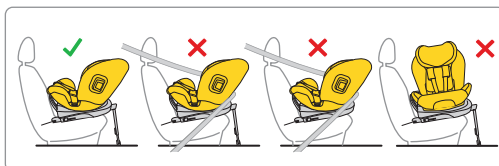

1. Після встановлення автокрісла, що встановлюється проти напрямку руху, відрегулюйте його нахил/вертикальне положення в потрібне.

Пам'ятайте: Використовуйте автокрісло лише спинкою до напрямку руху.

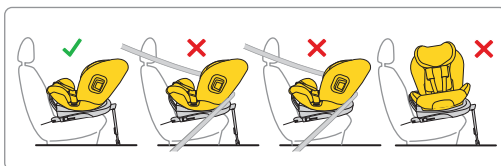

1. Після встановлення автокрісла, що встановлюється проти напрямку руху, відрегулюйте його нахил/вертикальне положення в потрібне.

Пам'ятайте: Використовуйте автокрісло лише спинкою до напрямку руху.

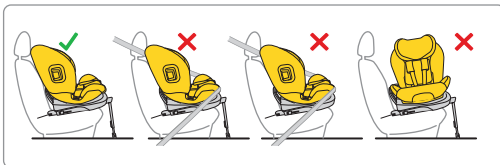
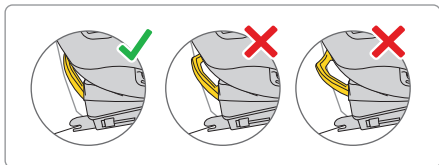
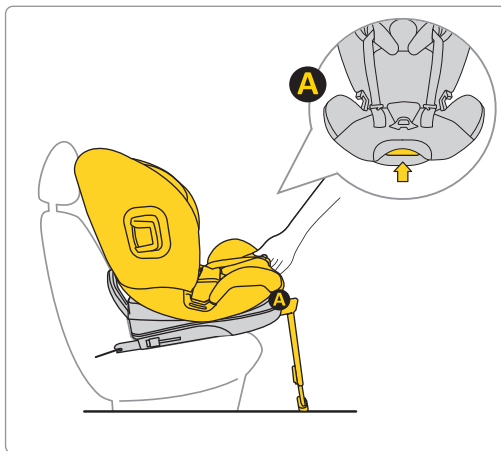

1. Після встановлення автокрісла, що встановлюється обличчям до руху, в автомобілі відрегулюйте його нахил/вертикальне положення в потрібне.



са. 40-60cm

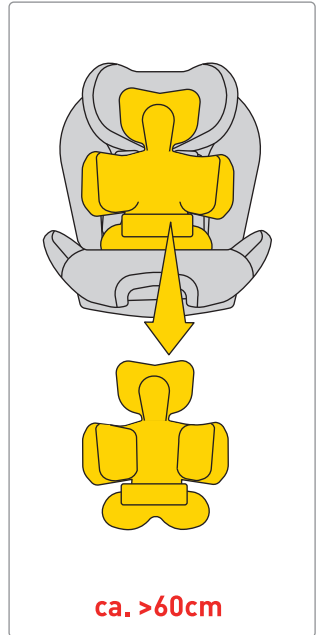

са. >60cm

Пересуньте ремені з боків автокрісла. Посадіть дитину в автокрісло. Переконайтеся, що ваша дитина правильно сидить в автокріслі, повністю притулившись спиною до автокрісла, і жодна частина ременів не знаходиться під спиною дитини.

Якщо зріст вашої дитини становить від 40 до 60 см, використовуйте повну подушку

УВАГА! Вказані виміри зросту дитини стосовно розташування вставки є лише РЕКОМЕНДАЦІЯМИ. Кожна дитина різна та росте з різною швидкістю, тому **АБСОЛЮТНИМ** пріоритетом при регулюванні вставки є рівень ременів відносно плечей дитини.

ПАМ'ЯТАЙТЕ – РЕМЕНІ ПОВИННІ ВИХОДИТИ НА РІВНІ ПЛЕЧ АБО ТРОХИ НИЖЧЕ НІЖЧЕ.

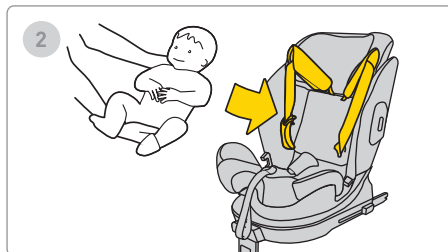
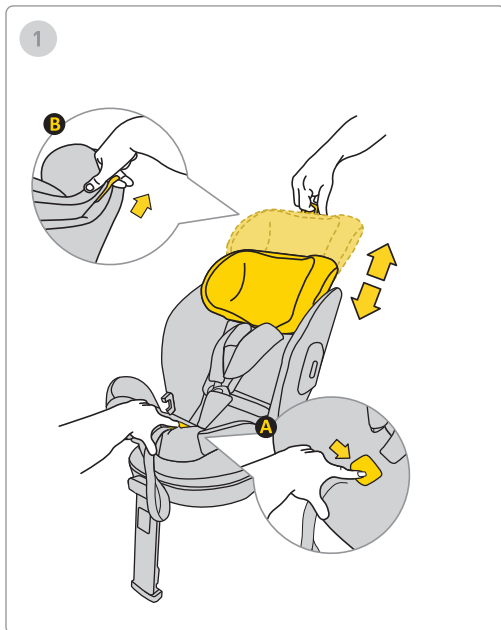

1. Посадіть дитину в автокрісло.

2. Відрегулюйте висоту підголівника так, щоб ремені безпеки були на рівні ваших плечей.

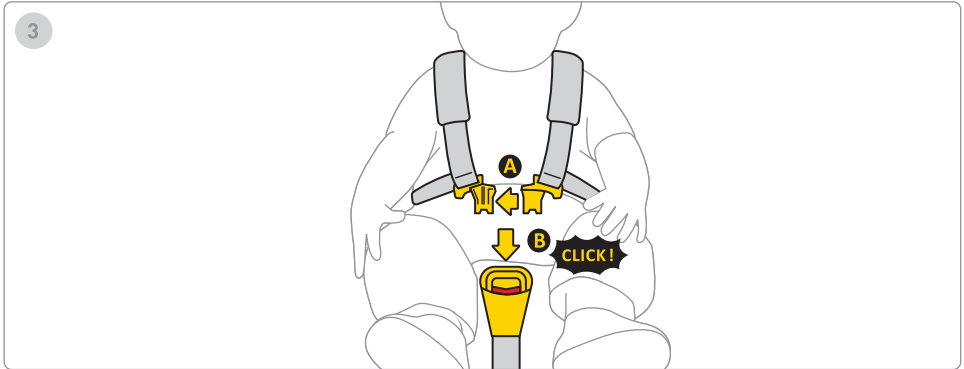

3. З'єднайте обидві частини затискача А, потім вставте пластикові затискачі в отвір затискача В. Клацання свідчить про те, що затискач правильно закріплений.

4. Потягніть ремінь посередині сидіння вперед, доки дитина не буде закріплена.

5. Відстань між ремінем і тілом дитини має бути максимум 1 см. Щоб переконатися, що реміні належним чином натягнуті, виконайте «тест на защемлення» – якщо ви можете схопити та защемити ремінь, його слід затягнути сильніше.

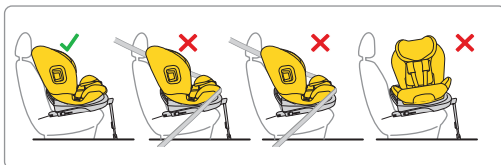
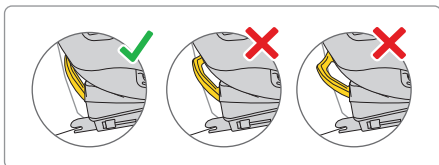
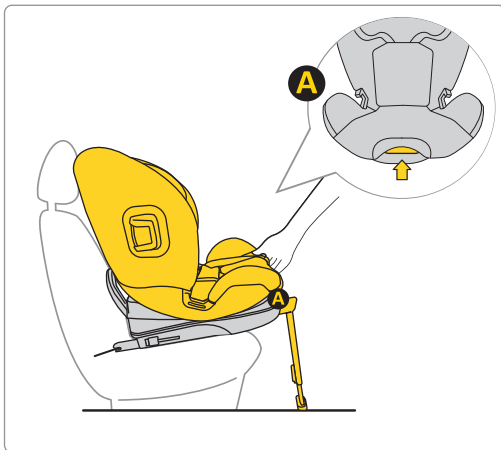

1. Після встановлення автокрісла, що встановлюється обличчям уперед, відрегулюйте його у максимально вертикальне положення.

Пам'ятайте: Використовуйте автокрісло лише спинкою до напрямку руху.

Пам'ятайте: Використовуйте автокрісло для дитини зростом від 105 до 150 см у вертикальному положенні.

105-150 cm



105-150 cm



Пам'ятайте: Використовуйте автокрісло для дитини зростом від 105 до 150 см лише обличчям за напрямком руху.

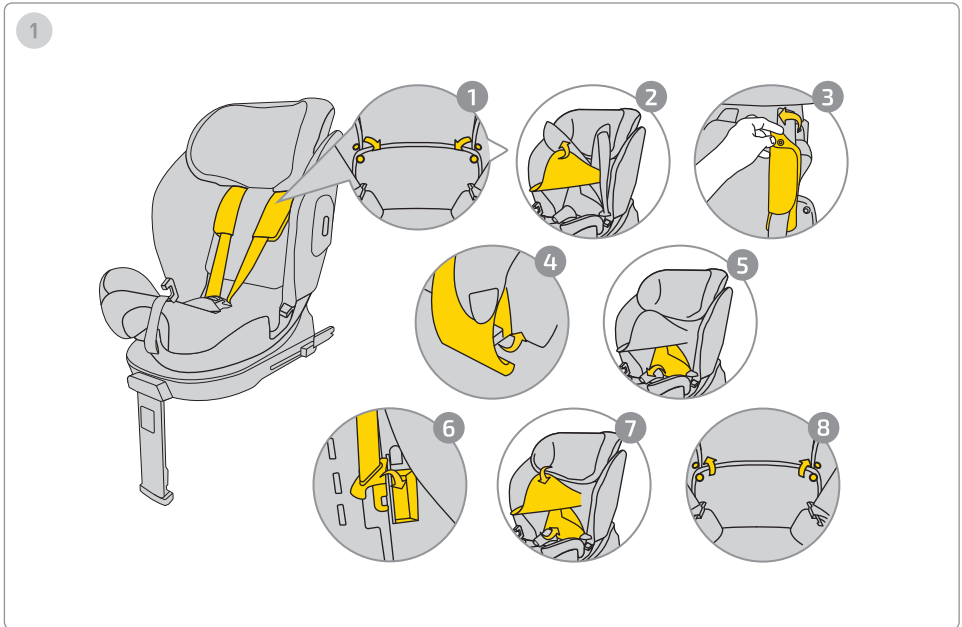

Щоб приховати ремені, дотримуйтесь наведених нижче інструкцій:

1. Розстібніть кнопки з чохла.
2. Підніміть елемент підголовника, щоб відкрити кріплення захисту ременя.
3. Зніміть кнопки з захисних елементів ременя.
4. Зніміть захисні елементи ременя з корпусу автокрісла.
5. Перемістіть елемент чохла на нижній частині спинки, щоб відкрити внутрішню частину автокрісла.
6. Сховайте пряжку ременя у призначеному місці та розмістіть ремені вздовж спинки, щоб вони не створювали випинань під чохлам.
7. Закрийте чохол.
8. Закріпіть кнопки на чохлах.

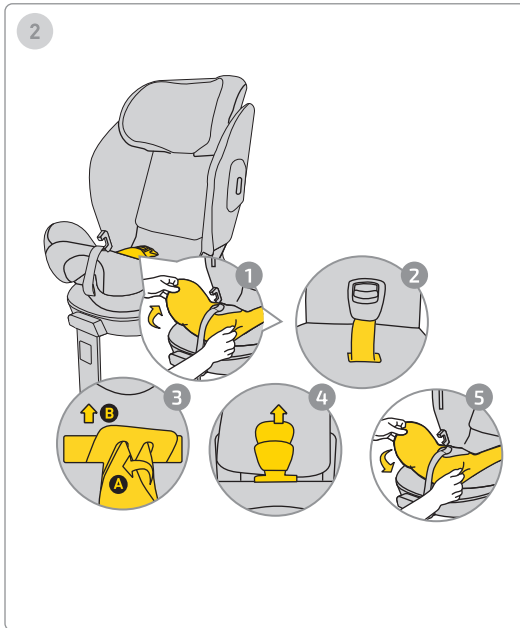

Щоб зняти пряжку, дотримуйтесь наведених нижче інструкцій:

1. Зніміть нижню частину чохла, щоб відкрити місце кріплення пряжки.
2. Витягніть пряжку та ремінь з чохла.
3. Щоб зняти пряжку, поверніть металевий елемент, прихований у корпусі, та витягніть його через отвір.
4. Потягніть за захист пряжки та витягніть його з чохла.
5. Покладіть чохол назад на нижню частину автокрісла.

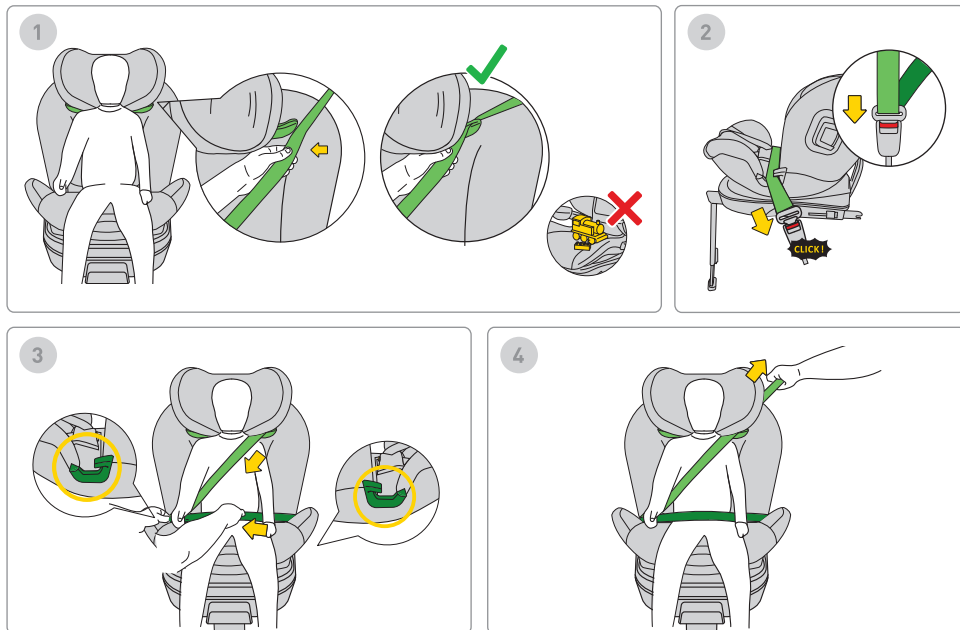

1. Щоб встановити ремень безпеки автомобіля, протягніть ремень безпеки (позначений світло-зеленим кольором) через верхню напрямну ремня.

Пам'ятайте: Не залишайте іграшки в автокріслі.

2. Застібніть пряжку ремня безпеки, доки не почуєте клацання.

3. Помістіть нижню частину ремня безпеки автомобіля (поясний ремень) у нижню напрямну ремня у позначених зеленим кольором місцях.

4. Щільно затягніть ремень безпеки, щоб надійно закріпити дитину в автокріслі.

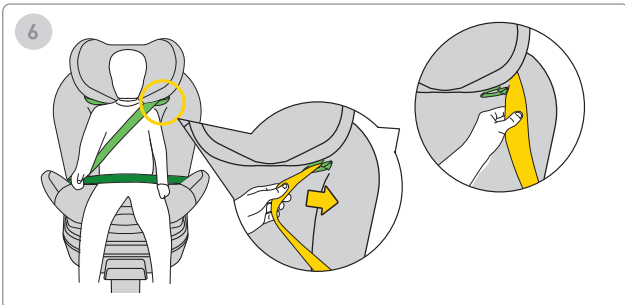
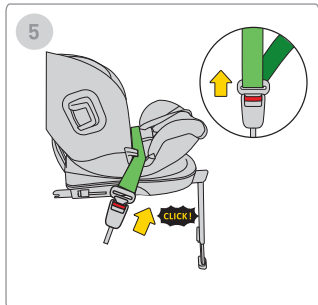
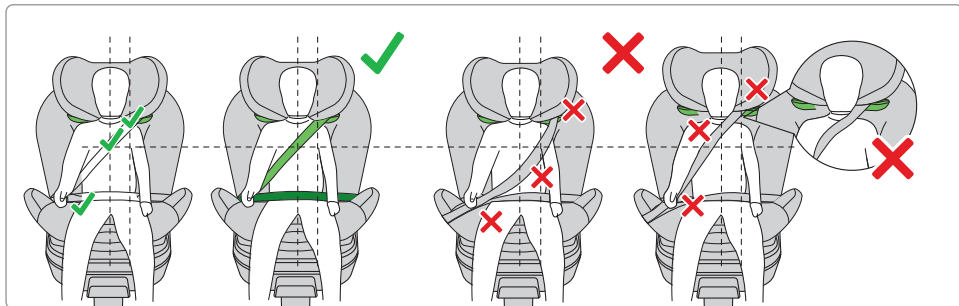

ПАМ'ЯТАЙТЕ: ПЕРЕКОНАЙТЕСЯ, ЩО РЕМІНЬ РОЗТАШОВУЄТЬСЯ В ПРАВИЛЬНОМУ ПОЛОЖЕННІ ПІСЛЯ ВСТАНОВЛЕННЯ.

ВІН ПОВИНЕН ВІДПОВІДАТИ ІНСТРУКЦІЯМ, ВКАЗАНИМ В ІНСТРУКЦІЇ.

5. Щоб розстібнути реміні, зніміть їх із пряжки в автомобілі.

6. Витягніть ремінь з верхньої напрямної реміня.

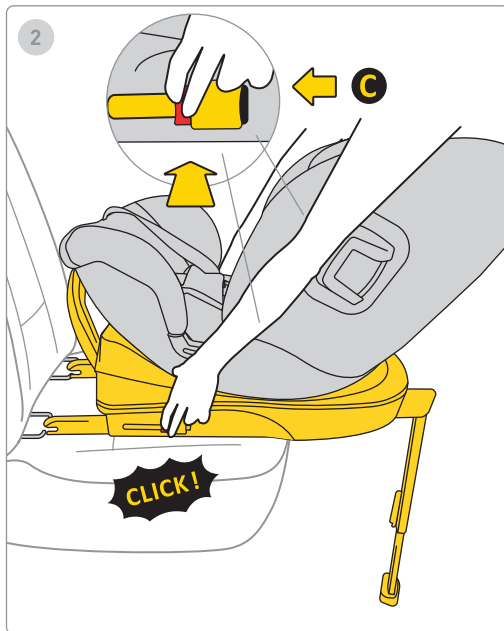
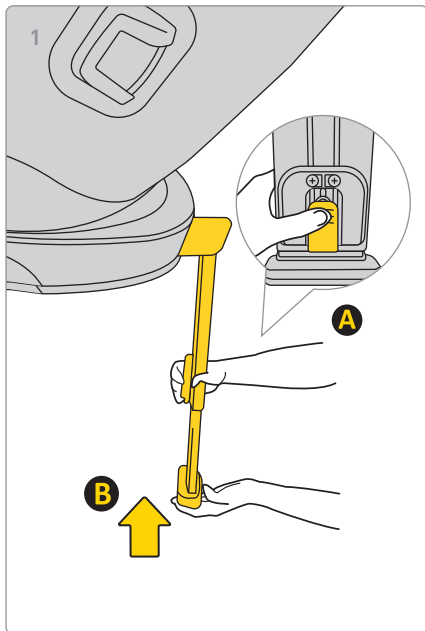

1. Щоб вкоротити ніжку, натисніть кнопку A та поверніть ніжку B у початкове положення, натисніть кнопку A та вставте ніжку B у початкове положення, а потім складіть її, щоб заощадити місце.
2. Щоб зняти основу з кріплення Isofix автомобіля, спочатку натисніть кнопку блокування C, потім натисніть кнопку розблокування та складіть гачки Isofix назад у початкове положення.

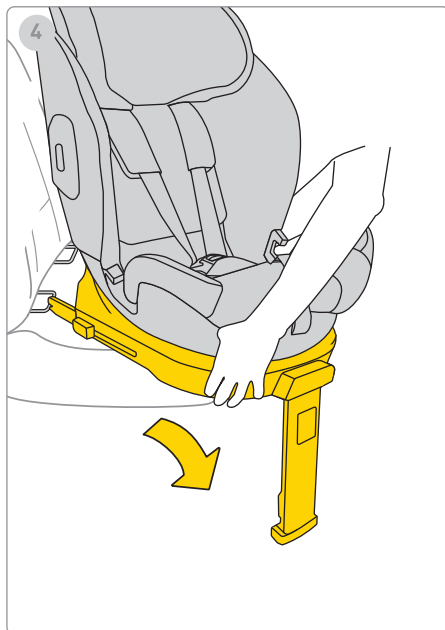
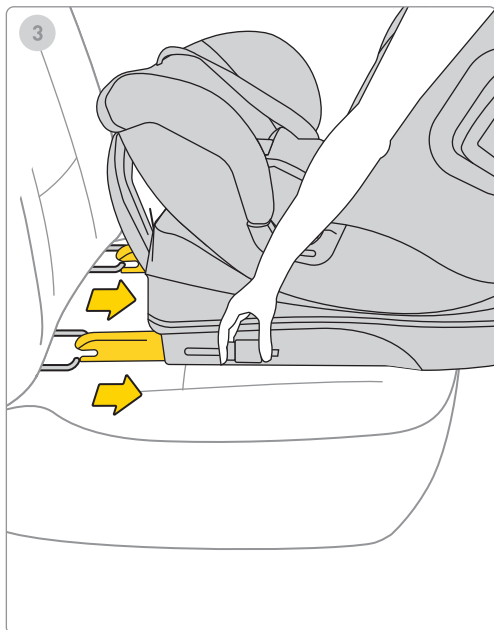

3. Вставте Isofix у максимальне місце для зберігання

4. Вийміть автокрісло з автомобіля.

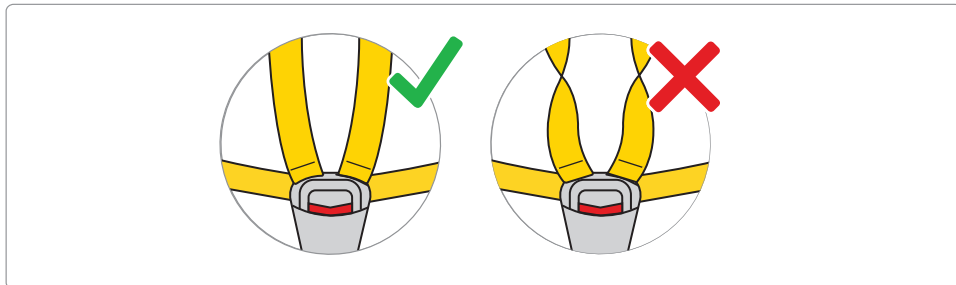
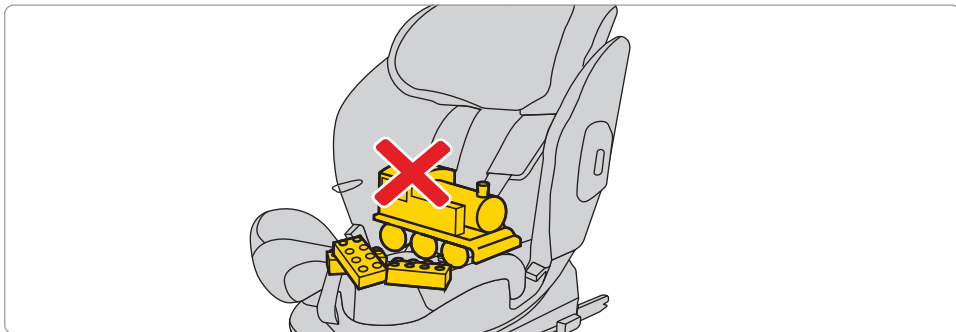

Послабте ремені безпеки автомобіля, щоб звільнити місце для дитини в автокріслі. Натисніть кнопку та потягніть ремені, щоб збільшити їхню довжину.

Пам'ятайте! У автокріслі не повинно бути інших предметів, а ремені безпеки завжди повинні бути прямими та правильно закріпленими!

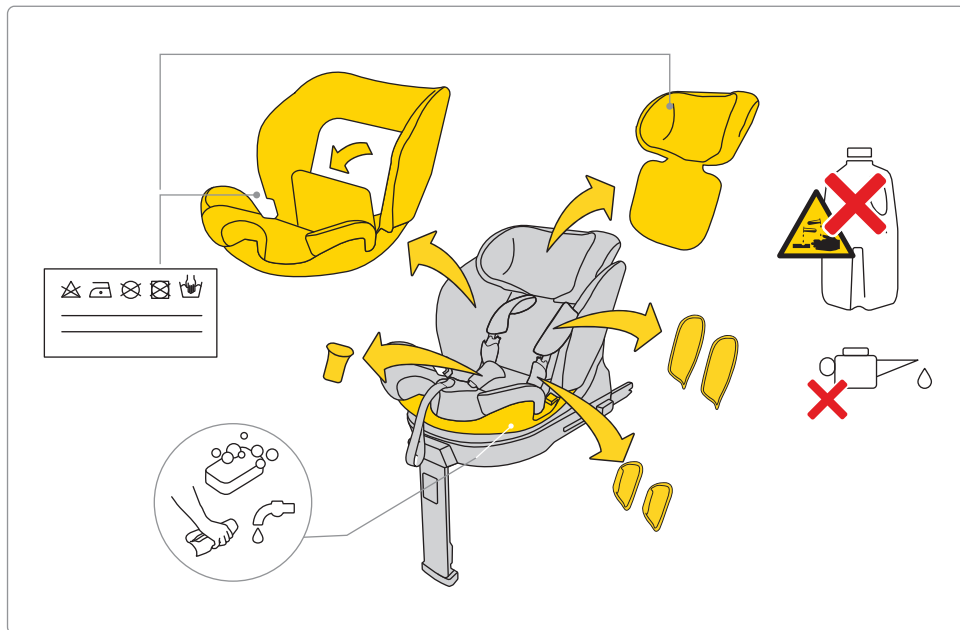

Щоб поправити оббивку, дотримуйтесь наданих інструкцій з прання.

Ви можете легко зняти оббивку з автокрісла. Дотримуйтесь інструкцій, показаних на зображеннях.

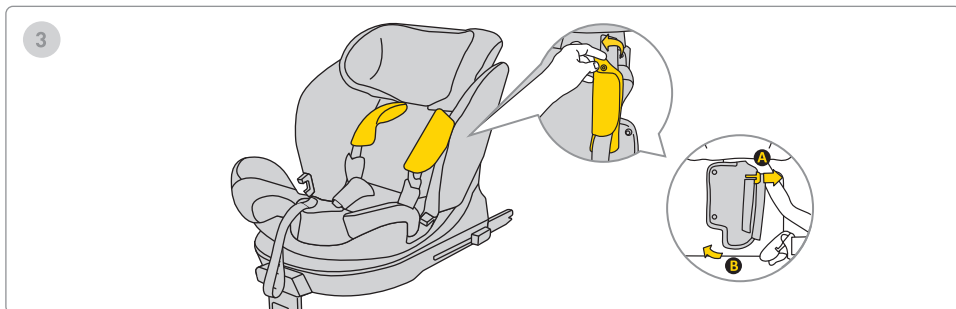
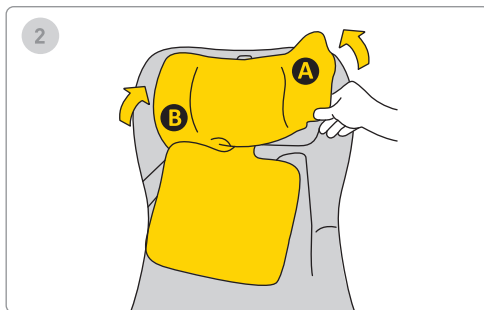
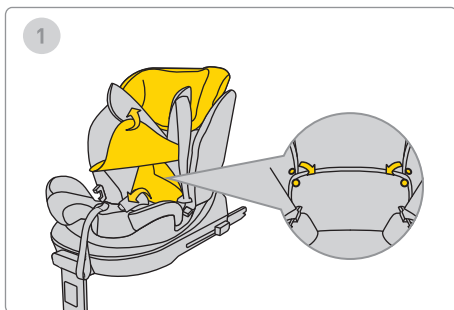

Щоб поправити оббивку, дотримуйтесь наданих інструкцій з прання.

Ви можете легко зняти оббивку з автокрісла. Дотримуйтесь інструкцій, показаних на зображеннях.

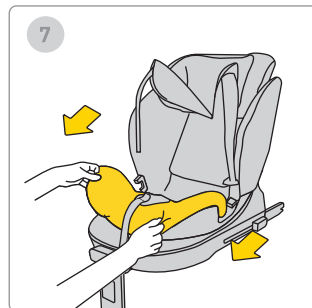
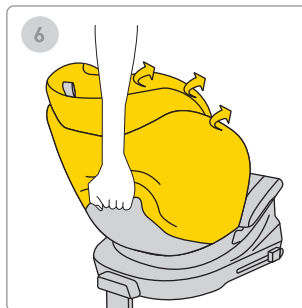
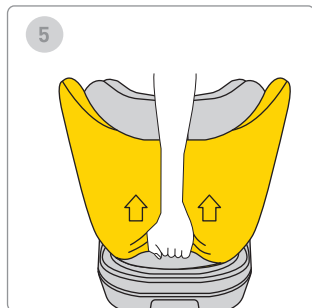
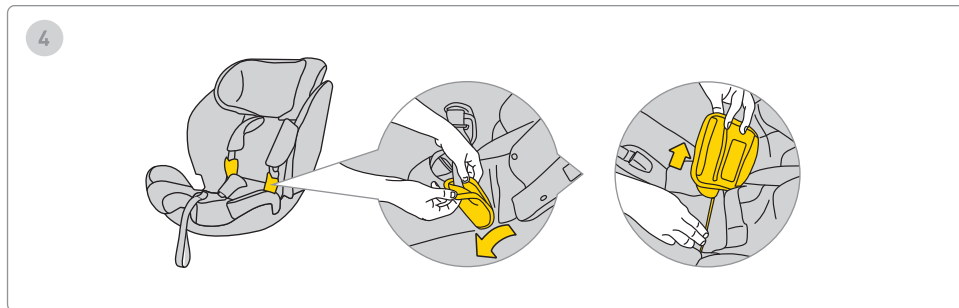

Щоб поправити оббивку, дотримуйтесь наданих інструкцій з прання.

Ви можете легко зняти оббивку з автокрісла. Дотримуйтесь інструкцій, показаних на зображеннях.

Безпека, використання та подорожі

- Перед покупкою кожне дитяче автокрісло слід встановити в автомобіль, щоб перевірити, чи воно правильно підходить і може використовуватися в цій конкретній моделі. Забезпечення відповідності автокрісла типу транспортного засобу є одним із найважливіших критеріїв безпеки. Допомога продавця під час первинного встановлення також гарантує правильність монтажу.
 - Пам'ятайте, що батьки завжди несуть відповідальність за безпеку дитини під час водіння.
 - Ніколи не залишайте дитину без нагляду в автокріслі, як всередині, так і поза автомобілем.
 - Ніколи не тримайте дитину на колінах під час водіння.
 - Найбезпечніше місце для вашої дитини під час подорожі — заднє сидіння автомобіля.
 - Перед кожною поїздкою перевірте, чи не пошкоджені і не перекручені ремені безпеки.
 - Після встановлення автокрісла спинка заднього сидіння транспортного засобу повинна бути заблокована і не повинна рухатися.
 - Перед кожною поїздкою переконайтеся, що автокрісло Stardust не затиснуто дверима та що немає ризику його переміщення через багаж або спинку сидіння.
 - Переконайтеся, що весь багаж у автомобілі надійно закріплений.
 - Не використовуйте сидіння Stardust без підкладки, оскільки вона є частиною системи, яка забезпечує безпеку дитини.
 - Під час тривалих поїздок робіть короткі перерви. Вашій дитині також потрібно рухатися.
 - Завжди накривайте автокрісло, якщо залишаєте автомобіль припаркованим на сонці. Оббивка та металеві або пластикові деталі можуть перегрітися і обпекти дитину.
 - Завжди пристібайте дитину в автокріслі ременями безпеки, навіть коли використовуєте крісло поза автомобілем. Переконайтеся, що ремені правильно застібнуті, щоб дитина була правильно розташована в кріслі.
 - Ми не рекомендуємо купувати вживані дитячі автокрісла — ви ніколи не можете бути впевнені в їхній історії. Якщо ви все ж вирішили придбати вживане сидіння, вибирайте таке, історію використання якого ви знаєте.
-

- Не використовуйте сидіння Stardust більше 10 років.
 - Замініть сидіння, якщо воно брало участь у аварії.
 - Не вносьте жодних змін до сидіння. Це може призвести до часткової або повної втрати безпеки продукту.
 - Виробник визнає, що сидіння може залишати вм'ятини на оббивці автомобіля. Це неминуче через вимогу щільного прилягання сидіння. Виробник не несе відповідальності за будь-які пошкодження, що можуть виникнути в результаті.
 - Переконайтеся, що ремені правильно застебнуті, щоб дитина була правильно розташована в сидінні.
 - Ремені безпеки, які утримують дитину, не повинні використовуватися без накладок.
 - Переконайтеся, що між ременем і дитиною можна вмістити не більше одного пальця (1 см). Якщо відстань більша, ремінь потрібно затягнути.
 - Вкладиш Stardust складається з кількох елементів. Вони мають бути відрегульовані так, щоб висота ременів була паралельна плечам дитини. **ПАМ'ЯТАЙТЕ:** У кожній дитини індивідуальна будова тіла — регулярно перевіряйте положення ременів щодо плечей. Це життєво важливо для безпеки дитини в сидінні.
 - Перевірте, чи правильно встановлено підголівник за висотою.
 - Використовуйте сидіння Stardust, коли дитина має зріст від 61 см до 125 см і вагу не більше 21 кг. Якщо сидіння Stardust придбане з вкладишем, можна використовувати його з 40 см до 125 см і максимальною вагою 21 кг.
 - Використовуйте дитяче сидіння Avionaut Stardust, спрямоване вперед, з триточковим ременем безпеки автомобіля лише коли зріст дитини від 105 до 150 см.
 - Якщо ви використовуєте сидіння від 105 см до 150 см, воно може бути встановлене двома способами: з системою Isofix і триточковим ременем безпеки або без використання системи ISOFIX, тільки з триточковими ременями безпеки.
 - Сидіння Stardust не призначене для домашнього використання. Використовуйте його лише в автомобілі.
 - Перевірте встановлення сидіння. Якщо один з індикаторів загоряється червоним, відрегулюйте встановлення і протестуйте знову. Повторюйте, поки не загориться зелена лампа.
-

- Сидіння Stardust комплектується буфером, який слід розмістити з боку сидіння у відведеному для цього місці.
- Рекомендуємо регулярно перевіряти пошкодження компонентів із спіненого полістиролу (EPS) та енергопоглинаючих матеріалів у підголовнику (EPP).

Догляд та гігієна

1. Оббивку сидіння Stardust можна прати у пральній машині при температурі до 30°C з максимальною швидкістю віджиму 600 обертів за хвилину.
2. Інші компоненти сидіння можна очищати водою з милом за допомогою м'якої губки.
3. Тримайте сидіння в чистоті. Не використовуйте зволожувачі або агресивні миючі засоби.
4. Не застосовуйте мастила, агресивні хімікати або зволожувачі для рухомих частин та інших компонентів сидіння.

Охорона навколишнього середовища

- Пластикові упаковки слід тримати поза досяжністю дітей, щоб уникнути ризику задусення.

- З метою охорони навколишнього середовища, коли сидіння більше не використовується, утилізуйте його у відповідному пункті збору відходів згідно з місцевими нормами.

Питання

- Якщо у вас є запитання, зверніться до свого продавця або уповноваженого дистриб'ютора. Будь ласка, підготуйте таку інформацію:
- вік, зріст та вага вашої дитини,
- марку та модель автомобіля, а також місце встановлення сидіння Aerofix у транспортному засобі.

Гарантія

- Сидіння Stardust має гарантію строком на 24 місяці.
- Ми гарантуємо, що продукт виготовлений відповідно до чинних європейських стандартів безпеки та якості, і на момент придбання не має виробничих та матеріальних дефектів.
- Гарантія дійсна в країні придбання та виконується уповноваженим дистриб'ютором.
- Гарантія покриває будь-які виробничі дефекти матеріалів і виготовлення, за умови, що продукт

використовується відповідно до інструкції, в нормальних умовах, першим кінцевим користувачем і протягом 24 місяців з дати придбання. Avionaut несе відповідальність за ремонт або заміну дефектного продукту; однак власник гарантії визначає спосіб усунення дефекту та розгляду претензії.

- Гарантія не покриває пошкодження, спричинені повсякденним використанням, такими як зношування тканини, а також природне вигорання кольорів і погіршення якості матеріалу внаслідок нормального старіння продукту.
- Гарантія також не поширюється на пошкодження, спричинені випадковим руйнуванням, недотриманням інструкції, неправильним використанням, недбалістю, пожежею, контактом з рідинами або іншими зовнішніми факторами.
- Під час звернення по гарантії сидіння Stardust має містити всі етикетки або ідентифікаційні номери і може обслуговуватися лише уповноваженою особою..

Бажаєте подати претензію?

- Якщо ви помітили дефект і хочете подати претензію, зверніться до продавця, у якого ви придбали Stardust.
- Під час подання гарантійної претензії необхідно надати доказ покупки, що має бути здійснена протягом 24 місяців до дати звернення за сервісом.
- Якщо необхідно відправити продукт до сервісного центру, поверніть його дистриб'ютору або продавцю. Водночас домовтеся про спосіб доставки та її вартість, оскільки відсутність угоди може призвести до відмови гарантійного сервісу відшкодувати транспортні витрати. Пошкодження та/або дефекти, які не покриваються гарантією або правами споживача, а також пошкодження та/або дефекти продукту, що не входять у гарантійне обслуговування, можуть бути відремонтовані за узгоджену плату.
- Якщо ваше сидіння брало участь у аварії, замініть його на нове. Для цього вам знадобляться: поліцейський звіт про аварію, фотографія місця події із зображенням сидіння або інформація від поліції, що підтверджує факт події, доказ покупки, підтвердження від страхової компанії, що сидіння

не було включене в компенсацію, гарантійна картка та відправка аварійного сидіння нам.

Права споживачів

- Споживачі мають права відповідно до чинного законодавства, яке може відрізнятися залежно від країни. Ця гарантія не впливає на права споживачів згідно з відповідним національним законодавством.
- Ця гарантія підготовлена компанією .

Ł.KARWALA, зареєстрованою в Польщі.

Адреса компанії:

Ł.KARWALA

Szarlejka,

ul. Łukaszewicza 172

42-130 Wręczyca Wielka, ПОЛЬЩА

(1) Продукти, придбані з видаленими або зміненими ярликами чи ідентифікаційними номерами, вважаються неавторизованими. Через неможливість перевірки їх автентичності гарантія на такі продукти не поширюється.

GUARANTEE CARD

NO	START DATE OF	RANGE OF REPAIR	DATE OF COMPLETION	SIGN

SELLING DATE

SHOP STAMP

ADRESS:

Ł.KARWALA

Szarlejka, ul. Łukaszewicza 172

42-130 Wręczyca Wielka

POLAND

Telefon: +48 34 317 66 10

Fax: +48 34 317 66 95

E-mail: avionaut@avionaut.com

www.avionaut.com